

'N TEOLOGIESE BESINNING VAN DIE TRANSFORMASIEPROSES  
IN DIE MEERDERE VERGADERING VAN DIE  
NEDERDUISE GEREFORMEERDE KERK

deur

RUDOLPH PETRUS MOMBERG

voorgelê ter gedeeltelike vervulling  
van die vereistes vir die graad

MAGISTER THEOLOGIAE

in die vak

PRAKTIESE TEOLOGIE  
aan die  
UNIVERSITEIT VAN PRETORIA

PROMOTOR : PROF MALAN NEL

NOVEMBER 2005

## HOOFSTUK 1

### NAVORSINGSMETODOLOGIE

1.1	Inleiding	1
1.2	Probleemstelling	1
1.3	Metodologie	3
1.4	Hipotese	5
1.5	Definisies	5
1.5.1	<i>Postmodernisme</i>	5
1.5.2	<i>Hipotese</i>	6
1.5.3	<i>Leierskapstruktuur</i>	6

## HOOFSTUK 2

### DIE LEIERSKAPSTRUKTUUR IN DIE NED GEREF KERK

2.1	Inleiding	7
2.2	Die verlede	8
2.2.1	<i>Die Rooms-Katolieke Kerk</i>	8
2.2.2	<i>Die Lutherse kerkregeringstelsel</i>	9
2.2.3	<i>Die Erastiaanse stelsel</i>	10
2.2.4	<i>Die Independentistiese en/of Kongregasionalistiese stelsel</i>	10
2.2.5	<i>Die Gereformeerde of Presbiteriaal-Sinodale stelsel</i>	11
2.3	'n Kritiese analise van die huidige leierskapstruktuur	14
2.3.1	Leierskapesag in die Ned Geref Kerk	14
2.3.1.1	<i>Die kerkraad</i>	16
2.3.1.2	<i>Die ring</i>	18
2.3.1.3	<i>Die sinode</i>	19
2.3.1.4	<i>Algemene Sinode</i>	20
2.4	Die ekklesiologie	21
2.4.1	<i>Die karakter van die kerk</i>	21

## HOOFSTUK 3

### UITDAGINGS VIR DIE LEIERSKAPSTRUKTURE IN DIE KERK

3.1	Inleiding	29
3.2.1	<i>Calvyn en die kerk</i>	29
3.2.2	<i>Barth en die kerk</i>	32
3.3	Eienskappe van die kerk	34
3.3.1	<i>Die eenheid van die kerk</i>	34
3.3.2	<i>Die heiligheid van die kerk</i>	38
3.3.3	<i>Die katolisiteit van die kerk</i>	39
3.3.4	<i>Die apostilsiteit (Christelikheid) van die kerk</i>	40
3.4	Die identiteit van die kerk	40
3.4.1	<i>Die kerk van Christus as dissipel</i>	43
3.4.2	<i>Jesus en dissipelskap</i>	43
3.4.3	<i>Die roeping deur Jesus</i>	43
3.4.4	<i>Navolging van Jesus</i>	44
3.4.5	<i>Ontvang opdrag van Jesus</i>	45
3.4.6	<i>'n Dissipel is 'n dienskneg</i>	45
3.4.7	<i>Dissipelskap as missionêre bediening</i>	46
3.4.7.1	<i>Profetiese funksie</i>	46
3.4.7.2	<i>Priesterlike funksie</i>	47
3.4.7.3	<i>Gemeenskaplike (communal) funksie</i>	47
3.5	Dissipelskap en modelle/ <i>metafore</i> van kerkwees	48
3.5.1	<i>Die Herder-kudde-metafoor</i>	49
3.5.2	<i>Instituutmetafoor</i>	50
3.5.3	<i>Verkondigingsmetafoor</i>	51
3.5.4	<i>Die liggaamsmetafoor</i>	52
3.5.5	<i>Die dissipelskapmetafoor</i>	54
3.6	Kerkvisitasie	56
3.6.1	<i>Doel van die ring</i>	57
3.6.2	<i>Moontlike struktuur vir visitasie in die toekoms</i>	59
3.7	Voetangels in die kerklike leierskapstrukture	60

3.7.1	<i>Modernisme</i>	60
3.7.2	<i>Postmodernisme</i>	60

#### HOOFSTUK 4

### OUTORITEIT VAN LEIERSKAPSTRUKTURE BINNE DIE EKKLESIOLOGIE

4.1	Inleiding	64
4.2	Outoriteit in die Bybel	64
4.3	Die sosiale omstandighede van die Galasiërs	67
4.4	Leierskapstrukture	71
4.5	Gereformeerde	74

#### HOOFSTUK 5

### MODELLE VAN VERANDERING

5.1	Inleiding	76
5.2	Roxburgh se model	76
5.2.1	<i>Vyf fases van verandering</i>	79
5.3	Malphurs se model	82
5.4	Die Algemene Sinode	84
5.4.1	<i>Die rol van die leierskapspan</i>	85
5.4.2	<i>Die rol van die ontwerpspan</i>	85
5.4.3	<i>Die grootgroep-interaktiewe-gebeurtenis</i>	86
5.4.4	<i>Die prosessiklus van die grootgroep-bespreking-veranderingsproses</i>	87
5.5	Teologiese evaluering	88

#### HOOFSTUK 6

### EMPIRIESE NAVORSING

6.1	Inleiding	91
6.2	Verwerking van materiaal	91

## HOOFSTUK 7

### KONKLUSIE

Konklusie	99
Samevatend	102
Conclusion	103
Synthesis	106

### BYLAAG

Vraelys van die vernuwingsproses van die meerdere vergaderings van die Ned Geref Kerk	108
---	-----

## HOOFSTUK 8

### BIBLIOGRAFIE

Bibliografie	112
--------------	-----

### LYS VAN TABELLE EN DIAGRAMME

#### Diagramme

1	Vier vlakke van kerkwees	21
2	Funksie van Algemene Sinode : Verlede vs toekoms	55
3	Netwerk tussen Grootgroep-byeenkomste en die plaaslike gemeentes	56
4	Visitasiestrategie vir die toekoms	59
5	Sleutelemente van 'n groot groepbespreking	84
6	Prosessiklus van die grootgroep-bespreking-veranderingsproses	87
7	Sinodale terugvoer	92
8	Rogers se bestuursveranderingsdiagram	93
9	Evangeliese beweging vs Ekumeniese beweging	94
10	Modernisme vs postmodernisme	94
11	Verhouding kerk en staat	97

#### Tabelle

1	Evangeliese beweging vs Ekumeniese beweging	24
2	Visitatie : Verlede vs toekoms	58
3	Modernisme vs postmodernisme	61

## HOOFSTUK 1

### NAVORSINGSMETODOLOGIE

#### 1.1 Inleiding

In die artikel "Oorlewingstryd vir die Ned Geref Kerk" (Greef 2004:12-14) word beweer dat die Ned Geref Kerk een van drie magstrukture van die Afrikanervolk is. Die ander twee magstrukture (die Broederbond en die Nasionale Party) het reeds gesneuwel en die volgende een wat gaan val, is dan dood logies, die Ned Geref Kerk. Die prentjie wat in die artikel vir dié kerk geskets word, is dat dit 'n kerk is sonder 'n toekoms en sonder hoop. Onderliggend aan die bekommernis lê die persepsie dat die Ned Geref Kerk haar geloofwaardigheid verloor het. Om hierdie rede is die relevante vraag hoe die kerk weer sy geloofwaardigheid gaan terugkry.

Die navorser neem waar dat daar veranderinge in die eietydse samelewing is. Dit het 'n invloed op die mens, sy emosies en sy kognitiewe dimensie. Verder is daar ook 'n gevoel van wantroue in die leierskapstruktuur van die kerk in die algemeen. Daarom is daar 'n oplewing in die vraag na leierskap in die strukture van die samelewing en die kerk. Dit lei die navorser na die volgende probleemstelling.

#### 1.2 Probleemstelling

Dit blyk vir die navorser dat mense 'n probleem het met die struktuur van die meerdere vergaderings van die Ned Geref Kerk. Die Kerkorde van die Ned Geref Kerk (Artikel 18-25) maak voorsiening vir vier kerkvergaderings, naamlik die kerkraad, die ring, die sinode, en die Algemene Sinode (Artikel 18). Volgens Artikel 20.1 het elkeen van die vergaderings hulle eie aard en eie gesag, maar is almal in 'n mate onderworpe aan 'n hiërargiese gesagstruktuur: "Die *gesag* van die Ring oor die kerkraad is dieselfde as dié van die sinode oor die ring en van die Algemene Sinode oor die sinode" (Nederduitse Gereformeerde Kerk 2002: Artikel 20.2).

Die navorser vermoed dat die probleem wat tans bestaan direk verband hou met die postmoderne tydgees waarbinne ons leef. Die postmoderne gees ontken gesagstrukture (vgl. Müller 1996:54-55; McGrath 1997:113 asook Du Toit 2001:56-58). Die tien sinodale gebiede is onderskeidelik op verskillende maniere besig om dié tydsgeesverandering te inkorporeer. Dit veronderstel 'n transformasieproses waarvoor die Kerkorde nie voorsiening maak nie.

'n Voorbeeld van die inkorporering van 'n tydsgeesverandering is die sinode van Wes-Transvaal. Dié sinode erken die struktuur soos wat dit deur Die Kerkorde Artikel 18 weergegee word, maar besef dat daar 'n probleem is in dié opsig dat die struktuur wat deelnemende besluitneming betref, tekort skiet. Daarom het dié sinode besluit om tussen die sinode en die Algemene Sinode 'n gespreksforum daar te stel. Dit deel die sinode van Wes-Transvaal in *vier streke* op wat op 'n meer gereelde basis vergader, waar deelnemende gespreksvoering kan plaasvind. Dié *streke* skep die dilemma van plasing in die struktuur van artikel 18. Is dit bloot 'n verlenging van die ring of is dit 'n verkleinde sinode? Watter regsbevoegdheid het die *streke*? Dit lei die navorser na die teologiese besinning oor die sinodale transformasieproses. Om dit sinvol te bestudeer sal dit nodig wees om eers vas te stel wat die teologiese verstaan van die meerderevergaderings binne die stukture van die Ned Geref Kerk is.

Verder moet in gedagte gehou word dat *Die Kerkorde* sy oorsprong het vanuit hindernisse wat in die verlede ontstaan het. Die hindernisse, so vermoed die navorser, was beperk deur tyd en ruimte. Om dié rede leef die vraag in die navorser se hart of sekere artikels (byvoorbeeld Artikel 18-25) nie weer hersien moet word nie. Die navorsingsprobleem kan soos volg saamgevat word: ***Die Leierskapstruktuur van die Ned Geref Kerk is in 'n krisis omdat dit funksioneer by wyse van kognitiewe besluitneming, magsgedrewe is, hiërargies van bo na onder funksioneer en***

*sodoende daartoe lei dat die kerk haar geloofwaardigheid verloor het.*

### 1.3 Metodologie

Die metodologiese vertrekpunt sal vanuit die "*dominante-minder-dominante*"-model wees. "In this design the researcher present the study within a single, dominant paradigm with one small component of the overall study drawn from the alternative paradigm" (De Vos 1998:366). Dit veronderstel dat die dominante studieveld kwalitatief sal wees, met klem op die literêre komponent.

Die kwalitatiewe benadering word veral gesteun deur verkennende induktiewe beredenering (vgl Heitink 1993:230) wat kwantitatiewe navorsing veronderstel, waar die navorser van die besondere, uit sy ervaringsveld, na die algemene beweeg (Vgl De Vos et al 2002:53 ; Heitink 1993:209).

Vanuit die kwalitatiewe gedeelte sal die navorser sekere aannames maak wat deur die kwantitatiewe studie geverifieer of vals bewys word.

Dit bring die navorser by die tweede deel van die navorsing of dan die "less-dominant" ( of minder-dominante) gedeelte wat kwantitatief van aard is, waarin 'n deduktiewe argumenteringsbenadering gebruik word (De Vos et al 2002:52; Heitink 1993:209). Daar sal dus deur 'n hipotesevorming (vgl De Vos et al 2002:35-36) van die algemene na die besondere beweeg word. Dit impliseer dat daar empiriese vraelyste opgestel word om vas te stel of die hipotese geldig of ongeldig is. Die hipotese is 'n voorlopige waarheid wat nog bepaal of getoets moet word (vgl Antonites 1996:91). Op hierdie stadium sal daar nie op die oplossings gefokus word nie maar dit kan in 'n later studie onder die loep kom. Die dominante studieveld sal sowat 85% van die navorsing beslaan terwyl die minder-dominante studieveld slegs 15% sal dek.



Die navorser sal die volgende vereistes van hipotesevorming benadruk en as grense vir die afbakening daarvan gebruik (vgl Antonites 1996:92-93):

1. Relevansie. Die hipotese moet relevant wees tot die probleem wat ondersoek word.
2. Die hipotese moet toetsbaar wees. Daar kan geen afleiding uit die hipotese gemaak word voordat dit nie getoets is nie. Soos reeds genoem, sal empiriese vraelyste die toetskriteria wees. As gevolg van die omvattendheid van begrippe soos "postmoderne lidmaat" en "leierskapstruktuur in die Ned Geref Kerk" (sien definisies) sal die navorser homself beperk tot die meerdere vergaderings en meer spesifiek die ringskommissies van die Ned Geref Kerk.
3. Die hipotese moet logies en inhoudelik saamval en aansluit by 'n bestaande teorie of paradigma. Omdat die navorser nie bewus is van enige teorieë oor die onderwerp nie, sal die hipotese logies en inhoudelik saamhang met die dominante (kwalitatiewe navorsing) van die studie.
4. Die hipotese moet vrugbaar wees, met ander woorde dit moet beskik oor die vermoë om te verklaar asook om voorspellings te maak.
5. Die hipotese moet eenvoudig wees. Soos reeds vermeld, sal van 'n verkennende hipotese gebruik gemaak word waarin die navorser sal poog om 'n staanplek te kry in die magdom van data vanuit die dominante studieveld. Die navorser sal dus nie poog om in die studie 'n volledige oplossing vir die probleem te bied nie, hoewel dit tog deel is van sy breë visie wat vir DD-navorsing hanteer kan word. Die doel is dus net om te bepaal of die leierskapstruktuur wel relevant is vir die postmillenium Christen in Suid-Afrika of nie.

Verdere grense wat doelbewus getrek moet word, het te make met finansies en die tydskedule. Finansiële oorwegings noodsaak die navorser om vraelyste na die moderature van die sinodale gebiede en ringe te stuur omdat dit finansiële implikasies het en tydwend sal wees om op persoonlike basis met hulle onderhoude te voer. Die navorser is ook bewus dat korrespondensie slegs met die tien moderature ook maar 'n beperkte resultaat sal oplewer, omdat daar baie meer verhoudinge ( met verwysing na lidmate, kerkrade, ringe en sinodes) binne die Nederduitse Gereformeerde Kerk se leierskapstruktuur is.

#### **1.4 Hipotese**

*Die reformerende karakter van die Ned Geref Kerk word beperk deur leierskapstrukture wat insette kontroleer en daardeur het dié kerk haar geloofwaardigheid verloor. Dit beteken dat daar 'n persepsie bestaan dat die strukture magsgedrewe, hiërargies en kognitief gedrewe is.*

#### **1.5 Definisies**

##### ***1.5.1 Postmodernisme***

Postmodernisme staan in der waarheid lynreg teenoor die modernisme. Die modernisme word gekenmerk deur sekere fundamentele uitgangspunte wat vas is aan sekere grondwaardes en wat voortdurend besig is om te herformeer en nuwes te ontwerp. (Müller 1996:54-55). Daarenteen word die postmodernisme gesien as "... something of a culture sensibility without absolutes, fixed certainties, which take delight in pluralism and difference, and which aims to think through the radical situatedness of all human thoughts" (McGrath 1997:113; vgl ook Du Toit, Hofmeyr, Strauss & Van der Merwe 2002:12-14). Die begrip "postmodernisme" is 'n paradigmatverskuiwing (Du Toit 2001:56-58) na 'n diepgevoelde wantroue in die sogenaamde objektiewe waarhede as hoop vir die samelewing (vergelyk Müller 1996:55).

### ***1.5.2 Hipotese***

Die hipotese is deel van die metodes wat wetenskaplikes wil gebruik om problematiese verskynsels te verklaar en verstaanbaar te maak (Antonites 1996:91). Wetenskaplike kennis is hoofsaaklik voorwaardelik en is tentatiewe verklarings of verduidelikings. Dit is 'n voorlopige waarheid wat nog bepaal of getoets moet word. Dit beteken dat daar nie genoeg bewyse of regverdiging vir die waarheid is om algemeen deur die betrokke vakwetenskap herken te word nie. Dit word dan omskryf as 'n hipotese (Antonites 1996:91).

### ***1.5.3 Leierskapstruktuur***

Wanneer daar na leierskapstruktuur verwys word, is dit bloot 'n versamelnaam van die meerdere vergaderings soos dit uiteengesit is in Artikel 18-25 van *Die Kerkorde* van die Ned Geref Kerk.

## HOOFSTUK 2

### DIE LEIERSKAPSTRUKTUUR IN DIE NED GEREF KERK

#### 2.1 Inleiding

Die vraag na kerklike leierskap is so oud soos die kerk self. Deur die eeue het die vraag op verskillende maniere onder die loep gekom. Die feit dat daar soveel verskillende kerkregeringstelsels is (vgl Kleynhans 1982:64vv), dui daarop dat die vraag 'n pluriformiteit in die ekumeniese kerk teweegbring. Die doel van die studie is om kerkregeringstelsels, veral met verwysing na die - Presbiteriaal-Sinodale stelsel, te evalueer in terme van die tyd en ruimte waarbinne dit gefunksioneer het en om die relevansie daarvan vir die postmoderne samelewing te ondersoek. Dié relevansie van die bogenoemde kerkregeringstelsel word bepaal binne die raamwerk van gemeentebou omdat dié vakgebied voortdurend terugkeer na wie die kerk in Christus is. Dit veronderstel dat daar in die kerk van die Here Jesus Christus 'n gesonde spanning tussen die ekklesiologie soos dit in die Bybel vervat is en die ekklesiologie soos dit in die eietydse konteks beleef en ervaar word. Dié spanning word oorbrug deur die identiteit van Sy kerk, want reformeer beteken tog in die diepste sin van die woord dat die kerk sal word wat dit reeds in Christus Jesus is. In die wording van dit wat die kerk is, herskep God die kerk om deur bepaalde bedienings (*kerugma, leitourgia, paraklese, didache, kubernities, koinonia, diakonia, marturia*) grepies van God in die wêreld sigbaar te maak. Hiermee saam hang die uitdaging van leierskapstrukture dat plaaslike gemeentes hulle wese en bestaansdoel sal verstaan binne die breë band van gereformeerdheid; dat gemeentes binne die *vier solas* (*Sola Scriptura, Sola Gratia, Sola Fide, Soli Deo Gloria*) van die reformasie selfstandig, binne plaaslike gemeentekonteks, kan word wat hulle reeds in Christus is. Dit beteken dat die *missio Dei* die *missio ecclesiae* word en dat God se visie die gemeente se missie word.

## 2.2 Die verlede

### 2.2.1 *Die Rooms-Katolieke Kerk*

Die Rooms-Katolieke Kerk se gesag is 'n direkte apostoliese erflating van die Nuwe Testament. Die pous staan aan die bopunt van die hiërargiese struktuur (vgl McGrath 1997:462-463) van biskoppe, ouderlinge en diakens (vgl Pillay & Hofmeyer 1991:21), wat deur Christus aan Petrus oorgedra is (Mat 16:18; Coertzen 1991:201). Die pilare waarop die stelsel staan is hierop gegrond. Die eerste pilaar is die *eenheid van die sigbare kerk* (vgl Kleynhans 1982:65), wat benadruk dat Christus 'n uitwendige *sigbare* kerklike instituut (vgl Coertzen 1991:7) op aarde gestig het. Deur die eenheid van gelowiges in een groot wêreldkerk word God in die wêreld geopenbaar. Hiermee saam gaan één algemene belydenis, één liturgie, één sentrale kerkregering en één algemene taal naamlik, Latyn.

Die tweede pilaar wat deur die Rooms-Katolieke Kerk benadruk word, is die skerp onderskeid tussen geestelikes (*clerus*) en die leke (vgl Kleynhans 1982:66-76; McGrath 1997:480) wat as reaksie op kettery ontstaan het (vgl Pillay & Hofmeyer 1991:20-21). Die geestelikes is die ampsdraers met die pous bo hulle. Die ander ampte volg hiërargies. Die persone wat die ampte beklee het, is van die gewone sosiale, nasionale en familielewe onttrek.

Aan die ander kant was die leke die groot massa gelowiges. Die leke het geen regte gehad nie, maar net 'n plig van onderwerping en gehoorsaamheid aan die geestelikes (*clerus*) (vgl Kleynhans 1982:67).

Die derde pilaar waarop die Episkopaalse kerkregering gegrond is, is die monargale beginsel wat die piramidale patroon van die kerklike hiërargie benadruk. Daar is reeds in die voorafgaande paragraaf hierna verwys. Die piramidale monargale stelsel bring dan mee dat die kerk oor die staat heers wat dan die vierde pilaar van die Rooms-Katolieke Kerk vorm (vgl Kleynhans 1982:68).

## 2.2.2 *Die Lutherse kerkregeringstelsel*

Soos die naam aandui, ontstaan die Lutherse stelsel van kerkregering in noue samehang met die optrede van Luther en die omstandighede in Duitsland aan die begin van die sestiende eeu (vgl Kleynhans 1982:69). Luther protesteer teen die monargale beginsel op grond van die feit dat dit teen die Heilige Skrif indruis. Wat vir Luther onaanvaarbaar was, was eerstens die leer van die een sigbare kerk:

‘Where the Word is, there is faith; and where faith is, there is the true church’. The visible church is constituted by the preaching of the Word of God: No human assembly claim to be the ‘church of God’ unless it is founded on this gospel. It is more important to preach the same gospel as the Apostles than to be a member of an institution which is historical derived from them (McGrath 1997:466-467).

Naas bogenoemde was Luther krities teenoor die skerp onderskeid tussen geestelikes en leke. Hy meen dat dit in die kerk eerder gaan oor die "algemene priesterskap van die gelowige" en sodoende handhaaf hy die vryheid van die gelowige. 'n Gelowige is deel van die liggaam en daarom is hy/sy vry om persoonlik tot God te nader (vgl Kleynhans 1982:70). Hiermee saam het Luther ook 'n probleem gehad met die gesag wat die kerk oor die regering uitgeoefen het: "die bevordering van die Evangelie, die beskerming van die gelowiges, die handhawing van reg en vrede, veral in tye van krisis, of wanneer die kerk sy roeping versuim, is die taak en plig van die owerheid as die instelling van God" (Kleynhans 1982:70).

Luther herken dat die staat nie geheel en al vertrouwd is met kerklike aangeleenthede nie en uit bogenoemde vloei die *Territoriale en/of Konsistoriale stelsel*. Die stelsel veronderstel dat die regering en die kerk hande vat in besluitneming (vgl Stegmann 1985:39). Hoewel die *Konsistoriale stelsel* nie as 'n kerklike liggaam beskou is nie, het dit tog die mag gehad om

oor predikante toesig te hou. Op dié manier is die gelowige as onmondig beskou (vgl Kleynhans 1982:70-72).

### **2.2.3 Die Erastiaanse stelsel**

Die Erastiaanse stelsel het sy oorsprong in die *Territoriale en/of Konsistoriale stelsel* en laasgenoemde word bloot uitgebrei op die volgende gebiede (vgl Kleynhans 1982:73):

- Elke vorm van selfstandige kerklike gesag word verwerp.
- Die gesag oor die kerk as instituut hoort tot die staat.
- Die tug word verwerp omdat dit nie in die Christelike denkraamwerk inpas nie.

### **2.2.4 Die Independentistiese en/of Kongregasionalistiese stelsel**

Die uitgangspunt van die sisteem is nie die plaaslike kerke nie maar elke groep gelowiges wat hulleself kerklik organiseer. So 'n groep staan dan bekend as die kongregasie van gelowiges (*Congregatio fidelium*) (vgl Kleynhans 1982:75). In hierdie stelsels funksioneer twee ampte naamlik, die diaken en die *elder*/ouderling (vgl Kleynhans 1982:76). Hiermee saam het dié stelsel die onderskeid tussen leer- en regeerouderling verwerp (vgl Stegmann 1985:40). Die gesag lê by die *Congregatio fidelium* om dienaars te beroep, eredienste te reël en die tug uit te oefen.

'n Verdere kenmerk van die Independentistiese stelsel is die feit dat alle vorme van gesag, hetsy kerklike gesag of gesag van die regering, verwerp word. Die Heilige Skrif is die *norma ecclesiae* wat die enigste aanvaarbare simbool in die kerk is. Daarom bestaan daar nie 'n bindende leierskapstruktuur in die sinodale vergaderings nie (vgl Kleynhans 1982:76-77). Die omstandighede van die samelewing en die konteks waarbinne die *Congregatio fidelium* homself aan die hand van die Skrif bevind, bepaal die rigting van die geloofsgemeenskap.

### 2.2.5 *Die Gereformeerde of Presbiteriaal-Sinodale stelsel*

Omdat die Presbiteriaal-Sinodale stelsel deur die Ned Geref Kerk benadruk word, is dit nodig om enkele fundamentele vertrekpunte van die stelsel uit te lig.

Die eerste vertrekpunt is die koninkryk van God as konteks vir die kerk en sy orde. Dit is belangrik om te onthou dat die kerk en God se koninkryk nie blote sinonieme is nie. Die koninkryk van God is 'n omvattende term vir die groot heilswerk van vervulling en voleindiging in Christus Jesus en omvat die kerk (Strauss 1991:210-211). Die kerk is die instrument waarlangs die heilswerk van Christus 'n realiteit word in 'n bepaalde samelewing:

[...] die verantwoordelikheid en taak van die kerk [is] om 'n teken van die Koninkryk te wees – 'n teken wat nie weerspreek kan word nie. Die kerk is immers dié deel van die skepping wat God se verlossing in Christus aanvaar; wat Jesus Christus as die Here bely; wat 'n woning van God in die Gees is en wat dáárom as nuwe mensheid uitdrukking gee aan God se Heerskappy oor hulle denke, gesindhede, lewe, woorde en werk – al is dit ook hoe gebrekkig, wel in opregtheid. As teken van die koninkryk is die kerk ingestel op die “triomf van Gods wil... en daaraan wil die kerk in homself 'n konkrete gestalte gee”. As teken van die Koninkryk is die kerk gerig op die verandering (bekering) van die wêreld. Die kerk het tot die bestaansdoel om mense te help om die regering of Koningskap van God te erken, die gawe van sy Seun te aanvaar en onder leiding van die Gees van harte onder die regering van God te buig en Hom uit dankbaarheid as Koning te dien (Nel 1994:23).

Bogenoemde verantwoordelikheid en taak van die kerk geskied hoofsaaklik deur agt verskillende bedieninge naamlik; die *kerugma* (verkondiging), die *leitourgia* (erediens), die *paraklese* (pastoraat), die *didache* (onderrig),



*kubernitiek* (administrasie), *koinonia* (gemeenskap van gelowiges), *diakonia* (diens van barmhartigheid) en die *marturia* (getuienis). Die integrering en koördinerings van dié bedieninge word benadruk in diens van die kommunikasie van die evangelie van Jesus Christus. Dit impliseer dat dié bedieninge weer op hulle beurt in diens van God, van mekaar en die wêreld gestel word om sodoende bepaalde grepies van God in die wêreld sigbaar te maak (vgl Nel 1994:96).

Voorafgaande veronderstel dat die kerk bestaan om die Koninkryk van God uit te brei en nie "...om politiek te bedryf, sosiale bevryding na te jaag of om homself in diens te stel van die afbreking van dit wat as '*establishment*' beskou word nie" (Strauss 1991:211).

Die tweede vertrekpunt van bogenoemde stelsel is Jesus Christus as enigste Here en Hoof van die kerk wat deur Woord, Gees en dienste regeer word. Deur voorafgaande drie realiteite word gelowiges deur Christus wat die Hoof van die kerk is, toegerus (vgl Ef 1 & 5) om hulle dienswerk te verrig. Die Heilige Gees werk altyd deur die Skrif en daarom kan geen kerkverband los van die Gees (teenoor 2.2.4) en buite die Woord funksioneer nie:

Christusregering deur Woord, Gees en dienste is uiters fundamenteel vir die bestaan van die kerk [...] waar kerke ookal soek na die strukturering en organisering van 'n bepaalde vorm van verband, sal hulle hulself moet gewis van hulle toegewydheid aan hierdie beginsels (Strauss 1991:213).

Anders as die Episkopale Kerke met hulle groot wêreldkerk (vgl 2.2.1), die Lutherse stelsel met die nasionale of landskerk (vgl 2.2.2), die Erastiaanse stelsel met die staatskerk (vgl 2.2.3) en die Independente met hulle aparte groepe gelowiges (vgl 2.2.4), fokus die Gereformeerde sinodale stelsel op die plaaslike gemeente omdat elke lidmaat deur die uitverkiesende genade van God tot diens in die gemeente geroep is (vgl Stegmann 1985:41). Elke

plaaslike gemeente is selfstandig kerk, met Christus as Hoof. Dit veronderstel dat Christus sy kerk direk deur sy Woord en Gees maar ook indirek deur die ampte begelei (vgl Van Wyk 1991:66).

Op hierdie punt en met bogenoemde in gedagte is dit belangrik om daarop te wys dat dit wat uit die reformasie gebore is, in sy diepste wese niks anders as 'n gemeenteboubeginsel is nie (vgl Nel 1998:27). Die reformasie waarna in gemeentebou gesoek word, is dat die kerk sy wese in Christus herontdek. Die kerk, wat al sy strukture insluit, moet konstant 'n beweging toon van die manier hoe die kerk binne die hedendaagse situasie funksioneer na die manier hoe die Woord van God wil hê die kerk moet funksioneer. Daarom is gemeentebou ook nie net 'n enkele marginale verstelling aan kerkwees nie, maar moet daar weer na die kern van wie die kerk is, deurgedring word. Is dit nie waar van die hervorming nie? Martin Luther (1483-1546) ontdek weer opnuut vir Paulus. Die regverdigmaking deur geloof alleen word die sleutelbegrip van die reformasie en sodoende word die mag van die Rooms-Katolieke Kerk (vgl 2.2.1) as eenheidskerk 'n nekslag toegedien (vgl Hendriks 1996:492).

Soos reeds genoem, word die beweging van die empiriese subjek na die gedefinieerde subjek in die Presbiteriaal-Sinodale stelsel indirek deur die ampte begelei. Daarom dan dat die Ned Geref Kerk die volgende drie ampte onderskei (teenoor Van Wyk 1991:67) naamlik, dié van bedienaar van die Woord, dié van ouderling en dié van diaken (Kerkorde 2002, Art. 3.1.2). Hierdie drie ampte is gelykwaardig, maar word in opdrag en werk onderskei (vgl Kerkorde 2002, Art. 9, 16 & 17). Tog meen Hendriks (1996:491) dat dit in die loop van tyd tot 'n uitgebreide hiërargie ontwikkel het.

Teenoor die Roomse beskouing dat die staat aan die kerk onderhorig is, en die Lutherse stelsel dat die kerk aan die staat onderhorig is (vgl Kleynhans 1982:7) beklemtoon die Gereformeerde stelsel dat die kerk selfstandig van die staat funksioneer. Vir die kerk is dit belangrik dat die kerk en staat

onafhanklik van mekaar sal funksioneer (vgl Kleynhans 1982:83; Stegmann 1985:41; Kerkorde 2002, Art. 67).

Soos reeds vermeld herken die stelsel dat Christus die Hoof van die kerk is. Hoewel min van die ander stelsels dit sal betwyfel (vgl Stegmann 1985:41), blyk dit tog dat die verskille tussen die genoemde stelsels duidelik sigbaar word in die wyse waarop die gesag 'n realiteit in die kerk word. Vir die Episkopale Kerk is dit indirek deur die pous (vgl 2.2.1). Vir die Independentaliste is dit indirek sonder enige ampsdraers of kerkvergaderings (vgl 2.2.4). Maar vir die Presbiteriaal-Sinodale stelsel is dit 'n samevoeging van die twee. Die kerk word direk deur Woord en Gees regeer en indirek deur mense wat tot ampte en kerkvergaderings geroep is.

Anders as die Rooms Katolieke Kerk (vgl 2.2.1) word daar nie tussen geestelikes (*clerus*) en leke onderskei nie. Die besondere ampte is nie belangriker as die *amp van die gelowige* nie, en dit laat die vraag ontstaan of die gesag by die gemeente tuishoort en of dit by die ampte berus.

## **2.3 'n Kritiese analise van die huidige leierskapstruktuur**

### **2.3.1 *Leierskapgesag in die Ned Geref Kerk***

In die gereformeerde tradisie bestaan daar twee denkrigtings aangaande die gesag van die kerk. Aan die een kant word die kerklike gesag tot die gemeente beperk (vgl Stegmann 1985:42-44) en aan die ander kant word die mening gehuldig dat dit by die ampte tuishoort. Dit is belangrik om te onthou dat binne die sisteem die ampte nie 'n statusposisie is nie, maar dienswerk verrig namens die gemeente om uiting te gee aan die regering van Christus (vgl Van Wyk 1991:67). Nadat Luther die Roomse biskop afgeskaf het, was daar 'n gesagsleemte wat ontstaan het. Calvyn vul die gesagsleemte met die kerkraad (vgl Van Wyk 1991:76) wat 'n samestelling van die drie ampte is (Kerkorde 2002, Art 26). Later sou die ander meerdere vergaderings

ontwikkel en bykom tot waar ons vandag is, met vier amptelike vergaderings, elk met sy eie bevoegdheid.

Die Presbiteriaal-sinodale kerkbegrip onderskei vier verskillende vergaderings (Kerkorde Art 18), naamlik die kerkraadsvergadering wat die primêre vergadering van die ampte is (Kerkorde Art 26.2), die klassis [ring] wat in hoofsaak 'n opsigvergadering is ten opsigte van 'n bepaalde aantal kerkraadvergaderings in sy gebied (Kerkorde Art 29 & 30). Uit die klassis word die verteenwoordigers van die amp benoem om 'n partikulêre sinode en 'n nasionale sinode te vorm waaroor **omlynde sake** gehandel word (Van Wyk 1991:76).

Dit laat die vraag ontstaan of 'n meerdere vergadering se besluit aan kritiek onderwerp mag word (vgl Spoelstra 1983:32).

As gemeentebou gelowiges ten diepste moet begelei tot identiteitsvinding en die korporatiewe verstaan van wé en wát die kerk in Christus is, deel elke gemeente in 'n toegesegde status. Indien die reformasie se beginsel van *Sola Scriptura* ernstig opgeneem word, moet die sentraliteit van die Woord van God in die Presbiteriaal-Sinodale stelsel benadruk word. Om die rede behoort meerdere vergaderings se besluite voortdurend deur gelowiges geëvalueer te word. Daarom dan dat die Algemene Sinode in 2004 vir 'n kommunikasie-strategie gekies het wat gemeentes in terugvoerkringe groepeer deur kommunikasie en luister (Agenda 2004:236, besluit Handleiding 2004:270-271). Dit veronderstel dat innerlike oorreding van die Skrif en gehoorsaamheid aan Christus swaarder as die gesag van 'n meerdere vergadering moet weeg (vgl Spoelstra 1983:34). Dit wil op sy beurt kerkwees terugplaas in die hande van die plaaslike gemeente in sy konteks van tyd, omstandighede en verskillende faktore soos strukturering van meerdere vergaderings, spiritualiteit, etiek van kerkregeringstelsels, die invloed van die evangeliese beweging op die Ned Geref Kerk, postmoderne gereformeerdeheid en die koninkrykparadigma in kerkregeringstelsels, wat in hoofstuk 3 aandag sal geniet.

### **2.3.1.1 Die kerkraad**

Vanuit die Skrif is dit duidelik dat Christus die amp ingestel het om sy gemeente te vergader, te regeer en te versorg (Hand 20:28; Rom 1:1; 1 Kor 12:5, 28; 2 Kor 5:20; Ef 4:11). Die ampte ontvang hulle opdrag en gesag van Christus wat dienaars daargestel het om sy Woord te verkondig en die sakramente te bedien, asook ouderlinge en diakens om saam met die dienaars die kerkraad te vorm. Hoewel die kerkraad sy gesag van Christus kry, word dit deur die gemeente daartoe aangewys (vgl Kleynhans 1985:33).

Reeds in die vroeë kerk het die Roomse regeringstelsel versorging en regering van die kerk benadruk wat gestalte in die pous en 'n konsilie van biskoppe gekry het. Die probleem met die stelsel was dat dit die verband tussen amp (*clerus*) en gemeente (*leke*) ontken het (vgl 2.2.1). Luther gaan van die veronderstelling uit dat die regering en die kerk hande vat in besluitneming (*konsistorie*) en erken iets van die verhouding tussen amp en gemeente (vgl 2.2.2). Tydens die Raad van Genève in 1541 meen Calvyn dat die ouderlinge 'n selfstandige kerkraad vorm wat verantwoordelik is vir die uitoefening van die tug. Die kerkraad bestaan hoofsaaklik uit twee soorte ouderlinge naamlik, predikante (biskoppe) en herders (ouderlinge). Die diakens is hoofsaaklik weer verantwoordelik vir die versorging van siekes en armes en nie vir die bediening van regerende verantwoordelikhede nie (vgl Spoelstra 1989:227). Ten spyte hiervan het die *Verenigde Oost-Indische Compagnie* (VOC) vanaf die sewentiende eeu in Suid-Afrika die diakens by die kerkraad betrek om by sake soos tug, sensuur, kategeese en attestasie betrokke te wees. Hoewel die kerkraad nog 'n lang vormingstyd deurgegaan het, het voorafgaande tog die weg gebaan vir die kerkraad (vgl Spoelstra 1989:231-232) soos dit vandag bestaan.

Die kerkraad in die Presbiteriaal-Sinodale stelsel (vgl 2.2.5) was van die vroegste tye gemoeid met die godsdiensoefening as die vlak waar die werk

van die kerk gedoen word deur die verkondiging van die Woord van God, die bediening van die sakramente en die handhawing en toepassing van die tug (vgl Van Wyk 1991:80). Die plaaslike kerkraad word erken as 'n selfstandige regs persoon (vgl Kleynhans 1985:42 Kerkorde 2002, Art. 19 & 21) met definitiewe pligte wat tot die vergadering behoort (Kerkorde 2002, Art. 20). Hierdie pligte kan hoofsaaklik soos volg uiteengesit word (Kleynhans 1985:44):

- Verantwoordelik vir die openbare eredienste: die bediening van die Woord en die sakramente;
- Handhawing van die kerkregering, opsig en tug oor die gemeente;
- Diens van barmhartigheid deur alimentasie aan hulpbehoewendes onder toesig van die diakonie;
- Bevordering van sendingwerk met die oog op die uitbreiding van Gods koninkryk en planting van die kerk;
- Toesig oor die kategetiese onderwys aan die jeug, met nadruk op die kategismusprediking as verpligting wat op die leraar rus;
- Waaksame toesig oor openbare onderwys, in ooreenstemming met die Christelike lewensbeskouing;
- Bewaring en behoorlike aanwending van gemeentelike fondse en besittings;
- Versorging van notules, korrespondensie en alle argiefstukke van die gemeente;
- Versorging van registers vir lidmate, dooplidmate en huwelike;
- Verantwoordelik vir die deelname van die plaaslike gemeente aan die kerkverband soos uitgedruk in
  - (a) behoorlike verslae aan die ring;
  - (b) betaling van heffinge, pro ratas en ander geldelike verpligtinge;
  - (c) behoorlike verteenwoordiging van die gemeente by meerdere vergaderings.

Hoewel die taak van die kerkraad ook talryke administratiewe pligte insluit, moet die klem in hoofsaak op die geestelike arbeid, sorg, toesig en waaksaamheid oor die gemeente val.

### **2.3.1.2**                      ***Die ring***

Die ring het sy ontstaan uit die vraag na 'n kerkverband. Hoewel Kleynhans (1985:45) meen dat in die verhouding van die kerkraad tot die gemeente daar reeds sprake is van kerkverband, kry dit eers gestalte wanneer naburige gemeentes, met die oog op behoorlike kerklike dissipline, onderling in ringe gegroep word. Die ring is vir die eerste keer kerkordelik gereël by die Sinode van Emden in 1571. Die ring word deur die sinode saamgeroep (vgl Stegmann 1985:49) en sy bedoeling was van die begin af dat verskillende kerkrade bymekaar sou kom in 'n gemeenskaplike vergadering, om mekaar by te staan (vgl Kleynhans 1985:45, 52). Die vergadering se omskrewe taak was daarop gemik om vas te stel of die werk van die kerk gedoen word en op watter manier die werk verbeter kan word (vgl Kerkorde Art. 31). Die funksie het primêr op die vlak van opsig met die Heilige skrif as norm gefokus (vgl Van Wyk 1991:80-81) en die ring se bevoegdheid is beperk tot die naburige gemeentes wat in 'n ring gegroep is (vgl Stegmann 1985:50). Daarom dan ook dat kerkvisitasie so 'n groot rol speel in die pligte van 'n ring (vgl Strauss 1991:129-143; Kleynhans 1985:52).

Ander take wat tot die ring behoort, is die dissiplinering van leraars en kerkraadslede (Kerkorde 2002, Art. 62.2 & 63), die stigting of ontbinding van gemeentes op versoek van kerkrade (Kerkorde 2002, Art 31.4) en die leiding van algemene werksaamhede wat buite die terrein van kerkrade val (vgl Kerkorde 2002, Art 31.5). Die vraag moet tog gevra word of die ring se pligte hoofsaaklik tot visitasie beperk moet word en of dit nie 'n groter rol in die kommunikatiewe handeling tussens plaaslike gemeentes en meerdere vergaderings moet speel nie? Die vraag sal later meer breedvoerig bespreek word (vgl 3.3.5).

### **2.3.1.3 Die sinode**

Die sinode het sy bestaan reeds in 1559 gehad toe die eerste sinode in Parys, Frankryk gehou is (vgl Stegmann 1985:48; Van Wyk 1991:81). Voetius, soos aangehaal in Kleynhans (1985:57), definieer dié vergadering as volg: “[’n Sinode is] ’n wettige byeengeroepte samekoms, bestaande uit afgevaardigdes van meer kerke om kerklike sake en aangeleenthede te behandel en af te handel.” Daaruit spruit dat die sinode ’n vergadering van ampte was (vgl Kerkorde 2002, Art 33.1.1) wat as hulporgaan vir die plaaslike kerkraadsvergadering moes funksioneer (vgl Van Wyk 1991:81). Tog is dit belangrik om in gedagte te hou dat die struktuur nie hiërargies van aard is nie maar dat die sinode net bevoegdheid het oor sake wat daar hoort. Die taak en die bevoegdhede van die sinode word soos volg saamgevat (Kerkorde 2002, Art 35):

- 35.1 die opstel en wysiging van bepalinge en reglemente vir die werksaamhede aan hom toevertrou, mits dit nie met die Kerkorde in stryd is nie;
- 35.2 die behartiging van die gemeenskaplike belange van die plaaslike kerke in die gebied, met uitsondering van sake wat by die Algemene Sinode tuishoort;
- 35.3 die opleiding van evangeliedienaars soos deur Artikel 5 bepaal;
- 35.4 sending, barmhartigheid, gemeentebediening, leer en aktuele sake, jeug en ander algemene sake [die erediens, sakramente en die leer, opsig en tug (kyk Van Wyk 1991:82-84; Kleynhans 1985:65-69)] wat aandag vereis binne die, en ooreenkomstig die bepalinge van die Algemene Sinode;
- 35.5 die opbou van nodige fondse met die oog op eie werksaamhede en die finansiering van die Algemene Sinode volgens ’n aanvaarde formule;



- 35.6 die behandeling van alle sake wat in eerste instansie of by wyse van appèl voor hom gebring word;
- 35.7 die aanwysing van afgevaardigdes na die Algemene Sinode uit sy lede.

#### **2.3.1.4                      *Algemene Sinode***

Waar die sinode die samevoeging van kerke op plaaslike vlak is, beweeg die Algemene Sinode op nasionale vlak. Weereens moet benadruk word dat die Algemene Sinode nie die bopunt van 'n hiërargiese struktuur is nie. Dit is tog belangrik om te meld dat gemeentes, anders as die sinode, nie op direkte wyse in die Algemene Sinode verteenwoordig word nie omdat die afvaardiging na die Algemene Sinode nie deur kerkrade geskied nie maar deur die sinode.

Bogenoemde struktuur se fundamente lê diep in die reformasie. Die reformasie leef die belydenis uit dat die gereformeerde kerk altyd weer reformeer (vgl Nel 1998:27). Die kerk moet, in die korporatiewe sin van die woord, toenemend beter verstaan wie en wat sy werklik in Christus is. Die verstaan van dié korporatiewe identiteit plaas die kerk weer op die pilare van die reformasie naamlik, *Sola Scriptura, Sola Gratia, Sola Fide en Soli Deo Gloria*. Dit is duidelik dat bestaande strukture geëvalueer moet word in terme van die reformasiebeginsel om vas te stel of strukture nog dié vier *Solas* komplementeer. Dit is tog in wese waaroor dit in gemeentebou gaan, naamlik om voortdurend te word wat die kerk reeds in Christus is. Dit kan beteken dat daar verstelling aan strukture aangebring moet word maar dit kan selfs vir meer radikale optrede vra.

Tot en met die Algemene Sinode in 2002 was dit moontlik dat die persepsie kon ontstaan het dat die kerklike strukture in 'n viervlak van kerkwees ingedeel was en hoewel dit nie noodwendig so was nie, kan die vier vlakke van kerkwees skematies soos volg voorgestel word:

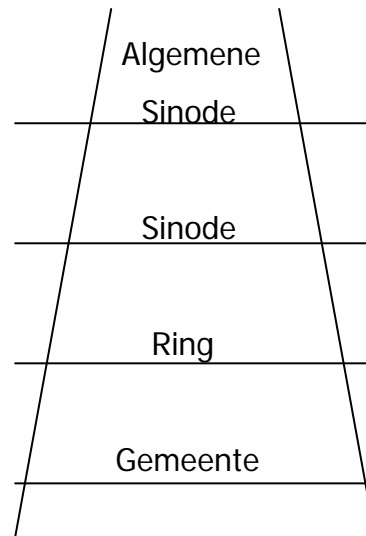

Diagram 1

Dit veronderstel dat elke vlak in groot mate geïsoleerd van mekaar gefunksioneer het en hoofsaaklik 'n begin en 'n einde gehad het wat deur kontrolering en verslagdoening bepaal is. Hendriks (1996:491) merk tereg op dat in die loop van tyd dié leierskapstruktuur tot 'n hiërargie ontwikkel het. In wese het dit in so 'n mate gebeur dat daar 'n stuk kongregasionalisme (vgl 2.2.4) en katolisisme (vgl 2.2.1) in dié struktuur opgesluit is. Ons verwys hier na kongregasionalisme in die sin dat die gesag by die Algemene Sinode (*Congregatio fidelium*) lê. Katolisisme is in die struktuur opgesluit omdat daar 'n kloof is tussen die algemene sinode en die plaaslike gemeente, tussen die sogenoemde *clerus* en die gelowige in sy konteks; 'n kloof wat hoofsaaklik deur 'n gebrek aan kommunikasie in die leierstruktuur veroorsaak word.

## 2.4 Die ekklesiologie

### 2.4.1 *Die karakter van die kerk*

Bostaande gesagstruktuur het nie in 'n vakuum ontstaan nie, maar in terme van 'n bepaalde tydsgees en opvatting oor die orde en die identiteit van die kerk. Hieroor is daar deur die eeue heen baie uiteenlopende opvattings onder geleerdes: "Christians cannot agree about the measure of progress or decline because they have radically different visions of the church. They are not agreed about what the Church really is" (Dulles 2002:6). Hierdie verskillende

opvatting oor die kerk word gewoonlik aangetref in verskillende kringe en groeperinge wat baie geïsoleerd van mekaar werk en ongelukkig nie altyd genoeg van mekaar se werk kennis neem nie (vgl Burger 1999:26). Vanuit die groeperinge is dit duidelik dat die bepaalde siening van die kerk in 'n bepaalde tydsgeslag die leierskapstruktuur beïnvloed het.

Een van die groeperings waarna Burger verwys is die literatuur binne die veld van sistematiese teologie, historiese teologie en etiek waarin daar hoofsaaklik vier breë historiese fases benadruk word. Die eerste historiese fase is die eeue voor die reformatie waar tydens die teologiese refleksie nie op die kerk was nie. Die kerk kan in dié tyd gedefinieer word as: "the assembly of saints joined together by the correct faith and an excellent manner of life" (McGrath 1997:461). Die kerk is dus eerstens 'n geestelike gemeenskap wat Israel vervang as volk van God. Daarmee saam is die kerk gesien as gelowiges wat een gemaak is in Christus, ongeag hulle gesin van herkoms. Dertens is die kerk die bewaarder van die ware Christelike leer en laastens is dit die kerk se taak om gelowiges deur die wêreld te verenig sodat gelowiges kan groei in geloof en heiligheid (vgl McGrath 1997:462).

Die tweede historiese fase waarna Burger verwys is die reformatie. Reeds van die begin van die reformatie af het die kerk 'n belangrike rol gespeel. Die reformatie is in sy diepste wese 'n kerkhervormingsbeweging wat 'n totale ander visie van die kerk gehad het as Rome (kyk Burger 1999:27). Volgens Luther is die *Articulus stantis et cadentis ecclesiae* (regverdiging deur geloof alleen) die leer waarby die kerk staan of val. Hierbenewens benadruk Luther die Woord van God, want waar daar gehoorsaamheid is aan die Woord van God, dáár is die sigbare kerk (vgl McGrath 1997:466).

Hoewel dit nooit Luther se bedoeling was om totaal van die Rooms-Katolieke Kerk te skei nie was die breuk in 1541 onafwendbaar. Daarom is daar vanaf die tweede geslag reformatore op 'n meer sistematiese manier te werk gegaan om 'n ekklesiologie daar te stel. Vir Calvyn was die kenmerk van die

ware kerk eerstens dat die Woord van God gepreek word en tweedens dat die sakramente reg bedien word. Dié kenmerke het hulle ontstaan direk uit Calvyn se politieke regsgeleerdheid gehad. Volgens Calvyn het daar in die Skrif 'n bepaalde orde van bediening in die kerk bestaan. Om hierdie rede dring Calvyn daarop aan dat 'n spesifieke vorm van kerkstruktuur en administrasie, vanuit die Skrif, daargestel word (vgl McGrath 1997:467).

Dié spesifieke vorme en strukture van die kerk vind neerslag in die Belydenisskrifte (vgl Jonker 1994:5; 51; 112).

- Nederlandse Geloofsbelydenis (1571) Artikel 27-32
- Die Heidelbergse Kategismus (1568) Vraag 54 & 55

Vanuit hierdie strukture word sekere kerke se ekklesiologie en bediening belig (vgl Burger 1999:40).

Sedert die twintigste eeu het die ekklesiologie weer onder die vergrootglas gekom. Faktore wat die fokus na die kerk verskuif het, is die opkoms van die ekumeniese beweging (vgl tabel 1), die wêreldoorloë, die groei van sekularisasie en die modernisme. Dit het die klem veral laat skuif na die taak en die missie van die kerk, wat glad nie in die belydenisskrifte ter sprake kom nie (vgl Burger 1999:28; McGrath 1997:473). Vanaf die eerste eeu het die Katolieke kerk se ekklesiologie gedraai om die stelling “where Christ is, there is also the catholic church” (McGrath 1997:473). Tydens die twintigste eeu het daar vier variasies op hierdie stelling in die Katolieke kerk die lig gesien naamlik, (vgl McGrath 1997:473-478):

- Christus is teenwoordig in die sakramente
- Christus is teenwoordig deur die Woord
- Christus is teenwoordig deur die Heilige Gees
- Christus is afwesig

Gedurende die tweede Vatikaanse konsilie het daar 'n breuk tussen die gesag van die staat oor die kerk ontstaan. Die kerk is gesien as 'n onfeilbare, perfekte, hiërargiese en monargale gemeenskap (vgl 2.2.1). Die klem verskuif dus by die konsilie na die sigbaarheid van die kerk (McGrath 1997:479).

In die laaste paar dekades (*vierde historiese fase*) word die gesprek oor die kerk hoofsaaklik gedomineer deur die skerp agteruitgang van die kerk in die Weste, die groei van die kerk in die Derde Wêreld en die opkoms van die charismatiese kerke. In hierdie tyd is die missie van die kerk meer benadruk as ooit tevore in die geskiedenis (vgl Burger 1999:27-28). Dit het tot gevolg gehad dat die laaste twintig jaar gekenmerk is deur die evangeliese beweging (kyk figuur 1) en daar is veral gefokus op kerkgroei (vgl Burger 1999:38).

<b>Evangeliese beweging</b>	<b>Ekumeniese beweging</b>
Die wêreld word gesien as 'n vervalde bese wêreld en daarom moet die duiwel ten alle koste beveg word.	Die openheid van die wêreld word beklemtoon omdat dit God se wêreld is.
Evangelisasie is 'n geestelike prioriteit wat gekoppel word aan sosiale betrokkenheid wat gehoorsaam moet word.	Die Christen se teenwoordigheid in die wêreld word beklemtoon. Dit gaan oor die geloofwaardigheid, hier en nou van gelowiges en wanneer die geleentheid opduik word evangelisasie gedoen.
Individue buite Christus/kerk is verlore. Enige ander godsdienste is vals en daarom word 'bekeer' sterk beklemtoon.	Christus werk ook buite die kerk. Ander godsdienste is ook 'n poging om by God uit te kom daarom word 'dialog' met hulle beklemtoon.
Die Bybel word deduktief gebruik. Benadruk verinheemsing.	Bybel word induktief gebruik. Benadruk kontekstualisasie.
Die Eskatologie is eendag en bring diskontinuiteit met die wêreld. Fokus op die hemel	Die eskatologie is reeds nou en die wederkoms is net 'n voortsetting van wat reeds is. Fokus op die (nuwe) aarde
Kerkplanting dra prioriteit	God se koninkryk dra prioriteit.
Benadruk <i>doxa</i>	Benadruk <i>praxis</i>
Baie sterk sending entoesiasme	Meer realistiese sendingbenadering
Verhoudings is vertikaal gerig (vroomheid)	Verhoudings is horisontaal gerig (besorgdheid)
Naïef oor kerk	Pessimisties oor kerk

Tabel 1 : Evangeliese beweging vs Ekumeniese beweging

Omdat beide dié Evangeliese en die Ekumeniese beweging die missionêre karakter van die kerk benadruk, is dit tog belangrik om die verband tussen die kerk se missionêre karakter en die konsoliderende karakter, vanuit 'n gemeentebouerspektief, te belig. Omdat die gemeente se bestaan op *missio Dei* gegrond is, kan enige gemeente wat sy identiteit ernstig opneem nie anders as om missionêr gerig te wees nie. Daarom dan ook dat al agt van die bedieninge (kyk 2.2.5) wat deur gemeentebou beklemtoon word 'n missionêre karakter toon. Die kerk is dus missionêr bepaald en missionêr gerig. Die missionêre gerigtheid gaan dan oor die kommunikasie van die evangelie in diens van God, van **mekaar** en van die **wêreld**.

Eddie Gibbs (2000) benadruk bogenoemde wanneer hy aanvoer dat die kerk weer by die sendingbeginsel moet uitkom en daarom beklemtoon hy die missionêre karakter van die kerk. Die kerk bevind haarself in 'n bepaalde kultuur en gemeenskap en moet daarbinne funksioneer. Tussen die Woord van God en dié konteks (vgl 2.2.5) is daar 'n gesonde spanning wat nie geïgnoreer kan word nie (vgl Gibbs 2000:50-51). Om die rede definieer Gibbs 'n missionêre kerk soos volg:

The term missional, [...] draws attention to the essential nature and vocation of the church as God's called and sent people. It sees the church primarily as the instrument of God's mission. [...] God's mission calls and sends the church of Jesus Christ to be missionary church in its own society and in the culture in which it finds itself. Mission is the result of God's initiative (*Missio Dei*), rooted in God's purposes to restore and heal creation. Mission means 'sending,' and it is the central biblical theme describing the purpose of God's action in human history (Gibbs 2000:51).

So 'n missionêre kerk is 'n geloofsgemeenskap waarin (vgl Gibbs 2000:52):

- die evangelie verkondig word
- almal streef om dissipels van Jesus Christus te word

- die Bybel primêr en normatief staan
- die kerk haarself anders sien as die res van die wêreld as gevolg van die lewe, sterwe en opstanding van Jesus Christus
- die gemeente die wil van God soek en dit uitleef aan die wêreld
- die geloofsgemeenskap met die liefde van Christus na mekaar uitreik en dienooreenkomstig optree
- gelowiges versoening en vergewing nastreef
- liefde die bepalende faktor is in alles wat gedoen word
- danksegging en verering aan die lewende God prioriteit verdien
- die getuienis van God uitgeleef word

So 'n gemeente is gegrondves in Jesus Christus as die lewende Here. En dit is die evangelie vir die wêreld: die vergiffenis wat daar in Christus se versoeningsoffer is. Die *goeie nuus* is dat Jesus Christus God se doel en wese aan die wêreld geopenbaar het (Joh 1:18). Die *goeie nuus* bestaan daarin dat die boodskap van versoening daarin gegrond is dat God deur Christus die wêreld met Hom versoen het en die mense hulle oortredinge nie toereken nie (2 Kor 5:19). Die *goeie nuus* is dat God ons liefhet en aanvaar net soos ons is, en ons tot 'n nuwe lewe in sy Seun roep (2 Tim 1:10, Joh 3:16-17). Die *goeie nuus* is dat God in sy verhouding met die mens ons die geskenk van die ewige lewe gee (Rom 8:38-39, Fil 4:13, Mat 28:20). Die *goeie nuus* is dat met Jesus, die koninkryk van God naby gekom het (vgl Nel 1993:54-57, Burger 1999:3-4). Dit is die evangelie wat deur die missionêre karakter van die kerk benadruk moet word.

Callahan (1983:3) " sluit hierby aan as hy sê:

"[...] the art of church growth is that of reaching out to people who are essentially acceptable. We are called of Christ to accept those who are acceptable and we called of Christ to accept those whom we – with our limited vision – imagine are unacceptable. [...] As we learn the art of

accepting those whom we think are unacceptable, we learn the art of being – in the best sense – a great church.

Hierdie laaste historiese fase met sy evangeliese ondertoon het die weg gebaan vir die roepingsverklaring van die Algemene Sinode van 2002. Die manier hoe die evangelie in diens van God, van mekaar en van die wêreld gekommunikeer word, geskied aan die hand van sewe prioriteite wat in 2003 deur die ontwerpspan van die Algemene Sinode geïdentifiseer is, naamlik:

1. Kerkhereniging
2. Netwerk van kerke (ekumene)
3. Gemeentes is fokus
4. Fokus op die nood/genesing van die land en kontinent (waaronder armoede, vigs, morele herstel)
5. Help gemeentes om missionêr te leef (gestuurde kerk)
6. Geloofsvorming (-begeleiding) en fokus op God
7. Deurlopende fokus op toerusting van lidmate, gemeenteleiers en families

Die sewe prioriteite is dan die grondlegging van die volgende roepingsverklarings:

Tydens die vergadering van die Algemene Sinode het ons as afgevaardigdes al hoe meer oortuig geraak van die liefde van Christus en daarom ook van die NGK se roeping en plek in Suider Afrika.

Daarom:

- (a) verbind ons ons opnuut aan die Here wat ons Kerk 350 jaar gelede hier geplaas het. Ons dank Hom vir die voorreg om ook nou nog deel van sy kerk te kan wees. Ons is daarvan oortuig dat net die evangelie van Christus ons op 'n pad van heil kan plaas. Daarom wil ons as Kerk die Woord van die Here tydig en ontydig verkondig en orals getuienis aflê van die hoop wat in ons leef.



(b) verbind ons ons opnuut tot ons kontinent, in die besonder Suider-Afrika. Die tragiese verhale van die allerverskriklike vorms van geweld, die geweldige omvang van armoede en gevolglike hongersnood, die konsekwensies van die vigs-pandemie, die gebrek aan respek vir mense, diere en die omgewing en ook ons aandeel daaraan, het ons ontstel. Die Sinode betuig sy meegevoel aan die talle slagoffers. Ons wil ook 'n verskil maak. Daarom verbind ons ons om mee te werk aan oplossings vir ons samelewing. Ons stel ons as Kerk beskikbaar om op elke vlak waar ons kan help, betrokke te raak. Ons verseker die owerheid van ons voorbidding en ons verbintenis tot diens aan die gemeenskap.

(c) verbind ons ons tot groter eenheid met ander kerke. Ons wil graag herenig met ons Kerkfamilie, soos ons glo God dit wil hê. Ons wil ook graag ons ekumeniese bande bevestig en uitbrei en met alle ander Christene hande vat om ons lande op te bou en pynlike omstandighede te verlig.

(d) roep ons gemeentes op om by die genesing van ons land betrokke te raak. Ons dank die Here vir die toegewydheid van lidmate en die talle positiewe aksies waarvan ons orals hoor. Kom ons wys die wêreld opnuut dat ons as “sout vir die aarde” en “lig vir die wêreld” God se Koninkryk wil laat kom.

Ons het 'n Here. Ons is hier. Ons is Sy kerk.

Aan God al die eer (Nederduitse Gereformeerde Kerk 2002:584).

## HOOFSTUK 3

### UITDAGINGS VIR DIE LEIERSKAPSTRUKTURE IN DIE KERK

#### 3.1 Inleiding

Die ekklesiologie is so oud soos die kerk self en vir die vakgebied gemeentebou van uiterste belang. Die ekklesiologie is die area van teologie wat voortdurend teoretiese regverdiging verlang van die verandering wat deur die eeue in die kerk plaasgevind het. Hiermee saam strewende die ekklesiologie om insig te verkry in hoe 'n mate die kerk aangepas het om te oorleef en te word wat dit vandag is. Een van die vrae wat voortdurend in die ekklesiologie opgeduik het, is die vraag na wie en wat die kerk is (vgl McGrath 1997:461-493) Vandag is die vraag nog net so relevant vir ekklesioloë en gemeentebouers oor die wêreld heen. Om die rede is dit nodig om weer opnuut stil te staan by die wese, die eienskappe en die identiteit van die kerk.

Vir die doel van die studie word die wese van die kerk beperk tot die ekklesiologie van Calvin en Barth

#### *3.2.1 Calvin en die kerk*

Die Katolieke Kerk se idee van kerkwees is dat die kerk die bewaarder en die uitdeler van die Christelike genade is. Die Reformasie het die kerk as vrye assosiasie van eendersdenkende gelowiges beklemtoon. As gevolg van die oorbeklemtoning van die vrye assosiasie, het eenheid en die universaliteit van die kerk in die slag gebly. Dis om hierdie rede dat die eenheid, outoriteit en katolisiteit (vgl 3.5.1) so 'n groot rol in Johannes Calvin se teologie speel (vgl Mckin 1984:212). Daarom ook dat Calvin in sy tweede Kategisme (1521) homself besig hou met dié eienskappe (vgl 3.5) van die kerk:

What is meant by the word Catholic or Universal? It is meant to signify, that as there is only one Head of the faithful, so they must all be united in one body, so that there are not several churches but only one, which is extended throughout the whole world (Soos aangehaal in Faber 1990:122).

Maar tog is Calvyn daarvan oortuig dat die katolesiteit van die kerk 'n tweeledige karakter het:

How we are to judge the church visible, which falls within our knowledge, is, I believe, already evident from the above discussion. For we have said that the Holy Scripture speaks of the church in two ways. Sometimes by the term "church" it means that which is actually in God's presence, into which no person are received but those who are children of God by grace of adoption and true members of Christ by sanctification of the Holy Spirit. Then, indeed, the church includes not only the saints presently living on earth, but all the elect from the beginning of the world. Often, however, the name "church" designates the whole multitude of men spread over the earth who profess to worship one God and Christ. By baptism we are initiated into faith in Him; by partaking in the Lord's Supper we attest our unity in true doctrine and love; in the Word of the Lord we have agreement, and for preaching of the Word the ministry instituted by Christ is preserved. In the church are mingled many hypocrites who have nothing of Christ but the name and outward appearance [...]. Just as we must believe, therefore, that the former church, invisible to us, is visible to the eyes of God alone, so we are commanded to revere and keep communion with the latter, which is called 'church' in respect to men." (Soos aangehaal in Faber 1990:123-124).

Die basis van die tweeledige karakter is gegrond op die fundamente van die Christendom dat God die enigste God is en dat Christus God en Seun is van wie die mens se verlossing afhang. Die genade van Christus is die fondament waarop die kerk gebou word. Enige faktor wat in stryd is met die heilshandeling van God in Christus, kniehalter die kerk. Om die

heilshandelinge 'n werklikheid in die wêreld te maak, gebruik God 'n plaasvervangende bediening van mense. Omdat die kerk as institusie vir Calvyn belangrik is, benadruk hy dat die kerk bo die individu gestel is, omdat die kerk die liggaam van Christus is.

Die kerk bestaan uit individue van alle nasies wat saamgesnoer is deur die geloof in God se heilshandelinge en dit is belangrik om te onderskei tussen die sigbare en die onsigbare kerk (vgl Mckin 1984:214-223). Die sigbare kerk is die gemeenskap van gelowiges wat aan almal bekend is, terwyl die onsigbare kerk die gemeenskap van heiliges is wat slegs aan God bekend is (vgl McGrath 1997:413).

In Christus is die eenheid van die kerk (vgl 3.2.1) eerstens 'n gegewe en tweedens 'n opdrag van God. Calvyn beskryf die eenheid in terme van die Woord, sakramente en dissipline. In die Woord kry die mens die waarheid en in dié waarheid is die gelowiges in die eenheid van God saamgesnoer. Tweedens omdat die kerk Christus se Liggaam is, kry gelowiges deel aan Hom deur die sakrament van die nagmaal en so ook deel aan mekaar. Die derde eienskap van eenheid is dissipline. Die verantwoordelikheid van dissipline het hoofsaaklik by die individu gelê maar is kollektief geïmponeer. Dit vra dus dat elke gelowige hom/haarself in die spieël van die Woord ondersoek. Die gevolg van so 'n ondersoek vind dan gestalte in die nagmaal.

Wat die katolesiteit van die kerk (vgl 3.5.3) betref, word die gemeenskap in Christus weereens beklemtoon en daarom dan ook dat hy (Calvyn) dit in sosio-ekonomiese betrokkenheid interpreteer. In Christus word daar geen onderskeid getref tussen geslag, ras, sosiale of ekonomiese klasse nie. In Christus kan Calvyn se siening van die kerk soos volg geïnterpreteer word: "because of its very origin Calvinism is a ecumenical movement" (vgl hoofstuk 2, Tabel 1) (Mckin 1984:229).

Voorafgaande maak dit duidelik dat Calvyn vanuit hierdie perspektief die kognitiewe beklemtoning van die kerk ondersteun. Vir Calvyn gaan dit oor die verstaan van die kerk as 'n institusie.

### **3.2.2 *Barth en die kerk***

Aan die ander kant probeer Barth om die praktiese essensie van kerkwees uit te lig. Sy vertrekpunt is: “[the] church is the living congregation of the Lord Jesus Christ” (Van Buren 2003:76). Die kerk is 'n bewys van God se verhouding met die mens in 'n bepaalde tydsgleuf wat bepaal word deur die mens se begin en die doel waarna gestrewe word. Deur die heilsgeskiedenis het God Homself aan individue geopenbaar om sy wil vir die wêreld bekend te maak. Die bekendmakende wil het 'n hoogtepunt bereik in die heilshandeling van God in Christus Jesus. Die tyd tussen die heilsgebeure en die wederkoms is die tyd van die kerk. Dit is die tyd waarin God die mense weer vir Homself bymekaar maak. Die kerk bestaan as 'n ontknoping van die versamelgebeure.

Die essensie van die versameling van God se geroepenes in die wêreld is dat hulle nie onder 'n verpligting is nie maar hulle lewensingesteldheid moet gesien word as vrye dienswilligheid wat wys na die soewereiniteit van die Here Jesus Christus. Die gelowige staan in verhouding met God, maar ook met mekaar en daarom word die kerk opgeroep om die funksie van Profeet, Priester en Koning in dié tweeledige verhouding uit te leef. Deur dié funksies kry die gelowige die *vryheid* om volgelingen (*dissipels*) van Christus te wees. In die proses van kerkwees is daar twee elemente wat essensieel is vir die kerk se bestaan as “the living congregation of the Lord Jesus Christ”. Die eerste is die Heilige Skrif wat die gesaghebbende getuie van die Here Jesus Christus is wat uitgelê moet word in die prediking en pastorale sorg sodat die gelowige sy of haar lewe daarvolgens kan leef.

Die tweede essensiële element van die kerk is die gemeenskap met die Heilige Gees wat gelowiges bind tot 'n eenheid in Christus Jesus. Die eenheid

van gelowiges in Christus word vergestalt in die sakrament van die doop en die nagmaal. Om die rede is die *kerk hier en nou!* Dit vra dat die kerk sy lig sal laat skyn in 'n wêreld wat smag na die waarheid van God se heilshandelinge:

It is a question of this community opening wide its doors and windows in order to truly share not in fraud and especially not in the religious and moralistic illusions of its environment, but in the real concerns, needs, and tasks, that it may represent a calm center of lodging and reflection in contrast to the world's activity and idleness, and also in order to be, in this context, the source of prophetic unrest, admonition, and instigation, without which this transitory world can never endure (Van Buren 2003:81).

Vir Barth is die geloofwaardigheid van die kerk van kardinale belang. Die grootste bedreiging vir die kerk is die menslikheid van die gelowiges. Uit die menslikheid van die gelowige spruit dat die gelowige die Evangelie in sy volle omgang mis. Die evangelie is nie vir eendag nie, maar vir die *hier en nou*. Gelowiges moet met hulle eie woorde en eie lewe, in dialoog met die nood van die gemeenskap waarin hulle hulself bevind, antwoord op die Evangelie.

Om die geloofwaardigheid van die kerk 'n realiteit te maak is dit nodig om na die fondament van die kerk terug te keer (vgl 3.2). Die instandhouding van die kerk is God se verantwoordelikheid (Ps 127). Christus alleen is die kerk se hoop. Daarmee bedoel Barth: "The policy of the Church must [...] be so formed that it present the least possible resistance to the renewal of the Church by the living Lord, [...]" (Van Buren 2003:93). Die lewende God is direk verbind aan sy lewende kerk en daarom moet die een heilige algemene kerk (vgl 2.4) 'n sigbare gemeente in die gemeenskap wees.

Vir Barth, anders as Calvyn, word die dimensie van sosiale betrokkenheid van elke lidmaat gevra. Deur die kerk se verantwoordelikheid teenoor die

gemeenskap waarbinne sy haar bevind, word die kerk as die geloofwaardige getuie van die opgestane Heer bevestig.

### **3.3 Eienskappe van die kerk**

In die ekklesiologie moet daar 'n definitiewe onderskeid gemaak word tussen die eienskappe van die kerk en die kenmerke van die kerk. Heyns (1992:326) meen dat die eienskappe van die kerk vervat is in art 29 van die Nederlandse Geloofsbelydenis (die kenmerke van die ware en valse kerk) en word so volg saamgevat: "Die ware kerk is waar die woord suiwer verkondig [word], die sakrament suiwer bedien [word] soos Christus dit ingestel het en die kerklike tug gebruik word om sondes te straf" (NGB Art 29). 'n Kerk wat aan dié vereistes voldoen, vertoon die eienskappe van eenheid, heiligheid, katolesiteit en apostoliteit. Die eienskappe van die kerk is diep in die gereformeerde teologie gewortel en daarom dan word die eienskappe ernstig opgeneem in die besinning en struktuurgewing van die Ned Geref Kerk. Dié eienskappe bied 'n feitelike beskrywing van die situasie waarin die kerk haarself bevind in 'n bepaalde tyd en konteks, en roep die kerk op om die ideale wat deur die eienskappe daargestel word te verwesenlik (vgl Heyns 1992:326). In die lig daarvan, en met die verandering in leierskapstruktuur (vgl diagram 2) moet die Roepingsverklaring van 2002 geïnterpreteer en verstaan word.

#### ***3.3.1 Die eenheid van die kerk***

Dat die kerk een moet wees is redelik duidelik in die Bybel (Joh 17; Ef 4). En met die reformasie was dit ook nie die bedoeling van Luther om van die Katolieke kerk weg te breek nie (vgl McGrath 1997:467, 2.4.1). Tog was so 'n skeiding onvermydelik (vgl McGrath 1997:468). Dit laat die vraag ontstaan hoe 'n mens die pluriformiteit in die kerk regverdig?

Die probleem by die reformasie was dat die hervormers 'n suiwer regverdigingsleer uit Paulus se preke ontwikkel het, maar nie 'n bevredigende ekklesiologie nie (vgl König 2001:336). Coenie Burger meen dat ons nie te eng na die eenheid van die kerk moet kyk nie omdat daar 'n breër ondertoon uit die Skrif kom, naamlik die liefde. Die eenheid van die kerk gaan dus oor die werklikheid en die krag van die liefde van God. Die liefde is tog deel van die gelowige se identiteit (vgl 3.2). In die liefde van Christus is elke gelowige tog saamgebind tot dié een liggaam (Burger 1999:291-292). Die eenheid in Christus se liggaam impliseer tog (vgl Heyns 1978:377-378):

- eenheid van oorsprong – die trinitariese God
- eenheid van roeping – die kerk het net een roeping in Christus
- eenheid van belydenis – die belydenis dat Christus Jesus die Seun van God is
- eenheid van getuienis – die taak van die gelowige is om getuie te wees
- eenheid van gemeenskap – dit beteken gemeenskap met almal wat God liefhet
- eenheid van diens – die diens van die kerk word bepaal deur die eenheid in Christus
- eenheid van organisasie – die verskeidenheid van ledemate van een liggaam vorm saam 'n intieme eenheid wat die normale funksionering van die liggaam moontlik maak

Uit bogenoemde is dit duidelik dat die eenheid van die kerk drie belangrike aspekte uitlig:

[...] eerstens dat die eenheid van die kerk 'n *geestelike werklikheid* is [...] wat primêr alleen vir die geloof toeganklik is, en tweedens: dat die eenheid ook 'n *empiriese werklikheid* is. Net so min as wat die kerk uit onsigbare mense bestaan, net so min mag die eenheid in die onsigbare opgaan [...]. Derdens: die eenheid is ook 'n *eskatologiese*



*werklikheid*. Die volkome eenheid [...] is hier nie te bereik nie, maar vorm deel van die gawes van die voleindiging (Heyns 1978:379).

Dit is dan die werklikhede wat in die roepingsverklaring van 2002 vergestalt word as die Ned Geref Kerk verklaar:

[Die Ned Geref Kerk]verbind ons ons tot groter eenheid met ander kerke. Ons wil graag herenig met ons Kerkfamilie, soos ons glo God dit wil hê. Ons wil ook graag ons ekumeniese bande bevestig en uitbrei en met alle ander Christene hande vat om ons lande op te bou en pynlike omstandighede te verlig (Ned Geref Kerk 2002:584).

Die debat oor kerkeenheid in die gereformeerde tradisie is al baie jare, wêreldwyd, aan die gang. In Suid-Afrika is daar al van 1960 af bilaterale gesprekke tussen die Metodiste en die Presbiteriane. In Europa is daar meer as veertig jaar gelede reeds met die vereniging tussen die Nederlandse Gereformeerde Kerk (NGK), die Gereformeerde Kerke in Nederland (GKN), en die Evangelies Lutherse Kerk in Nederland (ELK) begin. Terselfdertyd is daar ook in die Verenigde Koninkryk gesprekke tussen die Kerk in Engeland, die Metodiste en die Verenigde Gereformeerde Kerke gevoer. In Asië, Nieu-Seeland en Amerika lyk die prentjie ook nie anders tussen verskillende gereformeerde kerke nie (vgl Survey Of Church Union Negotiations 1999-2002) Die einddoel van alles is om strukturele of organiese eenheid te bewerkstellig.

In al die samesprekings kom dieselfde probleme telkens voor wat die Ned Geref Kerk, wat relatief nog kort met die verenigingsproses besig is, in gedagte moet hou. En die eerste tendens wat by al die prosesse na vore kom is die *rede*, die *doel* en die *verstaan* van kerkvereniging. Om dit uit te klaar is dit nodig om veral die identiteit van God se kerk vir die hier en nou te verstaan. Om dié rede was die identiteit die vertrekpunt vir die kerk in Amerika, Nederland, die Verenigde Koninkryk en Skotland. Maar dit is ook

duidelik dat katolesiteit van die kerk, soos deur Calvyn verstaan, deur sommige van die prosesse beklemtoon word (vgl die verenigingsproses in die Verenigde Koninkryk) terwyl Barth se siening van eenheid deur ander benadruk word (vgl die verenigingsproses in Amerika, Nieu-Seeland en die Metodiste en Presbiteriane in Suid-Afrika). Hiermee saam word dit ook telkens duidelik dat by sommige prosesse daar vanuit ekumeniese oogpunt geredeneer word terwyl daar by die ander vanuit 'n evangeliese (vgl Tabel 1) oogpunt geredeneer word. Wanneer daar oor kerkvereniging gepraat word, is dit belangrik om die diversiteit in gedagte te hou.

Daarom is dit nodig om ons identiteit in Christus te verstaan. Hoewel dit ook vanuit 'n spesifieke teologiese raamwerk bepaal word, is dit belangrik om eerstens te fokus op dit wat gereformeerde kerke in gemeen het, naamlik, *Sola Scriptura*, *Sola Gratia*, *Sola Fidei* en *Sola Deo Gloria* wat tog in wese die gereformeerde identiteit is.

Wat hiermee saamhang is dat daar wêreldwyd by die verenigingproses na 'n liggaam wat oorkoepelend funksioneer, verwys word. Die funksie van so 'n oorkoepelende liggaam is dan identiteitgewend, beleidvormend en visiemakend terwyl daar plek vir die uitlewing van diversiteit op gemeentevlak gelaat word. Dit sal byvoorbeeld beteken dat in die Ned Geref Kerk se verenigingsproses met spesifieke verwysing na die Belydenisskrifte, die Algemene Sinode na al die betrokke kerkverbande se Belydenisskrifte, sowel as die historiese Belydenisskrifte sal moet kyk om te bepaal hoeveel van die Belydenisskrifte onderskryf moet word. Die verskillende gemeentes sal dan self besluit waarmee hulle kan identifiseer om volledig kerk in hulle konteks te wees en dan slegs die betrokke geskrifte onderteken.

### **3.3.2 Die heiligheid van die kerk**

Oor die heiligheid van die kerk bestaan daar 'n klomp wanpersepsies wat 'n direkte invloed op die verstaan en geloofwaardigheid van die kerk het. Burger(1999:295) noem dit misverstande waarteen gelowiges moet waak.

Die eerste misverstand waarna verwys word is dat heiligheid niks te doen het met die eksentrieke gewoontes, gedrag of allerhande godsdienstige praktyke nie, maar eerder gaan oor die evangelie van God se liefde en watter invloed dit op die lewe van die gelowige het. Die tweede misverstand waarna Burger verwys is dat heiligheid 'n morele kant het wat deur die postmoderne samelewing bedreig word omdat daar nie meer definitiewe skeidslyne tussen reg en verkeerd is nie. Derdens meen Burger dat ons nie net heiligheid tot kerklike praktyke beperk nie maar dat dit ook gaan oor 'n toewyding aan die wêreld.

En tog is die misverstande nie uniek aan ons tyd en konteks nie. Die Donatiste en Anabaptiste het die empiriese heiligheid benadruk. Vir hulle gaan dit dus oor die dae. As 'n individu se dae nie van heiligheid getuig nie is so persoon nie deel van die kerk nie. Verder is daar ook 'n skeiding gemaak tussen die heiligheid van die kerk en die sondige aard van die mens. Dit laat die vraag ontstaan of die kerk kan bestaan sonder enige lidmate? Derdens is daar ook vanuit 'n eskatologiese perspektief na heiligheid gekyk. Heiligheid moet in terme van die eendag verstaan word omdat ons in 'n gebroke wêreld lewe (vgl McGrath 1997:487-488).

Wat ons wel van die heiligheid van die kerk kan sê, is dat dit ten minste twee dinge beteken: gelowiges is afgesonder vir God en van sonde deur Christus Jesus vrygemaak. Tussen die twee elemente bestaan daar 'n gesonde etiese spanning wat vanuit die Skrif beklemtoon word. Die gelowige moet ophou met sonde en fokus op die deugde wat in pas met God is (vgl König 2001:338; McGrath 1997:488; Heyns 1978:380). Om die rede is dit inderdaad

so dat heiligheid van die gemeente alles te doen het met die gemeente se toewyding aan die unieke taak van die kerk (vgl Burger 1999:294) wat die Roepingsverklaring van 2002 deurvleg. Dit bring ons weer by die identiteit van die kerk (vgl 3.2). Heiligheid gaan daaroor dat 'n mens bereid moet wees om anders as ander te wees. Gelowiges moet aanvaar dat 'n ander roeping, ander reëls en norme vir hulle geld en dat gelowiges hulle lewe anders as die wêreld inrig. Heiligheid het ten nouste te make met die gelowiges se *word wat hulle reeds is*. Die kerk se status is een van heiligheid omdat God self heilig is en Hy die status deur Christus aan die gelowige oordra (vgl Heyns 1978:380).

### **3.3.3 Die katolisiteit van die kerk**

Oor dié katolisiteit van die kerk heers daar baie onduidelikheid omdat woorde soos katolisiteit en algemeenheid nie selfverklarend is nie:

Die beste verklaring [...] is dat die kerk 'n gemeenskap moet wees wat alle mense insluit [en] wat geen grense aan lidmaatskap stel nie. Die enigste eis is dat, omdat die kerk 'n geloofsgemeenskap is, hulle gelowiges moet wees. [...]. Die skeidsmuur tussen volke en kulture is [dus] afgebreek (vgl Ef 2:14 en Gal 3:28) (Van der Watt 1999:66).

Heyns (1978:381-382) meen dat katolisiteit nie sonder die begrip "volheid" verstaan kan word nie. Ten eerstens verwys hy na die volheid van God. Die drie-enige God is op besondere wyse, wat betref die oorsprong, toerusting, boodskap en die arbeid in die wêreld, by die kerk betrokke. Die kerk is in die wêreld met die eskatologiese verwagting dat *God alles in almal sal wees*. Maar tot dan, arbei die kerk onder die vaandel dat *Christus altyd alles in almal is*, wat ons weer by die identiteit van die kerk bring.

Ten tweede word onder die begrip "volheid" verwys na die *volheid* van die tyd. God het die kerk in 'n bepaalde tyd daargestel en sederdien was die kerk

nog altyd daar. Deur Christus en die werk van die Gees bestaan daar kontinuïteit in die kerk deur die geskiedenis, maar ook in die toekoms. Dertens gaan katolisiteit oor die *volheid* van die wêreld. Hoe meer die kerk haar op Jesus Christus fokus, hoe meer word God se gestalte in die wêreld sigbaar. Vierdens moet daar ook gekyk word na die *volheid* van die waarheid. Die kerk se roeping, is 'n roeping van heilshandeling. Indien die roeping nie ernstig opgeneem word nie, word die geloofwaardigheid van die kerk betwyfel.

König (2001:341) vat katolisiteit saam as hy sê: "Die algemeenheid van die kerk beteken dat die kerk deur die volle evangelieboodskap moet probeer om alle mense nader te trek.

### **3.3.4 Die apostolisiteit (Christelikheid) van die kerk**

Die apostoliteit beteken dat die kerk haar identiteit (vgl 3.2) wil veranker in die getuienis van die apostels wat die leiers van die eerste gemeentes was omdat hulle saam met Christus gelewe het (vgl Van der Watt 1999:68). Die apostolisiteit wil dus sê dat ons op Christus gebou is (vgl König 2001:341). Ten diepste is die apostolisiteit 'n keuse vir die getuienis van die Skrif as die finale maatstaf en bron van waarheid vir die kerk. 'n Apostoliese kerk is dus 'n kerk wat die Skrif ernstig opneem, dit bly lees en daagliks daaruit probeer leef (vgl Burger 1999:298).

## **3.4 Die identiteit van die kerk**

'n Belangrike uitdaging binne die leierskapstruktuur wat ten nouste saam hang met die ekklesiologie, is die vraag na die Ned Geref Kerk se identiteit: "Wie is die kerk/gemeente?" Dit is 'n vraag na die diepste wortels van die kerk (vgl Burger 1999:53). Indien die vraag geïgnoreer word in 'n gemeente word so 'n gemeente 'n instituut wat slegs oorlewingsgerig is. Die gemeente beweeg dan op die werksgebied van Christus self, want die oorlewing van die

gemeente word deur Homself verseker (vgl Nel 1994:21-22). 'n Gemeente wat nie weet waar dit vandaan kom nie, sal ook nie weet waarheen dit op pad is nie. Daarom dan dat ons op die stadium eers terugkeer na "wie is die kerk/gemeente?"

Hendriks definieer identiteit soos volg:

[...] identiteit [...] verwys na geloof en waardes, die leefwyse, simbole, styl en verhaal wat **elke gemeente uniek maak**. 'n Gemeente se identiteit is die resultaat van die voortdurende kommunikasie- en interaksieproses tussen sy lidmate. Teologies gesproke is 'n gelowige se identiteit natuurlik wat hy in Christus is: 'n nuwe mens versoen met God (Hendriks 1992:164).

König (2001:332) noem dié identiteit die ekklesiologie van bo. Die kerk is 'n nuwe skepping van God. Om na die kerk só te kyk, beteken dus om na die kerk te kyk in terme van die ingrype van God in Jesus Christus deur sy Gees. Dit volg dat die kerk die voorlopige gestalte is van die nuwe mensdom wat God deur Christus aan die kruis geskep het. Twee van die belangrikste beelde wat hiervoor in die Skrif gebruik word is die volk van God (Ou Testament) en die liggaam van Christus (Nuwe Testament) (vgl Burger 1999:55;). Die beeld veronderstel dat Christus deur die gelowige (nuwe mens) op aarde woon en werk en daarom anders as die wêreld is. Indien hierdie identiteit op aarde nie neerslag vind in die wêreld nie, lei die geloofwaardigheid van die kerk én die eer van God skade (vgl Burger 1999:54).

Die Woord van God definieer die identiteit in terme van 'n verhouding met God. Die verhouding met God moet die vertrekpunt van 'n geloofsgemeenskap wees. Hierdie verhouding handel oor mense wat deur God geroep, gered, vernuwe, gestuur en daaglik gelei word. Om die rede behoort die gelowige nie aan hom/haarself nie, maar aan God. En daarom moet dié verhouding nie versaak word nie.

Die tweede belangrike aspek oor die identiteit van die kerk wat deur die Skrif uitgelig word is dat bogenoemde verhouding 'n baie eksklusiewe verhouding is (vgl Eks 20:5). God maak aanspraak op sy kerk se volle liefde en lojaliteit (vgl Matt 6:24; 12:47-50; 22:37). God het reg op dié verhouding omdat Hy die Skepper (Gen 1, 2; Jes 43:1, 7, 21) en deur die eeue die Redder is (Eks 14, 20:2 ; Ef 2:5; 1 Pet 2:9). God het die inisiatief geneem. Hy roep die mens aan en nie die mens vir Hom nie (Jes 65:1). Dit is God wat die mens eerste liefgehad het (1 Joh 4:10) en daarom het Hy die reg op hulle lewens.

Dié liefde word dan ook die kern van die Bybelse boodskap genoem (vgl Burger 1999:58). Die liefde moet ook die sentrale geloofselement wees in die kerk of individu se bestaan en nie bloot liefde wat op 'n slaafse manier afgedwing word nie maar 'n liefde uit respek. Die liefde word deur die gelowige bewys deur God se wil te ken en daaraan gehoorsaam te wees en sodoende Hom te aanbid vir wie Hy regtig is. Dit is belangrik dat dié identiteit neerslag vind in die leierskapstrukture van die Ned Geref Kerk. Dit veronderstel tog dat elke gemeente uniek in sy geografiese en demografiese konteks is en dat elke gemeente binne die raamwerk van gereformeerdheid sy nuutgevonde en nuut-wordende identiteit in Christus uniek uitleef. Die plaaslike gemeente is God se geroepenes, gereddes en gestuurdes wat deur God se Gees gelei word om elke dag grepies van God sigbaar te maak binne die konteks waar die plaaslike gemeente funksioneer. Indien God nie sigbaar word deur die plaaslike gemeente nie, lei die geloofwaardigheid van die kerk skade en uiteindelik ook die eer van God. Die taak van die leierskapstruktuur is dus om die gereformeerde identiteit te beskerm, maar om tog ruimte te laat dat elke plaaslike gemeente geloofwaardig kerk kan wees in die konteks waar God dit geplaas het. Dit veronderstel dat daar nuut gedink sal word oor hoe die leierskapstrukture neerslag vind in postmoderne konteks wat later in die hoofstuk aandag sal geniet (vgl 3.6.2).

### ***3.4.1 Die kerk van Christus as dissipel***

Die identiteit van die kerk kan nie los van dissipelskap verstaan word nie omdat gelowiges se identiteit juis in die navolging van Jesus gesetel is. Die begrip "dissipelskap" is vanuit 'n Bybelse perspektief 'n omvattende idee waarvan die uniekheid gehandhaaf moet word omdat God se volgelinge, deur die Heilige Gees, byeengeroep is uit die wêreld sonder Christus en ingeroep is in die volk van God (vgl 3.2). Die Heilige Gees wat in die gelowige woon, maak ons, deur die doop, reeds deel van die geloofsgemeenskap en bewerk die geloof in die werk en die Persoon van Jesus Christus wat die gelowige verseël tot eiendom van God die Vader (vgl Nel 1994:89). Om hierdie rede is dit belangrik om na dissipelskap te kyk in die lig van Jesus se aardse bediening.

### ***3.4.2 Jesus en dissipelskap***

Dissipelskap soos wat dit in die sinoptiese evangelies voorkom, kan maklik beperk word tot 'n historiese meester-dissipel-verhouding. Maar die evangelies het 'n meer omvattende benadering tot die ervaring van die gelowiges, wat die navolging van gelowiges in die alledaagse lewe vra (vgl Green et al 1992:182). Jesus se bediening van roeping, onderrig en uitstuur staan sentraal in die uitlewing van dissipelskap in die alledaagse situasie.

### ***3.4.3 Die roeping deur Jesus***

Dissipelskap was 'n algemene praktyk in die antieke samelewing en was hoofsaaklik gebaseer op vrywillige assosiasie (vgl Green et al 1992:1867). Maar in die geval van die Messias word die leiding deur Jesus geneem en roep Hy sy dissipels om Hom te volg (Mark 1:17; 4:14; Mat 4:19; 9:9vv; Luk 5:10-11, 27-28; Joh 15:16). Die reaksie van die geroepenes het te make met die aanvaarding en geloof in die identiteit van Jesus (Joh 2:11; 6:68-69 vgl



Barton et al 2001:380). Daarmee saam hang die gehoorsaamheid in dit wat Hy leer (Mark 1:18-20 vgl Vosloo & Van Rensburg 1999:1192).

Die roeping was die begin van iets nuuts. Dit beteken die afsterwe van die ou lewe (Mark 8:34-37; Luk 9:23-25) en die begin van 'n nuwe lewe in die familie van God deur sy wil te doen (Mat 12:46-50; vgl Joubert 1994:67).

Dit is op hierdie stadium belangrik om 'n onderskeid te maak tussen die eng siening van dissipelskap wat verwys na die twaalf mense wat letterlik gevolg het en die breër groep mense wat agter Hom aangeloop het (vgl Green et al 1992:177-178). Laasgenoemde was 'n samestelling van 'n verskeidenheid mans en vroue (Luk 8:2-3; 23:49, 55; 24:13, 18, 33), belastinggaarders (Luk 19:1-10), Skrifgeleerdes (Mat 8:18-21) en religieuse leiers (Joh 19:38-42; Mat 27:57). Die term "discipel" onderskei dus die "volgeling" as 'n gelowige in die identiteit van Jesus Christus (Hand 4:32 saam met 6:2). Die twaalf letterlike volgelinge word onderskei van die massas wat Jesus gevolg het deurdat daar na hulle as apostels verwys word (Luk 6:13). Die twaalf was dissipels omdat hulle geglo het, maar ook apostels weens die opdrag dat hulle leiding moet neem (Mat 10:1-2; vgl Green et al 1992:178).

#### ***3.4.4 Navolging van Jesus***

Daar is reeds genoem dat dissipels 'n algemene praktyk in die antieke samelewing was. Gewoonlik het die dissipels gestreef om hulle Meester in woord en daad na te maak in die hoop dat hulle ook eendag as leiers of self rabbi's in die samelewing kan optree met hulle eie dissipels wat hulle volg. Maar in die geval van Jesus se dissipels, bly hulle dissipels wat hulle Meester volg. Om die rede verwys die woord "discipel" (*mathētēs*) in die sinoptiese evangelies na navolging en nie as leerling soos in die tradisionele sin van die woord nie (vgl Green et al 1992:187). Die navolging van Jesus het "[...] togetherness with Him and service to Him while travelling on the way" (vgl Green et al 1992:187) geïmpliseer.

Uit bogenoemde is dit duidelik dat dissipelskap 'n pakket is. Om 'n dissipel te wees veronderstel dat 'n persoon soos sy of haar Meester sal word. Om soos Jesus te word beteken dat sy volgeling sal uitgaan met dieselfde boodskap, bediening en medelye. Verder veronderstel dit ook dat daar waarde aan dieselfde sosiale werklikhede gehang word dat so 'n persoon aan die familie van God behoort met dieselfde diensbaarheid as Christus en daarom ook dieselfde lyding ondergaan. Dit is belangrik om te sien dat dissipelskap nie 'n spesiale of hoër kwalifikasie van Christen-wees is nie, maar dat dissipels 'n voorbeeld van Christus Jesus is (vgl Green et al 1992:188).

#### ***3.4.5 Ontvang opdrag van Jesus***

Jesus gee aan sy dissipels die opdrag om alle nasies sy dissipels te maak (Mat 28:16-20). Die algemene interpretasie van die Skrifgedeelte is dat die Woordverkondiging beklemtoon word. Tog kan die frase “maak dissipels” (*matheteusate*) verwys na 'n handeling wat uitgevoer word, naamlik om “na te volg.” In die gedeelte word veral klem gelê op gehoorsaamheid en die onderrig wat Jesus tydens sy aardse bediening gegee het. Daar bestaan dus 'n gesonde spanning tussen die woord en die daadverkondiging. Dissipel beteken dat gelowiges deur woord en daad die voorbeeld wat Jesus gestel het, sal volg.

#### ***3.4.6 'n Dissipel is 'n dienskneg***

As die gelowige moet streef om in woord en daad soos Jesus op te tree, beteken dit dat 'n dissipel 'n dienskneg is omdat Jesus 'n dienskneg was (Joh 13:13-15; Fil 2:7). Deur sulke dissipelskap word God, die Vader van Jesus Christus, 'n realiteit vir die mense in die wêreld en so word God verheerlik (Mat 5:16). 'n Dissipel en 'n dienskneg is dus twee kante van dieselfde muntstuk.

### ***3.4.7 Dissipelskap as missionêre bediening***

Dissipelskap as 'n missionêre bediening het 'n gelyke tweeledige doel. Die eerste gedeelte is om mededissipels te help ontwikkel en te versorg. "[...] The Bible says, 'exhort one another' (Heb 3:13), 'comfort one another' (1 Tes 4:18), 'love one another' (1 Pet 1:22), 'bear one another's burdens' (Gal 6:2). This is what is meant by Christian fellowship. This is part of mission, to be a fellowship, in which there is mutual give-and-take" (Armstrong 1979:41). Die gemeenskap (*fellowship*) is 'n gegewe deur die inspirasie van Christus (Ef 5:21, 1 Pet 5:5), en is die medium vir spirituele dissipline wat vergestalt word in gebed, die sakramente, die prediking, die pastoraat en al die ander fases van Christenwees (vgl Nel 1994:96). 'n Deel van missionêre dissipelskap is om 'n gemeenskap te wees waarbinne diensknegte kan groei (vgl Armstrong 1979:41).

Die tweede gelyke gedeelte van dissipelskap is om die evangelie uit te dra aan alle mense. Die fondament vir die uitreik is die genade van God in, en deur Jesus Christus wat gelowiges daartoe dring. Die uitreik na die wêreld het 'n drievoudige funksie.

#### ***3.4.7.1 Profetiese funksie***

Dissipelskap het die funksie om namens God in die wêreld op te tree. "... [dissiplship]... bear witness to the world of God, which is eternal and everlasting, and yet completely contemporary and relevant" (Armstrong 1979:42). Om 'n dissipel te wees, beteken nie dat so 'n persoon 'n antwoord het op al die vrae wat die wêreld na sy kant toe gooi nie, maar dit beteken dat Christenmans en -vroue hulle geloof in hulle alledaagse lewensomstandighede, hetsy by die werk, die huis, die skool of die sportgronde uitleef. Wat die wêreld dus nodig het, is dissipels wat deur hulle voorbeeld, vanuit hulle geloof in die een Here, leiding neem om te wys wat dit beteken om werklik Christen te wees.

In Matteus 28:16-20 gee Jesus aan sy dissipels 'n missionêre opdrag en daarom is die uitreik na mense die merk van ware dissipelskap. Die eerste dissipels het dus nie net gepraat nie, maar hulle het gedoen. Die toets vir ware dissipelskap is dus nie net om te praat nie maar om te doen. Dit is tog wat die profetiese funksie beteken.

#### *3.4.7.2 Priesterlike funksie*

Dié funksie van dissipelskap benadruk dit wat God in sy Seun Jesus Christus vir elke mens gedoen het. Dit gaan dus oor die terugdink oor wat God vir jou beteken het en waar Hy jou uitgehaal het. Dit stroop die gelowige van eiewaan en trots. Alle mense in die gemeenskap word dan belangrik omdat daar op so 'n wyse na 'n persoon gekyk word soos Jesus na hom/haar sou kyk.

Deur die priesterlike funksie van dissipelskap word mense bewus gemaak van God se liefde en sy verlossing vir die hele wêreld. Dit geskied wanneer gelowiges uitreik na mense wat in nood verkeer. Daarom moet Christene leiding neem in sulke situasies, want Christus het leiding geneem in die mens se verlore situasie en so die liefde aan hulle gekommunikeer.

#### *3.4.7.3 Gemeenskaplike (communal) funksie*

Die funksie gaan oor die eenheid in Christus en om mense deel te maak van die gemeenskap van gelowiges. Gelowiges het tog almal een ding gemeen en dit is die verlossing van Jesus Christus en daarom het ons deel aan mekaar. Dissipelskap vra nie gemeenskap met gelowiges nie, maar veronderstel gemeenskap as 'n gegewe.

Uit bogenoemde is dit duidelik dat daar 'n direkte korrelasie bestaan tussen identiteit en die roeping van dié kerk is sy breë verband. Wanneer 'n kerk

beseef wie die kerk in Christus is, dan wil die kerk dit ook meer en meer wees. Roeping het tog alles te maak met die Een wat ons roep en die manier waarop Hy ons roep of soos wat Armstrong (1979:47) dit tereg saamvat:

Now is the time for those of us who call ourselves Christians to take our stand for what is right in God's sight, for what is decent, and fair, and just, and healthful, and wholesome, and good, and true. We who are called to be Christ's men and women in the word today must proclaim our faith by word and by deed in ways that will communicate to this jet-propelled age in which we live. That means responding to needs, not just reacting to demands. The call is to action, not reaction. Our Lord came as a suffering servant, and we are called to be a servant church.

Bogenoemde vind neerslag in die verklaring van die Algemene Sinode 2002 (vgl 2.4.1) en daaruit is dit duidelik dat die leierskapstrukture van die Ned Geref Kerk juis kerk as dissipelwees benadruk (vgl 3.2.1) omdat dit juis ten diepste deel van die Ned Geref Kerk se identiteit in Christus is. Die uitdaging vir dié kerk lê egter daarin hoe die dissipelskap met die tradisionele modelle van kerkwees versoen word en hoe dit gekommunikeer word aan die lidmate.

### **3.5 Dissipelskap en modelle/metafore van kerkwees**

Vandag is daar 'n legio modelle waarvolgens die kerk kan funksioneer (vgl Dulles 1978; Snyders 1991). Dit is nie moontlik om al die modelle te bespreek nie maar wat wel van al die modelle gesê kan word is dat hoewel die modelle almal Bybelse fundering het, daar nie een is wat absoluut is nie. Dit is ook belangrik om daarop te wys dat dit 'n model se doel is om te kwalifiseer en te sistematiseer (vgl Hendriks 1990:100-101). Modelle is slegs 'n manier om die ingewikkelde werklikheid verstaanbaar te maak en dikwels word meer as een aanvullende model benodig om verstaan te bewerkstellig. 'n Model word van 'n bepaalde Bybelse metafoer, wat die kerk beskryf, afgelei. Met behulp van

modelle word die onverstaanbare werklikheid meer toeganklik gemaak wat Heyns (1986:22) die hermeneutiese funksie/waarde van die model noem. 'n Model is 'n beperkte, onvolledige hulpmiddel. Dit veronderstel dat enige model voordele maar ook definitiewe beperkings het, omdat dit vanuit bepaalde sosiologies-kulturele en kontekstuele faktore gebore is. *Omdat modelle rigied en absoluut is verkies die navorser om eerder die term "metafoor" in die plek van "model" te gebruik.* Daar sal op die stadium aan die volgende metafore aandag geskenk word wat in die Ned Geref Kerk sy neerslag vind: Herder-kudde-metafoor, Verkondigingsmetafoor, liggaamsmetafoor, dissipelskapsmetafoor en die instituutmetafoor. Die rede vir die bespreking is omdat modelle van kerkwees die siening van dissipelskap asook die kerklike leierskapstrukture beïnvloed.

### **3.5.1 Die Herder-kudde-metafoor**

Die Herder-kudde-metafoor is een van die metafore wat oorwegend in gemeentes van die Nederduitse Gereformeerde Kerk gebruik word (vgl Hendriks 1992:122). Die model is goed gevestig in die Bybel (vgl Ps 23; Joh 10; Eseg 34) en uit die metafoor spruit daar twee belangrike aspekte wat interessant is. Die eerste is dat die Here die volk se Herder is, maar dat die Here ook van leiers gebruikmaak om in sy naam as herders op te tree en sy skape te versorg. Volgens dié metafoor is die gemeente die mense wat in nood verkeer en daarom stel God die besondere ampte in die gemeente aan om besondere dienste ter versorging en beskerming van die gemeente te verrig. In beginsel is daar niks met hierdie *metafoor* verkeerd nie, want daar moet in die gemeente mense in sleutelposisies wees wat in die naam van die Here die mense in nood versorg (vgl König 1998:54).

Gemeentebou werk met die veronderstelling dat 'n gemeente tegelykertyd konsoliderend en missionêr moet wees. Die probleem wat met die Herder-kudde-metafoor ontstaan, is dat dissipelskap beperk word tot die konsoliderende funksie van kerkwees. Die missionêre funksie funksioneer wel, maar gewoonlik op 'n baie kleiner skaal as wat dit behoort. Die leraar word

die dokter, die ouderlinge verpleegsters wat rondhardloop en die gemeente 'n hospitaal. Van dissipelskap, soos beskryf is in punt 3.2.6 van die studie, is daar geen sprake nie. So 'n skeefgetrekte en verabsoluteerde vorm van die Herder-kudde-metafoor bied ondersteuning vir die onbetrokkenheid van lidmate by die lewe en die werk van die gemeente. In dié vorm syfer daar niks deur van dissipelskap van die gelowige nie.

### **3.5.2    *Instituutmetafoor***

In dié metafoor word daar geweldige mag aan die kerklike instituut wat konkreet aangewend kan word, gegee. Die kerkbegrip ontwikkel hiërargies-ouderling, want alle gesag kom van bo af. Dit het tot gevolg dat lidmate passief is in dié sin dat hulle alles ontvang wat hulle vir hulle saligheid nodig het. Dit is dan ook die metafoor wat sterk funksioneer in die Rooms-Katolieke Kerk (vgl Hendriks 1992:16; vgl 2.2.1).

Dissipelskap word in dié metafoor totaal anders verstaan as in ander metafore. Die Roomse benadering word 'n inkarnasiemodel genoem. Jesus word oorwegend as priester gesien en sy gesag word hiërargies van die pous gedelegeer tot by die plaaslike priester. Die priester word die verteenwoordiger van die kerk en dan ook van God. Dit beteken dat Christus in en deur die amp die evangelie en die genade uitdeel. Christus se teenwoordigheid en sy genade word fisies, deur die sakramente, deur die priester se middelaarswerk, geïnkarnear.

Dit het dan ook 'n direkte invloed op die manier waarna hulle na sosiale betrokkenheid kyk:

Uit die beginsel afgelei, kan geredeneer word dat die kerk as uitdeler van Goddelike genade sosiaal in die wêreld betrokke is. Dat die liefdesbetrokkenheid telkens nie verder ontwikkel as 'geestelike bystand' nie, is seker in baie gevalle waar. Die Rooms-Katolieke Kerk

het egter deur die eeue in sy verskillende ordes uitgereik na armes en siekes en groot werk gedoen.(Hendriks 1992:17)

Ook in die betrokke metafoor is daar 'n aantal tekortkomings wat dissipelskap betref. Ten eerstens hang daar 'n vraagteken oor die Bybelse verhouding tussen die kerk en die koninkryk van God (vgl Snyder 1991:74). Die feit dat die kerk heilsinstituut is, skeep agterdog as dit by dissipelskap kom. Die meeste van die aktiwiteite word deur die ampte behartig terwyl die leke (vgl Hendriks 1992:16) passief in kerkwees is (vgl Hendriks 1992:15). Die lidmate aan die onderkant van die hiërargiese struktuur word dus geroof van die voorreg om ware dissipels te wees.

'n Tweede kenmerk wat kommer wek spruit uit bogenoemde, naamlik dat die hiërargiese struktuur nie net die lidmate aan die onderkant van die struktuur verblind nie, maar ook dat dit die ampte wat aan die bokant van die struktuur sit, mislei (vgl Snyder 1991:74). Die ampte het meer gesag as wat dit behoort te hê en van diensleierskap is daar geen sprake nie.

### ***3.5.3 Verkondigingsmetafoor***

In dié metafoor word daar veral klem gelê op Christus as die vleesgeworde Woord. Jesus kom as leraar in die gestalte van 'n dienskneg en daarom roep dit die leraar op om dienooreenkomstig op te tree. Die feit dat geen gelowige 'n meerderwaardiger posisie bo 'n ander gelowige het nie, word in die metafoor benadruk wat 'n stap in die regte rigting vir dissipelskap beteken.

Die regeringstelsel van dié metafoor staan bekend as die Presbiteriaal-Sinodale stelsel (vgl Kleynhans 1982:28-84; vgl 2.2.5) wat beteken dat die ouderlinge die kerkregering behartig. Gewoonlik geskied dié regering van die gemeente in oorleg met die diakens wat vir die diens van barmhartigheid verantwoordelik is. Die besluitnemingsproses ontwikkel demokraties en die



gemeente ontplooi geografies en sodoende word die plaaslike gemeente volledig kerk.

Hoewel die metafoor 'n stap in die regte rigting is, is daar tog sekere areas wat kommer wek:

Waar Woordverkondiging sentraal staan en die amp algaande in die rol van leraar opgaan, word die kommunikasie kognitief, val die klem op die inhoudelike en die verstandelike. Die kommunikasie is merendeels eenrigting van aard. Dit vloei van die opgeleide vakmanne – die leraar – na die luisterende, sittende gemeente. Die teologiese rasionaal vir hierdie benadering is dat God self deur sy Gees die Woord lewend maak (Hendriks 1992:22).

Die Heilige Gees gee wedergeboorte, bekering en geloof waar die Woord verkondig word. Geloof in Jesus Christus is die sentrifugale punt van dié verkondiging en die groot leemte van die verkondigings*metafoor*, wat betref dissipelskap, lê juis op dié gebied en dan veral by die soteriologie. Dié metafoor fokus op die heilswerk van Christus ten koste van die heilswerk van die Heilige Gees (vgl Hendriks 1992:23). As gevolg van die feit dat die Woordverkondiging en onderrig beklemtoon word, veroorsaak dit dat die vleeswording van die Woord nie altyd sy regmatige plek inneem nie. Die swak balans het dan 'n negatiewe uitwerking op dissipelskap. Die eensydige beklemtoning van die kognitiewe lei tot 'n gebrek aan die gemeenskap van gelowiges, warmte, meeleving, kommunikasie tussen gelowiges en benutting van die individue se gawes (vgl Hendriks 1992:23).

#### **3.5.4 Die liggaamsmetafoor**

The idea of the Church as the Body of Christ is found in Paul. In Rom. 12 and 1 Kor 12 the main point is the mutual union, mutual concern, and mutual dependence of members of the local community upon one another. No mention is made in these epistles of Christ as

head, still less of the Holy Spirit as soul. In Ephesians and Colossians, on the other hand, the accent is on the headship of Christ and on the subordination of the total Church to him ( Dulles 1978:43; kyk 2.4.3).

Die kerk is een omdat dit een Here en een Gees is wat in al die gelowiges is. Binne die gemeenskap is daar dan gelowiges met verskillende gawes en dié gawes moet in diens van God gestel word om die koninkryk van God te bou. Anders as die vorige twee metafore is koinonia 'n wesentlike kenmerk van dié gemeenskap. Die kerk is nie aan 'n struktuur of belydenisskrifte gebonde nie, maar waar gelowiges in sy naam bymekaar is, daar is God by hulle (Mat 18:19-20).

Wat die leed en nood van die wêreld betref, word daar in die metafoor baie aandag geskenk. Onder nood word daar veral onderskei tussen individue se nood en sielenood (vgl Hendriks 1992:26) wat deur elke gelowige hanteer moet word. Alle gelowiges is gelyk maar soos reeds vermeld, het hulle verskillende gawes. Elke gawe of liggaamsdeel is belangrik om 'n verskil in die omgewing te maak.

In die siening dat elke gelowige 'n gawe het om te vervul, vat die metafoor een van die kernwaarhede van dissipelskap vas. Die gelowige is na aanleiding van Jesus se voorbeeld 'n dissipel , maar hy/sy moet 'n dienskneggestalte aanneem.

Die dienskneggestalte neem die vorm van 'n lewenstyl in navolging van Christus aan, maar dienslewering word beperk deur konfrontasiegesprekke en emosionele manipulasie. Indirek skreeu hierdie konfrontasiegesprekke en manipulasie teen die dienskneggestalte van dissipelskap (vgl Hendriks 1992:26-27).

### **3.5.5 Die dissipelskapmetafoor**

Hierdie metafoor het sy oorsprong in die Nuwe Testament en fokus veral op Jesus se aardse bediening. Uit dié bediening van Jesus is dit duidelik dat daar 'n binnekring en 'n breër kring van volgelinge was. Laasgenoemde was grotendeels Jesus se vriende (Lasarus, Maria, Martha) wat Hom nie op sy reise vergesel het nie. Maar vir die studie is dit veral eersgenoemde wat benadruk word:

The Twelve, however, constituted an inner core of individuals personally chosen and commissioned by Jesus for very important task. [...] Together with Jesus, the disciples constituted a contrast society, symbolically representing the new and renewed Israel (Dulles 1978:200).

Die doel van die binnekring was om God se koninkryk wat aangebreek het maar nog nie in vervulling gegaan het nie, aan die wêreld bekend te maak. Na Jesus se kruisiging het die toneel ietwat verander in die opsig dat Jesus teenwoordig was in die Pinkstergebeurtenis. Na die uitstorting van die Heilige Gees word al die gelowiges dissipels genoem (Hand 6:2) wat veronderstel dat dissipelskap 'n lewenstyl is (Hand 9:2; 22:4).

Bogenoemde benadruk dat die grootste uitdaging van die leierskapstruktuur juis op hierdie gebied sigbaar is. Die kerk moet struktuur hê om te funksioneer, maar die strukture moet aan die behoeftes beantwoord. Aangesien die Algemene Sinode die bewaker is van die gereformeerde beginsels sal dié leierskapstruktuur 'n gereformeerde riglyn moet neerlê waarin daar tog ruimte is vir die diversiteit wat in die breër kerkverband bestaan.

Sedert die Algemene Sinode se sitting in 2002 het daar 'n verandering gekom (teenoor diagram 1) in leierskapstrukture wat juis bogenoemde probeer

ondervang. Die verandering in leierskapstrukture word deur die volgende model verduidelik:

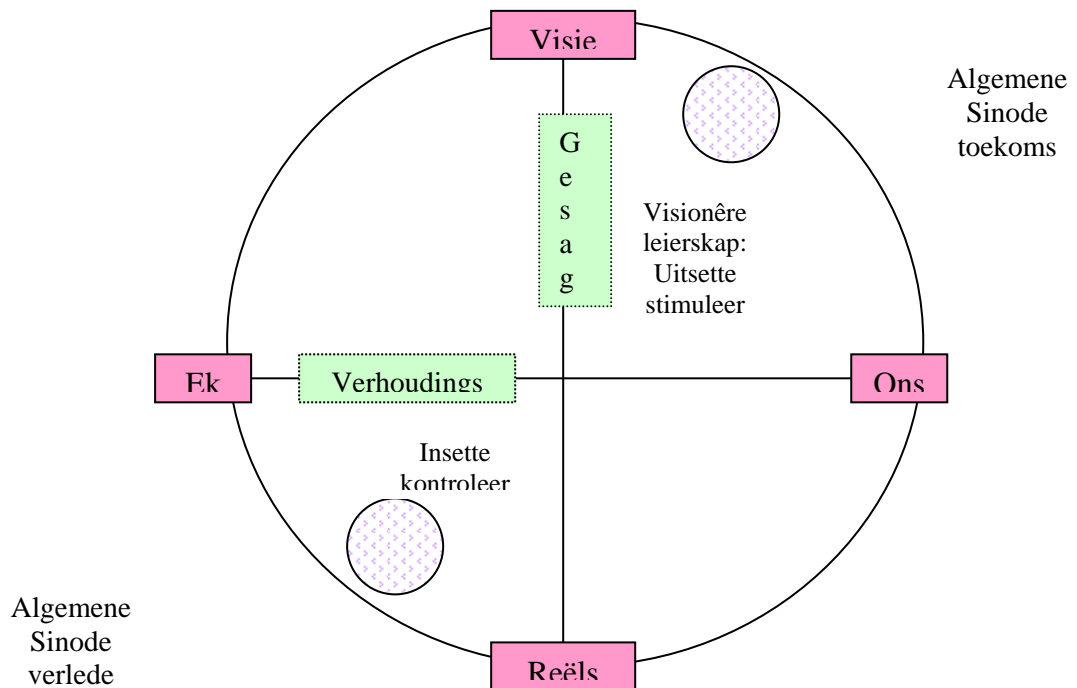

Diagram 2: Funksie van Algemene Sinode: Verlede vs toekoms

Die model verduidelik die rigting waarheen daar met kerklike strukture beweeg word. Die model dui vier kwadrante aan wat geplaas is tussen 'n vertikale as wat *gesag* aandui en 'n horisontale as wat *verhoudings* aandui. Dit impliseer dat die Algemene Sinode se primêre taak nie meer die kontrolering van insette is nie, maar eerder die stimulering van uitsette en verwagte uitkomst. Dit is die funksie van die visionêre leierskap (kyk 5.4.1) om aandag te gee aan die visie en die roeping van die kerk op grond van God se beloftes en die behoeftes van die hele verband van gelowiges binne die breë familie van die Ned Geref Kerk sowel as in die ekumene, waarvan 'n deel reeds by die Algemene Sinode van 2002 in die roepingsverklaring gebeur het en die res by die Algemene Sinode 2004 in Kerkorde Artikel 43 vervat is.

Die visie en die roeping wat deur die Algemene Sinode bepaal is, word dan anders as in die verlede deur netwerke tot by gemeentevlak deurgevoer. Dit impliseer dat die nuwe struktuur eerder op reis is om waarlik kerk te wees, as

wat dit kommunikeer dat die kerk reeds garriveer het. Met netwerk word bedoel dat daar die hele tyd met die verskillende ringe en gemeentes gekommunikeer word

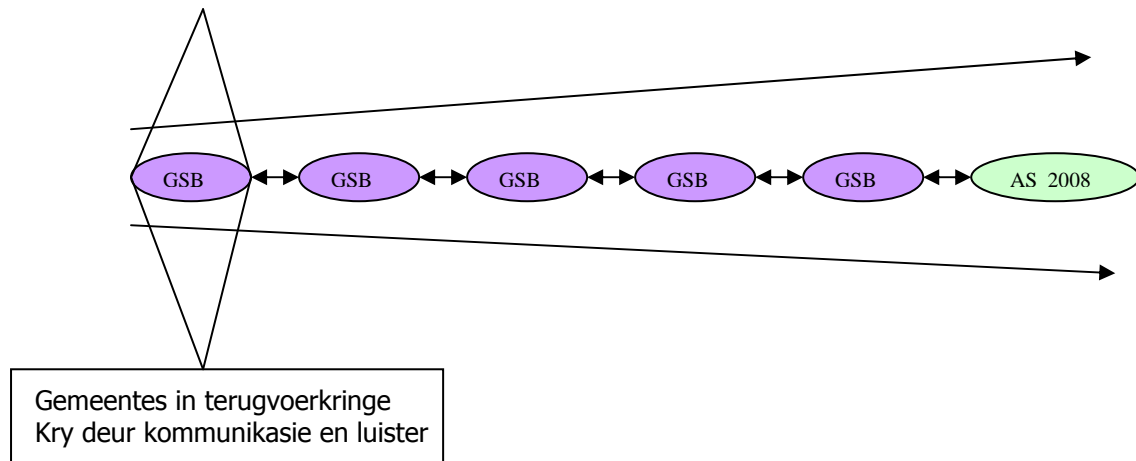

Diagram 3: Netwerk tussen Grootgroep-byeenkomste en die plaaslike gemeentes  
( GBS – Grootgroep-byeenkomste/AS – Algemene Sinode)

Dit veronderstel dat na elke groot byeenkoms die inligting van die byeenkoms van die sinodes deur die ringe tot by elke gemeente vir bespreking gewentel word en dat voorstelle weer met dieselfde kanaal teruggekommunikeer word na die Algemene Sinode. Op hierdie manier kom die ringe en die sinodes weer tot hulle reg. Dit veronderstel ook dat daar op 'n meer gereelde basis byeengekom word wat deur die "Grootgroep-byeenkomste" (*GSB*) ondervang word om die kontinuïteit te verseker. Die manier van strukturering is in pas met die Presbiteriaal-Sinodale stelsel, maar in die proses is die kommunikasie tussen sinodes, ringe en gemeentes van kardinale belang om te verseker dat kerkwees op gemeentevlak realiseer. Op dié vlak moet die taak van die ringe en veral kerklike visitasie weer in oënskou geneem word (vgl 2.3.1.2)

### 3.6 Kerkvisitasie

Gedurende die Algemene Sinode se sitting in 2002 het dié sinode besluit dat die roeping van die Ned Geref Kerk is om relevant te bly in Suid-Afrika. Die sukses van die roeping word bepaal deur elke plaaslike gemeente regoor ons

land. Daarom is kommunikasie tussen plaaslike gemeentes en die sinode van kardinale belang. Dit is juis op hierdie punt dat die ring 'n baie belangrike rol speel. Visitasie is die kanaal waardeur roeping na gemeentes geneem word maar ook die kanaal waardeur die gemeentes terugvoer kan gee oor hoe dit gaan met die uitleef van die roeping. Om dus te verhoed dat die transformasieproses (Roepingsverklaring 2002 – kyk Ned Geref Kerk 2002) vertraag word moet daar weer opnuut oor die funksie van visitasie gedink word.

### ***3.6.1 Doel van die ring***

Om die roeping van die Ned Geref Kerk 'n realiteit in die wêreld (gemeenskap) van elke plaaslike gemeente te maak, is kommunikasie tussen die sinode en die plaaslike gemeente en *vice versa* van kardinale belang. Daarom ook dan dat die kerkorde van 2004 (Art 31.1 & 2) kerkvisitasie en die toesien dat kerkrade en gemeentes hulle roeping nakom, uitlig. Dit vra noodwendig dat daar 'n verskuiwing in die manier hoe kerkvisitasie gedoen word, sal plaasvind:

#### ***Fasette van visitasie in die verlede    Visitasie in die toekoms***

Besoek die leraar en sy gesin met die oog op:

Huweliks- en gesinslewe	Die roeping van die leraarspaar en die verstaan daarvan in die lig van die Roepingsverklaring van 2002
Persoonlike geestelike lewe	
Roepingsbewustheid	Die gemeente se bedieningsfilosofie (visie en missie) en hoe dit by die Roepingsverklaring 2002 aansluit
Tydbestuur/streshantering	
Getrouheid aan legitimasiieverklaring en belydenisskrifte	Hoe die roeping 'n realiteit gemaak kan word in die plaaslike gemeente
Verhoudings met kerkraad en gemeente	

Ontmoet funksionaries met die oog

op:

Geestelike toestand van die gemeente      Hoe word die verklaring  
Algemene statistiek. Argivaris                      gekommunikeer. Is alles in  
ooreenstemming met roeping

Ontmoet die kerkraad met die oog op:

Oorsig oor die toestand van die      Verduideliking van die  
geestelike lewe in die gemeente              Roepingsverklaring 2002  
Kollektiewe besinning oor wat die  
roepingsverklaring vir die plaaslike  
gemeente beteken

Ontmoet die hele gemeente met die  
oog op:

Terugvoer oor die geestelike toestand      Verduideliking van die  
van die gemeente word deurgegee aan      roepingsverklaring en hoe dit die  
die gemeente                      plaaslike gemeente raak asook  
riglyne hoe om dit 'n realiteit te  
maak

Tabel 2: Visitasie: Verlede vs toekoms

Elke gemeente is volledig kerk in die gemeenskap waar God dit geplaas het en tog is ons almal deel van die Ned Geref Kerkverband. Die Algemene Sinode se taak het sedert 2004 verskuif van bewaker van bepaalde strukture na 'n visiedraer (vgl Kerkorde 2004 Art 43). Maar hoe die visie (roeping) dus vergestalt word in die plaaslike gemeente hang van sy leierskap en die plaaslike kerkraad af. Visitasie is dus 'n belangrike faktor en op hierdie stadium die enigste struktuur om voortdurende kommunikasie tussen gemeentes en sinodes te bewerkstellig en te verseker dat die Roepingsverklaring van 2002 'n realiteit word vir die plaaslike gemeentes

### 3.6.2 Moontlike struktuur vir visitasie in die toekoms

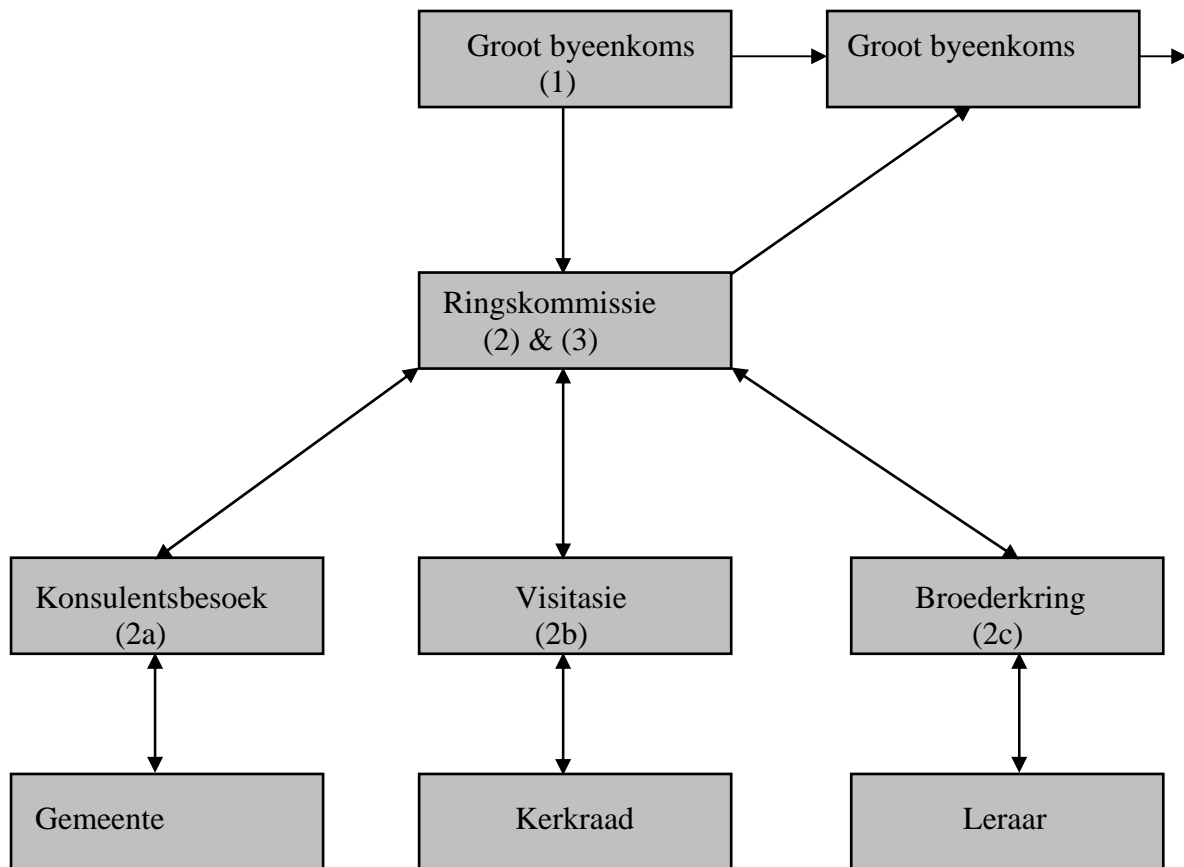

Diagram 4: Visitasiestrategie vir die toekoms

1. Gereelde groot byeenkomste as aanloop tot die Algemene Sinode.
2. Ringskommissie verwerk inligting wat ontvang word van die groot byeenkomste en gee dit deur na die visitatore/konsulent.
- 2a. Konsulent, saam met 'n ouderling, besoek gemeente een keer per jaar tydens die erediens/gemeentevergadering.
- 2b. Visitatore gee die inligting wat ontvang is van Ringskommissie deur aan Kerkraad. Vrae vanuit Kerkraad word teruggeneem na Ringskommissie.
- 2c. Broederkringe hanteer leraarsprobleme en word teruggeneem na Ringskommissie.
3. Ringskommissie gee weer inligting/vrae vanuit gemeente/kerkrade deur na volgende groot byeenkoms.



### **3.7 Voetangels in die kerklike leierskapstrukture**

#### ***3.7.1 Modernisme***

Die begrip "modernisme" (kyk Tabel 3) verwys na 'n bepaalde filosofiese paradigma wat 'n hoogtepunt in die sewentiende en agtiende eeu beleef het (vgl Du Toit 2001:26-30; McGrath 1997:104-106). As mens in een sin dié begrip moet beskryf, sal mens sê dat " [die modernisme] gekenmerk word deur die geloof in 'n objektiewe werklikheid wat geken en nagevors kan word" (Müller 1996:54). Hierdie objektiewe werklikheid hou direk verband met die wetenskap wat nuwe lewende gee. Die wetenskap verlig die mens en vir die eerste keer in die geskiedenis word die absolute gesag van die pous bevraagteken.

#### ***3.7.2 Postmodernisme***

Postmodernisme (kyk Tabel 3) staan in der waarheid lynreg teenoor die modernisme. Die modernisme word gekenmerk deur sekere fundamentele uitgangspunte, wat vas is aan sekere grondwaardes en wat voortdurend besig is om te herformeer en nuwes grondwaardes te ontwerp (Müller 1996:54-55). Daarenteen word die postmodernisme gesien as "... something of a culture sensibility without absolutes, fixed certainties, which take delight in pluralism and difference, and which aim is to think through the radical situatedness of all human thoughts" (McGrath 1997:113; vgl ook Du Toit et al 2002:12-14). Die begrip "postmodernisme" is 'n paradigmaterskuiwing (Du Toit 2001: 56-58) na 'n diepgevoelde wantroue in die sogenaamde objektiewe waarhede as hoop vir die samelewing (vgl Müller 1996:55)

MODERNISME	POSTMODERNISME
<p><i>Voorkeure van die modernisme.</i></p> <p>Vertroue in die rede (en die wetenskap) as die weg na waarheid en geluk</p>	<p><i>In reaksie op ongebalanseerde resultate word die volgende deur die postmodernisme benadruk.</i></p> <p>Wantroue in die rede (en die wetenskap) as die weg na vertroue en geluk</p>
MODERNISME	POSTMODERNISME
<p><i>Voorkeure van die modernisme.</i></p> <p>“Die werklikheid is logies”</p> <p>Algemeenheid</p> <p>Eenheid</p> <p>Gelykvormigheid</p> <p>Homogeniteit</p> <p>Stabiliteit</p> <p>Veiligheid</p> <p>Vooruitgang</p> <p>Beheer</p> <p>Heerskappy</p> <p>Beheer oor</p> <p>Geslagloos (lees: manlik)</p> <p>Eendersheid</p> <p>Sentrum</p> <p>Essensie</p> <p>Rasioneel</p> <p>Voorspelbaarheid</p> <p>Die bekende</p> <p>Die sigbare</p> <p>Antwoorde</p> <p>Geloof is verantwoordbaar</p> <p>Gesaghebbendestorie</p>	<p><i>In reaksie op ongebalanseerde resultate word die volgende deur die postmodernisme benadruk.</i></p> <p>“Die lewe is meer as logika”</p> <p>Besonderheid</p> <p>Diversiteit</p> <p>Verskeidenheid</p> <p>Heterogeniteit</p> <p>Veranderlik</p> <p>Risiko</p> <p>Onderskeidend</p> <p>Samevloeiing</p> <p>Onderlingheid</p> <p>Verdeelde bevoegdheid</p> <p>Geslag (lees: sy/haar)</p> <p>Andersheid</p> <p>Periferie</p> <p>Relasioneel</p> <p>Emosioneel</p> <p>Onvoorspelbaarheid</p> <p>Die onbekende</p> <p>Die mistieke</p> <p>Vrae</p> <p>Geloof strek wyer as kennis</p> <p>Stories</p>

Tabel 3 : Modernisme vs postmodernisme

Vanuit bogenoemde wil dit voorkom of die grootste krisis in die Ned Geref Kerk 'n identiteitsverwarring is. Hendriks (1996:489) meen, heeltemal tereg, dat die Ned Geref Kerk se huidige identiteit ten diepste in die modernisme is. Dié kerk noem haarself gereformeerde maar die modernisme is waarskynlik 'n beter tipering van haar alledaagse identiteit. Dit veronderstel dat dié kerk in haar strukture terugval op individualisme en die rasionalisme waarvan die grondslag ten diepste die Verligting is. Die mens word beklemtoon omdat geloof nie op dieselfde vlak as die rede gereken word nie. Die opinie het

ontstaan dat geloof nie wetenskaplik kontroleerbaar is nie omdat dit te subjektief is.

Die postmodernisme het 'n totale ommeswaai teweeggebring. Die rede is nie meer as absoluut verstaan nie en die geloof en die waardesisteme van die mens word beklemtoon. Dié kerk moet in die lig van dié nuwe tydgees met nýwe oë na haar doksa, haar belydenisskrifte en kerkpraktyke kyk. Die *ou* waarhede moet weer herbesin, herformuleer en herinterpreteer word. Dit laat die klem val op die vraag na die diepste wortels van die kerk: "Wie is die kerk/gemeente?" (vgl 3.2). Hiermee saam moet gefokus word op die visie van God vir sy geloofsgemeenskap in 'n bepaalde konteks. Wat is die kerk se doel in die gemeenskap waar sy lewe?

'n Groot gevaar in die leierskapstrukture is die blote instandhouding van 'n bepaalde institusie (vgl 5.2). Wanneer dit gebeur, word die kerk se gerigtheid op God, die medemens en die hele wêreld vergeet. Die kerk is 'n dinamiese entiteit van God se teenwoordigheid op aarde. Om hierdie rede moet die kerk voortdurend evalueer of sy in die voetspore van Jesus Christus beweeg (vgl 3.2.1).

'n Volgende aspek wat ten nouste hiermee saamhang is dat die kerk se soepelheid en kreatiwiteit verdwyn. In hierdie opsig moet die kerk versigtig wees om 'n bepaalde *metafoor* (vgl 3.3) te verabsoluteer aangesien so 'n verabsolutering later bloot roetine word.

Die Ned Geref Kerk sal ook moet waak dat strukture (vgl 2.2.4; 2.3.1) verewig word, want die bestaan van sulke strukture kan aanleiding gee tot mag wat maklik misbruik kan word. Strukture moet eerder strew om in navolging van Christus (vgl 3.2.1) mag te verwerp en 'n dienende gestalte aan te neem (vgl 3.2.6).

'n Groter gevaar as magismisbruik is die probleem van formalisme omdat formalisme die identiteit van die kerk vernietig. Formalisme is geneig om tradisionalisme, groepslawerny en gebedsarmoede te bevorder terwyl die verhouding met die lewende God gekortwiek word. Daarom sal die leierskapstruktuur, veral in die postmoderne samelewing (vgl 3.2; Tabel 3), moet waak daarteen dat die ring (vgl 2.3.1.2), die sinode (vgl 2.3.1.3) en die Algemene Sinode (vgl 2.3.1.4) swig onder formalisme.

Die vertrekpunt van meerdere vergaderings is Jesus Christus en wat die Woord van God ons oor Hom leer (vgl 2.3.1; 3.5.4). Hy is die Hoof van die kerk en daarom ook van meerdere vergaderings en daarom moet daar teen burokrasie gewaak word. Dit gaan oor God se wil en nie die meerderheid wat regeer nie.

Die oorgang van die modernisme (vgl 2.4.1) na die postmodernisme (vgl 3.2) kan nie geïgnoreer word wanneer oor die leierskapstruktuur van die Ned Geref Kerk gedink word nie. Die tydsgees verskil en daarom ook die denke van individue wat leierskapstrukture aanvaarbaar of onaanvaarbaar maak.

Die uitdaging vir leierskapstrukture in die toekoms is 'n fyn balans aan die een kant tussen toewyding en lojaliteit teenoor die evangelie en aan die ander kant openheid en verdraagsaamheid teenoor mense wat anders dink (vgl 3.5.3).

## HOOFSTUK 4

### OUTORITEIT VAN LEIERSKAPSTRUKTURE BINNE DIE EKKLESIOLOGIE

#### 4.1 Inleiding

Indien daar oor outoriteit in die kerk van Christus gepraat word, moet in gedagte gehou word dat daar 'n baie dun skeidslyn tussen mag en gesag is. Mag impliseer dwang aan die kant van die maghebber en konformering aan die kant van die onderdaan. Magsinstansies kan mense dwing om te doen wat gedoen moet word. Wie dit nie doen nie, word deur die vrees vir straf tot oorgawe gedwing.

Gesag aan die ander kant is nie iets wat op 'n individu afgedwing kan word nie. Gesag is ook nie iets wat jy erken, soos die mag van die staat nie. Maar gesag is iets wat jy erken omdat gesag mense oorreed. Is dit nie juis wat die Evangelie doen nie? Dit is wat God in Christus gedoen het, naamlik die kerk oorreed het om dienooreenkomstig in haar wording die nuutgevonde identiteit in Christus 'n realiteit in die wêreld te maak. Vir die kerk gaan dit nie oor 'n bepaalde posisie in die samelewing se magstruktuur nie, maar eerder oor geloofwaardigheid in die wêreld, maar veral op plaaslike gemeentevlak (vgl Deist 1996:82).

Die Ned Geref Kerk is deel van God se kerk dwarsoor die wêreld. Indien daar oor leierskapstrukture in die Ned Geref Kerk gepraat word, is dit belangrik om die fyn skeidslyn tussen mag en gesag in gedagte te hou.

#### 4.2 Outoriteit in die Bybel

In die Ou Testament word outoriteit aan God gekoppel omdat Hy anders is as ander gode van die Mediterreense wêreld. God is die Skepper van hemel en aarde. Dit is dus sy skepping en daarom hou Hy dit ook in stand. As Skepper

en Herskepper van sy skepping word sy gesag deur sy volk erken. God en outoriteit kan gesien word as twee kante van dieselfde muntstuk. Daarom kan God sy outoriteit, soos Hy wil, delegeer (Green et al 1992:51).

In die Nuwe Testament word God se outoriteit gedelegeer na Jesus Christus wat die bron van outoriteit van die kerk word; outoriteit wat nie magsgedrewe is nie maar wat gesag verdien vanuit Jesus se genesings, wonderwerke, leerstellings en later ook sy heilshandeling aan die kruis op Golgota.

Hierdie gesag word weer op sy beurt deur Jesus aan sy dissipels gedelegeer (Mk 3:14-15; Mat 10:1; Luk 9:1-2; vgl Vosloo & Van Rensburg 1999:1198) en later ook aan die kerk van Christus. Dié gedelegeerde outoriteit moenie as mag verstaan word nie, maar moet geloofwaardigheid bevorder sodat die gelowige/kerk wat saam met Christus gesterf het en in Hom opgestaan het (Rom 6:1-14) se gesag herken kan word. Dit beteken dat gelowiges Jesus Christus se optrede en daede moet dupliseer. Die kerk moet dus dissipels wees wat in Jesus Christus se voetspore volg (vgl 3.2.1). Dit is dan ook die gesindheid wat Paulus uitleef as hy op diensleierskap fokus (vgl Witherington III 1998a:169-172).

Paulus eien Christus se outoriteit juis op grond van dissipelskap toe. Waar ander apostels hulle apostelskap verdedig deur aanbevelingsbriewe, formaliteite en die feit dat hulle vergoed word vir hulle diens te noem, beklemtoon Paulus eerder die identiteit van elke gelowige (1 Kor 9:2; 2 Kor 3:1-2; vgl Hawthorne et al 1993:55), sy betroubare getuienis van die evangelie (1 Kor 4:2; 2 Kor 1:18; 4:5; teenoor 2 Kor 11:13-15, vgl Hawthorne et al 1993:55) en sy volharding van sy lyding in Christus (1 Kor 4:9-13; 2 Kor 4:7-12; 6:4-10; 11:23-12:10, vgl Hawthorne et al 1993:55).

Voorafgaande outoriteit was vir Paulus nie beperk tot individuele gesag nie maar ook korporatief van aard. Die kerk is die liggaam van Christus waarvan

Christus self die Hoof is (Ef 1:22; 4:15-16; 5:23; Kol 1:18; 2:19). Die kerk se geloofwaardigheid word dus bepaal deur die verantwoordelikheid wat Christus aan haar gegee het. Die verantwoordelikheid sluit die toets (1 Tes 5:19-21) en weeg van leerstellings in (1 Kor 14:29) en die ontferming oor medegelowiges (1 Tes 5:14). Die geloofwaardigheid van kerkwees is dus elke gelowige se plig. Vir Paulus is dit belangrik om Christus na te boots eerder as om 'n klomp reëls na te kom (vgl Witherington III 1998a:265; 269). Om dit te beklemtoon, gebruik Paulus homself as voorbeeld (Hand 20:34-35; 1 Kor 4:16; 11:1; Fil 3:17; 4:9). Wanneer Christus sigbaar word in elke gelowige se lewe en in die lewe van gemeentes, word daardie gemeente se gesag deur die samelewing erken:

[...], a congregation, a 'community,' an organic phenomenon focusing primarily on the quality of its common life and the overflow of that into the lives of others. Paul's work, [...] was an 'association,' with its primary focus outside itself on evangelism and church planting. So then, the main day-to-day ordering and governing of affairs of Paul's churches lay in the hands of the congregations themselves (Hawthorne et al 1993:136; teenoor 2.2.1).

Outoriteit in Paulus se denke het dus te make met die funksionele uitlewing van elke gelowige se verhouding met die Skepper God. Die gemeenskap van gelowiges het al die bronne om in die verhouding te groei. Om dié rede skuif Paulus homself op die agtergrond en is slegs beskikbaar as die gemeente advies benodig (1 Kor 7:1; 1 Tes 4:13, vgl Hawthorne et al 1993:136).

Die siening van outoriteit blyk ook uit die wyse waarop Paulus reageer op die gesagstrukture (Hand 9:26; 11:30-12:25; 15:4) waarbinne hy funksioneer (Gal 2:1-10). Dit is duidelik vanuit die Skrifgedeelte, dat Paulus en Barnabas nie dieselfde gesag as die lede van die Jerusalem-afgevaardiging het nie (vgl Holmberg 1980:17). Daarom is dit belangrik om op hierdie stadium by die konteks van Galasiërs 1:13-2:10 stil te staan.

### 4.3 Die sosiale omstandighede van die Galasiërs

Daar bestaan min twyfel onder eksegete dat Paulus wel die skrywer van die boek is (vgl Lategan 1986:14; Morris 1996:14). Die vraag na die oorspronklike lesers is meer problematies van aard omdat Galasië na 'n Romeinse provinsie kan verwys wat in 25 vC tot stand gekom het, of dit kan dui op 'n landstreek in die hart van Klein-Asië, in die omgewing van die stede Ankara, Pessinus en Tavium (vgl Lategan 1986:14; Morris 1996:15; Hand 13-14).

Hawthorne et al meen dat die problematiek direk teruggevoer kan word na die ontwikkelings stadium van die stad Galasië in 278 vC met die Keltiese inval. Met die inval het die Kelte hulle in die Noordelike sentrale gedeelte van Klein-Asië gevestig (*Turkye*). Die Keltiese groep wat hulle wortels in Wes-Europa (Frankryk en Brittanje) gehad het, het hulle nuut verowerde grond Galasië genoem. In die jare wat gevolg het, het die gebied wat bekend gestaan het as Galasië uitgebrei tot 'n gebied van meer as 200 myl (320 km) tussen die Noordelike en Suidelike grens in 232 vC.

In die Hellinistiese tyd het die inwoners van die gebied as "Gallogrecians" (*Grieksprekende Galasiërs*) bekend gestaan, maar tog het die Frigiese (*Phrygian*) kultuur 'n baie groter invloed op die mense as die Hellinistiese kultuur gehad. Dit was in so 'n mate waar dat die vroeë geskiedskrywers na hulle as barbare verwys. Dit het tot gevolg gehad dat die regering totalitaries geword het of dan outokraties beheer is. Die regering van die dag was voortdurend in 'n stryd gewikkel met die Romeinse Ryk en word in 189 vC deur die Romeine verower.

In die veldslae van Romeine, wat na die oornome van die Romeinse Ryk volg, gooi die Galasiërs hulle gewig agter die Romeinse keiser in en daarom beloon die Romeinse keiser (Pompey) hulle in 64 vC deur Galasië aan hulle as 'n onafhanklike koninkryk te gee. Die keisers wat vir Pompey sou opvolg, het nie



dieselfde gesindheid teenoor die Galasiërs gehad as hy nie en in 25 vC word Galasië weer onder die gesag van die Romeinse goewerneur geplaas. Gevolglik word die Koninkryk van Galasië nou die Romeinse Provinsie Galasië. As Romeinse Provinsie brei Galasië nog verder uit:

[...] Phrygia, Isauria and Pisidia. Such cities and villages as Antioch of Pisidia, Iconium, Lystra and Derbe were now within the boundaries of the Galatian province. Portions of Pamphylia formerly belonging to Amyntas were restored by Augustus to Pamphylia and parts of eastern Lyconia and Cilicia Tracheia were transferred to his ally Archelaus, king of Cappadocia. But in 5 B.C. the Galatian province was again enlarged by new annexations: a large section of Paphlagonia to the north was added and about three years later part of Pontus was added and then designated as Pontus Galatica, to distinguish it from the rest of Pontus which did not belong to Galatia (Hawthorne et al 1993:324-325).

Hieruit kan afgelei word dat Galasië oor 'n groot gebied gestrek het en die moontlikheid bestaan dat daar meer as een gemeente in die gebied kon wees. Maar al die gemeentes in die wyd verspreide gebied het as Galasië en deel van die Romeinse Provinsie bekend gestaan.

Daar kan met redelike sekerheid gesê word dat die Romeinse kultuur 'n definitiewe indruk op die gemeente in Galasië gelaat het. Een van die sosiale aspekte wat baie sterk gefunksioneer het in die Romeinse leefwêreld, was eer en skaamte (vgl Witherington III 1998b:41). Eer het te make gehad met 'n persoon se waarde as mens en die erkenning daarvan deur ander mense, terwyl skaamte veral te make gehad het met persone se sensitiwiteit vir hulle openbare reputasie (vgl Malina et al 1995:9). Die moontlikheid dat eer en skaamte 'n beslissende rol in die strukture van die vroeë kerke gespeel het, kan dus nie betwyfel word nie. As ons aanvaar dat die gemeente in Galasië in die Romeinse provinsie geleë was, dan is dié brief waarskynlik rondom 50-52 nC op skrif gestel (Vosloo & Van Rensburg 1999:1548). Dit sal noodwendig beteken dat die oostelike gedeelte van die provinsie 'n tekort aan kos gehad

het as gevolg van die hongersnood in Egipte (vgl Witherington III 1998b:42). Hiermee saam was die plek en die status van die Jode in die Romeinse provinsie gewoonlik een van opstand teen die Christelike geloof (Hand 18). Om die saak nog meer ingewikkeld te maak het die Romeinse Keiser die Romeinse kultus op die Jode afgedwing (vgl Witherington III 1998b:43), 'n konteks wat totaal en al verskil het van dit waarmee die leiers in Jerusalem besig was. Witherington verwoord dié verskil in leierskap soos volg:

The issue of leadership is an important one and there are important clues in Galatians that help us get inside glimpses of some of the things going on in early Christianity. We notice the stress at the outset on Paul's apostolic status. Clearly enough Paul's authority rested on his claim that God had singled him out for a particular mission, and the evidence that his preaching was blessed by God as evidenced by conversions, miracles, the presence of spiritual gifts. His authority did not arise from his connection with Jesus' family or with the Twelve. This was not problematic when Paul was venturing into new mission territory or relating to his own converts, but it apparently was problematic when Paul tried to relate to other leaders in early Christianity, and particularly those who had ties with Jesus' family or were members of the Twelve or of the Jerusalem church (Witherington III 1998b:45-46).

Vir Paulus gaan die leierskapstruktuur nie oor 'n struktuur wat outoriteit aan individue gee nie maar God wat deur roeping en gawes die gesag van die evangelie aan hom gegee het. In Paulus se denke gaan dit oor die evangelie wat in elke tyd en konteks neerslag moet vind sodat God daardeur verheerlik word. Hoewel die essensie van leierskap nie uit vasgestelde patrone en vorms bestaan nie, is dit tog vir hom belangrik dat die gemeentes waarby hy betrokke is 'n netwerk met die bestaande strukture sal vorm (Hand 9:26; 11:30-12:25; 15:4; Gal 2). Die konflik in die leierskapstruktuur is daarin gegrondves dat Paulus in terme van die Christendom dink terwyl die leiers in Jerusalem die strukture in terme van die Joodse tradisie en denkpatrone definieer. Wanneer Paulus dan die strukture uitdaag, gebruik hy een van die

sosiale aspekte wat baie sterk gefunksioneer het, naamlik eer en skaamte om sodoende die herbesinning oor die kerk se identiteit te benadruk.

Die doel van Paulus se reis is om die waarheid van die evangelie (identiteit) wat hy aan die heidene verkondig, by die raad te verifieer. Hieruit blyk dat daar 'n verhouding tussen waarheid en outoriteit bestaan. Op grond van die waarheid (identiteit) dat gelowiges in Christus vry is, bevraagteken Paulus dit of die apostels in Jerusalem meer gesag as hy het. In die Skrifgedeelte wat volg (Gal 2:11-14) bevestig Paulus dat gesag herken word deur die geloofwaardige getuienis van Christus en dat hy Petrus se gesag bevraagteken omdat hy hom met huigelary besig hou (Gal 2:13). Vir Paulus was hierdie optrede van Petrus eerder 'n vorm van magsgebruik as gesag want vir Petrus gaan dit oor sy eie kredietwaardigheid en reputasie (vgl Joubert 2000:116-121).

Uit bogenoemde blyk dit dat identiteit en geloofwaardigheid twee kante van dieselfde muntstuk in die herbesinning van die outoriteit van leierskapstrukture is. As die kerk geloofwaardig wil wees in die wêreld waarin God haar geplaas het, staan die leierskapstruktuur voor die uitdaging in welke mate die kerk se gesag gekomplementeer word deur die roeping en die gawes wat God aan die kerk gegee het.

In die eerste drie eeue van die vroeë kerk was dit veral dié geloofwaardigheid en identiteit waarop Paulus klem gelê het, wat die kerk laat groei het. Tot die middel van die derde eeu het die kerk gegroei van seweduisend lede tot meer as drie-en-dertig miljoen, met Konstantyn se bekering. Die groeipersentasie in die tydperk was veertig persent (vgl Stark 1996:5-7). Die redes hiervoor was eerstens omdat Christene anders as die wêreld geleef het (vgl Stark 1996:161-162; vgl Ef 4). Tweedens het hulle vir mekaar en vir ander in tye van nood met liefde versorg (vgl Stark 1996:77-94). Derdens het Christene hulle huwelike en gesinslewe geheilig (vgl Stark 1996:103-128; vgl 1 Pet 3:18-19). Vierdens was hulle nie rassisties of seksisties nie (vgl Stark

1996:129-145; vgl 1 Kor 3). Laastens was gelowiges betroubaar en hardwerkend (Pred 12:10). Christene se optrede was in ooreenstemming met dit wat hulle bely het en loodreg teen die praktyke van die Romeinse wêreld. Dit is daarom dat die kerk in die eerste drie eeue so geweldig gegroei het.

#### **4.4 Leierskapstrukture**

Onder leierskapstrukture verwys die navorser na die wyse waarop die meerdere vergaderings georganiseer word. In die volle sin van die woord word leierskapstrukture vergelyk met kanale aan die onderkant van 'n besproeiingsdam. Sonder die kanale is die dam redelik nutteloos en sonder die dam (met sy water) is die kanale leeg (vgl Nel 1994:217). Strukture begelei die energie van 'n denominasie wat sy identiteit in Christus verstaan om geloofwaardig kerk te wees.

Die strukture in die Ned Geref Kerk word deur konflik en diversiteit gekenmerk (vgl Hendriks 1993:95-96). Hendriks (1993:95-96) verwys na vyf tiperings waarbinne die konflik en diversiteit gestalte vind. In die eerste tipering is die leier die bron van gesag, mag en kontrole. Die leier gee met deernis en liefde die nodige leiding en ontvang daarvoor liefde en samewerking van sy kudde (vgl 3.5.1). Negatief gesien is die kommunikasie van die leier outoritêr, eensydig en deduktief. Die lidmaat word dus nooit begelei om selfstandig gelowig te wees nie. Vanuit 'n gemeentebouerspektief beperk hierdie tipering die identiteit, die visie en die missie van dié kerk.

In die tweede tipering (Hendriks 1993:100-103) is die fokus selfgesentreerd. 'n Bepaalde groep of kultuur se waardes is belangrik, en as God inpas by die kulturele aspekte dan is Hy belangrik. Reëls en regulasies, kerkraads-, rings- en sinodale besluite word as gesagstruktuur vooropgestel. Die status quo moet gehandhaaf word en die instituut bepaal wat reg en wat verkeerd is. Die

geloofsbeleving is hoofsaaklik kognitief van aard wat nie alleen op Christus nie, maar ook op die tradisie gerig is.

Die derde tipering waarna Hendriks (1993:103-106) verwys, is die intellektueel-individualistiese groep. Die leierskapskenmerk van die tipering is daarop gefokus om verhoudings reg en oop te hou. Die persoonlike verhouding met die Here word beklemtoon en individue en groepe ontdek hulle eie selfstandigheid. Die tipering se godsdienstige belewenis word deur eie behoeftes en belange bepaal. Om dié rede is dit vir die groep baie moeilik om aan 'n bepaalde instituut getrou te bly. Institusionele gesag, ordereëls en bepalinge verval feitlik volledig vir persone in die tipering. Die tipering lei dikwels na geestelike hoogmoed.

Die vierde tipering waarna Hendriks (1993:106-110) verwys, is gemoduleer op die akkommodasie van al die gelowiges waarin God en die geloofsgemeenskap mekaar weer opnuut ontdek. In dié tipering is daar 'n hoë vlak van toewyding, betrokkenheid, diens, marturia en koinonia. By die gelowiges is daar voordurend, soos met die liggaam-van-Christus-metafoor (vgl 3.5.4) 'n neiging tot perfeksionisme. As dinge nie verloop soos dit behoort nie, beleef gelowiges dat daar fout met hulle geloof is. Baie belangrik van die tipering is dat gelowiges iets van hulle roeping in die wêreld begin verstaan wanneer die transendensie en die immanensie van God 'n werklikheid word.

Die leierstrukture word vir die gelowiges nie beperk tot 'n persoon, 'n instituut of hulle eie mening nie. Verskeie bedreig ook nie die geloofsgemeenskap nie omdat hulle weet hulle staan voor 'n lewende God. Vanuit hoofstuk 2 en hoofstuk 3 blyk dit dat die Algemene Sinode gemaklik voel in dié tipering terwyl 'n groot klomp van die gemeentes en hulle gemeentelike leiers hulself in die denkraamwerk van een van die vorige tiperings bevind.

In die vyfde en laaste tipering (Hendriks 1993:110-113) word die priesterlike karakter (vgl 3.4.7.2) benadruk. Die leier se funksie is om 'n ontmoeting tussen mens en God te inisieer. Die regverdiging van die tipering lê daarin dat Christus in sy diepste wese die gelowige se groot Hoëpriester is. Die gelowige se lewe moet op Hom gemoduleer word en sy perspektief was op die wil van God gefokus. Hierdie tipering herontdek weer hulle identiteit in Christus waaruit geestelike volwassenheid spruit. Die gesagstrukture is gekruisigde strukture wat met Christus se oë na sy medegelowiges en die wêreld kyk. Omdat die tipering besef dat individue sowel as die geloofsgemeenskap op weg is om volledig kerk te wees, kan die tipering nooit totaal en absoluut wees nie.

Dit is duidelik vanuit bogenoemde tiperings dat daar onbeperkte diversiteit tussen die gemeentes en hulle gemeentelidmers in die Ned Geref Kerk is. Die uitdaging van dié kerk is hoe die leierskapstrukture van dié kerk hierdie diversiteit (*binne die Ned Geref Kerk maar ook binne die groter eenheid van gereformeerde kerke in Suid-Afrika*) gaan inkorporeer sonder om die geloofwaardigheid van dié kerk in gedrang te bring. Dit is belangrik om vanuit 'n gemeentebouerspektief aan die een kant teen anti-strukturele denke en aan die ander kant teen strukturele fundamentalisme te waak. In eersgenoemde word strukture totaal en al verwerp, terwyl in laasgenoemde strukture gewoon as onveranderd beskou word. Die konflik en diversiteit in die Ned Geref Kerk is 'n direkte uitvloeiing van die anti-strukturele en strukturele fundamentalistiese perspektiewe. Die foutiewe denke agter beide hierdie benaderings is die verwarring tussen norme en vorm. Norm is die inhoud van die bediening terwyl die vorm die manier is waarvolgens die inhoud in die gemeenskap neerslag vind. Indien die vorm aan die norm gelykgestel word, ontstaan die neiging na struktuur-fundamentalisme. Die probleem met struktuur-fundamentalisme is dat die vorm gewoonlik deur 'n bepaalde kultuur en tradisie bepaal word. Kultuur en tradisie word dan aan die norm van geloof gelykgestel (vgl 4.3). Dit bring weer die geloofwaardigheid van die organisasie in gedrang. Die leierstrukture moet die

identiteit dien en begelei sodat die water by die mense wat dors na die lewende water, kan uitkom (vgl Nel 1994:216-221).

#### 4.5 Gereformeerdeheid

Omdat gereformeerdeheid die struktuur in die Ned Geref Kerk is waarmee daar op die fondament in Christus gebou word, is dit belangrik om te besin presies wat met gereformeerdeheid bedoel word. Die Nederlandse Hervormde teoloog, Van Ruler, beskryf gereformeerdeheid as die deel van die Christendom wat hulle die verste van die heidendom distansieer (vgl Nicol 2000:21). Met heidendom verwys Van Ruler na die mens se natuurlike neiging om te voel jy moet ook jou kant bring om in 'n verhouding met God te staan. Gereformeerdeheid is in sy diepste wese die besef dat die mens niks vir die redding kan doen nie, maar dat verlossing God se genade in Christus is (vgl König 1998:34-35). Uit genade spruit die grootheid van God wat teenoor die kleinheid van die mens gestel word. Die leuse van die reformasie is *Soli Deo Gloria*, wat beteken "Aan God alleen die eer" en nie aan die mens nie. Hierby word die leer van die uitverkiesing gevoeg. God kies die mens en nie die mens vir God nie. Gelowiges wat dit besef ervaar iets van die oorweldigende grootheid van God.

In die sentrum van die uitverkiesingsleer word beklemtoon dat daar niks goeds in die mens is nie. Selfs die feit dat 'n individu glo, is 'n gawe van God. God het die gelowige gered en die geloof is die wyse waarop God dit vir ons skenk. Die ervaring hiervan, vul die gelowiges met 'n diepe besef van dankbaarheid en omvou hulle met 'n heilige rustigheid. Die dankbaarheid roep weer op sy beurt die gelowige tot goeie werke op.

Bogenoemde kan saamgevat word in die volgende viervoudige 'sola'-slagspreuke van die reformasie:

- *Sola scriptura* (alleen die Skrif);

- *Sola gratia* (alleen die genade);
- *Sola fidei* (alleen die geloof), en daarom
- *Sola Deo gloria* (aan God al die eer).
- Die viervoudige slagspreuk van die gereformeerde kerke veronderstel dat dié kerk in sy diepste wese 'n hoorkerk is (vgl Nicol 2000:33). Die gelowige hoor die Woord en leer daaruit praktiese lewenslesse vir die alledaagse lewe.



## HOOFSTUK 5

### MODELLE VAN VERANDERING

#### 5.1 Inleiding

Die Ned Geref Kerk funksioneer in 'n veranderde en veranderende wêreld; 'n wêreld wat transformeer van die modernisme na die postmodernisme (vgl 3.6). Om die transformasie sinvol te bestuur is 'n strategie nodig wat in 'n bepaalde model neerslag vind. Modelle is tog nie iets nuuts nie (vgl 3.3) en word selfs in Paulus se teologie gevind (vgl Hawthorne et al 1993:132-133). Vir die doel van die studie sal dié hoofstuk fokus op enkele modelle van verandering en ook probeer bepaal in watter mate die leierskapstruktuur van die Ned Geref Kerk daardeur by die transformasieproses inskakel.

#### 5.2 Roxburgh se model

Roxburgh (2000:9-21) meen dat die transformasieproses sekere uitdagings vir die kerk inhou omdat daar lidmate is wat nog aan die bekende wêreld vashou terwyl ander lidmate reeds in die veranderde wêreld leef. Dié twee uiterstes wat wêreldwyd in die kerk voorkom word deur Roxburgh vergelyk met 'n wipplank. Die probleem wat ontstaan is dat die leierskapstruktuur bloot probeer om 'n balans in die proses te verseker. Tussen die voorafgaande werklikhede bevind gediversifiseerde lidmate (vgl 4.3) hulself en probeer bepaal na watter kant die skaal gaan swaai. Hulle is eintlik passiewe waarnemers in die proses. Die vraag is of die Ned Geref Kerk teruggaan na die bekende strukture en of dié kerk die uitdagings van die onbekende werklikheid gaan aanvaar. Terwyl die leierskap in die kerk die balans probeer behou is die kerk in, wat Roxburgh noem, 'n *tussenin*-fase wat sy totale toekoms gaan bepaal.

In die *tussenin*-fase is daar bepaalde struikelblokke wat in gedagte gehou moet word alvorens met die transformasieproses voortgegaan kan word. Die eerste struikelblok waarna Roxburgh verwys, is 'n vasgestelde raamwerk (*framework*):

[A framework] is a powerful conceptual foundation that allows one to think in disciplined ways. A framework is much like the wooden frame of a house that supports all of the structures within which we live. Once the framework is erected, we never see it unless we engage in fairly major renovations. It is covered with [...] elements that make our homes attractive and comfortable. If renovation is necessary, however, we have to go through all the comfortable coverings to those wooden or steel structures that keep our home stable (Roxburgh 2000:26).

Dit is 'n pynlike ervaring om aan die raamwerk te verander en daarom is leiers geneig om eerder te herdekoreer. Die raamwerk word in stand gehou maar net anders versier (kyk 2.3.1).

'n Tweede struikelblok wat in gedagte gehou moet word is dat 'n groot aantal van die leiers in die leierskapstrukture 'n produk is van die modernisme (vgl afd 2.3.1.4; 3.6.2; Tabel 3) wat floreer op 'n liniêre denkproses wat soos volg in stappe opgedeel kan word:

- Versamel soveel moontlik inligting oor die probleem.
- Analiseer die verskillende elemente.
- Werk 'n plan van aksie uit.
- Identifiseer potensiële probleme in die plan van aksie.
- Ontwerp 'n kommunikasieproses met nasorg.
- Inisieer 'n metodeom deur die stappe van die aksieplan te beweeg.

Deur erkende metodes te volg, sal mens by 'n antwoord uitkom. Die probleem is soos 'n legkaart waarin die stukkies bloot ingepas moet word

om die geheelprentjie te kry (vgl Roxburgh 2000:57-58). Edward de Bono (1991:9) noem die manier van dink "rock logic" (rotslogika). Volgens de Bono is die denkpatrone gebou op die boustene van die Griekse metodologie wat veral die vooruitgang in die moderne wêreld teweegbring het. Die nadeel van die rotslogika is dat dit kreatiewe denkprosesse benadeel het en dit het destruktief op verhoudings ingewerk. Die persoon wat die situasie die beste kan analiseer en herinterpreteer besit al die mag. Hanekom (2004:57) beskryf die destruktiewe sisteem soos volg: "Uit krampagtige pogings om die waarheid te ontdek en te verdedig, is baie konflik gebore en die geskiedenis is inderdaad met bloed geskryf."

Dit is duidelik dat laasgenoemde struikelblok baie te make het met die kognitiewe kant van die mens maar dat ons tog moet erken dat die transformasieproses ook 'n invloed op die emosionele kant van menswees het wat die derde struikelblok is. Verandering gaan gewoonlik gepaard met die verlies van alles wat eens as normaal gesien is. Dit veroorsaak pyn, verwarring, woede en ongemak by lidmate wat aanleiding gee tot konflik tussen die twee pole (vgl Roxburgh 2000:64-67).

'n Vierde struikelblok is die invloed wat kultuur op mense se denke het. Vernuwings bring 'n onsekerheid wat teenstand tot gevolg het. Die drie mees basiese dimensies van 'n bepaalde kultuur is idees (kognitief), gevoelens (emosies) en waardes (evaluasie) (vgl Roxburgh 2000:96). Rondom dié dimensies word 'n bepaalde raamwerk gevorm waardeur die wêreld/gemeenskap waarbinne die mens leef, verklaar word. Die raamwerk wat op die periferie lê, kan wissel en verander sonder veel teenstand. Die probleem ontstaan wanneer die kerndimensies verander word, want dit beteken dat iets kosbaars in gedrang kom en daarom kom teenstand teen verandering voor. Die kulturele transformasieproses van modernisme (vgl 2.6.1) na postmodernisme (vgl 2.6.2) bring die kerndimensies in gedrang. Die

kernwaardes van 'n Nederduitse Gereformeerde kultuur is oor 'n tydperk van driehonderd-en-vyftig jaar deur 'n fase van stabiliteit en tradisie vasgelê en daarom lê 'n pynlike proses van ontvriësing vir die Ned Geref Kerk voor. Die Ned Geref Kerk sal 'n duidelike onderskeid moet tref tussen wat kerndimensies van dié Ned Geref Kerk is en wat die identiteit van die kerk van Christus is. Waar die kerndimensies van die Ned Geref Kerk nie strook met die identiteit wat Christus vir die kerk bedoel het nie, moet die pynlike proses 'n aanvang neem. Om dit sinvol te doen, beteken dat die volgende op die tafel moet kom:

- Daar moet 'n definiëring wees van die organisasiegrense en 'n kriteria van wat binne en buite lê.
- Die kerk moet herbesin oor haar geloofwaardigheid en outoriteit en of dit mags- of gesagsgefundeerd is.
- Die kerk moet besin oor strukture wat koinonia en liefde bevorder.
- Die uitdaging wat die Ned Geref Kerk in die gesig staar is om kerkwees terug te gee in die lidmate se hande; met ander woorde deur middel van 'n proses van onder na bo.
- Die kerk moet deursigtig wees en die proses moet verstaanbaar wees vir elke lidmaat. Dit vra dat ons 'n taal sal praat wat almal verstaan en mee gemaklik is.

### **5.2.1 Vyf fases van verandering**

Die eerste fase in Roxburgh se raamwerk van verandering, is die *stabiliteitsfase*. Die fondament van die fase is 'n bepaalde kerklike tradisie. Die leierskapstrukture is voorspelbaar en word gegrond in die roetine van die verlede. Die sisteem werk vanuit die basis van 'n aantal reëls en waardes wat algemeen deur die organisasie aanvaar word. Daarom dan ook dat die leierskapstyl van die leiers in die sisteem een van instandhouding is. Diegene wat die waardes en tradisies bevraagteken word gou uitgewerk. Die fase kan saamgevat word as: "The past is honored; its symbols are valued as

connections with previous generations. Tradition and ritual give definition to roles and lives. An integral sense of being connected to a past, present and future clearly exist" (Roxburgh 2000:32).

Die tweede fase is die *fase van diskontinuiteit*. Die rede vir die diskontinuiteit is die opkoms van die parakerklike organisasies wat druk uitoefen op die kerklike tradisie. Dit lei daartoe dat bepaalde strukture bevraagteken word: "Many congregations [...] feel very disconnected from their denominational systems and hold them in contempt. Local churches feel they must give money while receiving very little in return, except rules by which they must operate" (Roxburgh 2000:37). Die rol van die leier is, soos by die eerste fase, die instandhouding van die tradisie met die een verskil dat die leier self later verward is.

Fase drie is 'n fase van *disembedding*. Die fase is gefundeer in die feit dat stabiliteit gefaal het en tradisie sy mag verloor het. Die rol van die leier, soos in fase een en twee van blote instandhouding, werk nie meer nie. Konflik en skuldgevoelens is aan die orde van die dag.

Die kerk word gaandeweg van sy storie (tradisie), sowel as van sy evangeliestorie (identiteit) geskei en word vanuit die sentrum van die alledaagse lewe na die periferie, wat eie is aan die modernisme, uitgestoot. Die rol van die leier skuif nou van instandhouding na 'n ander model van leierskap. Die instandhouding het te make met die bestuur van die bestaande, terwyl die nuwe model eerder verandering moet verstaan en rigtinggewend van aard moet wees.

Die vierde fase is die *transito*-fase. Dit is die moeilikste fase van al vyf omdat dit te make het met die realiteit van die *raamwerk* wat geskud is. Die fase gaan gepaard met verwarring oor hoe die pad vorentoe lyk en die verlies van bepaalde merkers wat die pad gewoonlik aangedui het. Tydens die fase is leiers geneig om weer die ekwilibrium met liniêre denkpatrone te herstel. In

die fase moet die besluit dus geneem word: "to recapture what has been lost or to risk the discovery of a new future" (Roxburgh 2000:43). Dit is dan ook die vraag wat die leierskapstruktuur van die Ned Geref Kerk hulself moet afvra.

Die laaste fase is '*re-formering*'. Dit is die fase waarna gestreef word. Dit is die tyd wanneer daar deur al die hindernisse beweeg is en die identiteit (vgl 3.2) van die kerk in die huidige konteks uitgeleef word.

Roxburgh stel dit duidelik dat die vyf fases nie liniêr of bloot as bestuurswesebeginselsgeïnterpreteer moet word nie.

The question is not: how do we lead a congregation through all the changes identified in the strategic plan? The question is: how do we lead congregations and denominational systems through massive, epoch-changing transformation? What do we do when the ship has been wrecked in a huge storm, landing our crew on a strange desert island? (Roxburgh 2000:75).

Dit vra dus van die leiers om uit die gemaksones van bekende, vasgestelde *raamwerke* te klim en saam met medegelowiges die pad van transformasie, die onbekende, in te stap. Soos reeds vermeld in hoofstuk 4.3 is daar 'n onbeperkte diversiteit in die Ned Geref Kerk aanwesig en hoewel bogenoemde fases nie absoluut is wat begin en einde betref nie, sal dit naïef wees om aan te neem dat dié kerk met haar diverse lidmate almal in dieselfde fase is. Dit bring die argument weer terug na in hoe mate die leierskapstruktuur van die Ned Geref Kerk die diversiteit gaan erken, akkommodeer en bestuur. Vanuit 'n gemeentebouerspektief blyk dit dat die antwoord juis in fase drie van Roxburgh se model terug te vind is. Die fase vra dat dié kerk weer sy storie moet skryf en daarmee saam sy evangeliestorie (identiteit) herontdek. Dié kerk moet weer sy belydende

karakter ernstig opneem, die vier solas (vgl 4.5) van die reformasie in die sentrum plaas en dan word wat dit reeds in Christus Jesus is.

### 5.3 Malphurs se model

Aubrey Malphurs is eens met Roxburgh dat die grense wat eens in gebruik was, nie meer van toepassing is vir vandag se mense nie. En die probleem is dat individue en organisasies nie sonder strukture en reëls kan bestaan nie. Daarom is die vraag wat Malphurs vra: "Is there a way to anticipate coming change?" (Malphurs 1993:23). Die sukses van verandering is gewortel in die vermoë om die toekoms te antisipeer. Om die toekoms vooruit te loop vra die verstaan van die giere (*fads*), die tendense, gesaghebbende tendense (*megatrends*) en paradigmas van die verandering.

Met giere bedoel Malphurs korttermynverandering wat 'n klein invloed op die gemeenskap of organisasie het. Tendens is iets wat 'n groter impak op die gemeenskap het en waarvan die uitwerking op die gemeenskap meer blywend is. 'n Paradigma het die grootste invloed op die mens en sy omgewing omdat dit die grense en die reëls waarbinne die gemeenskap moet leef, identifiseer. 'n Paradigmaskuif vra dus nuwe grense en 'n nuwe stel reëls wat weer op sy beurt nuwe tendense en gesaghebbende tendense veronderstel.

Die sukses van die paradigmaskuif hang van die leiers van die kerk af. Die kerk se leierskapstruktuur moet skuif van bestuur na bemagtiging van elke lidmaat (teenoor 2.2.1). Die bemagtiging vra dat die gemeentelid moet verstaan wie hy/sy in terme van Christus is (vgl 3.2) en waar hy/sy in die liggaam inpas (vgl Malphurs 1993:48-49).

Omdat die leier 'n kardinale rol in die proses beklee, is daar tog sekere eienskappe waaroor die leier moet beskik wat die proses vergemaklik (vgl Malphurs 1993:71-76):

- Die leier moet die katalisator wees wat verandering in ander lidmate kan bewerkstellig.
- Dit help as die leier van buite die gemeenskap kom omdat hy/sy nie vasgevang is binne die tendense en die paradigma van die sisteem nie.
- 'n Leier moet die insig hê om probleme te sien en oplossings daarvoor te gee.
- 'n Baie belangrike aspek is dat die leier visionêr moet kan dink en die lidmate motiveer om die visie hulle eie te maak.
- Die leier moet ook 'n goeie oorredingsvermoë hê.
- Hy/sy moenie bang wees om kanse te waag nie.
- Empatie is 'n kardinale deel van leierskap. Die leier moet opreg omgee en in liefde mense met verskillende sienswyse akkommodeer sonder dat die Evangelie skade lei.
- 'n Goeie leier is een wat kan volhard al lyk dit hoe donker om hom/haar.
- Die leier moet kan planne maak.
- Verder moet hy/sy ook mense kan oorreed.
- Leiers moet goeie organiseerders wees.
- Laastens moet hulle nie altyd in beheer wil wees nie maar moet ook bereid wees om te delegeer.

Om al die eienskappe van 'n leier saam te vat kom neer op vasstelling van die geloofwaardigheid van die leier, want geloofwaardigheid skep gesag en vertroue en motiveer lidmate om te volg (vgl Malphurs 1993:82-83, 86). Hanekom (2004:45) beskryf die leierskap as:

Leiers [wat] moet [...] praat oor dinge wat ander nog nie sien of verstaan nie. [...] Die pyn van sulke leiers lê daarin dat hulle die dringendheid van die situasie moet bekend maak aan mense wat eintlik nie belangstel om dit te hoor nie. Dit is gewoonlik mense wat in hulle eie gemaksone vasgevang is en so profetiese 'aankondiging' as 'n ongewenste lastigheid ervaar.

In groot mate is dit ook seker waar van die Ned Geref Kerk. Is dié kerk nie maar ook in haar eie gemaksone vasgevang nie? Dit is 'n vraag wat later in



die empiriese gedeelte van die navorsing aandag sal geniet. Wat wel in gedagte gehou moet word is dat verandering 'n proses is wat oor 'n tydperk geskied. In dié proses moet die paradigma van die verlede eers ontvries word, dan moet die nuwe paradigma gegiet word en dan moet dié paradigma geset word (vgl Malphurs 1993:129).

#### 5.4 Die Algemene Sinode

Die Algemene Sinode gebruik die volgende struktuur as riglyn vir die transformasieproses en kan skematies as volg voorgestel word:

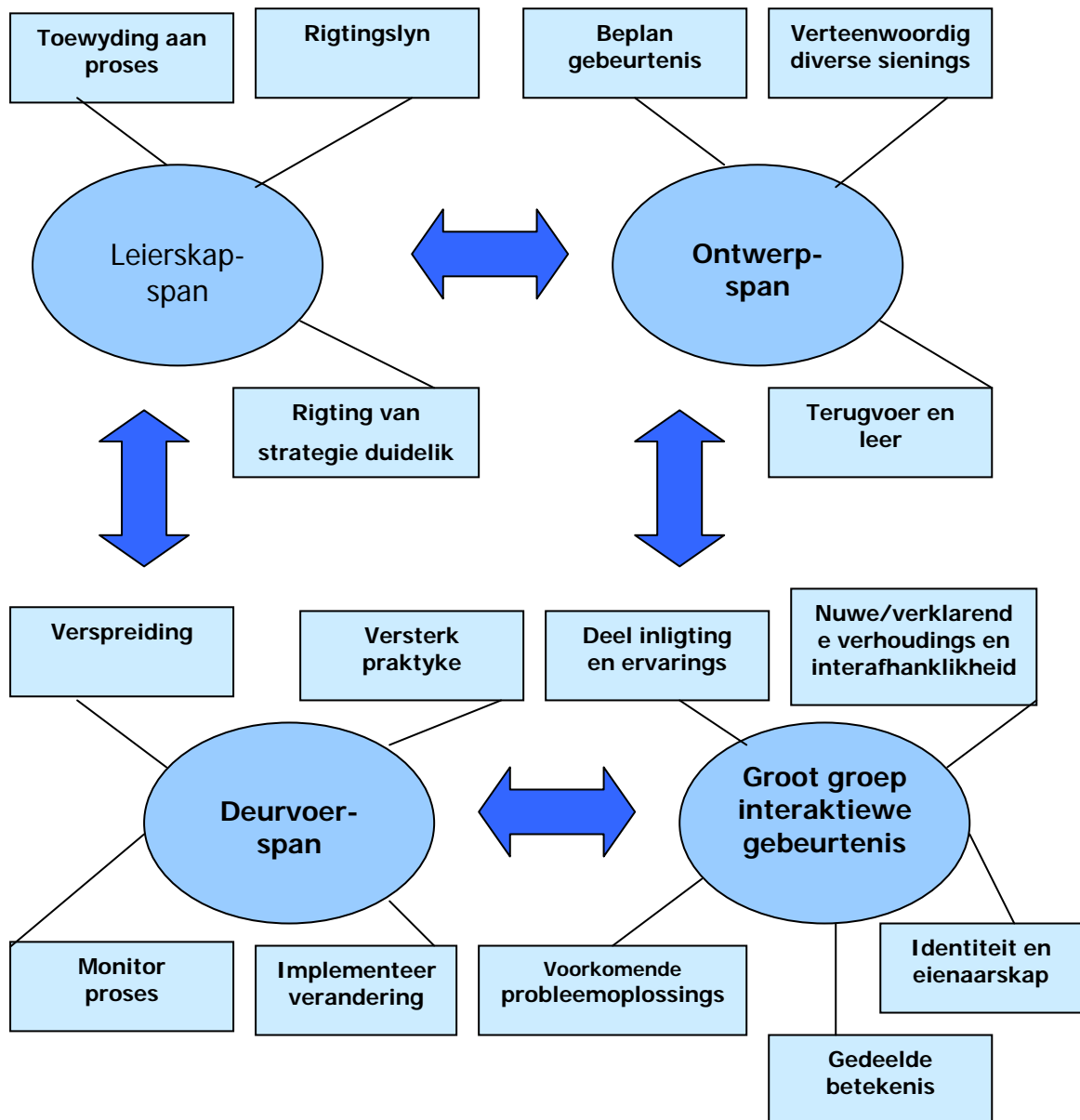

Diagram 5 : Sleutelemente van 'n groot groepbespreking

#### **5.4.1 Die rol van die leierskapsan**

Die leierskapsan bepaal die grense van die transformasieproses en voorsien die rigting van die verlangde uitkoms. Hulle ontwerp 'n breë en inklusiewe konsensus as 'n span op weg na die toekoms met 'n bepaalde visie en strategiese plan wat aanvaarbaar is vir alle lede om sodoende die hoop en drome van almal in die organisasie te versterk. Hulpbronne word deur hulle gemobiliseer om die grootgroepbespreking moontlik te maak. Die leierspan fasiliteer die grootgroepbespreking deur as rolmodelle op te tree. Inligting en terugvoer word gegee wat vertroue, deursigtigheid en samewerking tot gevolg het. Die leierskapsan bepaal met watter entoesiasme die proses aangepak gaan word en hoe geslaagd die proses gaan wees.

#### **5.4.2 Die rol van die ontwerpspan**

Die ontwerpspan is kruisfunksioneel en funksioneer oorstrukturele grense heen. Hulle is 'n mikrogroep wat die hele organisasie verteenwoordig en deel sal wees van die hele veranderingsgebeurtenis. Die ontwerpspan se taak is om die veranderingsgebeurtenis te ontwerp onder die leierskap van die strategiekonsultant. Dit sluit die verfyning van die doel en bedoelde uitkomst, ontwikkeling van die tema en naam van die gebeurtenis asook die ontwikkeling van die volledige strategie en beplanning in. Dit is verder die taak van die ontwerpspan om die gereedheid van die organisasie te bepaal om sekere intervensies te implementeer. Die doel van verandering word deur die span uitgelig vóór en ná die implementering van die verandering. Hulle vorm die kommunikasiekanaal na die groter sisteem. Die ontwerpspan tree as klankbord en terugvoermeganisme tydens die evaluering van elke kritieke fase van die veranderingsgebeurtenis op. Dit is die verantwoordelikheid van die ontwerpspan om aan die organisasie te toon dat hulle die proses self beheer.

### 5.4.3 *Die grootgroep-interaktiewe-gebeurtenis*

Die beginsel van kleingroepwerk behels dat daar binne 'n groot organisasie kleingroepies van tussen 8 – 10 mense gevorm word, wat rondom tafels almal gelyktydig sit en werk. Dit skep die geleentheid vir spontane en onmiddellike boodskappe. Die proses stel informasieopname, refleksie en terugvoering van deelnemers daar, eerder as die oordra van inligting. Inligting word sodoende geïnternaliseer en eienaarskap vind plaas. 'n Gebeurtenis binne 'n organisasie is 'n mylpaal en lei tot die konteks waarbinne nuwe idees ontwikkel kan word. Dit lei verder tot 'n diepe besef van verantwoordelikheid en noodsaaklikheid by deelnemers. Elke grootgroep-interaktiewe-gebeurtenis se konteks is uniek.

Grootgroep-interaktiewe-gebeurtenisse is hoogs gestruktureerd en in die fynste detail georganiseer. Die logistieke reëlins van die gebeurtenis word deur 'n ondersteuningspan gedoen. Die span is vir die vloeï van data en vir databestuur gedurende die gebeurtenis verantwoordelik, met ander woorde die ondersteuningspan is verantwoordelik vir die uitdeel van inligtingstukke tydens die gebeurtenis.

Die basisformule vir verandering wat gebruik word is dié van Beckhard (Ontwerpspan van Algemene Sinode : 2003). Die formule is  $D \times V \times Fs > R$ . Die formule kan as volg verduidelik word :

- Indien 'n organisasie 'n hele sisteemsverandering wil implementeer, moet 'n groot massa van die organisasie genader word om hul individuele en kollektiewe **ontevredenheid (D)** met die huidige situasie vas te stel.
- Die lede van die organisasie kry vervolgens die geleentheid om hulle behoeftes asook hulle **visie (V)** vir die toekoms weer te gee om sodoende die huidige ontevredenheid te verbeter.
- **Eerste stappe (Fs)** word nou kollektief saamgestel om die weg aan te dui om die visie te verwesenlik.

- Die kollektiewe intelligensie van die organisasie ten opsigte van hulle ontevredenheid, visie en eerste stappe moet groter as hulle **teenstand (R)** teen verandering wees. Indien enige van die elemente van die formule ontbreek of 0 is, sal die teenstand teen verandering nie oorkom kan word nie. Mens staan verandering teë indien daar geen ontevredenheid, visie of ooreengekome eerste stappe voorkom nie (vgl Dannemiller et al 2000:213-218). Die hele grootgroep-besprekingsproses vind in samewerking met eksterne veranderings en strategiekonsultante plaas. Dit verseker dat die interne hulpbronne van die ontwerpspan gekombineer word met die kundigheid van persone wat ervaring het in die proses sodat die maksimale potensiele impak bereik kan word.

#### 5.4.4 Die prosessiklus van die grootgroep-bespreking-veranderingsproses

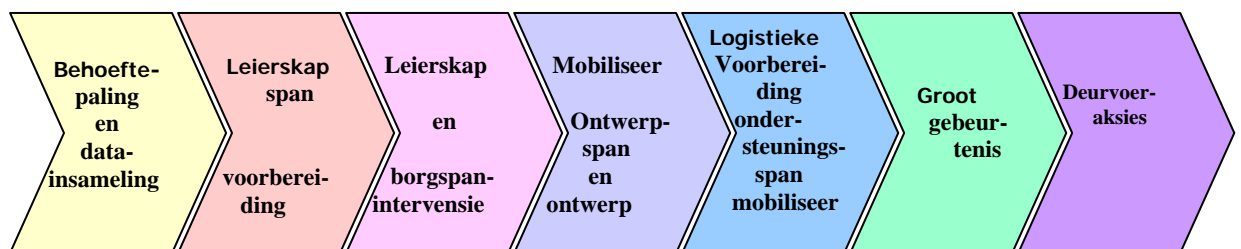

Diagram 6: Prosessiklus van die grootgroep-bespreking-veranderingsproses

Die tydraamwerk van die prosessiklus van die grootgroep-bespreking-veranderingsproses is 9 – 13 weke, afhangende van die kompleksiteit van die verandering, die gereedheid van die leierskapspan en die grootte van die organisasie. Die grootte van die organisasie beïnvloed die getal grootgroep-interaktiewe-gebeurtenisse wat benodig word om die kritiese massa van die organisasie aan die veranderingsproses bloot te stel.

## 5.5 Teologiese evaluering

Die vraag wat gevra moet word is of die leierskapstrukture van die Ned Geref Kerk nog geloofwaardig is. Die Katolieke kerkregeringsstelsel (vgl 2.2.2) is 'n organogram waarin 'n strukturele hiërargie met die pous aan die bokant sterk beklemtoon word. Daarby word daar onderskeid gemaak tussen die geestelikes en die leke. Op hierdie manier word kerkwees uit die gelowige se hand geneem en beperk tot kognitiewe gesprekvoering. Met die reformasie het daar 'n totale ommekeer gekom in die manier van dink. Kerkwees is teruggeplaas in die hande van elke gelowige. Dit kan gesien word as 'n omgekeerde organogram met die gemeente aan die bopunt. Die gemeente is ten volle kerk in die gemeenskap waarin die identiteit van die kerk neerslag vind. Dit bepaal die geloofwaardigheid van die gemeente en op sy beurt weer die gesag van die kerk.

Omdat elke gemeenskap verskil is die ring 'n groepering van gemeentes uit soortgelyke gemeenskappe. Dit is daarom dat visitasie (vgl 2.3.1.2) van kardinale belang is. Die streeksinode is die samevoeging van die gereformeerde familie met dienslewerende werksaamhede (vgl Kerkorde 2004 Art 35).

Die vraag ontstaan of die leierskapstruktuur van die Ned Geref Kerk soos hierbo gesien word en of dit gesien word in die lig van die Rooms-Katolieke stelsel. Word die Ned Geref Kerk se leierskapstruktuur nie eerder as 'n instituutmodel (vgl 3.5.2) gesien nie? Roxburgh meen dat denominasies geneig is om terug te val op raamwerke van die verlede (vgl 5.2). Is dit die geval met die Ned Geref Kerk? Daarmee saam moet ons ook vra na die rol van kultuur en tradisie. Die vraag na norm en vorm (vgl 4.3) en die belangrikheid van die identiteit van die kerk. Verstaan elke lidmaat en elke Ned Geref Gemeente in Suid-Afrika wat die identiteit van die kerk is? Is die Roepingsverklaring van die Algemene Sinode van 2002 (vgl 2.4.1) bloot *instruksies van bo* of leef dit in elke lidmaat se hart?

Malphurs verwys na giere, tendense en paradigmas (vgl 5.3) wat 'n rol speel in die transformasieproses. Daar moet om hierdie rede gekyk word na die konkrete veranderings waaraan die Algemene Sinode aandag moet skenk. Is dit bloot op die vlak van giere en tendense? Die samelewing het grotendeels 'n paradigmuverskuiwing van die modernisme (vgl 3.6.1) na die postmodernisme (vgl 3.6.2) gemaak. Moet die kerk nie ook 'n paradigmaskuif maak om 'n geloofwaardige kerk in die postmoderne samelewing te wees nie?

'n Ander aspek waarna Malphurs verwys is dat gesagstrukture op verskillende maniere tot uiting kom binne 'n bepaalde organisasie. Malphurs verwys na 'n bestuurderstyl en 'n bemagtigerstyl. 'n Bestuurder het gewoonlik 'n magposisie wat hy/sy gebruik om resultate te bereik tewel 'n bemagtiger vanuit 'n gesagsposisie werk (vgl 4.1). Is eersgenoemde waar, of is laasgenoemde waar van die Ned Geref Kerk se leierskapstruktuur?

'n Verdere vraag in die vernuwing van leierskapstrukture is in watter mate die meerdere vergaderings van kerke bloot 'n kognitiewe oefening is (vgl 3.2.1) en in watter mate die hier en nou (vgl 3.2.2) 'n realiteit vir die gelowige geword het?

Daar is reeds verwys na die vraag of die Ned Geref Kerk se leierskapstruktuur geloofwaardig is al dan nie. Die geloofwaardigheid het te make met die wese van die kerk. Jesus het sy volgelingen dissipels gemaak. Is die kerk vandag nog dissipels? Is die profetiese funksie (vgl 3.4.7.1), die priesterlike funksie (vgl 3.4.7.2) en die gemeenskaplike (*communal*) funksie (kyk 3.2.7.3) in die gesagstrukture in Suid-Afrika sigbaar?

Die Algemene Sinode het 'n keuse gemaak vir die "Large Group Discussion change processes" (of Grootstelselbyeenkomste - GSB) (vgl 5.4), naamlik 'n sisteem wat funksioneer met 'n mikrogroep wat die hele organisasie verteenwoordig (5.4.2). Verstaan die verteenwoordigers (afgevaardigdes van

elke gemeente) nog werklik wat dié kerk se gereformeerde wortels is? Het die gereformeerde (vgl 4.5) tradisie nie maar onderstrome van die Evangeliese (vgl Tabel 1) beweging nie?

## HOOFSTUK 6

### EMPIRIESE NAVORSING

#### 6.1 Inleiding

Die empiriese komponent van die navorsing word hoofsaaklik beperk tot die vraelys soos vervat in Bylaag A van dié verhandeling. Die ringe is die skakel tussen die plaaslike gemeentes en die meerdere vergaderings (sinode en die Algemene Sinode) in die leierskapstruktuur. Vir die rede is die vraelys aan elke ringskriba wat in die *Jaarboek van die NG Kerk 2005* (Jaargang 156) aangedui word, gestuur. Omdat die ringe in die meeste gevalle net een keer per jaar (vgl Kerkorde Art. 29) vergader, is die ringskommissie versoek om dit namens die ring te voltooi. Die vraelyste is per e-pos versend en die ringskribas het die keuse gehad om dit óf in dieselfde formaat óf per gewone pos terug te stuur om sodoende te verseker dat soveel moontlik vraelyste terug ontvang word. Van die honderd-een-en-veertig vraelyste wat versend is, is een-en-veertig lyste teruggestuur en verwerk. Dit is 'n persentasie van 29,1% wat as basis vir die empiriese komponent van dié navorsing gebruik is en waaruit bepaalde afleidings gemaak word. Wanneer die term "*empiriese navorsing*" voortaan gebruik word, word daar na dié 29.1% van die lyste wat terugontvang is, verwys.

#### 6.2 Verwerking van materiaal

Die empiriese navorsing is verteenwoordigend van alle sfere (stedelike en/of plattelands) van die kerklike gemeenskap. Wat wel beduidend uitstaan in dié studie is dat 88,1% van die ringe wat gereageer het, die leraars se gemiddelde ouderdom as tussen veertig en vyftig jaar aandui.

Wat die verspreiding van die empiriese navorsing oor sinodale grense heen betref, kan die reaksie op die vraelyste grafies soos volg voorgestel word:



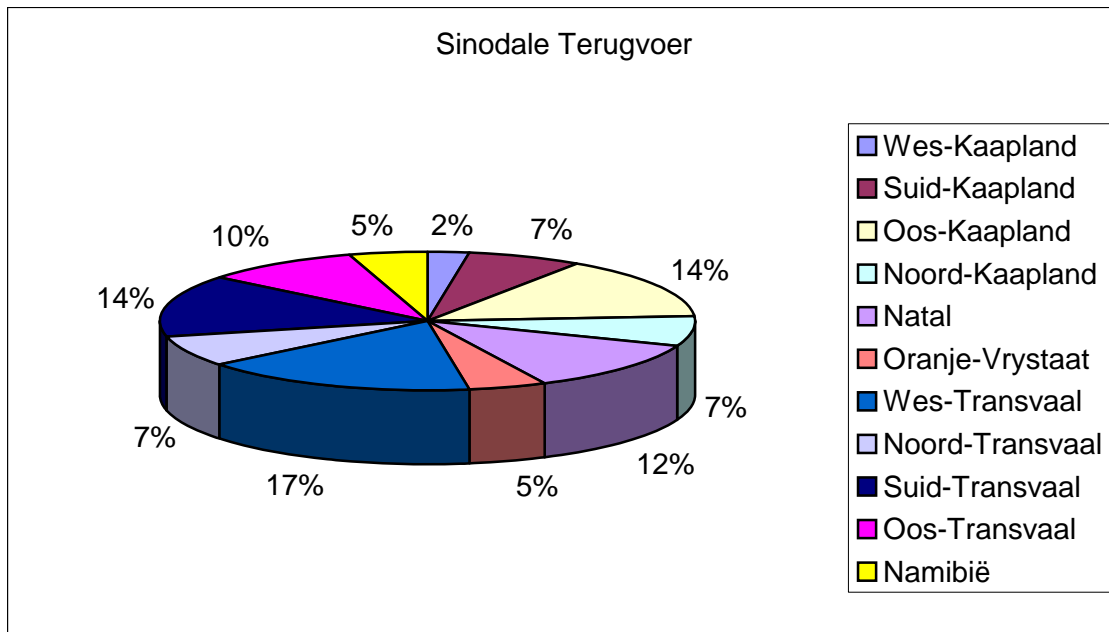

(Diagram 7)

Die bestuurswetenskappe (vgl Rogers 1995:257-263) het geleer dat in die bestuur van verandering daar hoofsaaklik vyf verskillende groepe ingedeel kan word op grond van hulle reaksies op die verandering. Volgens Rogers is daar 'n klein groepie mense (2%) wat bekend staan as die *innoverende leier*. Hierdie groepering het die vermoë om met onsekerheid saam te leef en sal nie wegstroom daarvan om risiko's te neem nie. Hoofsaaklik is die *innoverende leier* heel gemaklik met die postmoderne tydsges (vgl 3.6.2 asook Tabel 3). Naas die innoverende leiers is die *opinieformers* (14%) Dié groep individue is gewoonlik vroeë aanvaarders van die veranderende bestuur en gebruik gewoonlik die nuwe idees selektief. Die volgende groep mense is die *vroeë meerderheid* (34%) wat gewoonlik vinnig die nuwe idee aanvaar en selfs implementeer solank hulle 'n rolmodel in die opinieformers het. Die volgende groep is diegene wat baie meer skepties is as die vorige drie groepe omdat hulle deur die nuwe idees bedreig voel, hoewel hulle sal inval as die meerderheid die verandering aanvaar. Die groepering staan bekend as die *laat meerderheid* (34%) Die laaste groepering word die *laaste aanvaarders*

(16%) genoem wat gewoonlik lae-risikonemers is en suspisies is oor alle nuwe idees. Die groep beklemtoon hoe dinge in die verlede gedoen is.

Indien die empiriese materiaal deur bostaande struktuur vergestalt word, dan lyk die transformasieproses in die meerdere vergaderings van die Ned Geref Kerk soos volg:

Rogers se bestuursveranderingsdiagram

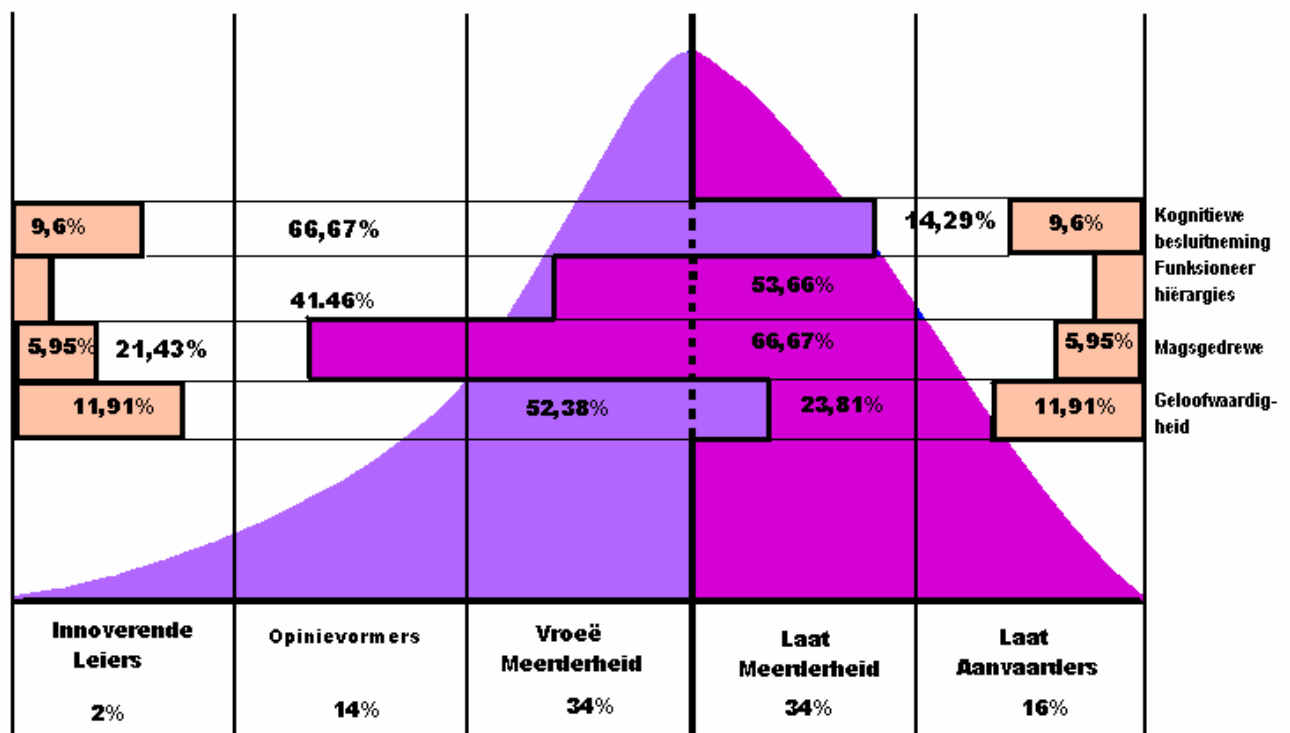

(Diagram 8)

Uit bogenoemde diagram wil dit tog voorkom of daar sekere elemente in die transformasieproses is wat aandag moet geniet. Hoewel die elemente slegs as hindernisse gesien moet word omdat gemeentebou 'n proses is waarin daar elke dag gestreef word om te word wat dié kerk reeds in Christus is, is dit tog die geloofwaardigheid van die strukture wat as 'n struikelblok geïnterpreteer kan word. Slegs 23% van die respondente is van mening dat die leierskapstrukture van die Ned Geref Kerk nog geloofwaardig is. Een van die

groot uitdagings wat die leierskap van die Ned Geref Kerk in die gesig staar is om die geloofwaardigheid te herstel. Om dit te doen moet daar nie gefokus word op dit wat op die periferie lê nie, maar moet die grondbeginsels van gereformeerdeheid veral benadruk word. Vyf-en-negentig persent van die respondente is dit eens dat die *vier solas* (vgl 4.5) die vertrekpunt van die leierskapstruktuur van dié kerk moet wees. Dit vra dat die diversiteit in die Ned Geref Kerk juis na die periferie toe geskuif word en dat die vraag na identiteit in die sentrum van die verandering sal staan. Hiermee saam hang die feit dat dié kerk in baie duidelike taal sal verklaar wat die Ned Geref Kerk in 2005 glo. Die Ned Geref Kerk is 'n belydeniskerk wat veronderstel dat die belydenisskrifte die raamwerk is waarbinne dié kerk funksioneer. Roxburgh (2000:96) meen dat indien die raamwerk staties van aard is, die transformasieproses sal stagneer. Indien die Ned Geref Kerk 'n reformerende kerk wil bly, moet daar doelbewus gewaak word teen die verabsoluttering van dié raamwerk. Op die punt lyk 'n eietydse belydenis dus nie so vergesog nie (vgl 5.2).

In die kerk van die Here Jesus Christus word daar vanuit die besondere na die algemene beweeg en nie andersom nie. Dit impliseer tog dat dit wat op die periferie lê hanteer word vanuit die identiteit in Christus. Om die rede is dit nodig om die diversiteit in dié kerk empiries te verlig.

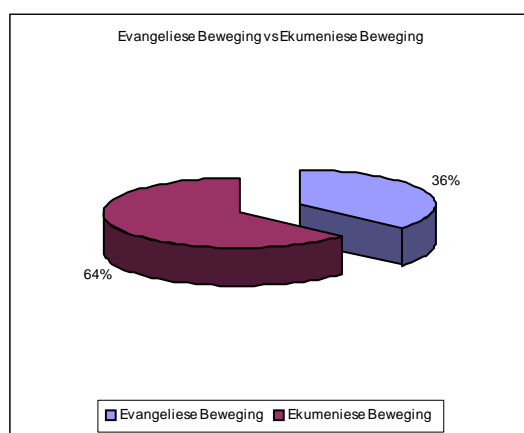

(Diagram 9)

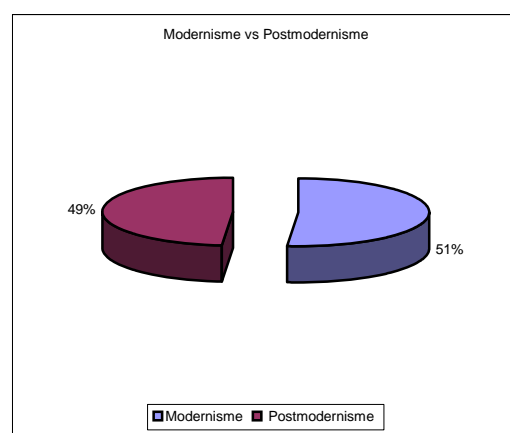

(Diagram 10)

Burger (1999:27-28; vgl 2.4.1) meen dat 'n pendelumeflek tussen die *Evangeliese* en die *Ekumeniese* beweging bestaan. Burger (1999:38) beweer selfs dat die laaste twintig jaar veral deur die Evangeliese beweging gekenmerk is. Die empiriese navorsing toon aan dat, die neiging eerder na die Ekumeniese beweging is op hierdie tyd in die Ned Geref Kerk (Diagram 9) maar dat daar tog 'n beduidende aantal lidmate is wat nog vanuit die Evangeliese beweging redeneer. Hiermee saam moet in gedagte gehou word dat daar lidmate in die Ned Geref kerk is wat hulle gemaklik voel in die modernisme, terwyl ander meer na die postmodernisme neig (Diagram 10). Dit is dus duidelik uit die empiriese navorsing dat dié kerk met 'n komplekse mensel van teologiese denke en generasies sit. Dit sal alles in ag geneem moet word indien daar na 'n eietydse belydenis beweeg word, omdat bogenoemde 'n invloed het op hoe die geleefde werklikheid geïnterpreteer word.

Deur 'n eietydse belydenis bly die Ned Geref Kerk getrou aan die statiese karakter van gereformeerdeheid. Hoewel so 'n eietydse belydenis gegrond sal wees in die *vier solas* van die reformasie, sou 'n mens tog in die metafoor van Roxburgh (2000:96) kon sê dat daar 'n struktuurverandering plaasgevind het en nie bloot renovasie van strukture nie.

Die opstel van 'n eietydse belydenis sal, in die lig van die Algemene Sinode se besluit (vgl Ned Geref Kerk 2004, Handeling Deel 3:234; 3.7) in 2004, die taak van die Algemene Sinode wees. Die manier waarop so 'n belydenis in plaaslike gemeentes vergestalt word, sal die verantwoordelikheid van elke plaaslike kerkraad wees. Die voordeel van so 'n eietydse belydenis is dat dit 'n gevoel van samehorigheid in die Ned Geref Kerk kan bring en tog die diversiteit (Diagramme 9 & 10) van plaaslike gemeentes kan stimuleer. Die gevaar wat in voorafgaande verandering bestaan, is dat 'n independentistiese (vgl 2.2.4) neiging in plaaslike gemeentes kan ontstaan. Om dié gevare te beperk sal die Ned Geref Kerk aandag moet skenk aan die kommunikasiestrukture, want uit die empiriese navorsing is dit duidelik dat

kommunikasie van gemeentevlak via die ringsvergadering nie noodwendig die effektiëste manier van kommunikeer is nie. Omdat effektiëwe kommunikasiekanale ontbreek, bring dit die geloofwaardigheid van die meerdere vergaderings in gedrang.

'n Verdere aspek wat die geloofwaardigheid van die Ned Geref Kerk onderdruk en wat ten nouste by die kommunikasieprobleem aansluit, is die feit dat besluite kognitief verabsoluteer word (vgl Diagram 6). Indien die Ned Geref Kerk van insetkontrole na uitsetstimulasie beweeg (Ned Geref Kerk 2004:234) sal die diversiteitskarakter van die Ned Geref Kerk benadruk moet word. Die probleem met kognitiewe verabsoluttering is dat daar met 'n bepaalde struktuur gewerk word wat Roxburgh (2000:57-58) soos volg uiteensit:

- Versamel soveel moontlik inligting oor die probleem.
- Analiseer die verskillende elemente.
- Werk 'n plan van aksie uit.
- Identifiseer potensiële probleme in die plan van aksie.
- Ontwerp 'n kommunikasieproses met nasorg.
- Inisieer 'n oplossing om deur die stappe van die aksieplan te beweeg.

De Bono (1991:9) het 'n struktuur wat hy *rotslogika* noem omdat dit die kreatiewe denkproses onderdruk. Waarmee bogenoemde struktuur nie rekening hou nie, is dat 'n versameling van mense uit drie basiese dimensies bestaan waar die kognitiewe maar net die emosionele en die evaluasiewaardes aanvul (vgl Roxburgh 2000:96; 5.2). Indien die ander dimensies nie herken word in die besluitnemingsproses nie, word negatiewe energie gegenereer wat die geloofwaardigheid van die Ned Geref Kerk in die gedrang bring.

Indien die Ned Geref Kerk 'n kerk wil wees wat 'n verskil maak in die naam van die Here Jesus Christus, sal dié kerk doelbewuste pogings moet aanwend om die geloofwaardigheid van die meerdere strukture te bevorder. Die kerk sal weer moet terugkeer na haar identiteit en vanuit die gegewe van die *vier solas* na die diversiteit moet beweeg. Om dit te doen gaan leiers vra wat geloofwaardig is en dienooreenkomstig optree (vgl Malphurs 1993:71-76; 5.3).

Die hiërargiese belewenis van die meerdere vergaderings van die Ned Geref Kerk blyk nog 'n hindernis te wees. Uit die empiriese navorsing is dit duidelik dat 41.46% respondente die leierskapstruktuur as hiërargies beleef (vgl diagram 1). So 'n belewenis veronderstel indirek 'n Rooms-Katolieke kerkregeringstelsel (vgl 2.2.2) waar die Algemene Sinode die plek van die pous en die sinode en die ring die plek van die biskoppe en die ouderlinge inneem. Dit veronderstel weer dat daar 'n definitiewe breuk tussen ampsdraers en die leke (lidmate) is.

'n Verdere aspek van diversiteit binne die Ned Geref Kerk is die verstaan van dié kerk binne die nuutgevonde demokrasie. Skematies kan die diversiteit soos volg voorgestel word.

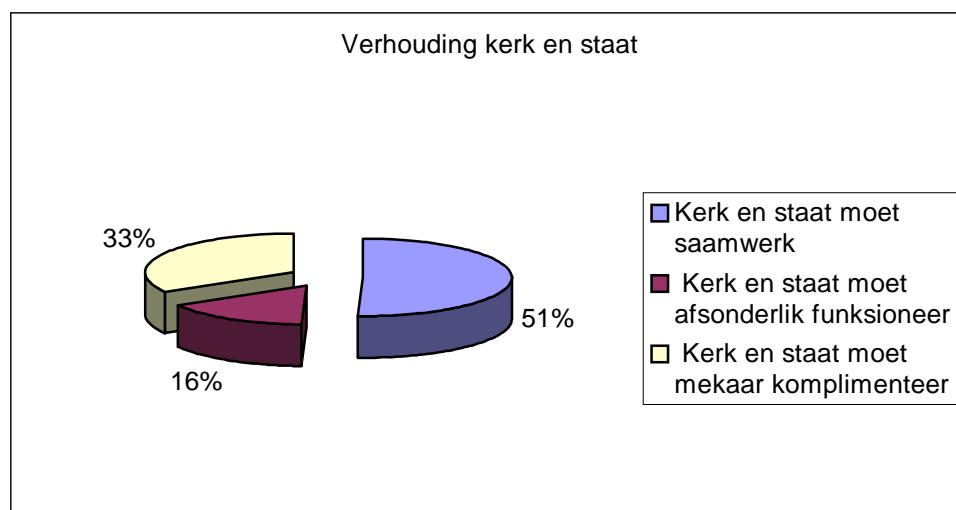

(Diagram 11)

Bogenoemde diagram veronderstel dat 'n groot persentasie van die kerk na elf jaar van demokrasie nie buite die strukture van die regering kan

funksioneer nie. Wat opvallend is, is dat 51% van die respondente in die empiriese navorsing modernisties in hulle denke is (vgl diagram 10), wat die vraag laat ontstaan of dit nie 'n direkte invloed het op die verstaan van die verhouding tussen kerk en staat nie? Die feit dat 51% van die respondente meen dat die kerk en die staat 'n funksionele eenheid moet wees, benadruk die diversiteit wat uit die modernisme en die postmodernisme spruit.

Indien daar vanuit die veronderstelling gewerk word dat kerk en staat voor 1994 'n funksionele eenheid was, verklaar dit hoekom 33% persent van die respondente meen dat kerk en staat mekaar moet komplementeer.

Wat wel positief na vore kom uit die empiriese navorsing vir dié studie is dat 95% van respondente die reformasiebeginsels van *Sola Scriptura*, *Sola Gratia*, *Sola Fidei* en *Sola Deo Gloria* onderskryf. Dit veronderstel dat dié gereformeerde beginsels die eerste stene moet wees waarmee op die kerk se identiteit in Christus gebou word. Dit beteken dat die transformasieproses vanuit die bekende eenstemmigheid na die onbekende diversiteit sal beweeg.

## HOOFSTUK 7

### KONKLUSIE

Die Ned Geref Kerk is 'n kerk wat getrou is aan haar gereformeerde identiteit. Dit veronderstel dat dié kerk op pad is na God toe om sodoende te word wat sy reeds is soos wat God haar geskep het. Op die reis saam met God, op pad na God toe is daar sekere elemente wat die reis bemoeilik. Dit is dus vir die Ned Geref Kerk van kardinale belang om teologies oor die hindernisse te besin. Die feit dat die Ned Geref Kerk reeds in 2002 met 'n Roepingsverklaring (Ned Geref Kerk 2002:584) na vore gekom het, bevestig dat dié kerk die op pad wees met God, na God toe, ernstig opneem.

Tog is die op pad met God, na God toe nie sonder hindernisse nie en van die uitdagings wat die leierskapstrukture van die Ned Geref Kerk in die gesig staar, is eerstens om die gemeentes op plaaslike vlak te begelei tot identiteitsvinding en die korporatiewe verstaan van wie en wát die kerk in Christus is. Die tweede uitdaging vir dié kerk is om die diversiteit wat binne die strukture van die Ned Geref Kerk bestaan so te kanaliseer dat positiewe energie by lidmate van die kerk opgewek word. Die derde uitdaging waarmee die strukture erns sal moet maak is om 'n effektiewe kommunikasiekanaal van meerdere vergaderings na die plaaslike gemeentes in plek te stel. Visitasie soos voorgestel word in hoofstuk 3 van dié studie kan 'n moontlike vertrekpunt wees om 'n meer effektiewe kommunikasiekanaal daar te stel, maar daar sal doelbewus op wetenskaplike metodes gefokus moet word om die kommunikasie so effektief as moontlik te kry. Indien kommunikasie gebrekkig is, sal dié kerk sukkel om vanuit die meerdere vergaderings wat visievormend van aard is, plaaslike gemeentes te motiveer en sodoende vernuwing te bewerk.

Daarmee saam hang die feit dat netwerkvorming soos die Algemene Sinode voorgestel het (kyk Diagram 3) 'n nuwe konsep is. Hoewel dit 'n konsep is wat binne 'n gereformeerdemilieu inpas, vra dit dat lidmate eers ontvries en



gemotiveer moet word om die erns van die konsep binne die tradisie van kognitiewe besluitneming te verstaan.

Die feit dat die Algemene Sinode se taak verskuif het van bewaker van bepaalde strukture na 'n visiedraer is ook 'n stap in die regte rigting. Hoewel die kerk in die Presbiteriaal-Sinodale stelsel deur die ampte *begelei* word, is die ampte nie hiërargies op 'n hoër vlak as die lidmate nie. Elke lidmaat staan in 'n lewende verhouding met die lewende God en is daarom 'n rentmeester van God se koninkryk op plaaslike gemeentevlak. Die taak van die sinode is dus om vir plaaslike gemeentes die grense van gereformeerde teologie uit te lig.

Die grootste uitdaging wat die Ned Geref Kerk in die gesig staar is om haar geloofwaardigheid te herstel. Die Roepingsverklaring van 2002 is 'n poging om weer uit te kom by die kerk in Suid-Afrika se Godgegewe taak. Dit is die plaaslike gemeente se verantwoordelikheid om op 'n verantwoordelike wyse met die Roepingsverklaring om te gaan en sodoende geloofwaardigheid op plaaslike vlak te herstel. Geloofwaardigheid begin dus by die plaaslike gemeente en nie by die meerdere vergaderings nie, want 'n kerk is volledig kerk daar waar God haar geplaas het. Die kerk sal weer dissipels van die lewende opgestane Here moet wees daar waar hulle elke dag hulle roeping voor God uitleef. Dit vra dat gemeentes hulle eie, unieke identiteit moet ontdek en vanuit daardie identiteit, binne die raamwerk van gereformeerde, moet leef.

Naas bogenoemde hindernisse is daar tog 'n paar struikelblokke wat die reformerende karakter van die Ned Geref Kerk inperk en wat dringend aandag moet geniet. Die eerste is sekerlik die kommunikasiekanale van die leierskapstrukture na elke plaaslike gemeente. Indien die visionêre raamwerk van uitsetstimulasie nie in die nuutgevonde kommunikasienetwerk neerslag vind nie, sal die transformasieproses struikel. Indien die kommunikasie ontbreek bestaan die gevaar dat plaaslike gemeentes nie van die visionêre

grense bewus is waarbinne die Ned Geref Kerk funksioneer nie, wat op sy beurt weer 'n independentiese (vgl 2.2.4) neiging kan bevorder. Die plaaslike gemeente is volledig kerk, maar indien dit buite die strukture van die Ned Geref Kerk plaasvind, dan kom die gereformeerde karakter van dié plaaslike gemeente in die gedrang.

'n Tweede struikelblok wat die leierskapstruktuur in gedagte moet hou, is die groot mate van diversiteit binne die Ned Geref Kerk. As gevolg van die diversiteit word die teologie van dié kerk bevraagteken en tree gerugte van kerkskeuring op die voorgrond (vgl Malan 2005:1). Om hierdie rede moet die diversiteit in teologiese denke (vgl Diagram 9) eerstens dringend aandag geniet. Dit sal veronderstel dat daar veral aandag geskenk word aan aspekte soos die gesag van die Skrif. As die teologie van twyfelagtige standaard is en die strukture weg is, dan word die gereformeerde karakter van dié kerk gemarginaliseer.

Vanuit die empiriese navorsing is dit ook duidelik dat die diversiteit wat deur die modernisme en die postmodernisme gegenereer word 'n beduidende invloed het op die transformasieproses binne die Ned Geref Kerk. Die modernisme het die geneigdheid om die beginsel van *insetkontrole* te verdedig terwyl die postmodernisme eerder beweeg na *uitsetkontrole* (vgl Diagram 2, Tabel 3). Dié spanning in meerdere vergaderings tussen die modernisme en die postmodernisme benadeel die geloofwaardigheid van dié kerk in die wêreld.

Om die geloofwaardigheid van die Ned Geref Kerk te herstel is 'n proses van begeleiding en motivering deur die leierskapstrukture nodig. Rodgers (1995:257-263) meen dat daar in die proses vyf verskillende reaksies op transformasie is (vgl 6.2). Dit veronderstel dat diversiteit nie as 'n bedreiging gesien moet word nie maar eerder as 'n realiteit wat bestuur en begelei moet word. Om die transformasieproses te bestuur beteken dat die tekortkominge binne die transformasieproses geïdentifiseer word en verduidelik word. Soos

reeds vermeld is die kommunikasie in die bestuur van transformasie van die uiterste belang.

Bo en behalwe die geloofwaardigheid waaraan die kerk mank gaanwil dit voorkom (Diagram 8) of die besluitneming in die leierskapstrukture veral op die kognitiewe dimensie of rotslogika soos De Bono (1991:9) dit noem, berus. Die nadeel van die rotslogika is dat dit kreatiewe denkprosesse benadeel en uiteindelik destruktief op verhoudings inwerk. Om van insetkontrole na uitsetstimulasie te beweeg, beteken dat die leierskapstruktuur die emosies en evaluasiedimensies (vgl 5.2, Roxburgh 2000:96) van menswees moet benadruk.

### **Samevattend**

Uit bogenoemde is dit duidelik dat die reformerende karakter van die Ned Geref Kerk wel beperk word deur 'n diversegroepering wat insetkontrolering benadruk en daardeur die geloofwaardigheid van dié kerk benadeel. Hoewel daar hindernisse soos magsgedrewenheid, hiërargiese struktuur en kognitiewe verabsoluttering in die transformasieproses is, is die diversiteit en die hindernisse nie onoorkombaar in die strukture nie. Om hierdie rede is die Ned Geref Kerk 'n kerk met 'n toekoms in Suid-Afrika. Dis 'n kerk met 'n roeping. Dit is 'n kerk wat op pad is na God, saam met God om werklik kerk te wees in Suid-Afrika.

Soli Deo Gloria

## HOOFSTUK 8

### BIBLIOGRAFIE

Antonites, AJ. 1996. *Logika en metodologie*. Pretoria: Universiteit van Pretoria.

Armstrong, RS. 1979. *Service evangelism*. Philadelphia: The Westminster Press.

Barton, B, Comfort, P, Osborne G, Linda, KT & Veerman, D. 2001. *Life application New Testament commentary*. Wheaton, IL: Tyndale House.

Beckhard, R & Harris, RT. 1987. *Organizational transition*. Reading, Mass: Addison-Wesley.

Burger, C. 1999. *Gemeentes in die kragveld van die Gees*. Bloemfontein: CLF-Drukkers.

Callahan, KL. *Twelve keys to an effective church*. San Francisco: Harper & Row.

Coertzen, P. 1991. *Gepas en ordelik*. Pretoria: RGN-Uitgewers.

Dannemiller Tyson Associates. 2000. *Whole-scale change: unleashing the magic in organizations*. San Francisco: Berrett-Koehler.

De Bono, E. 1991. *I am right you are wrong*. London: Penguin Books.

De Vos, AS, Strydom, H & Fouchè, CB, 2002. *Research at grass roots*. 2<sup>nd</sup> edition. Pretoria: Van Schaik.

Deist, F. 1996. *Coram Deo*. Kaapstad: Lux Verbi.

Du Toit, B. 2001. *God? Geloof in 'n postmoderne tyd*. Bloemfontein: CLF-Uitgewers.

Du Toit, F, Hofmeyer, H, Strauss, P & Van der Merwe, J. 2002. *Moeisame pad na vernuwing*. Bloemfontein: CFL-Uitgewers.

Dulles, AC. 1978. *Models of the church*. New York: Image Books.

Dulles, AC. 2002. *Models of the church*. New York: Doubleday.

Faber, J. 1990. *Essays in reformed doctrine*. Neerlandia,Alta: Inheritance Publications.

Gibbs, E. 2000. *Church next*. Downer Grove: Intervarsity Press.

Greef, M. 2004. Oorlewingstryd vir die NG Kerk. *Lig*, Junie:12-14.

Green, JB, McKnight, S & Marshal, IH. 1992. *Dictionary of Jesus and the Gospels*. Leicester: Intervarsity Press.

Hanekom, B. 2004. *Gebede wat leiers bid*. Wellington: Lux Verbi BM.

Hawthorne, GF, Martin, RP & Reid, DG. 1993. *Dictionary of Paul and his letters*. Leicester: Intervarsity Press.

Heitink, G. 1993. *Practical theology*. Grand Rapids: Cambridge.

Hendriks, HJ. 1993. Konflik en diversiteit in die gemeente: fases waarin groepe verkeer. *Praktiese Teologie in Suid-Afrika* 8(3):95-114.

Hendriks, HJ. 1992. *Strategiese beplanning in die gemeente*. Wellington: Hugenote-Uitgewers.

Heyns, JA. 1978. *Dogmatiek*. Goodwood: NG Boekhandel.

Heyns, LM. 1986. 'n Prakties-Teologiese ondersoek na die kerklike strukture van die Nederduitse Gereformeerde Kerk. DTh-proefskrif, Universiteit van Pretoria.

Holmberg, B. 1980. *Paul and power*. Lund: Liberlärmedel.

Jonker, WD. 1994. *Bevrydende waarheid*. Wellington: Hugenote-Uitgewers.

Joubert, SJ. 1994. *Matteus vandag*. Halfway House: Orion-Uitgewers.

Joubert, SJ. 2000. *Paul as benefactor*. Tübingen: Mohr.

Kerkorde *vide* Nederduitse Gereformeerde Kerk.

Kleynhans, EPJ. 1982. *Gereformeerde Kerkreg*. Deel 1. Pretoria: NG Kerkboekhandel.

Kleynhans, EPJ. 1985. *Gereformeerde Kerkreg*. Deel 3. Pretoria: NG Kerkboekhandel.

König, A. 1998. *Vernuwe of verdwyn*. Kaapstad: Lux Verbi.

König, A. 2001. *Fokus op die 300 geloofsvrae wat mense die meeste vra*. Wellington: Lux Verbi BM.

Lategan, BC. 1986. *Die brief aan die Galasiërs*. Kaapstad: NG Kerk-Uitgewers.

Malan, M. 2005. NG Kerk kan skeur. *Rapport*, 15 Mei:1.

Malina, BJ, Joubert, SJ & Van der Watt, GJ. 1995. *Vensters wat die Woord laat oopgaan*. Halfway House: Orion-Uitgewers.

Malphurs, A. 1993. *Pouring new wine into old wineskins*. Grand Rapids, Mi: Baker.

McGrath, AE. 1997. *Christian theology*. Oxford: Blackwell.

Mckim, DK. 1984. *Readings in Calvin's theology*. Grand Rapids, Mi: Baker.

Morris, L. 1996. *Galatians: Paul's charter of Christian freedom*. Leicester: Inter-  
Varsity Press.

Müller, J. 1996. *Om tot verhaal te kom*. Pretoria: RGN-Uitgewery.

Nederduitse Gereformeerde Kerk. 2004. *Die Kerkorde van die Nederduitse  
Gereformeerde Kerk*. Wellington: Lux Verbi

Nederduitse Gereformeerde Kerk. 2002. *Handelinge: Elfde Algemene Sinode.*  
Oktober, Pretoria.

Ned Geref Kerk *vide* Nederduitse Gereformeerde Kerk.

Nel, M. 1993. *Getroue getuies: deelnemerswerkboek*. Brooklyn : Etoile.

Nel, M. 1994. *Gemeentebou*. Halfway House: Orion-Uitgewers.

Nicol, W. 2000. *Godsdiens wat werk*. Wellington: Lux Verbi BM.

Pillay, GJ & Hofmeyer, J W (eds). 1991. *Perspectives on church history*. Pretoria:  
HAUM.

Rodgers, EM. 1995. *Diffusion of innovations*. New York: The Free Press.

Roxburgh, A. 2000. *Crossing the bridge*. North America: Percept Group.

Snyders, HA. 1991. *Models of the Kingdom*. Nashville: Abingdon Press.

Spoelstra, B. 1983. Diskussie. *In die Skriflig*, 17:32-34.

Spoelstra, B. 1989. *Gereformeerde kerkreg en kerkregering*. Pretoria: V & R Drukkery.

Stark, R. 1996. *The rise of Christianity*. Princeton: Princeton University Press.

Stegmann, C.JJ. 1985. *Die Sinode*. Ongepubliseer: Universiteit van Pretoria.

Strauss, PJ (red). 1991, *Byderwets en Gereformeerd*. Bloemfontein: Pro Christo-Publikasies.

Van Buren, PM. 2003. *Barth: God here and now*. London and New York: Routledge Classics.

Van der Watt, BJ. 1999. *Naby God*. Potchefstroom: Potchefstroomse Universiteit vir CHO.

Van Wyk, BJ. 1991. *Die Presbiteriaal-Sinode Kerkbegrip*. Pretoria-Wes: Gutenberg.

Vosloo, WJ & Van Rensburg, F (reds). 1999. *Die Bybellennium*. Vereeniging: Christelike Uitgewersmaatskappy.

Witherington III, B. 1998a. *The Paul quest. The renewed search for the Jew of Tarsus*. Downers Grove: Intervarsity Press.

Witherington III, B. 1998b. *Grace in Galatia. A Commentary on St. Paul's letter to the Galatians*. Grand Rapids, Mich : William B Eerdmans Pub.Co.