



1 1 7 0 8 0 3

MISDAAD IN DIE HANDEL EN NYWERHEID.  
'N KRIMINOLOGIESE ONDERSOEK

deur

JAN JOHANNES LEWIS KRUGER

Voorgelê ter vervulling van 'n deel van die  
vereistes vir die graad D.Phil. in die Fakul-  
teit Lettere en Wysbegeerte,

Universiteit van Pretoria

PRETORIA

1979-03-26

Geldelike bystand van die Departement van Onderwys, Kuns en Wetenskap (Nasionale Raad vir Sosiale Navorsing) ter bestryding van die koste van hierdie navorsing word hierby erken. Menings in hierdie werk uitgespreek, of gevolgtrekkings waartoe geraak is, is dié van die skrywer en moet in geen geval beskou word as 'n weergawe van die menings of gevolgtrekkings van die Departement van Onderwys, Kuns en Wetenskap (Nasionale Raad vir Sosiale Navorsing) nie.

## VOORWOORD

Tydens, maar veral na voltooiing van 'n navorsingsprojek beseef die ondersoeker telkemale sy eie onvermoë om op eie krag 'n werkstuk aan te pak en enigsins te voltooi. Daarom buig ek my hoof in nederige ootmoed en dankbaarheid voor die Allerhoogste en dank ek Hom vir voldoende krag na liggaam en gees, genade en wysheid asook vir die middele tot my beskikking gestel om hierdie projek te voltooi. Aan Hom dus alle eer en vertrouwe dat hierdie proefskrif 'n bydrae tot die kriminologie in besonder en die wetenskap in die algemeen sal lewer.

Professor dr Herman Venter onder wie se bekwame en besielende leiding hierdie navorsing plaasgevind het, het my nie net van positiewe wetenskaplike raad voorsien nie, maar ook op 'n vriendelike onbaatsugtige wyse deurentyd met stimulerende aanmoediging bygestaan.

Ek wil graag my erkentlikheid betuig teenoor die volgende persone wat 'n bydrae ten aansien van die versameling en kontrolering van data gelewer het : Eerstens 'n hartlike dankie aan alle direkteure, bestuurders, sekuriteitspersoneel en werknemers van maatskappye wat my van die gevraagde inligting voorsien het.

Tweedens 'n woord van dank aan al die personeel, veral die stasiebevelvoerders van polisiestasies, vir die vriendelike wyse waarop hulle gehelp het met die kontrolering van versamelde gegewens.

(ii)

Verder 'n woord van hartlike dank aan die bestuur van die Kamer van Koophandel, die "Chamber of Commerce" en die Afrikaanse Sakekamer vir hùl bydrae om data te versamel.

In besonder wil ek mnr Abrahamson van die "Chamber of Commerce" bedank vir sy hulp met die selektering van ondernemings asook die uitstuur van 'n groot aantal vrae-lyste.

Vervolgens wil ek generaal Rossouw, tans verbonde aan die W.N.N.R., mnr Kitshoff van die S.A.B.S., mnr Bester van Datsun-Nissan, mnr le Roux van Chrysler, mnr Kühn en kaptein Myburgh van YSKOR, mnr Lindeque van NOBS en lede van die NHBVSA bedank vir hul belangstelling en positiewe optrede wat veel daartoe bygedra het om die projek te voltooi.

MacFadyen, Staats-, Provinsiale- en T.O.D. biblioteke word bedank vir die moeite daaraan gewy om my van die nodige wetenskaplike werke te voorsien.

My besoeke aan die Handels- en Nywerheidsondernemings in die Republiek van Suid-Afrika het meegebring dat etlike duisende kilometer afgelê moes word. Derhalwe my opregte dank aan die Universiteit van Pretoria wat met geldelike steun in die vorm van 'n ad-hoc-toekenning 'n bydrae gelewer het om die reiskoste te dek.

Ek wil ook graag die "United Electronics Corporation Limited" bedank wie goedgunstiglik toegestem het dat 'n fotostatiese afdruk van die "garder" sekerheidsheining in die proefskrif opgeneem kon word.

Laastens my opregte dank aan my vrou wat haar vir etlike jare groot opoffering getroos het ter wille van my studies. Sonder haar lewendige aandeel en belangstelling in hierdie proefskrif sou dit na alle waarskynlikheid nie voltooi gewees het nie. So ook die woorde van aanmoediging van my twee tienderjarige seuns, Wim en Eben, wat eweëens veel daartoe bygedra het dat moedeloosheid nie die oorhand gekry het nie.

Sonder die hulp en samewerking van al die bogenoemde persone en instansies sou hierdie projek sekerlik nie 'n sukses kon wees nie.

I.

I N H O U D

	<u>Bladsy</u>
Voorwoord	i
<u>HOOFSTUK 1. Die ondersoek</u>	1
Afdeling 1. Die keuse van die onderwerp	1
Afdeling 2. Die doel van die ondersoek	3
Afdeling 3. Die begrensing van die ondersoek	5
Afdeling 4. Die gegewens en hul betroubaarheid	9
4.1 Die samestelling van die ondersoekgroep	11
4.2 Die vraelys of "question <sup>n</sup> naire"	12
4.3 Aanbieding van die ondersoekresultate	18
Afdeling 5. Die metodes van ondersoek	19
5.1 Die individuele benaderingsmetode (onderhoude)	20
5.2 Die metode van waarneming	22
5.3 Die statistiese metode	24
Afdeling 6. Begripsbepaling	25
6.1 Die begrip misdaad	25
6.2 Die begrip nywerheid	27
6.3 Die begrip handel	28
6.4 Die begrip sekuriteit	29
Afdeling 7. Faktore wat die ondersoek be- moelik het	31
<u>HOOFSTUK 2. Misdaad in die handel en nywerheid</u>	36
Afdeling 1. Inleiding	36
Afdeling 2. Die aard en omvang van misdaad in die handel en nywerheid	37

II.

	<u>Bladsy</u>
Afdeling 3. Ontleding van misdade deur werknemers	70
3.1 Misdaad volgens ras en geslag	70
3.1.1 Die soort onderneming	86
3.1.2 Aard van die aanstelling	87
3.1.3 Die maatskaplike omgewing	89
3.1.4 Besoldiging	90
3.1.5 Die psigologiese samestelling van die vrou	92
3.1.6 Ander relevante redes	93
3.2 Misdaad volgens leeftyd	94
3.3 Misdaad volgens skolastiese peil	104
Afdeling 4. Ontleding van misdade deur nie-werknemers	110
4.1 Misdaad volgens ras en geslag	111
4.2 Misdaad volgens leeftyd	119
4.3 Misdaad volgens skolastiese peil	123
Afdeling 5. Optrede teen die oortreders	127
5.1 Algemeen	127
5.2 Misdade na die polisie verwys	128
5.3 Misdade nie na die polisie verwys nie	131
5.3.1 Die waarde van artikels	134
5.3.2 Verkwisting van die polisie se tyd	135
5.3.3 Verkwisting van die bestuur se tyd	135
5.3.4 Werksure wat verlore gaan	135
5.3.5 Werknemers met 'n lang dienstermyn	136
5.3.6 Onderlinge skikking	136
5.3.7 "Goeie" klante word nie vervolgt nie	137
5.3.8 Differensiasie van optrede	137

III.

	<u>Bladsy</u>
5.3.9 Polisie-inmenging	137
5.3.10 Sku vir hofsake	138
5.3.11 Hofsake is swak reklame vir 'n onder- neming	138
5.3.12 Die onderneming is te groot	138
Afdeling 6. Die oorsake van misdaad in die handel en nywerheid	138
6.1 Algemeen	138
6.2 Beheermaatreëls	139
6.2.1 Toegangsbeheermaatreëls	139
6.2.2 Dokumentasie	144
6.2.3 Die vervoer van kontantgeld	146
6.2.4 Terreinsekuriteit	147
6.2.5 Die opberging van artikels/stowwe	148
6.2.6 Die vervoer van artikels/stowwe	151
6.2.7 <u>Modus operandi</u> van die misdadiger	152
Afdeling 7 Die gevolge van misdaad in die handel en nywerheid	154
7.1 Algemeen	154
7.2 Finansiële verliese vir die handel en nywerheid	159
7.3 Finansiële verliese vir die verbruiker	160
7.4 Die landseksonomie word geskaad	160
7.5 Verlies van arbeidskragte	161
7.6 Maatskaplike gevolge	161
7.7 Ekonomiese las vir die Staat	162
Afdeling 8. Samevatting	162



IV.

	<u>Bladsy</u>
<u>HOOFSTUK 3. Diefstal in die handel en nywerheid</u>	166
Afdeling 1. Inleiding	166
Afdeling 2. Die omvang van diefstal in die handel en nywerheid	167
2.1 Diefstal deur die werknemers	171
2.2 Diefstal deur nie-werknemers	176
2.3 Diefstal volgens leeftyd	184
2.4 Winkeldiefstal en gapsery in die kleinhandel	187
2.4.1 Die omvang van winkeldiefstal en gapsery in die kleinhandel	189
2.4.1.1 Die werknemers wat oortree	195
2.4.1.2 Die buitestaanders wat oortree	205
Afdeling 3. Die <u>modus operandi</u> van die winkeldief of gapser	214
3.1 Die identifisering van winkeldiewe of gapser	215
3.2 <u>Modus operandi</u>	220
3.3 Die werknemer-winkeldief of gapser	222
3.4 Die nie-werknemer winkeldief of gapser	224
3.5 Goedere wat die mees algemeenste in die kleinhandelsake gesteel word	227
3.6 Die waarde van goedere wat gesteel word	231
Afdeling 4. Die oorsake van winkeldiefstal in die kleinhandel	236
Afdeling 5. Die gevolge van winkeldiefstal en gapsery	244
Afdeling 6. Samevatting	247
<u>HOOFSTUK 4. Sekuriteit</u>	251
Inleiding	251
Afdeling 1. Die  sekuriteit	253

1.1	Die ontstaan en ontwikkeling van sekuriteit	253
1.2	Die doel en noodsaaklikheid van sekuriteit	256
1.3	Die waarde van sekuriteit	262
1.3.1	Sekuriteitsbewustheid	262
1.3.2	Sekuriteit op bestuursvlak	264
1.3.3	Die bestuurder en die werknemer	270
	Afdeling 2. Fisiese beveiliging	275
2.1	Die doel van fisiese beveiliging	276
2.2	Die waarde van fisiese beveiliging	227
2.2.1	Algemeen	277
2.2.2	Onkunde by personeellede	278
2.2.3	Beplanning	279
2.3	Die soorte fisiese beveiligingstelsels	284
2.3.1	Interne beveiligingstelsels	286
2.3.1.1	Outomatiese verklikkers en ander opsporingsapparaat	287
2.3.1.2	Luidsprekers	291
2.3.1.3	Interkommunikasiestelsels	292
2.3.1.4	Die telefoon en radio	293
2.3.1.5	Bandopnemers	294
2.3.1.6	Geslotebaan televisie	295
2.3.1.7	Spieëls	297
2.3.2	Eksterne beveiligingstelsels	298
2.3.2.1	Alarmstelsels	298
2.3.2.2	Slotte, sleutels, deure en vensters	301
2.3.2.3	Brandkluis	303
2.3.2.4	Hekke en sekerheidsheining	305

VI.

2.3.2.5	Sekerheidsbeligting	320
Afdeling 3. Die aard en omvang van fisiese beveiligingsmaatreëls		326
3.1	Fisiese beveiligingsmaatreëls in die nywerhede	326
3.2	Fisiese beveiligingsmaatreëls in die groothandelsake	329
3.3	Fisiese beveiligingsmaatreëls in die kleinhandelsake	331
3.4	Fisiese beveiligingsmaatreëls in die handel en nywerheid	334
Afdeling 4. Samevatting		336
<u>HOOFSTUK 5. Die sekuriteitspersoneel</u>		338
Afdeling 1. Die doel met sekuriteitspersoneel		338
Afdeling 2. Die aanstelling van sekuriteitspersoneel		338
2.1	Die aantal sekuriteitspersoneel	339
2.2	Die beroepsagtergrond by aanstellings in die handel en nywerheid	345
2.2.1	Algemeen	345
2.2.2	Die onderhoud as metode	346
2.2.3	Gestandaardiseerde en ander toetse	348
2.2.4	Aanstellings in die nywerhede	351
2.2.5	Aanstellings in die groothandelsake	353
2.2.6	Aanstellings in die kleinhandelsake	354
2.2.7	Aanstellings in die handel en nywerheid	355
2.3	Die sekuriteitsbeampte as mens	357
2.4	Die opleiding van sekuriteitspersoneel	364
Afdeling 3. Die sekuriteitspersoneel en die boonste bestuur		376
3.1	Toegangsbeheermaatreëls	377

	<u>Bladsy</u>
3.1.1 Kontrole oor personeel	378
3.1.2 Kontrole oor besoekers	379
3.1.3 Verantwoording	380
Afdeling 4. Die pligte van die sekuri- teitspersoneel	387
4.1 Basiese pligte	388
4.1.1 Sleutelbeheer	389
4.1.2 Terreinsekuriteit	391
4.1.3 Sekerheidsheining	392
4.1.4 Sekerheidsbeligting	392
4.2 Brandbestryding	392
4.3 Sekuriteit van geboue	393
4.4 Die nagaan van geldlaaitjies	394
4.5 Die beveiliging van werknemers	396
4.6 Die reël van verkeer en parkering	396
4.7 Patrolliedienste	398
4.8 Ander pligte van sekuriteitspersoneel	399
4.9 Wagte en nagwagte	405
4.10 Algemene samewerking	409
Afdeling 5. Geregtelike optrede	411
5.1 Die ondersoekperiode	412
5.2 Die aangiftefase	412
5.3 Die versamelingsfase	413
5.4 Arrestasie	414
5.5 Die afrondingsfase	417
Afdeling 6. Die ondervraging van vermeende oortreders	418

VIII.

	<u>Bladsy</u>
6.1 Algemeen	418
6.2 Die vereistes ten aansien van onder- vraging	420
6.2.1 Die houding en optrede van 'n onder- vraer	421
6.2.2 Die ondervragingsperiode	423
6.2.3 Die lokaal waar ondervraging plaasvind	425
6.2.4 Die bandopnemer	427
6.2.5 Sigarette en ondervraging	428
6.2.6 Leuentaai	429
6.2.7 Ander ondervragingstegnieke	429
Afdeling 7. Die polisie en sekuriteit	430
Afdeling 8. Samevatting	432
<u>HOOFSTUK 6. Aanbevelings</u>	434
Samevatting	452
Summary	455
Lys van tabelle	458
Lys van sketsplanne	463
Bylae A : Misdaadopgawe	465
Bylae B : Vraelys	466
Bylae C : Konsepleerplanne vir polisiekunde	483
Bylae D : Identifikasiekaart	486
Bylae E : Besoekerskaart	487
Bibliografie	488

## HOOFSTUK I

### DIE ONDERSOEK

#### Afdeling 1. Die keuse van die onderwerp

Geen vraagstuk kan sonder meer aangepak word nie want

"die breë gebied waarin die vraagstuk lê, moet eers verken word sodat die bevindings as agtergrond kan dien vir verdere ondersoeke wat slegs 'n besondere deel van die groot vraagstuk vir bestudering afsonder",

aldus H.J. Venter.<sup>1)</sup> Die gevaar bestaan egter dat 'n navorser ten aansien van die bestudering van 'n onderdeel van die geheel onbewus kan afdwaal en sodoende die verskynsel as 'n losstaande eenheid kan benader. Om dit te voorkom, het die ondersoeker die volgende wenk van S. Pauw nie uit die oog verloor nie, naamlik

"die sosioloog (ook die kriminoloog) mag sy verskynsels nie as aparte losstaande eenhede probeer ontleed nie. Elke verskynsel moet van buite sowel as van binne benader word; elke verskynsel moet gesien word in samehang met die hele ingewikkelde maatskaplike werklikheid waaruit dit voortgekom het en waarin dit bly voortbestaan."<sup>2)</sup>

Om die objek van die ondersoek duidelik te omlin, kan

- 
- 1) VENTER, H.J. : Residivisme, p.2  
2) PAUW, S. : Die beroepsarbeid van die Afrikaner in die stad, p.1

2.

genoem word dat die huidige ondersoek betrekking het op die aard en gedifferensieerde omvang van misdaad in 600 handels- en nywerheidsondernemings in die Republiek van Suid-Afrika gedurende die tydperk 1 Januarie tot 31 Desember 1971.<sup>3)</sup> Die vraagstuk is so uitgebreid dat dit vir die ondersoeker onmoontlik was om alle aspekte daarvan in detail te kon navors; trouens soveel hoofstukke as wat in hierdie proefskrif opgeneem is, soveel en nog meer aspekte is daar wat individuele navorsing regverdig. Dit was derhalwe vir die ondersoeker 'n uitdaging om die probleem te kon aandurf. Die hoop word dan ook uitgespreek dat die bydrae lig sal werp op 'n aktuele probleem wat nog weinig aandag geniet het. Die volgende oorwegings het 'n belangrike rol by die keuse van die vraagstuk vir ondersoek gespeel:

1.1 Belangstelling by die ondersoeker in en die bestudering van die kriminologie asook die uitbouing daarvan as geesteswetenskap in die besonder;

1.2 om die aard en omvang van misdaad in die betrokke ondernemings oor die algemeen en diefstal met inbegrip van winkeldiefstal in die besonder bloot te lê. Dit bring nie net vir die handels- en nywerheidsinstansies groot verliese mee nie maar dit raak ook die verbruiker finansiëel en benadeel die ekonomie van die Republiek van Suid-Afrika;

---

3) Die seleksie van die 600 ondernemings word in afdeling 5.1 van hierdie hoofstuk bespreek

1.3 om kennis op te doen van die metodes en tegnieke wat deur misdadigers by die pleeg van sodanige misdade aangewend word.

Die bestudering van die modus operandi van die oortreder is van wesenlike belang vir die bekamping van die verskynsel;

1.4 aangesien misdaadondersoekmetodes gedurig verander en verbeter, kan die kriminoloë asook ondersoekbeampies voortdurend op hoogte bly met die nuutste ontwikkeling en dienooreenkomstig maatreëls tref;

1.5 leemtes ten opsigte van sekuriteitsmaatreëls kom in die privaatsektor, in semi-staatsinstansies, die staatsdiens self asook in die Suid-Afrikaanse Spoorweë en Hawens, ens. voor. Die ondersoeker wil sodanige leemtes in die privaatsektor uitwys; en

1.6 laastens bestaan daar geen gesaghebbende werk in Suid-Afrika oor hierdie wesenlike probleem nie. Die gebrek aan navorsing van die probleem het dus veel daartoe bygedra dat die keuse op die onderhawige onderwerp geval het.

## Afdeling 2. Die doel van die ondersoek

Net soos ons die armes altyd by ons sal hê (Mattheus 26:11), so sal ons ook die misdadiger altyd by ons hê want "die wet het daar bygekom sodat misdaad meer sou word" (Romeine 5:20).



4.

P.W. Tappan kom dan tot die gevolgtrekking dat "man is not becoming more lawbinding by any means".<sup>1)</sup> Hierby aansluitend verklaar W.A. Bonger nietemin dat gepoog moet word

"om die mensheid de weg te wijzen hoe zij de misdaad met goed gevolg bestrijdt en vooral voorkomt".<sup>2)</sup>

Maar ten spyte van alle pogings van die polisie kom die totale misdaadsyfer wat in die Suid-Afrikaanse misdaadstatistiek opgeneem word, op meer as 'n half miljoen te staan.<sup>3)</sup> Om misdaad in die handel en nywerheid te kan bestry, moet die erns van die verskynsel onder die aandag van die belanghebbende instansies gebring word sodat hulle by wyse van onder andere verskerpte sekuriteit die nodige teenmaatreëls kan tref. 'n Verdere doelstelling van hierdie ondersoek is om tot beter kennis en insig oor misdaad in die handel en nywerheid te kom deur die aard, die omvang, die gevolge, die verskillende fases van handelsmisdaad<sup>4)</sup> en die modus operandi van die misdadiger in die handel en nywerheid te bepaal. Afgesien van die modus operandi van die misdadiger word beoog om die aandag

- 
- 1) TAPPAN, P.W. : Contemporary Correction, p.399
  - 2) BONGER, W.A. : Inleiding tot de Criminologie, p.8
  - 3) Vergelyk in diè verband die Verslag oor die Statistiek van Misdaad vir 1969/70
  - 4) Handelsmisdaad word gewoonlik slegs met maatskappy-oortredings soos bedrog, vervalsing en die sogenaamde "witboordjie misdade" geassosieër. In hierdie ondersoek egter, verwys handelsmisdaad na misdaad wat in die handel en nywerheid voorkom, ongeag die aard daarvan

te vestig op faktore wat aanleidende oorsake kan wees of is. Die handelaar en nyweraar moet dus in staat wees om die voornemende oortreder uit te ken en bewus te wees van sy metodes van optrede. Aangesien die Suid-Afrikaanse Polisie vanweë 'n tekort aan personeel<sup>1)</sup> hul aandag grotendeels op die oplossing van misdade toespits, het dit tyd geword dat die handels- en nywerheidsinstansies self hul eiendomme moet help beskerm.<sup>2)</sup> P. Hamilton is ook van mening dat die handelaar en nyweraar in 'n groot mate hierdie eiendomsbeveiliging moet behartig. Voorts verklaar hy dat

"the prevention of crimes against property is to a large extent the responsibility of the owner who for some time, has relied largely on the safemaker or locksmith for guidance as to protection".<sup>3)</sup>

Indien partikuliere instansies bevredigende beveiligingsmaatreëls daarstel, sal dit die Suid-Afrikaanse Polisie van groot hulp wees met die bekamping van misdaad.

### Afdeling 3. Die begrening van die ondersoek

Die onderwerp dui reeds op 'n omvattende studiegebied.

- 
- 1) Vergelyk in dié verband die Jaarverslag van die Kommissaris van die Suid-Afrikaanse Polisie vir die tydperk 1 Julie 1969 tot 30 Junie 1970, R.P. 45/1971
  - 2) Vergelyk in dié verband die doel en funksies van die "Merchants Police" van die 19de eeu
  - 3) HAMILTON, P. : Espionage and Subversion in Industrial Society, p.94

Misdad in die handel en nywerheid in die Republiek van Suid-Afrika is so groot in omvang dat slegs enkele aspekte behandel kan word. Daarom is die aard en omvang van enkele misdade soos diefstal, bedrog, inbraak en die beskadiging van handelseiendom breedvoerig bestudeer. Aanranding, die besit van gevaarlike wapens, die dagga-probleem en dobbelary is nie spesifieke handelsmisdade nie maar eerder byverskynsels. Dit staan egter dikwels direk in verband met handelsmisdade.<sup>1)</sup> Die werkverrigting van mense word daardeur aangetas.

Aanrandings, veral wanneer gevaarlike wapens gebruik is, het beserings tot gevolg wat hospitalisasie, verlies van arbeid, ens. tot gevolg het. Telkens het persone wat gevaarlike wapens by hulle dra verskuilde of onwettige motiewe soos byvoorbeeld om in te breek. Indien iemand hulle in hul poging sou probeer hinder, word die wapen gebruik om so 'n persoon buite aksie te stel ten einde toegang tot die doelwit te verkry. Soos later sal blyk is 'n daggaroker nie fisies in staat om 'n volle werksdag se arbeid te verrig nie (vergelyk hoofstuk 2). Dobbelary is ook 'n byverskynsel tot handelsmisdade wanneer dit gedurende werksure plaasvind. Dan is dit 'n vorm van "tydsteel".<sup>2)</sup>

- 
- 1) Vergelyk hoofstuk 2 vir 'n volledige uiteensetting van die invloed van die byverskynsels op handelsmisdade
  - 2) Tydsteel vind plaas wanneer 'n persoon van ontoelaatbare en selfs van onbehoorlike metodes en tegnieke gebruik maak om nie ten volle produktiewe arbeid tydens werksure te verrig nie. Tydsteel sluit onder meer ook in, besig lyk, rondslenter, doen van privaat werk, nie besig wees met opgelegde taak of amptelike werk tydens kantoorsure nie, ens.

7.

Ten einde 'n deursneë beeld en soveel moontlik gegewens oor die misdadaarsituasie in die ekonomies-produktiewe sektor te verkry, is die geografiese ligging van die handels- en nywerheidsondernemings in die Republiek van Suid-Afrika deeglik in aanmerking geneem. In die eerste plek is die hawestede Kaapstad, Oos London, Port Elizabeth en Durban by die ondersoek betrek.

Tersaaklike gegewens is in die tweede plek van verskeie ondernemings in die grootste stede van die binneland versamel. Die stede in die ondersoek opgeneem, is Pretoria, Johannesburg insluitende die Witwatersrandkompleks, Vanderbijlpark, Vereeniging, Sasolburg, Bloemfontein, Kimberley en Pietermaritzburg.

In die derde plek is van bepaalde plattelandse dorpe, naamlik Pietersburg, Louis Trichardt, Nylstroom, Potchefstroom, Klerksdorp, Rustenburg, Witbank, Bronkhorstspuit, Brits, Paarl, Beaufort-Wes, Bellville, Estcourt, Lady Smith, Port Shepstone, Margate, Port Edward en Ramsgate aan die Natalse Suidkus by die ondersoek betrek ten einde 'n volledige beeld van die vraagstuk te verkry.

Groothandelsake wat bepaalde produkte soos voedsel, meubels, klerasie, farmaseutiese goedere, elektriese ware, klerasie, ens. aan kleinhandelaars voorsien, is vervolgens in die ondersoek betrek.

Van die volgende soorte kleinhandelsake is relevante gegewens verkry: Die sogenaamde kettingwinkels of supermarkte en ander selfbedieningswinkels, algemene handelaars,

hardeware- en verfhandelaars, motorhandelaars, handelsake waar motor- en ander onderdele verkoop word, paneelklop -en spuitverfondernemings, handelaars in elektriese ware, meubelwinkels, handelaars in musiekinstrumente, klere-, skoene-, juweliers- en boekwinkels asook drankwinkels, hotelle en apteke. Ook is 'n aantal slaghuise, kafees, groente- en vrugte winkels, handelaars in antieke goedere, handelaars wat tweedehandse goedere van die hand sit ("swap shops") en tweedehandse motoronderdele handelaars by die ondersoek betrek. Op grond van die gegewens wat ingewin is word 'n breedvoerige uiteensetting van die aard, die omvang, die oorsake en die gevolge van misdaad in die 600 handels- en nywerheidsondernemings gegee.

Die werknemer in sy werksituasie asook die faktore wat 'n rol speel in die pleeg van misdaad, is nagegaan. Voorts val die klem op die werknemer se aandeel aan misdaad in die private sektor in vergelyking met die klante of ni-werknemers. Die verskil in misdaad volgens geslag en ras word breedvoerig behandel. Benewens die boonste bestuur se optrede teenoor hul personeel asook die buitestaanders wat oortree, word 'n ontleding gemaak van die aantal oortreders wat aan die gereg uitgelewer is.

Aangesien die voortbestaan van 'n onderneming in 'n groot mate afhang van die beskerming van sy belange, is onder andere ook klem gelê op die basiese vereistes van sekuriteit asook die bepaalde oogmerke daarvan. Slegs 'n kort historiese oorsig aangaande die ontstaan en ontwikkeling van sekuriteit word gegee. Aangesien daar tans 'n groot verskeidenheid fisiese beveiligingstelsels op die ope

mark aangebied word (vgl. hoofstuk 4) is dit uiteraard nie moontlik om 'n breedvoerige uiteensetting van elke soort te gee nie. Derhalwe word die bekendste fisiese beveiligingshulpmiddels soos tweerigting radios, luidsprekers, outomatiese deurklokkies, ens., nie in detail bespreek nie. Deurslotte, sleutels, alarmstelsels en sekerheidsheininge daarenteen word as noodsaaklike en doeltreffende hulpmiddels beskou. Laasgenoemde stelsels regverdig dus 'n meer omvattende beskrywing.

Laastens is die ondersoek beperk met betrekking tot die tydsduur. Misdade kom voortdurend voor, ook in die handel en nywerheid. Teoreties gesien sou dit dus moontlik wees om onbepaald met navorsing van die besondere vraagstuk van ondersoek voort te gaan. Prakties wil 'n ondersoeker egter 'n stuk navorsing afhandel en die bevindings op skrif stel. Die huidige ondersoek is empiries van aard en het bykans twee jaar geduur. Met inbegrip van die voorbereidingswerk het dit in Mei 1970 'n aanvang geneem en is op 31 Desember 1971 voltooi. Die gegewens self strek oor een jaar, naamlik vanaf 1 Januarie tot 31 Desember 1971.

#### Afdeling 4. Die gegewens en hul betroubaarheid

Met die oog op agtergrondstudie en ondersoekoriëntasie is boeke en tydskrifartikels wat in die literatuurlys opgeneem is, geraadpleeg om enersyds kennis te vermeerder en andersyds 'n breë insig aangaande die misdaadsituasie in die handel en nywerheid te verkry. Benewens die genoemde gepubliseerde werke kon die ondersoeker nuttig gebruik maak van artikels wat in die Security Gazette, Top Security, Security and Protection, Shoplifting Survey, Security World

en in Rehabilitasie in Suid-Afrika verskyn het. Volgens het omsendbriewe van die Nywerheids- en handelsbeveiligingsvereniging van Suid-Afrika Beperk waardevolle inligting aangaande misdaad in die handel en nywerheid bekend gemaak.

Enkele ongepubliseerde bronne is deur die ondersoeker gebruik. Dit sluit onder meer in die Register van Onderzoek (R.O.M.) van 'n aantal polisiestasies. Die R.O.M. bevat al die misdade wat onder die polisie se aandag kom, met ander woorde enige misdaad wat deur die polisie ondersoek moet word. Voorts is waardevolle gegewens uit Die Register van Aangenome Aanklagte (R.A.A.) verkry. Sodra 'n saak na die hof verwys word, word die R.A.A. voltooi. In die register word dan verder aangetoon wat die uitslag van die hofgeding was sodat die besonderhede aan die Departement van Sensus en Statistieke verstrek kan word. Misdaad op besigheidspersone asook oortredings op private woonpersone word in die statistiek onder aparte kodenommers aangedui. 'n Derde ongepubliseerde bron wat deur die ondersoeker nuttig gebruik kon word, is die Saakdossier (S.A.P.3). Afdeling A van die dokument bevat die besonderhede van die klaer soos die naam, adres en geslag asook die aard van die klagte. Die verklaring van die klaer en verklarings van getuies word ook in Afdeling A verstrek. Alvorens 'n saak deur die Staatsaanklaer verder gevoer word, moet hierdie afdeling volledig voltooi wees. Afdeling B van die S.A.P. 3 bevat al die korrespondensie terwyl afdeling C die ondersoekdagboek is. Benewens die genoemde ongepubliseerde bronne is ook van

die Misdaadopgawe (S.A.P. 6) gebruik gemaak.<sup>1)</sup> Eerstens is die S.A.P.6 'n maandelikse opgawe wat 'n algemene beeld ten opsigte van al die misdade teen eiendom (bv. inbraak) en teen die persoon (bv. moord) gee, en tweedens aandui hoeveel minder ernstige misdade soos geringe verkeersoortredings maandeliks voorgekom het. Langs hierdie weg was dit vir die ondersoeker moontlik om die egtheid en betroubaarheid van 'n deel van die gegewens met behulp van die polisieregisters en amptelike statistiek te kontroleer. Deur van hierdie werkswyse gebruik te maak, kon enersyds die betroubaarheid van die gegewens bepaal en andersyds die element van subjektiwiteit uitgeskakel word.

#### 4.1 Die samestelling van die ondersoekgroep

Die totale aantal nywerhede, groothandelsake en kleinhandelsake in die Republiek van Suid-Afrika tydens die ondersoekperiode (1971) was 13 908, 7 310 en 54 843 respektiewelik. Die verhouding nywerhede, groothandelsake en kleinhandelsake is 2 : 1 : 7. As gevolg van die probleme wat met die voltooiing van die vraelyste ondervind is (soos hierna uiteengesit) het die verhouding op 1 : 1 : 2 te staan gekom. Die gegewens is dus nie verteenwoordigend van die handel en nywerheid in Suid-Afrika nie, met ander woorde dis net 'n weergawe van die verskynsel soos dit in die 600 ondernemings aangetref is.

---

1) Sien bylae A vir 'n voorbeeld van die Misdaadopgawe



#### 4.2 Die vraelys of "questionnaire"

Die gegewens is hoofsaaklik byeengebring deur vraelyste te laat voltooi.<sup>1)</sup> Aanvanklik is vyftien vraelyste aan nyweraars en handelaars in Pretoria en Johannesburg gestuur. Die steekproewe is getrek om die geldigheid en leemtes van die vraelys te kon vasstel as semi-finale toetsing. Die vraelyste is deur die ondersoeker self afgehaal waarna dit ooreenkomstig die voorgestelde vereistes verbeter en aangepas is vir die finale ondervraging. Hierna is 1 500 vraelyste in samewerking met en behulp van die Kamer van Koophandel (Chamber of Commerce), die Kamer van Nywerhede en die Afrikaanse Sakekamer aan Nywerheids- en handelsinstansies wat lede van die N.H.B.V.S.A. is, gestuur. Die ondersoeker het soos volg te werk gegaan :

Van al die nywerhede in die 8 binnelandse stede, die vier kusstede en die 19 dorpe is 'n alfabetiese naamlys saamgestel waarna elkeen van 'n nommer voorsien is beginnende by 001. Die totaal het op 6 011 te staan gekom. Aan elke 16de nywerheid(nommer) sou dan 'n vraelys gestuur word. Dieselfde werkswyse geld ten aansien van die 3 378 groothandelsake (lede van die N.H.B.V.S.A.) in die genoemde stede en dorpe. Aan elke 9de groothandelsaak sou 'n vraelys gestuur word. Ook by die 25 526 kleinhandelsake wat almal lede van die N.H.B.V.S.A. is, is op die genoemde wyse geselekteer, naamlik aan elke 34ste kleinhandelsaak

---

1) Sien bylae B vir 'n voorbeeld van die vraelys

sou 'n vraelys vir voltooiing en terugsending gestuur word. Met dié besluit is 375 vraelyste aan nyweraars, 375 aan groothandelaars en 750 aan kleinhandelaars versend. Van die 1 500 vraelyste wat uitgestuur is, is slegs 409 terug ontvang. Die vraelyste wat terug ontvang is, was 130 van nywerhede, 102 van groothandelsake en 177 van kleinhandelsake. Twaalf (12) vraelyste van nywerhede, 9 van groothandelsake en 38 van kleinhandelsake (totaal 59) was onvolledig voltooi en moes derhalwe buite rekening gelaat word. Dus, slegs 118 vraelyste van nywerhede, 93 van groothandelsake en 139 van kleinhandelsake (totaal 350) is volledig voltooi en in die ondersoek gebruik.

Sinvolle afleidings kon beswaarlik uit so min vraelyste gemaak word. Gevolglik het die ondersoeker besluit om 'n verdere 800 vraelyste na sekere van die ondernemings wat nie met die eerste versending vraelyste ontvang het nie, te stuur. Presies op dieselfde wyse is tydens die tweede distribusie van die vraelyste te werk gegaan : Vyftig (50) aan nywerhede, 100 aan groothandelsake en 650 aan kleinhandelsake. Die volledig voltooide vraelyste terug ontvang, was 38 van nywerhede en 65 van groothandelsake. Van die kleinhandelsake is 547 terug ontvang waarvan 310 nie bevredigend voltooi is nie. Dus, die totale aantal volledig voltooide vraelyste wat met twee versendings terug ontvang is, was 156 van nywerhede, 158 van groothandelsake en 376 van kleinhandelsake.

14.

Die ondersoeker het die voltooide vraelyste deurgewerk om vas te stel of al die gegewens van al die vraelyste as betroubaar beskou kan word. By 7 nywerhede is die volgende teenstrydighede opgespoor : by 3 oorskry die netto wins per jaar die bruto omset, by 2 nywerhede is die bedrag of waarde van goedere gesteel meer as wat die bruto omset was en 'n verdere 2 nyweraars het die afdeling in die vraelys wat oor winkeldiefstal handel, ook voltooi. Een van die laasgenoemde vraelyste is persoonlik deur die ondersoeker met die betrokke nyweraar gekontroleer. Die resultaat was dat 150 volledig voltooide vraelyste wat van nywerhede ontvang is as betroubaar beskou en in die ondersoek opgeneem is.

Na deeglike bestudering van die 158 vraelyste van die groothandelaars is 8 se gegewens as onbetroubaar beskou aangesien die aantal sekuriteitspersoneel nagenoeg 50 persent van die totale aantal werknemers is.

Nie minder nie as 73 kleinhandelaars het gespekuleer ten aansien van die verklaarbare en onvoorsiene verliese - hulle noem "ongeveer" soveel of soveel verliese tydens die vorige boekjaar. 'n Verdere 3 kleinhandelaars het werknemers wat steel, verwar met sekuriteitspersoneel. Dus, 300 kleinhandelaars se vraelyste kon deur die ondersoeker gebruik word.

Die soorte nywerhede, groot- en kleinhandelsake in die ondersoek betrek, is die volgende :

<u>Soorte nywerhede</u>	<u>aantal</u>
Staal	1
Petroleum	1
Elektriese ware	9
Farmaseuties	4
Voedsel inmaakfabrieke	7
Klerefabrieke	16
Materiale	12
Skoene	6
Meubels	12
Boubenodigdhede	26
Ingenieurswerke	16
Kook- en eetgerei	6
Glasfabrieke	3
Pottebakkerie	4
Papierfabrieke	1
Skryfbehoeftes	3
Kunsmis	1
Gifstowwe	3
Plaasimplimente	2
Motormonteerfabrieke	5
Ander nywerhede wat meer as een produkt vervaardig	<u>12</u>
TOTAAL	<u>150</u>

<u>Soorte groothandelsake</u>	<u>Aantal</u>
Elektriese ware	20
Farmaseuties	17
Ingemaakte voedsel	16
Vleis	12
Klerasie	18
Skoeisel	6
Meubels	14
Boubenodigdhede	19
Verf (alle soorte)	8
Gifstowwe	4
Kunsmis	1
Ander groothandelsake wat meer as een artikel distribueer	15
TOTAAL	<u>150</u>

<u>Soorte kleinhandelsake</u>	<u>Aantal</u>
Supermarkte	40
Selfbedienwinkels (supermarkte uitgesluit)	32
Algemene handelaars	30
Hardeware	16
Verfhandelaars	2
Motorhawens	12
Motor- en ander onderdele	12
Paneelkloppers en spuitverf	8
Elektries	6
Meubels	12
Musiekinstrumente	3
Klerewinkels	12
Skoenwinkels	12
Juweliersware	12
Boekwinkels	12
Drankwinkels	12
Apteke	13
Gelisensieerde hotelle	12
Slaghuisse	12
Kafees	12
Groente- en vrugtewinkels	8
Kleinhandelaars wat antieke items verkoop	2
Handelaars in tweedehandse goedere ("swop shop")	4
Handelaars wat tweedehandse motor-onderdele verkoop	4
	<hr/>
TOTAAL	300
	<hr/>

Die totale aantal vraelyste waaruit afleidings en gevolgtrekkings gemaak is, kom dus op 600 te staan waarvan die nywerhede 150 en die groothandelsake 150 verteenwoordig terwyl 300 kleinhandelsake uiteindelik by die ondersoek ingesluit is. Die gegewens is gekontroleer en aangevul deur middel van onderhoude met sekuriteitsbeamptes, bestuurders, direkteure, ouditeure, boekhouders, afdelingshoofde en met werknemers van die onderskeie maatskappye.

#### 4.3 Aanbieding van die ondersoekresultate

In hoofstukke 2 en 3 word bepaal wat die aard, omvang, oorsake en gevolge van misdaad in die nywerhede, die groothandel- en kleinhandelsake respektiewelik is. Voorts word aangedui in hoeverre die misdaadinsidensie volgens geslag en ras verskil. Benewens die feit dat gapsery<sup>1)</sup> in handelsake en nywerheidsondernemings plaasvind, word in hoofstuk 3 winkeldiefstal wat uiteraard net in die kleinhandel kan voorkom, breedvoerig behandel. Om 'n algehele oorsig van die misdaadsituasie in die handel en nywerheid te verkry, word 'n samevattende beeld daarvan in dieselfde hoofstuk gegee.

Die geraadpleegde literatuur het, benewens die agtergrondstudie en ondersoekoriëntasie die ondersoeker in staat gestel om in hoofstuk 4 'n historiese oorsig ten opsigte van die ontstaan en ontwikkeling van sekuriteit te gee.

---

1) 'n Ander woord vir gapsery is ontfutseling maar volgens die Taalbuuro is gapsery 'n beter Afrikaanse woord. Ontfutsel is 'n woord wat nie so bekend in die volksmond is nie, met ander woorde sy gebruiksfrekwensie is laer as dié van gaps

Voorts word in hoofstuk 4 geskets wat die basiese beginsels en vereistes van sekuriteit is. Benewens die doeltreffende funksionering van sekuriteitsmaatreëls en die implementering daarvan deur die boonste bestuur, word die algemeenste fisiese beveiligingstelsels en hulpmiddels soos brandkluis, alarmstelsels, sekerheidsheining, ens. breedvoerig behandel.

In sy geheel handel hoofstuk 5 oor sekuriteitspersoneel. Daarin word aangedui hoeveel sekuriteitspersoneel in verhouding tot die gewone personeel in die handel en nywerheid is. Vervolgens word die aanstellings, pligte en die opleiding van sekuriteitspersoneel breedvoerig uiteengesit.

Laastens bestaan die slothoofstuk uit samevattende gevolgtrekkings asook positiewe aanbevelings.

In hoofsaak bestaan hierdie proefskrif uit gegewens wat deur die ondersoeker self byeengebring, gekontroleer, gesistematiseer en geboekstaaf is.

#### Afdeling 5. Die metodes van ondersoek

By enige wetenskaplike ondersoek moet van erkende wetenskaplike metodes gebruik gemaak word. Die aard van die vraagstuk en die wyse waarop die gegewens versamel is, bepaal uiteraard watter metodes of tegnieke aangewend moet word. Die ondersoeker verkies nie 'n bepaalde metode nie. Hy vereenselwig hom met prof. S. Pauw se sienswyse dat



"die metodes bepaal moet word deur die aard van die vraagstuk wat ondersoek word en dat die ondersoeker hom nie laat bind deur een of ander steriotipe prosedure van ondersoek nie." 1)

Gewoonlik word twee soorte gegewens in wetenskaplike ondersoekwerk aangewend, naamlik gegewens wat reeds deur ander ondersoekers byeengebring en geboekstaaf is en gegewens wat deur die ondersoeker self versamel en gesistematiseer is. In enige praktiese studie speel laasgenoemde die belangrikste rol. Die ondersoeker het van ander navorsers se gegewens gebruik gemaak, enersyds om te dien as agtergrondstudie vir die onderhawige ondersoek en andersyds omdat dit noodsaaklik is dat 'n ondersoeker op hoogte moet wees met bestaande inligting met betrekking tot sy vraagstuk. Dit bied rigting, verdieping, kennis en insig aan sy navorsingsprojek.

Weens die gebrek aan geskikte wetenskaplike werke in Suid-Afrika en slegs 'n paar Amerikaanse en Engelse publikasies wat enkele gedagtes aangaande die onderwerp uitspreek, was die ondersoeker genoodsaak om intensiewe navorsing selfstandig uit te voer.

### 5.1 Die individuele benaderingsmetode (onderhoude)

Uit die aard van die ondersoek moes die navorsers van die individuele benaderingsmetode gebruik maak. Hierdie metode het die voordeel dat dit die ondersoeker in

---

1) PAUW, S. : a.w., p.17

staat stel om persoonlike getuienis in te win en so-  
doende 'n dieptestudie van die vraagstuk te maak - 'n  
moontlikheid wat ander metodes nie in dieselfde mate  
bied nie. Deur onderhoude met verskeie mense in uit-  
voerende posisies te kon voer, het die ondersoeker die  
algemene siening en gesindheid van verantwoordelike per-  
sone ten opsigte van die misdadaatsituasie in die betrokke  
onderneming in die besonder en in die handel en nywerheid  
oor die algemeen, verkry. Benewens werkgewers of be-  
stuurders, is gesprekke ook gevoer met werknemers in-  
sluitende diegene van wie dit bekend is dat hulle oortree  
het. Sodanige onderhoude het bygedra tot insig in die  
volgende :

- 5.1.1 Die wesenlike probleme wat die werknemer in die  
werksituasie ondervind;
- 5.1.2 die redes waarom die werknemer hom skuldig maak  
aan misdaad, veral diefstal;
- 5.1.3 die uitwerking wat misdadigheid in die bepaalde  
handelsaak of industrie op die werknemers het;
- 5.1.4 die aard van elke werknemer se probleme met en  
reaksie teenoor onsimpatieke senior personeel;
- 5.1.5 die werkgewer se reaksie ten aansien van sy per-  
soneel wat steel asook sy optrede teenoor nie-werknemers  
(buitestaanders of te wel lede van die publiek) wat hulle  
aan misdaad skuldig maak ;
- 5.1.6 die probleme wat werkgewers ondervind by personeel-  
aanstellings veral waar vertrouensposisies gevul moet  
word;

5.1.7 die kommunikasie tussen die werkgewer en die werknemer;

5.1.8 die houding van die werkgewer asook van die werknemer ten opsigte van sekuriteit en die toepassing daarvan; en

5.1.9 die samewerking tussen die sekuriteitspersoneel en die werkgewer aan die een kant en die samewerking met die werknemers aan die ander kant.

Aanvullend is onderhoude gevoer met polisiebeamptes en regs kundiges andersyds om dokumentêre inligting te kontroleer of aan te vul en andersyds om beter kennis en insig in die modus operandi van oortreders te verkry.

## 5.2 Die metode van waarneming

Die metode van waarneming is aangewend wanneer situasies opgeduik het wat nie gemeet of op 'n ander manier as deur middel van persoonlike observasie hanteer kon word nie of wanneer die korrektheid van gegewens gekontroleer moes word. Dikwels tydens telefoniese gesprekke met die boonste bestuur is die indruk geskep dat 'n bepaalde onderneming se dokumentasie en/of sekuriteitsmaatreëls van hoogstaande gehalte is. Uit voltooide vraelyste het dit ook deurgaans voorgekom asof voorsorg en waaksaamheid baie goed is. Tydens persoonlike besoeke is egter gevind dat die teenoorgestelde waar is. Enkele praktiese voorbeelde kan genoem word:

5.2.1 Die vraag word gestel of sekerheidsheining asook sekerheidsbeligting deel uitmaak van die sekuriteitsmaatreëls. Bevestigende antwoorde is verstrek maar

tydens persoonlike besoeke is gevind dat die sogenaamde sekerheidsheining uit 'n viervoet hoë diamanteining bestaan. Die sekerheidsbeligting was dan òf 'n straat-lamppaal òf 'n gewone buitelig by die ingang - dus 'n geval van swak sekuriteitsbegrip en nie noodwendig 'n doelbewuste verdraaiing nie. Dié probleme het hoofsaaklik by die nywerhede voorgekom.

5.2.2 Tweedens is foutiewe inligting aangaande patrol-liedienste verstrek. Die groot- en kleinhandelsake is hier nie ingesluit nie. Doeltreffende patrolling bestaan uit gereelde inspeksie volgens 'n voorgestelde plan deur sekuriteitspersoneel met of sonder opgeleide honde. Tydens persoonlike besoeke moes die navorser waarneem dat 'n nagwag byvoorbeeld elke uur na 'n bepaalde punt of punte in die gebied beweeg. Indien honde gebruik word, is dikwels gevind dat een of meer honde aan 'n ketting of draad vasgemaak is. Groot- en kleinhandelaars bepaal hul uitsluitlik by die indiensneming van nagwage.

5.2.3 Telkens het die ondersoeker verneem dat doeltreffende brand- of diefalarmstelsels geïnstalleer is. Tydens persoonlike besoeke is waargeneem dat byvoorbeeld net een alarmstelsel aangebring is in 'n gebou wat ongeveer 100 meter lank is. Selde is daaraan gedink om gebruik te maak van 'n brandalarmstelsel wat direkte verbinding met die naaste brandweerstasie het.

Die genoemde voorbeelde bewys die noodsaaklikheid waarom die ondersoeker deurgaans moeite gedoen het om waar te neem wat die ware toedrag van sake is aangesien sommige

handelaars en nyweraars 'n wanbegrip het van wat sekuriteit is.

### 5.3 Die Statistiese metode

Laastens is ruim gebruik gemaak van die statistiese metode. Na aanleiding van hierdie metode verklaar H.J. Venter dat

"die syfermatige in enige ondersoek van nut is om sekere tendense duideliker aan die lig te bring; om die sterkteverhouding van faktore aan te dui om as grondslag vir afleidings te dien". 1)

Die statistiese metode maak dit moontlik om die omvang van die misdaadverskynsel asook die verspreiding daarvan syfermatig aan te dui. Daarom was dit 'n noodsaaklike hulpmiddel in die navorsing. Die versamelde gegewens is statisties verwerk en word in tabelle aangebied. Die volgende feite kon met behulp van die statistiese metode vasgestel word :

5.3.1 Die omvang van misdaad in die handel en nywerheid soos dit by die 600 ondernemings aangetref is;

5.3.2 die verloop of beweging van sodanige misdade oor 'n aantal maande;

5.3.3 'n vergelyking van die aard en omvang van misdaad soos dit in die kleinhandelsinstansies, die groothandelsake en die nywerhede voorkom; en

5.3.4 origens en waar moontlik is die gegewens getabelleer met die doel om feite duideliker aan die lig te bring, om vergelykings te tref en afleidings te maak.

---

1) VENTER, H.J. : Residivisme, p.12

## Afdeling 6. Begripsbepaling

Begrippe is tweeledig van aard. Enersyds is daar die nuwe of onbekende begrippe en andersyds dié wat vir die doeleindes van 'n bepaalde studie of ondersoek van besondere betekenis is. Die begrippe waarna in die ondersoek verwys word, is wel bekend maar weens die feit dat die ondersoeker 'n besondere siening aangaande sekere begrippe daarop nahou, is dit noodsaaklik dat hulle deeglik omskryf word sodat onnodige verwarring uitgeskakel kan word. Die begrippe handel en nywerheid word daaglik vryelik in die omgangstaal gebruik maar tog heg verskillende mense verskillende betekenisverbande daaraan.

### 6.1 Die Begrip misdad

Volgens W.A. Bonger is misdad

"an act committed within a group of persons forming a social unit; that it prejudices the interests of all, or of those of the group who are powerful; that, for this reason, the author of the crime is punished by the group (or part of the group) as such or by specially ordained instruments, and this by a penalty more severe than moral disapprobation". 1)

Vanuit 'n juridiese oogpunt, sê dieselfde skrywer, is misdad

"een ernstige antisosiale handeling, waarop de Staat door toevoeging van een leed (straf of maatregel) bewust reageert; 2)

---

1) BONGER, W.A. : Criminality and Economic Conditions  
p. 381

2) BONGER, W.A. © University of Pretoria Inleiding tot de Criminologie, pp.6-7

Misdaad is volgens H. von Hentig

"a violation or neglect of legal duty for which the law, either common or statutory has provided legal discipline". 1)

De Wet en Swanepoel omskryf misdaad as 'n handeling of versuim wat deur die Wet op straf verbied word. Misdade wat sodanig deur die wet verbied word, sluit onder andere in moord, strafwaardige manslag, verkragting, diefstal, roof of gewapende roof, afpersing, bedrog, verraad, openbare geweld, brandstigting, bloedskande, meined en minagting van die hof.<sup>2)</sup> Streng gesproke, word 'n handeling of versuim net as 'n misdaad beskou wanneer dit onder die aandag van die polisie kom, 'n vervolging ingestel word en die hof die oortreder skuldig bevind en veroordeel. Dit is egter ook bekend dat daar baie wederregtelike handeling is wat, om redes deur P.J. van der Walt genoem,<sup>3)</sup> nie onder die aandag van die gereg kom nie. In wese is en bly hulle misdade. In die handel en nywerheid word soms misdade gepleeg - selfs ernstige misdade soos grootskaalse diefstal of geldverduistering - maar omdat die onderneming die publisiteit van 'n geregtelike verhoor wil vermy, word die saak nie by die polisie aangemeld nie. Die bestuur van die onderneming tree self

- 
- 1) VON HENTIG, H. : Crime Causes and Conditions, p.7
  - 2) DE WET, J.C. EN SWANEPOEL, H.L. : Die Suid-Afrikaanse Strafreg, p.2
  - 3) VAN DER WALT, P.J. : Die Suid-Afrikaanse Misdaadstatistiek, pp. 60-62

teen die oortreder op òf deur hom te ontslaan òf deur hom op 'n ander manier te penaliseer. Die ondersoeker het heelwat sulke gevalle teengekom. Sodanige oortredings is vir die doeleindes van die ondersoek by die statistiek ingesluit.

## 6.2 Die begrip nywerheid

Volgens die Verklarende Afrikaanse Woordeboek kan die begrip nywerheid omskryf word as 'n bedryf vir die verwerking van grondstowwe.<sup>1)</sup> Die Funk & Wagnals New Practical Standard Dictionary omskryf 'n nywerheid as

"a special branch of productive work, or the capital or workers employed in it; the mechanical and manufacturing branches of productive activity, as distinguished from agricultural; a single branch of productive work is called an industry".<sup>2)</sup>

Die Webster's Complete Reference Dictionary and Encyclopedia praat van 'n nywerheid as "productive labour in an industrial art, a particular branch of work (hand-working) or trade".<sup>3)</sup>

Na aanleiding van genoemde aanhalings kan 'n nywerheid beskou word as 'n bedryf wat produktiewe werkseleenthede daarstel om deur middel van die werkaksie

- 
- 1) KRITZINGER, M.S.B., e.a. : Verklarende Afrikaanse Woordeboek, p.534
  - 2) FUNK & WAGNALS NEW PRACTICAL STANDARD DICTIONARY, pp. 183 en 679
  - 3) WEBSTERS COMPLETE REFERENCE DICTIONARY AND ENCYCLOPEDIA, p. 269



stabiliteit, nie net vir die werknemers nie, maar ook vir die onderneming as sodanig te verseker en ten doel het die verwerking van grondstowwe om 'n nuttige en bruikbare eindproduk met behulp van arbeid (veral handearbeid) daar te stel ten einde enersyds ekonomiese voordeel uit die verkoop daarvan te verkry en andersyds 'n diens aan die gemeenskap te lewer deur by te dra tot die uitbouing van die landseconomie.

### 6.3 Die begrip handel

Handel is 'n uitgebreide begrip wat deeglike omskrywing regverdig. Dit is die

"exchange of goods, products, or property, as between states or nations; extended trade; made or put up for the market; having financial gain as object",

aldus die Funk & Wagnals New Practical Dictionary.<sup>1)</sup> Die beste beskrywing van dié begrip verskyn egter in die Woordeboek van die Afrikaanse Taal, naamlik :

"Die uitwisseling, ruil van goedere; koop en verkoop met die doel om wins te behaal; die bemiddeling tussen produksie en verbruik van grondstowwe, halffabrikate en eindprodukte; die omset van goedere en alle verrigtinge wat daartoe strek; dis 'n bedrywigheid wat aan produksie deelneem sonder dat die goed 'n vormverandering ondergaan, maar die goed in eiendom verkry en (laat) vervoer en opberg. Die funksies van die handel is die versameling, distribusie, sortering, opberging en vervoer van goedere".<sup>2)</sup>

- 
- 1) FUNK & WAGNALS NEW PRACTICAL STANDARD DICTIONARY, p.269  
2) WOORDEBOEK VAN DIE AFRIKAANSE TAAL, Deel 4, p.66

Aangesien daar telkens in hierdie proefskrif verwys word na groothandel en kleinhandel, is dit wenslik dat die twee begrippe ook omskryf word. In die Woordeboek van die Afrikaanse Taal is die begrip groothandel baie duidelik omskryf as

"handel in die groot, waarby goedere, veral grondstowwe in groot hoeveelhede of by die groot maat uit die eerste hand verkoop word en in die reël aan handelaars - die kleinhandelaars - en nie aan die verbruiker nie, verkoop word." 1)

Kleinhandel daarenteen, is 'n winkelbedryf wat bepaalde hoeveelhede goedere, die finale eindproduk, van die groothandelaar bestel en dit in klein maat regstreeks aan die publiek verkoop om geldelike wins daaruit te verkry.

#### 6.4 Die begrip sekuriteit

Sekuriteit is "waarborg, sekerheid, onderpand of veiligheid", aldus die Verklarende Afrikaanse Woordeboek.<sup>2)</sup>

Volgens T.J. van Heerden verwys sekuriteit na staatsbeveiliging, of anders gestel, nasionale en internasionale beveiliging en eiendomsbeveiliging, met ander woorde, maatreëls wat deur individue, vennootskappe, nywerheids-en handelsondernemings getref word om hul eiendomme en belange te beskerm. Voorts maak hy melding van persoonsoebeveiliging en tegnologiese beveiliging asook ramp

---

1) WOORDEBOEK VAN DIE AFRIKAANSE TAAL, Deel 3, p.461  
2) KRITZINGER, M.S.B. : a.w., p.737; vergelyk FUNK & WAGNALS NEW PRACTICAL STANDARD DICTIONARY, p.1183; WEBSTERS COMPLETE REFERENCE DICTIONARY AND EN-CYCLOPEDIA, p.471

-en noodbeplanning.<sup>1)</sup> Sekuriteit is volgens Currer-Briggs "the protection of property for the rightful owner".<sup>2)</sup>

Om die bewaring en beveiliging van persoonlike besittings te verseker, is een van die belangrikste oogmerke van sekuriteit. E. Oliver en J.J. Wilson brei daarop uit deur te verklaar dat sekuriteit die beskerming van alle eiendom teen verlies as gevolg van diefstal, bedrog, brand en alle ander vorme van beskadiging is.<sup>3)</sup> Sekuriteit het dus betrekking op die beskerming van eiendom en lewe teen brand en ander vorme van verliese soos natuurrampe, aldus N. Currer-Briggs.<sup>4)</sup> Daarom dan dat E. Oliver en J.J. Wilson verklaar dat "good security measures are not solely aimed at theft ... they should be directed to any sphere."<sup>5)</sup>

- 
- 1) VAN HEERDEN, T.J. : Inleiding tot die Polisiekunde, pp.170-175; vergelyk KINGSBURY, A.A. en POST, R.S. : Security and Administration : an Introduction, hoofstuk 1; KNIGHT, P.W. en RICHARDSON, A.M. : The scope and Limitations of Industrial Security, pp. 40-43 en pp. 97-99; CURRER-BRIGGS, N.: Security. Attitudes and Techniques for management, pp. 123-133
  - 2) CURRER-BRIGGS, N.: a.w., p.22
  - 3) OLIVER, E. en WILSON, J.J. : Security Manual, p.3
  - 4) CURRER-BRIGGS, N. : a.w., p.123
  - 5) OLIVER, E. en WILSON, J.J. : a.w., p.189

Samevattend kan nou verklaar word dat sekuriteit die beskerming en beveiliging van die mens en sy eiendom is teen enige vorm van indringing deur ongemagtigde en kwaadwillige persone soos diewe, inbrekers, brandstigers, ens. of faktore buite sy beheer soos natuurrampe wat sy veilige voortbestaan, die winsgewendheid van sy onderneming en/of die behoud van sy eiendom en belange bedreig.

#### Afdeling 7.    Faktore wat die ondersoek bemoeilik het

Soos reeds in Afdeling 6 genoem, het 'n aantal handelaars en nyweraars nie die vraelyste volledig voltooi nie. Dit het die ondersoek bemoeilik in soverre dit herbesoeke nodig gemaak het. Die vrae is op so 'n wyse gestel dat die ondersoeker met die eerste oogopslag kon vasstel of die vraelys met nougesetheid voltooi is al dan nie. Dikwels het teenstrydige inligting op die vraelyste verskyn. Dit was die geval met bykans 20 persent van die antwoorde. 'n Goeie voorbeeld hiervan is die vraag oor diefstal. Die vraag lui : "hoeveel diefstalsake is na die polisie verwys en watter aantal is self afgehandel?" Die syfers stem dan nie ooreen met die totale aantal diefstalle wat in die bepaalde firma gepleeg is nie. 'n Ander voorbeeld is die vraag of die onderneming hekbeheer het. Die antwoord is dan gewoonlik "nee" maar tog word voertuie deursoek tydens die in- en uitgaan. Om die genoemde en soortgelyke teenstrydighede te kon opklaar, moes addisionele besoeke en onderhoude gereël word. Tydens die opvolgingswerk is dan dikwels bevind dat die vraelys se inligting

verskil van die werklike situasie. Vervolgens het die ondersoeker gevind dat belangrike inligting soms doelbewus weerhou is. Die redes daarvoor is klaarblyklik dat die verantwoordelike persone enersyds opgesien het teen die moeite, die tyd of die administrasiewerk wat die invul van die vraelys meebring. Andersyds was hulle waarskynlik bevrees dat vertroulike inligting bekom kon word wat hul maatskappye in die verleentheid kon stel.

Die wye verspreiding van die handels- en nywerheidsinstansies in die Republiek van Suid-Afrika skep, vanweë die groot afstande, reeds 'n probleem vir die enkele ondersoeker. Voeg hierby die feit dat die eerste besending vraelyste nie almal na wense voltooi is nie. Persoonlike besoeke moes gevolglik gereël word om die inligting te bekom. Met die uitstuur van die tweede groep vraelyste (800), het die ondersoeker in sy skrywe wat die vraelys vergesel het, gemeld dat hy op 'n bepaalde datum self die vraelys sal kom afhaal. Deur middel van persoonlike onderhoude is bepaalde vraelyste toe saam met die verantwoordelike persone gekontroleer. Hoewel dit heelwat tyd in beslag geneem het, is herbesoeke na die genoemde plekke uitgeskakel. Voorts het die geografiese uitgestrektheid van die ondersoekgebied probleme opgelewer. Sommige van die vraelyste wat vanaf Kaapstad, Oos-Londen, Kimberley en Pietersburg terug ontvang is, het onduidelikhede bevat as gevolg waarvan hulle as ongeskik beskou is. Korrespondensie het nie altyd positiewe resultate opgelewer nie.

Volgens die skrywer van 'n artikel in die Security Gazette moes Engeland gedurende 1970 nagenoeg R132 miljoen as gevolg van diefstal verbeur.<sup>1)</sup> Die syfer kan as korrek aanvaar word aangesien dit statistiese gegewens is wat deur Engeland se Departement van Statistiek verstrek is. Voorts word daar onder andere beweer dat 5 persent van die R132 miljoen deur winkeldiewe en gapsers gesteel is.

Die ondersoeker kon geen spesifieke syfers vir die Republiek van Suid-Afrika ten opsigte van handelsmisdade oor die algemeen en diefstal in besonder bekom nie.

'n Direkteur van 'n groot nywerheidsmaatskappy in Oos-Londen het die ondersoeker meegedeel dat hy probeer het om 'n opname van die verliese in die nywerhede van Kaapland te maak. Hy verklaar dat die verliese ongeveer R200 miljoen beloop. 'n Ander nyweraar het verklaar dat die verliese in die nywerhede in die Republiek nagenoeg R400 miljoen behoort te wees.<sup>2)</sup> Die genoemde syfers is eerder op algemene inligting, eintlik skattings, as op wetenskaplike ondersoek gegrond.

Nog 'n belemmerende faktor is dat die ondersoeker en sy projek met 'n mate van wantroue bejeën is. Die meeste probleme het opgeduik tydens die samesprekings aangaande die interne aangeleenthede van die nywerhede en handelsake. Ses-en-dertig het openlik die gedagte uitgespreek

---

1) SECURITY GAZETTE, Oktober 1971, p.428

2) Op versoek mag die betrokke nyweraars se name en die nywerhede waarin hulle werksaam is, nie openbaar gemaak word nie

dat die ondersoeker moontlik van die Departement van Binnelandse Inkomste is om onder valse voorwendsels inligting te bekom. Voorts het 44 nyweraars en 17 handelaars vermoed dat die ondersoeker "geheime" inligting wou bekom. Ses persone wou byvoorbeeld weet of die ondersoeker nie aan die Veiligheidspolisie verbonde is nie. Drie nyweraars het gedink dat die Suid-Afrikaanse Regering van plan is om die kleiner nywerhede onder beheer van die Staat te plaas. Nog ander minder belangrike redes is genoem wat daartoe bygedra het dat sommige van die boonste bestuur doelbewus essensiële inligting weerhou het. Daar is egter in die meerderheid van die gevalle geslaag om deur middel van onderhoude 'n vertrouensverhouding daar te stel wat tot gevolg gehad het dat die verlangde inligting tóg bekom is.

'n Ander faktor wat die ondersoek bemoeilik het, is dat slegs dossiere van afgeslote sake (dit is sake wat in die Staande Orders van die S.A. Polisie, Nr. 377, uiteengesit is) by die ondersoek betrek kon word. Die gegewens van die S.A.P. 6 is weer hoofsaaklik kwantitatief (sien bylae A). Kwalitatiewe gegewens soos die modus operandi van die oortreder en die aard van die misdaad is nie beskikbaar nie. Die onvolledigheid van die polisierekords was dus 'n belangrike aspek wat die ondersoek bemoeilik het.

Opsommend kan verklaar word dat hoewel die ondersoeker heelwat probleme tydens sy navorsing ondervind het, almal positief oorbrug is. Met behulp van die beskikbare

literatuur as agtergrondstudie en die goeie samewerking van verskeie handels- en nywerheidsinstansies, kon die ondersoeker daarin slaag om sy doel te bereik. Hy is oortuig daarvan dat die ondersoek nie net as prikkel vir verdere navorsing op die besondere gebied sal dien nie, maar dat dit van wetenskaplike waarde vir die kriminologie in die besonder en vir die wetenskap in die algemeen kan wees. Voorts kan die ondersoek en die bevindings tot voordeel van die landseconomie strek asook die betekenis dat dit by die ekonomiese sektor 'n groter bewustheid van die noodsaaklikheid van doeltreffende sekuriteit kan skep om sodoende verliese ten gevolge van diefstal, verduistering, gapsery, ens. tot 'n minimum te beperk.



HOOFSTUK 2.MISDAAD IN DIE HANDEL EN NYWERHEIDAfdeling 1. Inleiding

Soos verderaan sal blyk, (vergelyk afdeling 7 van hierdie hoofstuk) moet die 600 handels- en nywerheidsondernemings wat by die ondersoek betrek is, jaarliks 'n sekere persentasie van hul winste as slegteskuld afskryf. Voorts kan verliese enersyds verklaarbaar en andersyds onvoorsien wees. Verklaarbare verliese of tekorte kan hoofsaaklik aan misdadige handelinge soos inbraak en diefstal, winkeldiefstal en gapsery wat onder die aandag van die sekuriteits- en/of winkelpersoneel kom en brandstigting toegeskryf word of anders aan waardevermindering, slytasie van meganiese toerusting en nalatige optrede van werknemers. Met omvattende assuransiedekking kan 'n onderneming 'n deel van sulke verliese verhaal. Voorts kan doeltreffende beveiligingsmaatreëls veel daartoe bydra om byvoorbeeld diefstal tot 'n minimum te beperk.

Onvoorsiene verliese daarenteen is tekorte wat moeilik opspoorbaar is en nie deur bogenoemde situasies veroorsaak word nie. Prysvervalsing (die aanbring van foutiewe prysetikette), foute wat met geldlaaitjies (tills) gemaak word asook winkeldiefstal en gapsery wat nie deur die sekuriteitspersoneel, indien enige, of winkelassistente opgespoor word nie, val in hierdie kategorie. Kortom, goedere wat deur winkeldiewe en gapsers gesteel is en

wat tydens voorraadopnames nie opgespoor kan word nie, is onvoorsiene verliese.

Afdeling 2. Die aard en omvang van misdaad in die handel en nywerheid

Die tyd het aangebreek dat feite in die oë gestaar moet word. Hoewel die Suid-Afrikaanse polisie onverpoosd voortgaan om misdaad in die handel en nywerheid te bekamp en wonderbaarlike sukses behaal, soos later sal blyk, moet dit die prioriteit van elke ondernemer wees om die polisie se hande te sterk. Deur die aanbieding van positiewe hulp aan die polisie kan die omvang van handels- en nywerheidsmisdade nog verder afneem.

Die Sekretaris van die Departement van Statistiek het goedgunstiglik ingestem om sekere gegewens tot die ondersoeker se beskikking te stel. Die syfers het betrekking op die aantal veroordelings vir bepaalde misdade vir die tydperke 1 Julie 1970 tot 30 Junie 1971 asook vir 1 Julie 1973 tot 30 Junie 1974.

In tabel I word die aard en omvang van spesifieke misdade in die Republiek van Suid-Afrika asook die aard en aantal oortreders in 600 ondernemings ontleed. Die bedoeling is om die verspreiding van die verskillende misdade in die huidige ondersoek te vergelyk met hul voorkoms in die Republiek van Suid-Afrika oor die algemeen om

sodoende 'n beeld te kry hoe die omvang van elke soort misdaad<sup>1)</sup> in die handel en nywerheid<sup>2)</sup> ooreenkom met, of verskil van die algemene patroon.

In die eerste twee kolomme van die tabel word van veroordelings in die Republiek van Suid-Afrika gepraat. Een oortreder kan vir meerdere misdade en/of vir meer as een keer 'n bepaalde soort misdaad soos vir diefstal veroordeel word, met ander woorde die aantal veroordelings en die aantal veroordeeldes hoef nie noodwendig dieselfde getal uit te maak nie. In die laaste kolom (die eie ondersoek) word syfers weergegee van die aantal oortreders in die handel en nywerheid, met ander woorde almal wat hulle aan die een of ander vorm van misdaad, hetsy eenmalig of meermalig, skuldig maak. Almal wat oortree het is egter nie noodwendig aan die polisie oorhandig of vervolg en veroordeel nie.

Vir die jaar 1970/71 gee die statistiek ten aansien van diefstal afsonderlike syfers met betrekking tot die diefstal van vuurwapens, diefstal van plofstowwe, diefstal

- 
- 1) Deurgaans wanneer in die proefskrif van misdaad in die handel en nywerheid gepraat word, word verwys na diefstal, bedrog, inbraak, aanranding, eiendomsbeskadiging, die besit van gevaarlike wapens, in besit wees of die gebruik van dagga en oortreding van die wet op dobbelary in die 600 ondernemings.
  - 2) Wanneer in die proefskrif van misdaad in die handel en nywerheid gepraat word, word na misdaad in die 600 handels- en nywerheidsondernemings verwys

van trapfietse, diefstal van motorvoertuie met inbegrip van motorfietse, die gebruik van padvoertuie sonder die toestemming van eienaars, alle ander diefstalle en die ontvangs van gesteelde goedere, hetsy gemeen- of wetterereg- telik. Al die genoemde items is in tabel 1 saam ge- groepeer onder die opskrif "diefstal" aangesien die han- del en nywerheid die artikels verkoop of vervaardig. Dit dien egter daarop gelet te word dat die gegewens van die Departement van Statistiek nie net handels- en nywerheids- eiendom insluit nie, maar onder aparte hoofde alle dief- stalle in die handel en nywerheid, diefstal van staats- en semi-staatseiendom, veediefstal en verwante sake as- ook persoonlike besittings van die algemene publiek.

Alle bedrieërye, vervalsings, toeëienings of verduisterings het op bedrog betrekking terwyl na inbraak verwys word as inbrake op besigheidspersone, openbare geboue, winkels, banke, apteke, motorhawens, privaat woonhuise, ens.

Aanrandings het volgens die Statistiek enersyds te doen met aanranding op die lewe of liggaam van 'n persoon en andersyds aanranding met die doel om ernstig te beseer. Kwaadwillige beskadiging van eiendom, hetsy gemeenregte- lik of wetterereglik, ressorteer onder die opskrif "eien- domsbeskadiging".

Die ondersoeker verwys na die besit van gevaarlike wapens terwyl die Departement van Statistiek slegs praat van die besit van vuurwapens en ammunisie deur nie-blanke persone. Die woord "dagga" soos in tabel I opgeneem, verdien

verdere omskrywing. Die Departement van Statistiek verwys na die kweek, handel met, gebruik van, besit van en ander misdrywe ten opsigte van dagga terwyl die ondersoeker deurgaans wanneer hy van dagga praat, slegs verwys na die handel met, die gebruik en die besit van dagga.

Dobbelary het slegs betrekking op die oortreding van die Wet op Dobbelary.

Met inagneming van die voorgaande moet toegegee word dat dit bykans onmoontlik is om aanneemlike vergelykings tussen misdaad in die Republiek van Suid-Afrika en dié in die handel en nywerheid te tref. Enkele misdade soos aanranding, dobbelary en eiendoms- of saakbeskadiging in die handel en nywerheid is met die syfers van die algemene misdaadstatistiek vergelykbaar, met ander woorde die moontlikheid van die daarstelling van verhoudings en/of persentasies is slegs by die drie genoemde soorte misdrywe moontlik. Tóg is dit ter wille van volledigheid essensiël om 'n oorsigtelike beeld van die voorkoms van spesifieke misdade in die Republiek van Suid-Afrika voor te hou. Om dié rede is tabel I saamgestel ener syds om 'n beeld te kry van die aard en omvang van besondere misdade in die Republiek en andersyds om die implikasies van bepaalde misdade op die algemene welsyn en voortbestaan van die ondernemings bloot te lê.

TABEL I. DIE OMVANG VAN SPESIFIEKE MISDADE IN DIE REPUBLIEK VAN SUID-  
AFRIKA VIR DIE JARE 1970/71 EN 1973/74 IN VERGELYKING MET HUL  
VERSPREIDING IN DIE 600 ONDERNEMINGS GE'DURENDE 1971

Aard van misdaad	Aantal veroordelings 1970/71		Aantal veroordelings 1973/74		Aantal oortreders in die 600 ondernemings 1971 <sup>1)</sup>	
	Aantal	Persentasie	Aantal	Persentasie	Aantal	Persentasie
Diefstal	56 239	25,27	57 035	28,06	18 700	81,12
Bedrog	2 420	1,09	2 697	1,33	157	0,68
Inbraak	6 888	3,10	5 362	2,64	495	2,15
Aanranding	103 204	46,38	102 813	50,58	615	2,67
Eiendomsbeskadiging	6 568	2,95	7 190	3,54	498	2,16
Besit van gevaarlike wapens	447	0,20	402	0,19	484	2,10
Dagga	37 366	16,79	18 596	9,15	1 695	7,35
Dobbelary	9 402	4,22	9 160	4,51	408	1,77
TOTAAL	222 534	100,00	203 255	100,00	23 052	100,00

1) Ten aansien van die aantal veroordelings word na afdelings 3 en 4 van dié hoofstuk verwys

Soos in tabel 1 aangedui, is die totale aantal veroordelings vir spesifieke misdade in die Republiek van Suid-Afrika gedurende 1970/71 222 534 terwyl dit in 1973/74 na 203 255 verminder het. Die rede is volgens polisiewoordvoerders daarin geleë dat die polisie meer effektief misdaad deur gesofistikeerde en professionele metodes bekamp. Die misdadiger se kans om die gereg te ontduik, word deur flinke polisieoptrede gefnuik. By slegs diefstal, bedrog en eiendomsbeskadiging is 'n toename vanaf 1970/71 tot 1973/74 te bespeur.

'n Besondere voorbeeld van doeltreffende polisieoptrede is te vinde in die veroordelings vir dagga wat vanaf 1970/71 (37 366 veroordelings of 16,79 persent) tot 18 596 (9,15%) veroordelings in 1973/74 verminder het. Verskerpte polisieoptrede is indringend noodsaaklik aangesien die gebruik van dagga ongekende en onbeperkte nadelige gevolge vir die mensdom inhou. So is E.T. Super-son van mening dat "by smoking marijuana (dagga) an individual is taking the very first step toward drug addiction".<sup>1)</sup> Voorts verklaar hy op dieselfde bladsy dat dit tussen 30 en 35 dae (aanhoudend dagga rook) neem om na sterker dwelms soos herioïne of LSD te soek. Hy bevind verder dat 80 persent van alle dwelmverslaafdes met dagga begin het. Ook L.F. Freed het in sy ondersoek gevind dat "about 30 per cent of the inmates

---

1) SUPERSON, E.T. : Investigation of Narcotics, p.68

(inrigtings waar dwelmverslaafdes opgeneem is) were dagga smokers".<sup>1)</sup>

Net soos Superson is J.F. Loedolff en D.A. Louw van mening en bewys dit in hul navorsing dat dagga "dikwels die eerste trap na ander en gevaarliker dwelmmiddels"<sup>2)</sup> is en dat "cannabis (dagga) is a dangerous drug".<sup>3)</sup>

Loedolff en Louw verklaar in dié verband dat dagga beide psigiese en fisiese afhanklikheid meebring en dat dit psigiese versteurings en breinskade tot gevolg het.<sup>4)</sup>

Ook Superson konstateer dat "drug dependance is either physical or mental or both".<sup>5)</sup>

Soos reeds genoem kan daggagebruikers dikwels oorgaan tot die gebruik van sterker en nog meer gevaarliker dwelmmiddels. "Gevaarliker middels kan nou gebruik word, met heroïen as die eindresultaat," aldus Loedolff en Louw.<sup>6)</sup> Aangesien "marijuana users, as a rule have a false sense of ability",<sup>7)</sup> en hulle tot sterker dwelms wend, "the illegal drugs have physiological effects

- 
- 1) FREED, L.F. : Crime in South Africa. An Integralist Approach, p.207
  - 2) LOEDOLFF, J.F. en LOUW, D.A. : Dwelmmiddels wat, hoe en waarom?, p.60
  - 3) LEVINE, S.M. : Narcotics and drug abuse, p.19
  - 4) LOEDOLFF, J.F. en LOUW, D.A. : a.w., p.57
  - 5) SUPERSON, E.T. : a.w., p.1; vergelyk COLLINS, M.T. en COLLINS, D.R. : Survival kit for teachers and parents, p.69
  - 6) LOEDOLFF, J.F. en LOUW, D.A. : a.w., p.61
  - 7) SUPERSON, E.T. : a.w., p.68; vergelyk LOEDOLFF, J.F. en LOUW, D.A. : a.w., pp.55-56



that impede both criminal and non-criminal activity."<sup>1)</sup>  
It plays a major part in many murders and serious assault cases", aldus L.F. Freed. Ten aansien van dagga spesifiek verklaar Freed dat "dagga-smoking tended to increase crime, especially sex crimes and violence".<sup>2)</sup>

Dit laat geen twyfel dat die daggaprobleem in die Republiek volgens tabel I vanaf 1971/72 (16,79%) tot 1973/74 (9,15%) afgeneem het nie. In die 600 ondernemings in 1971 was die probleem ook binne perke met 7,35 persent. Om dit kort te sê, die polisie, die owerhede, die algemene publiek en die handels- en nywerheidsbase is deeglik bewus van die nadelige gevolge wat die gebruik van dagga vir die mensdom inhou en dit word bygevolg deur bykans alle belanghebbendes met die beskikbare middele tot hul beskikking met hand en tand beveg sodat die euwel dermate geëlimineer word.

Blykens tabel I is 18 700 (81,12%) van die 23 052 misdade wat gedurende 1971 in die 600 ondernemings gepleeg is, diefstal. Die aantal veroordelings ten aansien van die misdryf in Suid-Afrika het vanaf 1970/71 van 56 239 (25,27%) tot 57 035 (28,06%) in 1973/74 gestyg. Dit is goed waarneembaar in die tabel dat diefstal en die omvang daarvan in die Republiek oor die algemeen en in die handel en nywerheid in die besonder rede tot kommer wek.

- 
- 1) INCIARDI, J.A. en CHAMBERS. C.D. : Drugs and the criminal justice, p.48  
2) FREED, L.F. : a.w., p.208; vergelyk LOUW, D.A. en LOUW, D.A. : a.w., p.58

Die redes waarom diefstal meer algemeen in verhouding tot ander soorte misdade voorkom is volgens H.J. Venter daarin geleë dat in die eerste plek ekonomiese voordeel uit diefstal verkry word. Tweedens verklaar hy dat 'n geringer gevaar bestaan dat die misdryf ontdek sal word,<sup>1)</sup> of soos W.A. Bonger dit stel : "a great many small thefts remain unknown".<sup>2)</sup> Voorts verklaar Venter dat die dief te lafhartig is om tot geweld oor te gaan.<sup>3)</sup> Inciardi en Chambers borduur daarop voort deur te verklaar dat nie net geweld 'n rol by diefstal kan speel nie maar dat die oortreders "are not bound by 'business etiquette', tax competition".<sup>4)</sup> Dit moet in gedagte gehou word dat dit in die handel en nywerheid om die produksie en afset van (ekonomiese)goedere gaan. Sommige van die artikels is klein en kan maklik verberg word, byvoorbeeld kledingstukke, gereedskap, onderdele, en dies meer. Nie alleen is die geleentheid om te steel voortdurend aanwesig nie maar ook die moontlikhede om kleiner artikels te verberg, is legio.

Bedrog en vervalsing is misdade wat in die reël deur die meer geslepe misdadigers met besondere bedrewenheid gepleeg word. Hulle is wat genoem word die sogenaamde witboordjiemisdadigers volgens G. Geis en R.F. Meier.<sup>5)</sup>

- 
- 1) VENTER, H.J. : Residivisme, p.63
  - 2) BONGER, W.A. : Criminality and economic conditions, p.578
  - 3) VENTER, H.J. : Residivisme, p.63
  - 4) INCIARDI, J.A. en CHAMBERS, C.D. : a.w., p.49
  - 5) GEIS, G. en MEIER, R.F. : White-collar crime offences in business, politics and the professions, p.40

Hulle persoonlikheid en karakter word weerspieël in "misrepresentation of asset values and duplicity in the manipulation of power",<sup>1)</sup> m.a.w. hulle is end-uit gewetenlose skurke wat met hul sjarme (veral mooi vroue met hul smaakvolle maar soms gewaagde kleredrag en liggaamlike aantreklikheid) oor die algemeen bo-normale intellektuele vermoëns, welsprekendheid en wel ter tale, oënskynlike eerlik- en opregtheid, goeie aanvaarbare bedoelings, bedrewenheid om andere te beïnvloed en te manupileer, die niksvermoedende eerlike en onervare slagoffer maklik 'n rat voor die oë draai.<sup>2)</sup> "Forgers are typically white-collar criminals, men and women who seem to be honest and have a flair for playing their roles convincingly", aldus B. Curtis.<sup>3)</sup>

Vir die handel en nywerheid hou die witboordjiemisdadigers 'n groot bedreiging in omdat hulle "had continued to keep pace with the growth of business",<sup>4)</sup> of soos S.J. Curtis dit stel, "your security manager should keep a constant check on the store's complete fraudulent situation".<sup>5)</sup>

- 
- 1) Loc. cit.
  - 2) Loc.cit. : vergelyk in dié verband CURTIS, S.J.: Modern Retail Security, pp. 221/246; CURTIS, B.: Security Control : External Theft, pp.125-135 en 137-152;
  - 3) CURTIS, B: Security Control : External Theft, p.143
  - 4) Ibid, p.138
  - 5) CURTIS, S.J. : a.w., p.232; falsiteit is in al sy fasette breedvoerig en deeglik deur T.J. van Heerden in sy proef getiteld : 'n Kriminalistiese ondersoek van Falsiteit met verwysing na die probleem in Johannesburg, uiteengesit.

Volgens tabel 1 het die aantal veroordelings ten aansien van bedrog sedert 1970/71 van 2 420 (1,09%) tot 2 697 (1,33%) in 1973/74 gestyg. In die 600 ondernemings is slegs 157 (0,68%) persone betrap wat hulle aan dié misdryf skuldig gemaak het. Nie al 157 oortreders is veroordeel nie.<sup>1)</sup>

Soos blyk uit tabel 1 het inbraak sedert 1970/71 van 6 888 (3,10%) tot 5 362 (2,64%) in 1973/74 gedaal. In die 600 ondernemings het 495 (2,15%) persone hul aan inbraak skuldig gemaak wat daarop dui dat die persentasie van die huidige ondersoek nie uitermate verskil van dié van die misdaadstatistiek van 1970/71 en 1973/74 nie.

Aanranding is 'n misdryf wat volgens tabel 1 nie buitensporige afmetings in die 600 ondernemings aangeneem het nie, naamlik by slegs 2,67 persent of 615 van die 23 052 oortreders wat hulle aan die wandaad skuldig gemaak het, is polisiehulp ingeroep om orde te herstel. Nie een is weens die vergryp gearresteer nie. Ten aansien van die veroordelings in die Republiek van Suid-Afrika ooreenkomstig die misdaadstatistiek is die situasie veel anders. Gedurende 1970/71 was 103 204 (46,38%) van die 222 534 veroordelings vanweë aanranding. Vanaf 1970/71 tot 1973/74 styg die persentasie met ietwat meer as 4 persent, naamlik tot 50,58% of 102 813 van die 203 255

---

1) Vergelyk in dié verband afdeling 50 van die hoofstuk.

veroordelings.<sup>1)</sup>

Soos blyk uit tabel 1 is die verskil in omvang ten aansien van eiendomsbeskadiging nie noemenswaardig nie. Die aantal veroorderlings in 1970/71 was 6 568 (2,95%), in 1973/74 was dit 7 190 (3,54%) en in die 600 handels- en nywerheidsondernemings was dit 498 of 2,16 persent. Vanaf 1970/71 tot 1973/74 is die styging slegs 0,59 persent.

Tabel 1 toon duidelik dat die veroordelings in 1970/71 ten aansien van die besit van gevaarlike wapens 447 (0,20%) was en in 1973/74 was dit 402 (0,19%). Dus 'n vermindering van 0,01 persent. In die 600 ondernemings is die persentasie 2,10 (484) wat heelwat van die algemene misdaadstatistiek verskil. Soos reeds genoem verwys die ondersoeker na die besit van gevaarlike wapens<sup>2)</sup> terwyl die Departement van Statistiek praat van die besit van vuurwapens en ammunisie deur nie-blanke persone.

Die aantal veroordelings in 1970/71 ten aansien van dobbelary (9 402 of 4,22 persent) verskil met slegs 0.29 persent van die aantal in 1973/74 (9 160 of 4,51 persent). In die 600 ondernemings het 408 (1,77%) van die

- 
- 1) Die rede is volgens drie(3) hoogaangeskrewe persone in die polisiemag tweeërlei van aard : In die eerste plek dat sommige mense veral die nie-blankes 'n meer aggressiewe houding begin aanneem wat dikwels aanrandings tot gevolg het. In die tweede plek probeer mense dikwels die "gereg in die hande neem"
  - 2) In afdeling 3.1 van hoofstuk 1 word die besit van gevaarlike wapens bespreek en word onder andere genoem watter soort gevaarlike wapens in die blankes en die nie-blankes se besit gevind en deur wille gebruik is

23 052 oortreders die Dobbelwet oortree. Soos later sal blyk is nie al hierdie oortreders wat veral op besigheidspersonele dié misdryf beoefen het, in hegtenis geneem en veroordeel nie.

Samevattend kan nou verklaar word dat die meeste oortredings en veroordelings in die Republiek van Suid-Afrika ten aansien van aanranding is. Diefstal is die misdaad wat tweede op die lys is en daarna volg dagga. Laasgenoemde het egter vanaf 1970/71 tot 1973/74 drasties verminder om op 9,15 persent te staan te kom. In die 600 handels- en nywerheidsondernemings is diefstal die grootste euwel met 81,12 persent.

In tabel 1 is die aard en omvang van spesifieke misdade in die Republiek van Suid-Afrika aangedui. In tabel 2 word 'n uiteensetting van die aard en omvang van misdaad in Suid-Afrika volgens ras gegee. Voorts word aangedui wat die aandeel aan misdaad van die blanke en nie-blanke rassegroepe in die handel en nywerheid is.

TABEL 2. SPESIFIEKE MISDADE VOLGENS RAS IN DIE REPUBLIEK VAN SUID-AFRIKA VIR DIE JARE 1970/71, 1973/74, en vir 1971 IN DIE 600 ONDERNEMINGS

Aard van misdaad	Aantal veroordelings 1970/71						Aantal veroordelings 1973/74						Aantal oortreders in die 600 ondernemings 1971					
	Blankes		Nie-blankes		Totaal		Blankes		Nie-blankes		Totaal		Blankes		Nie-blankes		Totaal	
	Aantal	%	Aantal	%	Aantal	%	Aantal	%	Aantal	%	Aantal	%	Aantal	%	Aantal	%	Aantal	%
Diefstal	3 389	1,52	52 850	23,75	56 239	25,27	3 977	1,96	53 058	26,10	57 035	28,06	5 882	25,52	12 818	55,60	18 700	81,12
Bedrog	716	0,32	1 704	0,77	2 420	1,09	813	0,40	1 884	0,93	2 697	1,33	122	0,53	35	0,15	157	0,68
Inbraak	331	0,15	6 557	2,95	6 888	3,10	318	0,16	5 044	2,48	5 362	2,64	24	0,10	471	2,05	495	2,15
Aanranding	4 368	1,96	98 836	44,42	103 204	46,38	4 048	1,99	98 765	48,59	102 813	50,58	142	0,62	473	2,05	615	2,67
Eiendomsbeska- diging	386	0,17	6 182	2,78	6 568	2,95	420	0,21	6 770	3,33	7 190	3,54	116	0,50	382	1,66	498	2,16
Besit van gevaar- like wapens	-	-	447	0,20	447	0,20	-	-	402	0,19	402	0,19	-	-	484	2,10	484	2,10
Dagga	2 389	1,08	34 977	15,71	37 366	16,79	1 249	0,61	17 347	8,54	18 596	9,15	240	1,04	1 455	6,31	1 695	7,35
Dobbelary	394	0,18	9 008	4,04	9 402	4,22	135	0,07	9 025	4,44	9 160	4,51	16	0,07	392	1,70	408	1,77
TOTAAL	11 973	5,38	210 561	94,62	222 534	100,00	10 960	5,40	192 295	94,60	203 255	100,00	6 542	28,38	16 510	71,62	23 052	100,00

Uit tabel 2 blyk dat slegs 11 973 (5,38%) blankes teenoor 210 561 (94,62%) nie-blankes in 1970/71 en 10 960 (5,40%) blankes teenoor 192 295 (94,60%) nie-blankes in 1973/74 in die Republiek van Suid-Afrika as gevolg van sekere misdade veroordeel is. Die aantal oortreders in die 600 handels- en nywerheidsondernemings was in 1971 6 542 (28,38%) blankes teenoor 16 510 (71,62%) nie-blankes. Die rede waarom die persentasie van die huidige ondersoek met dié van die algemene statistiek verskil, sal later met die ontleding van die onderskeie soorte misdade verstrekkend word.

Die meeste veroordelings in 1970/71 was ten aansien van aanranding <sup>1)</sup>, te wete nie-blankes (98 836 of 44,42 persent) teenoor 4 368 (1,96%) blankes. Gedurende 1973/74 het die getalle effens gedaal maar die persentasie aanrandings by die nie-blankes het gestyg tot 48,59 persent (98 765) en by die blankes tot 1,99 persent (4 048) van die 203 255 veroordelings. In die 600 ondernemings het 142 (0,62%) blankes en 473 (2,05%) nie-blankes in dié opsig oortree. Dit moet in gedagte gehou word dat die huidige ondersoek, in soverre dit aanranding betref, slegs betrekking het op oortreders wat op die persele van die ondernemings oortree het. Die gevolgtrekking is nietermin geregverdig dat aanranding in die handel en nywerheid geen ernstige omvang aanneem nie.

---

1) Met betrekking tot aanrandings in die handel en nywerheid kan geen gesaghebbende bron gevind word nie, by gevolg dat volstaan word met die gegewens soos deur die misdaadstatistiek en die eie ondersoek opgeteken



Soos die algemene misdraadstatistiek van 1970/71 en 1973/74 aantoon, is ekonomiese misdrywe soos diefstal tweede op die ranglys. Indien dit nie op een of ander wyse bekamp word nie, kan dit 'n nadelige uitwerking op die winsgewende voortbestaan van enersyds die handel en nywerheid en andersyds die landseksonomie hê. In die huidige ondersoek maak diefstal alleen 81,12 persent van die spesifieke agt misdade uit.<sup>1)</sup>

Ooreenkomstig verskeie ondersoekers is misdraad, maar verál ekonomiese misdrywe soos diefstal 'n kriminele daad wat by uitstek deur die nie-blanke rassegroep gepleeg word.<sup>2)</sup> J.M. van Bemmelen verklaar dat "de criminaliteit der Negers in Amerika is veel hoger dan die der blanken en ook der ander kleurlingen".<sup>3)</sup> L.F. Freed getuig in dieselfde trant maar voeg by dat die persentasie blankes teenoor die nie-blankes in Suid-Afrika 20,9 persent teenoor 68,3 persent respektiewelik is.<sup>4)</sup> Selfs in Engeland waar die bevolking oorwegend blank is, is die aandeel van die nie-blankes aan dié misdraad en veral ekonomiese misdrywe na verhouding groter as wat die geval met die blanke rassegroep is.<sup>5)</sup>

- 
- 1) Vergelyk in dié verband afdeling 7.2 van hierdie hoofstuk
  - 2) Vergelyk VENTER, H.J. en RETIEF, G.M.: Bantoejeugmisdraad, pp.207 en 214-215
  - 3) VAN BEMMELEN, J.M.: Criminologie. Leerboek der misdraadkunde, p.217
  - 4) FREED, L.F.: a.w., p.45
  - 5) CAMERON, M.O.: The booster and the snitch, p.39

Volgens tabel 2 het 3 389 (6,03%) blankes en 52 850 (93,97%) nie-blankes hulle in 1970/71 aan diefstal skuldig gemaak. In 1973/74 het die aantal veroordelings in dié verband gestyg tot 3 977 (6,97%) blankes en 53 058 (93,03%) nie-blankes. Die aantal oortreders in die 600 ondernemings gedurende 1971 ten aansien van diefstal was 5 882 (31,45%) blankes teenoor 12 818 (68,55%) nie-blankes. Die rede waarom die nie-blankes hulle in 'n meerdere mate as die blankes aan diefstal skuldig maak, is volgens die ondersoeker, daarin geleë dat die nie-blankes oor die algemeen 'n ander siening het omtrent die pleeg van diefstal asook die moontlikheid om voor die hof te verskyn as wat die geval met blankes is. "Gevangenisstraf word nie deur hom (die nie-blanke) as 'n groot skande beskou nie en in sy gemeenskap kleef daar nie juis 'n stigma aan die gevangene of oud-gevangene nie", aldus H.J. Venter en G.M. Retief.<sup>1)</sup>

Ten aansien van bedrog toon tabel 2 dat die verskil tussen die blanke en nie-blanke rassegroepe ook noemenswaardig is (blankes 77,71% teenoor nie-blankes 22,29% in die teenswoordige ondersoek; 1970/71 29,59% blankes teenoor 70,41 persent nie-blankes; 1973/74 30,14% blankes teenoor 69,86% nie-blankes). Dit is duidelik te bespeur dat hier van 'n omgekeerde tendens sprake is, te wete in die algemene statistiek neem die nie-blankes met betrekking tot bedrog die voortou terwyl in die huidige ondersoek

---

1) VENTER, H.J. en RETIEF, G.M. : a.o., p. 215 © University of Pretoria

die teendeel gebeur. Die rede is dat die huidige ondersoek 'n beperkte omvang het, terwyl die misdaadstatistiek die volle veld dek.

Volgens tabel 2 neem die nie-blanke rassegroep egter weereens die voortou met betrekking tot inbraak. Slegs 331 (4,81%) blankes teenoor 6 557 (95,19%) nie-blanke is in 1970/71 weens inbraak veroordeel. Gedurende 1973/74 is nagenoeg dieselfde tendens waarneembaar, naamlik 318 (5,93%) blankes teenoor 5 044 (94,07%) nie-blanke. In die 600 ondernemings het net 14 (2,89%) blankes teenoor 471 (97,11%) nie-blanke hulle aan inbraak skuldig gemaak. L.F. Freed bevind ook dat die nie-blanke rassegroep hulle in 'n meerdere mate aan inbraak skuldig maak as wat die geval met die blankes is.

"In respect of this class of crime, Europeans are responsible for 9.1 per cent and Natives for 59,8 per cent ... thus indicating that the distribution of this class of crime is 6.5 times greater among Natives than among Europeans and 1.3 per cent greater among Natives than among Asians and Colourds".<sup>1)</sup>

In die Verenigde State van Amerika het H.von Hentig vasgestel dat die blanke rassegroep hulle in 'n mindere mate as die Negers aan inbraak skuldig maak. Die verhouding per 100 000 van die bevolking is volgens sy bevinding 52,8 blankes teenoor 184,0 Negers.<sup>2)</sup>

- 
- 1) FREED, L.F. : a.w., p.67; vergelyk Security Gazette, September 1977 volume 19 Nr. 9, p.287
  - 2) VON HENTIG, H.: Crime causes and conditions, HEMPHILL, C.F. Jr.: Security for Business and Industry, pp.216-227; KING, H.: Box Man. A Professional Thief's Journey, pp. 33-36; TAFT, D.R. : Criminology, pp.131-140; FRAZIER, E.F.: The Negro family in Chicago, pp.40-42

Tabel 2 toon ook duidelik dat die nie-blanke rassegroep hulle in 'n meerdere mate aan eiendomsbeskading skuldig maak as wat die geval met die blankes is. Die rede is, volgens die ondersoeker asook volgens nyweraars, daarin geleë dat die nie-blankes minder respek vir ander persone (veral die blankes) se eiendom het en derhalwe dikwels vanweë "frustrasie" of aggressiwiteit, eiendom beskuldig.

Uit tabel 2 blyk dat geen blanke veroordeel is as gevolg van die besit van gevaarlike wapens nie. Slegs nie-blankes het in dié verband oortree maar, soos reeds verduidelik, het die gegewens van die huidige ondersoek op meer as net vuurwapens betrekking.

Die gebruik van dagga is volgens tabel 2 'n misdryf wat in 'n meerdere mate by die nie-blanke rassegroep aangestref word. Die veroordelings in 1970/71 ten aansien van dagga is 2 389 (1,08%) blankes teenoor 34 977 (15,71%) nie-blankes. Gedurende 1973/74 het die aantal veroordelings tot 1 249 (0,61%) blankes en 17 347 (8,54%) nie-blankes gedaal. Die rede vir die drastiese vermindering kan, soos reeds genoem, toegeskryf word aan verskerpte en doeltreffende optrede deur die polisie. In 1971 was die aantal oortreders in die 600 ondernemings 240 (1,04%) blankes en 1 455 (6,31%) nie-blankes.

Die langdurige gebruik van dagga en ander dwelmmiddels

het gewoonlik verslawing tot gevolg. J.F. Loedolff en D.A. Louw verwys na verslawing as 'n "toestand van herhaalde of aanhoudende bedwelming" <sup>1)</sup> wat skadelik vir die gebruiker en selfs die gemeenskap is. 'n Persoon se liggaam neig na "steeds groter dosisse" om "dieselfde uitwerking as dié van die oorspronklike kleiner dosis te bewerkstellig", aldus Loedolff en Louw. Juis hierin lê die grootste gevaar van die dwelmverslawing verskuil — "in allesoorheersende begeerte of drang om die inname van die betrokke middel voort te sit en om die middel teen watter prys ook al te bekom", <sup>2)</sup> is kenmerkend van die verslaafde, of soos L.F. Freed dit stel : "you will get it at all costs". <sup>3)</sup> J.M. van Bemmelen brei daarop uit deur te getuig dat die verslaafde "alle middelen te baat nemen om nieuwe voorraad te verkrijgen". <sup>4)</sup> Die dagga- of dwelmverslaafde sal daarom sy laaste paar sente aan die middels bestee. Volgens J.A. Inciardi en C.D. Chambers is dit klinkklaar, en hulle bewys dit, dat "drugs which are regulated are generally not as expensive as drugs which are prohibited." <sup>5)</sup> By gevolg hiervan kan daggasmokkelary asook die smokkel met ander dwelmmiddels as 'n winsgewende bedryf beskou word. "Peddlers are looking for a good profit realized from the sale of (marijuana) drugs". <sup>6)</sup> Bowendien gee Superson 'n noukeurige

---

1) LOEDOLFF, J.F. en LOUW, D.A. : a.w., pp.2-3

2) Ibid, p.2

3) FREED, L.F. : a.w., p.208

4) VAN BEMMELEN, J.M. : a.w., p.369

5) INCIARDI, J.A. en CHAMBERS, C.D. : a.w., p.49

6) SUPERSON, E.T. : a.w., p.15

beskrywing van hoe buitensporig die prys van dagga kan word met die uitsluitlike doel om nuwe en voldoende voorraad te bekom met die oog op die verspreiding daarvan. Een kilogram dagga word vir 3 000 dollar in Italië deur 'n Amerikaanse smous gekoop. Die ontvanger in New York betaal 12 000 tot 15 000 dollar daarvoor. Dit word deur hom in pakkies opgemaak en hy verkoop dit teen tussen 100 000 en 150 000 dollar.<sup>1)</sup>

Die rede waarom meer nie-blankes as blankes in Suid-Afrika die Wet op die Misbruik van Afhanklikheidsvormende stowwe en Rahabilitasiesentrums (Wet No.41 van 1971) oortree is by uitnemendheid die finansiële voordeel wat met die smous daarvan verkry word (vergelyk tabel 2) : 1971/72 blankes 2 389 teenoor nie-blankes 34 977; 1973/74 blankes 1 249 teenoor nie-blankes 17 347; 1971 in die handel en nywerheid, huidige ondersoek, blankes 16 of 0,07 persent teenoor nie-blankes 392 of 1,70 persent. L.F. Freed het bevind dat 2,3 persent blankes teenoor 62,4 persent nie-blankes dagga rook.<sup>2)</sup>

'n Tweede rede wat deur die ondersoeker as sekondêr beskou word, is die "oormatige" terapeutiese waarde wat aan die gebruik van dagga geheg word. Die oordrewe mening dat dagga "wel matig gebruik kan word sonder ernstige gevare" en dat dit "met groot vrug as terapeutiese middel gebruik kan word"<sup>3)</sup> is maar net 'n versinsel en

---

1) Ibid, p. 103

2) FREED, L.F. : a.w., p.57

3) LOEDOLFF, J.F. en LOUW, D.A. : a.w., pp.58 en 59

is van alle waarheid ontbloom. Tolleransie teen dagga kan nie ontwikkel nie, dagga bring fisiese en psigiese afhanklikheid mee, dagga veroorsaak psigiese versteurings en breinskade, verhoog die ongeluksvatbaarheid van die gebruiker, is dikwels die eerste stap na ander en meer gevaarlike dwelms, dit maak die gebruiker neerslagtig en kronies beangs en gespanne, selfdissipline en wils-krag by daggagebruikers ontbreek, ens.<sup>1)</sup>

Enkele ander sekondêre redes waarom mense dagga gebruik is volgens Freed die volgende : "the effect of dagga on a smoker was to make him feel satisfied ... dagga sometimes induced a pleasant drowsiness."<sup>2)</sup> Volgens M.T. en D.R. Collins is "loneliness the single strongest reason anyone goes on a trip",<sup>3)</sup> of soos Freed dit stel, "to escape from one frustrational or disturbing situation to another".<sup>4)</sup>

Een rede wat deur die handels- en nywerheidsbase in die 600 ondernemings voorgehou word waarom hulle dikwels hul oë sluit vir die gebruik van dagga deur hul werknemers is dat 'n daggaroker 'n harde werker is wat groot uithou-vermoë toon, veral wanneer hulle uitermatige en veel-eisende arbeid verrig waarvoor fisiese krag vereis word. Verskeie handelaars maar veral nyweraars het die ondersoeker meegedeel dat die daggarokers tot ongeveer 11h00 aanhoudend werk sonder om 'n enkele oomblik ledig te wees. Indien

---

1) Ibid, pp. 56, 60, 79

2) FREED, L.F. : a.w., pp. 207 en 208

3) COLLINS, M.T. en COLLINS, D.R. : a.w., p. 20

4) FREED, L.F. : a.w., p.207

hulle wél min werk het om te doen, raak hulle ongeduldig, selfs aggressief en vra dikwels om nog meer werk. Sodra die verdowingsmiddel egter uitgewerk is, is die werknemer lui, lusteloos en uitgeput. Indien die geleentheid hom voordoën om weer ongeveer 11h00 die daggapyp te rook, kan so 'n persoon nog goeie arbeidsprestaties vir 'n verdere 2 ure lewer. Daarna kan hy maar aanhou rook maar in plaas van harder te werk, neem sy arbeidsvermoë in so 'n mate af dat hy letterlik tot niks positiefs in staat is nie. Selfs sommige werknemers, veral nie-blankes, verkeer onder die waan dat dié verdowingsmiddel kwansuis hul werksvermoë stimuleer en verbeter. Dit is egter 'n halwe waarheid. "Nadat die uitwerking van dagga afgeneem het, voel die persoon gewoonlik vaak en het 'n behoefte aan slaap", aldus Loedolff en Louw.<sup>1)</sup> Ongelukkig kon met die ondersoek nie presies vasgestel word hoeveel blankes en nie-blankes aan dagga verslaaf is nie. Volgens aanduidings het nagenoeg 30 persent van die 1 695 persone in die huidige ondersoek gereeld dagga gerook of was volgens die boonste bestuur aan dagga verslaaf. J.E. Pieterse verklaar dat 8 persent van die aangehoudenenes wat in sy ondersoek betrek is, aan dagga verslaaf is.<sup>2)</sup>

Die rook van dagga is volgens H.J. Venter net soos drankmisbruik 'n simptoem en oorsaak van persoonlikheidsdegenerasie maar nie noodwendig 'n oorsaak van misdaad nie.<sup>3)</sup>

---

1) LOEDOLFF, J.F. en LOUW, D.A. : a.w. p.56

2) PIETERSE, J.E. : Drankmisbruikers. 'n Sosiologiese ondersoek van 250 aangehoudenenes in werkkolonies,  
p. 18

3) VENTER, H.J. : Residivisme, pp. 175-193



J.F. Loedolff en D.A. Louw sê ook so maar voeg by dat "dagga veroorsaak psigiese versteurings en breinskade".<sup>1)</sup>

Hoewel die aantal dobbelaars in 1970/71 en 1973/74 nie noemenswaardig in getal is nie, blyk dit tog uit tabel 2 dat die nie-blankes hulle in 'n meerdere mate daaraan skuldig maak as wat die geval met die blankes is. L.F. Freed verklaar in dié verband :

"relating to gambling, Europeans responsible for nil but Natives and Colourds and Asians were respectively responsible for 69.9 per cent and 30.1 per cent of the total" 2)

In tabel 2 is die aard en omvang van sekere misdade in die Republiek van Suid-Afrika met besondere verwysing na die onderskeie rassegroepe gegee. In tabel 3 word veral klem gelê op die aandeel van die twee geslagte aan die onderskeie misdade in die Republiek asook in die huidige ondersoek. Enersyds word aangedui watter aandeel die manlike asook die vroulike geslag in die pleeg van misdaad het en andersyds wat die moontlike redes vir die verskille is.

---

1) LOEDOLFF, J.F. en LOUW, D.A. : a.w., p.57

2) FREED, L.F. : a.w., p.57

TABEL 3. MISDAAD VOLGENS GESLAG IN DIE REPUBLIEK VAN SUID-AFRIKA VIR DIE JARE 1970/71, 1973/74 EN VIR 1971 IN DIE 600 ONDERNEMINGS

	Aantal veroordelings 1970/71												Aantal veroordelings 1973/74												Aantal oortreders in die 600 ondernemings 1971											
	Blankes						Nie-blankes						Blankes						Nie-blankes						Blankes						Nie-blankes					
	Manlik		Vroulik		Totaal		Manlik		Vroulik		Totaal		Manlik		Vroulik		Totaal		Manlik		Vroulik		Totaal		Manlik		Vroulik		Totaal		Manlik		Vroulik		Totaal	
	Aantal	%	Aantal	%	Aantal	%	Aantal	%	Aantal	%	Aantal	%	Aantal	%	Aantal	%	Aantal	%	Aantal	%	Aantal	%	Aantal	%	Aantal	%	Aantal	%	Aantal	%	Aantal	%	Aantal	%		
Diefstal	2 983	1,34	406	0,18	3 389	1,52	41 313	18,57	11 537	5,18	52 850	23,75	3 297	1,62	680	0,34	3 977	1,96	42 389	20,85	10 669	5,25	53 058	26,10	4 631	20,09	1 251	5,43	5 882	25,52	12 106	52,51	712	3,09	12 818	55,60
Bedrog	619	0,28	97	0,05	716	0,33	1 514	0,68	190	0,08	1 704	0,76	706	0,34	107	0,05	813	0,39	1 681	0,83	203	0,10	1 884	0,93	56	0,24	66	0,29	122	0,53	-	-	35	0,15	35	0,15
Inbraak	329	0,14	2	0,01	331	0,15	6 451	2,90	106	0,05	6 557	2,95	316	0,15	2	0,01	318	0,16	4 955	2,44	89	0,04	5 044	2,48	24	0,10	-	-	24	0,10	471	2,05	-	-	471	2,05
Aanranding	4 165	1,87	203	0,09	4 368	1,96	85 513	38,43	13 323	5,99	98 836	44,42	3 834	1,89	214	0,10	4 048	1,99	84 995	41,82	13 770	6,77	98 765	48,59	123	0,54	19	0,08	142	0,62	432	1,87	41	0,18	473	2,05
Eiendomsbeska- diging	363	0,16	23	0,01	386	0,17	5 232	2,35	950	0,43	6 182	2,78	405	0,20	15	0,01	420	0,21	5 608	2,76	1 162	0,57	6 770	3,33	92	0,40	24	0,10	116	0,50	321	1,39	61	0,27	382	1,66
Besit van gevaar- like wapens	-	-	-	-	-	-	440	0,19	7	0,01	447	0,20	-	-	-	-	-	-	394	0,19	8	0,01	402	0,20	-	-	-	-	-	-	484	2,10	-	-	484	2,10
Dagga	2 269	1,02	120	0,05	2 389	1,07	33 073	14,86	1 904	0,86	34 977	15,72	1 178	0,58	71	0,04	1 249	0,62	16 213	7,98	1 134	0,55	17 347	8,53	164	0,71	76	0,33	240	1,04	1 237	5,37	218	0,94	1 455	6,31
Dobbelary	279	0,13	115	0,05	394	0,18	8 743	3,93	265	0,11	9 008	4,04	123	0,06	12	0,01	135	0,07	8 831	4,34	194	0,10	9 025	4,44	16	0,07	-	-	16	0,07	392	1,70	-	-	392	1,70
Totaal	11 007	4,94	966	0,44	11 973	5,38	182 279	81,91	28 282	12,71	210 561	94,62	9 859	4,84	1 101	0,54	10 960	5,40	165 066	81,21	27 229	13,39	192 295	94,60	5 106	22,15	1 436	6,23	6 542	28,38	15 443	66,99	1 067	4,63	16 510	71,62

Uit tabel 3 blyk dat 11 007 (4,94%) blanke mans teenoor slegs 966 (0,44%) blanke vroue uit die totaal van 222 534 veroordelings in 1970/71 hulle aan een of ander van die misdade skuldig gemaak het. Hierteenoor is 182 279 (81,91%) nie-blanke mans teenoor 28 282 (12,71%) nie-blanke vroue uit die totaal van 222 534 in dieselfde jaar veroordeel. Die syfers vir 1973/74 verskil nie veel van dié van 1970/71 nie, naamlik 9 859 (4,84%) blanke mans teenoor 1 101 (0,54%) blanke vroue en 165 066 (81,21%) nie-blanke mans teenoor 27 229 (13,39%) nie-blanke vroue uit 'n totaal van 203 255 veroordelings. Die geringe persentasievermeerdering van 0,68 persent ten aansien van die nie-blanke vroue kan as toevallig beskryf word. In die huidige ondersoek is die aantal blanke manlike oortreders 5 106 (22,15%) teenoor 1 436 (6,23%) blanke vroue. Onder die nie-blankes het 15 443 (66,99%) mans teenoor 1 067 (4,63%) vroue in die 600 ondernemings oortree. Die rede waarom die persentasie heelwat van die algemene statistiek verskil, is dat die oortredings van die huidige ondersoek slegs betrekking het op 600 ondernemings.

Volgens tabel 3 is 2 983 (1,34%) blanke mans teenoor 406 (0,18%) blanke vroue en 41 313 (18,57%) nie-blanke mans teenoor 11 537 (5,18%) nie-blanke vroue in 1970/71 vanweë diefstal veroordeel. Vanaf 1970/71 tot 1973/74 is 'n geringe styging waarneembaar, naamlik 3 297 (1,62%) blanke mans teenoor 680 (0,34%) blanke vroue en 42 389 (20,85%) nie-blanke mans teenoor 10 669 (5,25%) nie-blanke

vroue uit 'n totaal van 53 058 (In die huidige ondersoek is die persentasies wat diefstal gepleeg het behalwe vir nie-blanke vroue heelwat hoër, naamlik 4 631 (20,09%) blanke mans teenoor 1 251 (5,43%) blanke vroue en 12 106 (52,51%) nie-blanke mans teenoor 712 (3,09%) nie-blanke vroue uit 'n totaal van 23 052 oortredings.<sup>1)</sup>

Volgens die algemene misdaadstatistiek, soos in tabel 3 uiteengesit, het meer nie-blanke mans as blanke mans in 1970/71 en 1973/74 hulle aan bedrog en vervalsing skuldig gemaak. Die rede is waarskynlik omdat die nie-blankes in verskeie stede soos Pretoria, Johannesburg, Kaapstad, ens. in 'n meerdere mate in posisies aangestel word waarby die hantering van kontant en tjekboeke betrokke is. Nogtans is volgens tabel 3 bedrog en vervalsing in die 600 ondernemings meer deur blanke vroue (66 of 0,29%) as mans (56 of 0,24%) gepleeg. Net 35 (0,15%) nie-blanke vroue en geen nie-blanke mans het hulle aan bedrog en/of vervalsing skuldig gemaak. Die rede waarom die blanke vroue hier die voortou neem, kan daaraan toegeskryf word dat hulle meestal die boekhouding waarneem of as kassiere optree met die gevolg dat hulle 'n gulde geleentheid vir dié soort misdaad het. Die nie-blanke vroue wat hulle aan die genoemde misdrywe in die 600 ondernemings skuldig maak is hoofsaaklik buitestaanders terwyl die meeste blanke vroue in die maatskappy of nywerheid self werksaam is.

Uit tabel 3 blyk ook dat aanranding 'n misdryf is wat hoofsaaklik deur die manlike geslag gepleeg word (mans 36.7% en vroue 9.9%).<sup>2)</sup>

Volgens die

---

1) Diefstal en in besonder winkeldiefstal word breedvoerig in hoofstuk 3 bespreek

2) Vergelyk ook VON HENTIG, H.: Criminal Causes of Pretoria Conditions, p.107

algemene misdaadstatistiek het 4 165 (95,53%) blanke mans teenoor 85 513 (86,52%) nie-blanke mans hulle in 1970/71 aan aanranding skuldig gemaak. In 1973/74 het 3 834 (94,71%) blanke mans dié misstap begaan terwyl die getal aanrandings deur nie-blanke mans gedurende dieselfde tydperk van 86,52 persent na 86,06 persent verminder het. Die aantal blanke vroue in 1970/71 vir dieselfde misdaad was 203 (4,65%) teenoor 13 323 (13,48%) nie-blanke vroue. Gedurende 1973/74 het die aantal aanrandings deur blanke vroue na 214 (5,29%) vermeerder terwyl dieselfde tendens by die nie-blanke vroue waarneembaar was, naamlik 'n vermeerdering van 13 323 (13,48%) na 13 770 (13,94%). Die rede kan waarskynlik aan die groter toetrede van die nie-blanke vroue tot die arbeidsmark toegeskryf word, aldus verklarings deur geregisdien-aars. In die huidige ondersoek het 123 (0,54%) nie-blanke mans teenoor 41 (0,18%) nie-blanke vroue hul aan aanranding skuldig gemaak. W.A. Willemse en C.I. Rademeyer verklaar dat 123 blanke mans teenoor 6 blanke vroue en 4 275 nie-blanke mans teenoor 451 nie-blanke vroue aan dié misdryf skuldig was. Die verhouding blanke mans tot blanke vroue is 20 : 5 en die verhouding nie-blanke mans tot nie-blanke vroue is 9 : 0<sup>1)</sup> L.F. Freed bevind dat die verhouding nie-blanke mans tot nie-blanke vroue 8 : 1 is terwyl die verhouding blanke mans tot blanke vroue 7 : 1 is.<sup>2)</sup> Die rede waarom aanranding in

---

1) WILLEMSE, W.A. en RADEMEYER, C.I.: Kriminologie, p.108

2) FREED, L.F. : a.w., pp.47 en 176

'n minder mate deur vroue gepleeg is, kan daaraan toege-  
skryf word dat liggaamskrag vir dié misdryf nodig is en  
dat vroue oor die algemeen nie fisies daartoe in staat  
is om 'n ander volwassene ernstig aan te rand nie. Dit  
dien gemeld te word dat aanrandings tussen blanke vroue  
hoofsaaklik bestaan uit hare trek en met die vingernaels  
krap terwyl nie-blanke vroue mekaar met die vingernaels  
toetakel en byt. W.A. Bonger verklaar dat geweldpleging  
met gevaarlike wapens soos messe, skerp-gemaakte stukke  
yster, ens. hoofsaaklik 'n misdaad van die manlike geslag  
is.<sup>1)</sup> Dieselfde tendens is in die huidige ondersoek ge-  
vind met dié verskil dat gevaarlike wapens uitsluitlik  
deur die nie-blanke mans hanteer is. Geen blanke man  
of vrou of nie-blanke vrou het gevaarlike wapens soos  
jagmesse, skerp-gemaakte stukke yster, fietskettings,  
skerp-gemaakte skroewedraaiers, ens. gebruik om geweld-  
dàdig op te tree nie.

Daar bestaan 'n ooreenkoms tussen aanranding en eien-  
domsbeskadiging in die 600 ondernemings soos blyk uit  
tabel 3. Net soos met aanrandings is die beskadiging  
van eiendom 'n misdryf wat meestal deur die manlike ge-  
slag gepleeg word. Twee- en negentig (92) (0,40%) blanke  
mans teenoor 24 (0,10%) blanke vroue het handels- en  
nywerheidseiendom beskadig. Dieselfde tendens kom voor  
by die nie-blankes waar 61 (0,27%) nie-blanke vroue teen-  
oor 321 (1,39%) nie-blanke mans in dié verband oortree

---

1) BONGER, W.A.: Criminality and Economic Conditions,  
p.478; vergelyk VAN BEMMELEN, J.M. : a.w.,  
p. 280; TAFT, D.R. : a.w., p.37; HUDIG, J.C. :  
De Criminaliteit der Vrouw, doktoerproefskrif,  
p.181

het. Voorts blyk dat meer nie-blanke vroue 61 (0,27%) as blanke vroue 24 (0,10%) maatskappy-eiendom beskadig. Eiendomsbeskadiging in die handel en nywerheid bestaan hoofsaaklik uit die misbruik of verniel van masjinerie en ander meganiese toerusting asook ameublement en doelbewuste vuilsmear en bekrapping van geverfde mure.

Die boonste bestuur is van mening dat sowel die nie-blanke man as vrou minder respek vir ander persone se eiendom (veral dié van blankes het) as wat die geval met blankes is. Net soos in die geval van aanranding speel brute krag hier ook 'n belangrike rol en aangesien die manlike geslag met minder inspanning groter skade as vroue kan aanrig en die vrou meer verfynd as die man is, is dit verstaanbaar waarom in die 600 ondernemings 413 mans (blank en nie-blank) teenoor slegs 85 vroue (blank en nie-blank) aan eiendomsbeskadiging skuldig is.

Hoewel inbraak en diefstal gewoonlik met mekaar in verband gebring word, is vir die doel van die ondersoek die genoemde twee misdade geheel en al apart van mekaar hanteer omdat die meeste diefstal in die privaatsektor hoofsaaklik uit gapsery bestaan en derhalwe nie enige verbintenis met inbraak het nie. Gapsery vind gewoonlik sonder enige geweld plaas terwyl inbraak normaalweg liggaamskrag vereis voordat die misdadiger toegang tot sy doelwit verkry. Soos blyk uit tabel 3 maak geen vroue, blank of nie-blank, hulle aan die genoemde misdryf skuldig nie terwyl slegs 24 (0,10%) blanke mans teenoor 471 (2,05%) nie-blanke mans gedurende 1971 by die 600 ondernemings ingebreek het.

C.I. Rademeyer het ten aansien van huisbraak bevind dat 179 blanke mans teenoor 2 blanke vroue (verhouding 89.5) en 1916 nie-blanke mans teenoor 51 nie-blanke vroue (verhouding 37.6) hulle aan dié misdryf skuldig maak.<sup>1)</sup> Die bevindings van Rademeyer en Willemse verskil in 'n mate van dié van die huidige ondersoek, naamlik eerstens, dat geen vrou, blank of nie-blank, ingebreek het nie en tweedens dat heelwat meer nie-blanke mans 471 (2,05%) as blanke mans 24 (0,10%) aan dié misdryf skuldig is - trouens met die meeste soorte misdade in die algemeen, asook in die handel en nywerheid, neem die nie-blanke man die voortou.

Volgens die algemene misdaadstatistiek het 6 557 nie-blankes (manlik 6 451 of 2,90% en vroulik 106 of 0,05%) gedurende 1970/71 hulle aan inbraak skuldig gemaak terwyl gedurende 1973/74 die aantal inbraake deur nie-blankes in die Republiek van Suid-Afrika na 5 044 (waarvan 4 955 mans (2,44%) teenoor 89 vroue (0,04%) verminder het. Die syfers ten aansien van die blankes gedurende 1970/71 was 329 (0,14%) mans en slegs 2 vroue (0,01%) terwyl gedurende 1973/74 dieselfde aantal vroue (0,01%) en 316 (0,15%) mans as gevolg van inbraak veroordeel is.

Dobbelary is 'n misdryf wat, net soos inbraak, uitsluitlik deur die manlike geslag beoefen word. Soos blyk uit tabel 3 het geen vrou, blank of nie-blank, in die 600 ondernemings hulle aan dobbelary skuldig gemaak nie. Volgens die algemene misdaadstatistiek is in 1970/71 115 (0,05%) blanke en 265 (0,11%) nie-blanke vroue weens

---

1) WILLEMSE, W.A. en RADEMEYER, C.I. : a.w., p.108



dobbelary in die Republiek van Suid-Afrika veroordeel. Die aantal het in 1973/74 nog verder gedaal, naamlik tot 'n skrale 12 (0,01%) blanke en 194 (0,10%) nie-blanke vroue. Ten aansien van die manlike geslag is die teendeel waar te neem. Gedurende 1970/71 het 279 (0,13%) blanke teenoor 8 743 (3,93%) nie-blanke mans die Dobbeltwet oortree terwyl in 1973/74 123 (0,06%) blanke teenoor 8 831 (4,34%) nie-blanke mans weens dobbelary veroordeel is. In die 600 handels- en nywerheidsondernemings is 16 (0,07%) blanke teenoor 392 (1,70%) nie-blanke mans gedurende 1971 aan dobbelary skuldig bevind. Dit is moeilik om dobbelaars aan die man te bring. C.F. en T. Hemphill verklaar dat "gambling is extremely difficult to control".<sup>1)</sup>

Uit die voorgaande bespreking blyk dat hoewel dobbelary enersyds en by uitsteking 'n misdryf is wat deur die manlike geslag gepleeg word, dit andersyds die nie-blanke is wat in 'n meerdere mate die Dobbeltwet oortree en sodoende in die hande van die gereg beland. Die rede hiervoor is waarskynlik dat die meeste nie-blankes gedurende hul jeugjare verskeie dobbelspeletjies speel. Aanvanklik word met klippies, vuurhoutjies of koeldrankbottelpropies gedobbel maar sodra hulle volwassenheid bereik, word met geld gespeel. Hoewel blanke kinders ook dobbelspeletjies speel, ontgroeï hulle mettertyd die begeerte om werklik te dobbel. H.J. Venter het ook bevind

---

1) HEMPHILL, C.F. en HEMPHILL, T. : The secure company, p.36; vergelyk HEMPHILL, C.F. Jr. : a.w., pp.259-260

dat dobbelary dikwels deur blanke residiviste beoefen word.<sup>1)</sup> H.J. Venter en G.M. Retief sê ook so maar voeg by dat dobbel eerder 'n simptoem as 'n oorsaak van wangedrag is. In verskeie opsigte kan dit egter as misdadaverswarende faktor dien deurdat dit byvoorbeeld aanleiding gee tot emosionele opsweping, skielike verarming en die versoeking om te steel ten einde saam te speel.<sup>2)</sup>

Die gebruik of besit van dagga is 'n misdryf wat hoofsaaklik deur die manlike geslag en veral die nie-blanke man begaan word. Soos blyk uit tabel 3 het gedurende 1970/71 'n totaal van 34 977 (15,72%) nie-blankes waarvan 33 073 (14,86%) aan die manlike geslag behoort, dagga gebruik, dit besit of daarmee handel gedryf teenoor 2 389 (1,07%) blankes waarvan 120 (0,05%) vroue was. Opvallend is egter die feit dat gedurende 1973/74 die aantal veroordelings in die Republiek met meer as die helfte verminder het, naamlik van 37 366 in 1970/71 tot 18 596 in 1973/74. Ten opsigte van beide die blanke en die nie-blanke rassegroep is die drastiese vermindering waarneembaar, ooreenkomstig tabel 3. Die enigste en uitsluitlike rede daarvoor is die strenger toepassing van die Wet op Verdowingsmiddels asook die verskerpte, doeltreffende, volgehoue, flinke en suksesvolle optrede van die Suid-Afrikaanse Polisie met die bekamping van hierdie euwel.

---

1) VENTER, H.J : Residivisme, p.179

2) VENTER, H.J. en RETIEF, G.M. : a.w., pp. 199-200

### Afdeling 3. Ontleding van misdade deur werknemers

Ten einde 'n vollediger beeld ten aansien van misdaad deur werknemers te kry, word vervolgens 'n ontleding van die aard en aantal misdade deur werknemers gepleeg, breedvoerig uiteengesit. Soos in die hieropvolgende tabelle weerspieël, was werknemers verantwoordelik vir 17 713 misdade en nie-werknemers vir 5 339 misdade wat gedurende 1971 in die 600 handels- en nywerheidsondernemings gepleeg is.

#### 3.1 Misdaad volgens ras en geslag

Met werknemers word bedoel alle blanke manlike en vroulike asook alle nie-blanke manlike en vroulike persone wat tydens die ondersoek, hetsy in 'n tydelike of permanente hoedanigheid, in die nywerhede en handelsake werk teen vergoeding verrig het.

Tabel 4 is saamgestel om 'n ontleding van die misdade deur werknemers in die 600 ondernemings gedurende 1971 te maak. Die analise geskied aan die hand van die ras en die geslag van die oortreders.

TABEL 4. DIE AARD EN AANTAL MISDADE DEUR DIE WERKNEMERS IN DIE 600 HANDELS- EN NYWERHEIDSONDERNEMINGS  
VOLGENS RAS EN GESLAG

Aard van misdaad	Blanke mans		Blanke vroue		Totaal		Nie-blanke mans		Nie-blanke vroue		Totaal		GROOT-TOTAAL	TOTALE %
	Aantal	%	Aantal	%	Aantal	%	Aantal	%	Aantal	%	Aantal	%		
Diefstal	3 642	25,23	961	6,66	4 603	31,89	9 267	64,20	564	3,91	9 831	68,11	14 434	100,00
Bedrog en ver- vervalsing	44	33,08	58	43,61	102	76,69	31	23,31	-	-	31	23,31	133	100,00
Inbraak	8	7,34	-	-	8	7,34	101	92,66	-	-	101	92,66	109	100,00
Aanranding	101	19,18	17	3,33	118	23,14	356	69,80	36	7,06	392	76,86	510	100,00
Eiendomsbeska- diging	81	30,68	22	8,33	103	39,01	105	39,78	56	21,21	161	60,99	264	100,00
Gevaarlike wapens	-	-	-	-	-	-	450	100,00	-	-	450	100,00	450	100,00
Dagga	148	9,59	66	4,28	214	13,87	1 112	72,07	217	14,06	1 329	86,13	1 543	100,00
Dobbelary	8	2,96	-	-	8	2,96	262	97,04	-	-	262	97,04	270	100,00
TOTAAL	4 032	22,76	1 124	6,35	5 156	29,11	11 684	65,97	873	4,92	12 557	70,89	17 713	100,00

Tabel 4 toon duidelik aan dat 17 713 van die 23 052 misdade in die handel en nywerheid deur die werknemers gepleeg is. Dit beteken dat 5 339 misdade deur nie-werknemers gepleeg is. Meer as driemaal soveel werknemers as buitestaanders maak hulle skuldig aan misdaad; enersyds miskien as gevolg van beter en meer geleentheid wat die werknemers het; moontlik is hulle in staat om die beste tyd te kies om te oortree of moontlik word hulle nie so goed dopgehou soos lede van die publiek nie. Andersyds dui die groot getal wat wél bekend is daarop dat die sekuriteitsbeamptes hul werk deeglik doen.

By 12 557 (70,89%) van die 17 713 misdade deur werknemers in die handel en nywerheid is die nie-blanke werknemers betrokke terwyl dit slegs by 5 156 (29,11%) blankes die geval is. Freed se opgawe is 67.5 persent nie-blankes teenoor 20.9 persent blankes.<sup>1)</sup> J.M. van Bemmelen en D.R. Taft verklaar onder andere dat daar geen verband tussen ras en misdaad bestaan nie hoewel die oorsake tot kriminaliteit by rasse verskillend is.<sup>2)</sup> W.A. Bonger daarenteen verduidelik dat definitiewe verskille tussen misdaad en ras voorkom en dat die nie-blanke rassegroep 'n groter aandeel aan misdaad het as wat die geval met die blankes is. As rede voer hy aan dat die nie-blankes 'n ondergeskikte posisie in die werksituasie beklee en derhalwe finansiëel nie so goed as die blankes vaar nie met die gevolg dat hulle meer

---

1) FREED, L.F. : a.w., p.46

2) VAN BEMMELEN, J.M. : a.w., p.280; TAFT, D.R. : a.w., p.37

tot misdaad gepredisponeer is as wat die geval met die blankes is.<sup>1)</sup> Die huidige ondersoek het ook aan die lig gebring dat die nie-blankes hulle in 'n meerdere mate as blankes aan misdaad skuldig maak - verhouding nie-blankes tot blankes 22 : 9, nie-blanke mans tot blanke mans 26 : 9 en nie-blanke vroue tot blanke vroue 7 : 9. Van Bemmelen gee uitspraak oor die verhouding blanke mans tot nie-blanke mans 1 : 4 en blanke vroue tot nie-blanke vroue 1 : 5.<sup>2)</sup>

Na die mening van W.A. Bongger verskil die vrou en man in alle opsigte.<sup>3)</sup> Afgesien van die liggaamlike verskille is die andersheid ook op die vlak van die geestelike, emosionele, geesteslewe, ens. geleë. Die vrou kan byvoorbeeld makliker as die man "die korrekte assosiasies tussen die situasie en die doel geleidelik versterk", aldus J.A. Jansen van Rensburg.<sup>4)</sup> Van Bemmelen "betoogd dat de vrouw een grotere moraliteit (meer schaamtegevoel) zou besitten",<sup>5)</sup> Ook Bongger is oortuig "that the less criminal character of women indicates a higher morality."<sup>6)</sup> B. Curtis het bevind dat van alle oortredings wat begaan word "about one in five is a woman".<sup>7)</sup>

- 
- 1) BONGER, W.A.: Criminality and Economic conditions, pp. 103-104
  - 2) VAN BEMMELEN, J.M. : a.w., p.289
  - 3) BONGER, W.A.: Criminality and economic conditions, p.478
  - 4) JANSEN VAN RENSBURG, J.A. : Sielkunde, p.80
  - 5) VAN BEMMELEN, J.M. : a.w., p.244
  - 6) BONGER, W.A. : Criminality and economic conditions, p.478
  - 7) CURTIS, B : Security Control. © University of Pretoria, p.138

H. von Hentig verduidelik die verskille tussen man en vrou aan die hand van die standpunt dat "the female sex is attached by stronger emotional ties to its offspring."<sup>1)</sup> J.M. van Bemmelen soek voorts die oorsake en/of verskille tussen die twee geslagte in die vrou se "vreesagtigheid en bedachtsaamheid en gebrek aan moed".<sup>2)</sup> Die man is in 'n meerdere mate as die vrou tot misdaad gepredisponeer bygevolg "crime is thus, in many aspects, a typical male reaction", soos H. von Hentig dit stel.<sup>3)</sup> "There is an extensive group of all-male offences; either they can be committed only by males or they nearly always are committed by males", aldus dieselfde skrywer.<sup>4)</sup> Bowendien verklaar W.C. Reckless dat om man te wees beteken biologies en psigologies meer aktiwiteit, waaghalsigheid, aggressiwiteit en meer beweeglikheid. Die vrou daarenteen, is volgens hom, meer onaktief en passief. Die man word tradisioneel groter geleentheid vir vryheid van beweging en aktiwiteit gebied terwyl die vrou meer gebonde en beskermd leef.<sup>5)</sup> W.A. Bonger vertel hoedanig die vrou se beskermdende lewe is. Hy verklaar dat

- 
- 1) VON HENTIG, H.: Crime causes and conditions, p. 102
  - 2) VAN BEMMELEN, J.M. : a.w., p.247.
  - 3) VON HENTIG, H. : Crime causes and conditions, p. 103
  - 4) Ibid, p. 105
  - 5) RECKLESS, W.C. : The crime problem, p.61.

"her smaller criminality is like the health of a hothouse plant; it is due not to innate qualities, but to the hothouse which protects it from harmful influences. If the life of woman were like that of men, their criminality would hardly differ at all as to quality, though perhaps somewhat as to quantity". 1)

J.M. van Bemmelen sê ook so maar voeg by dat aangesien die vrou meer huisgebonde is, sy minder in die versoeking kom om misdaad te pleeg.<sup>2)</sup> Nogtans wys hy daarop dat "naar de omstandigheden gunstiger worden voor de vrouw ..."<sup>3)</sup> in dié mate sal haar aandeel aan die misdaad ook toeneem.

Soos reeds genoem is die aandeel van die vrou aan veral ekonomiese misdade aan die toeneem. Ongeveer dieselfde tendens met nagenoeg dieselfde redes is tydens die huidige ondersoek aangetref. Blykens tabel 4 maak 4 032 (22,76%) van die 17 713 blanke manlike werknemers in vergelyking met die 1 124 (6,35%) blanke vroulike werknemers hulle aan misdaad in die handel en nywerheid skuldig.<sup>4)</sup> By die nie-blankes is die verskil

---

1) BONGER, W.A. : Criminality and economic conditions, p.478

2) VAN BEMMELEN, J.M. : a.w., p.242

3) Ibid, p.263

4) Nagenoeg 80 persent van die boonste bestuur is van mening dat die verskil in misdaad (veral diefstal, gapserij, bedrog en vervalsing) tussen die geslagte binne die volgende twee dekades baie sal krimp



heelwat groter, naamlik slegs 873 (4,92%) nie-blanke vroulike werknemers teenoor 11 684 (65,97%) nie-blanke manlike werknemers. Die groot verskil tussen die nie-blanke man en vrou ten aansien van misdaad is daarin geleë dat die nie-blanke vrou nog nie in so 'n groot mate as die nie-blanke man beroepsarbeid verrig nie hoewel die emansipasie van die nie-blanke vrou teenwoordig vinnig besig is om 'n werklikheid te word. Die privaatsektor maar veral die nywerhede is grotendeels op manlike arbeid vir produksie aangewys, byvoorbeeld ten aansien van motorvervaardiging, steenmakery, die verwerking van yster en staal, padvervoerdienste, padbou- en ander werke, ens. wat liggaamlike krag vereis. Tóg is daar deesdae sekere nywerhede soos dié wat telefone, klere ens. vervaardig wat hoofsaaklik van vrouearbeid gebruik maak.

Doreenkomstig tabel 4 kom dit aan die lig dat 14 434 diefstalle in die 600 handels- en nywerheidsondernemings deur werknemers gepleeg is. Negeduisend agthonderd een-en-dertig (9 831) daarvan (68,11%) was nie-blankes terwyl 4 603 (31,89%) van die blanke werknemers handelsartikels en nywerheidseiendom gesteel het. Ten aansien van die 564 (3,91%) nie-blanke vroue asook die 961 (6,66%) blanke vroulike werknemers, blyk dat ongeveer dieselfde tendens as by die manlike geslag aanwesig is. Kortom, meer as die helfte (68,11%) van die diefstalle in die handel en nywerheid is deur nie-blanke personeel gepleeg. Die verklaring hiervoor is dat diefstal deur werknemers hoofsaaklik uit gapery bestaan en dat meestal klein bedraggies en/of

goedere gegaps word. Enersyds word die kleiner hoeveelhede tot eie voordeel aangewend en andersyds word groter hoeveelhede gesteel met die uitsluitlike doel om dit van die hand te sit ten einde addisionele inkomste te verkry, aldus verklaringe van 420 of 70 persent van die boonste bestuur.<sup>1)</sup>

Maar net 133 van die werknemers in die 600 ondernemings is weens bedrog en vervalsing gearresteer en deur die hof skuldig bevind. Meer blankes, naamlik 102 (76,69%) as nie-blankes (31 of 23,31%) is aan dié misdaad skuldig. As rede kan aangevoer word dat die blankes in 'n meerdere mate met die boekhouding van die ondernemings te make het as wat die geval met die nie-blankes is. Dit is opvallend dat geen nie-blanke vrou skuldig was aan bedrog of vervalsing nie. Die verklaring hiervoor is dat geen nie-blanke vroulike werknemer enigsins met die boekhouding van die onderneming gemoeid was nie en derhalwe uit die aard van die saak hulle nie aan bedrog of vervalsing kon skuldig maak nie. Verder het 58 (56,86%) blanke vroue in vergelyking met 44 (43,14%) blanke mans hulle aan bedrog en vervalsing skuldig gemaak. Hoewel die verskil nie noemenswaardig groot is nie, is dit duidelik dat bedrog en vervalsing hoofsaaklik misdade is wat

---

1) 'n Breedvoerige uiteensetting van die redes vir en verklaringe oor winkeldiefstal en gapserij word in hoofstuk 3 uiteengesit

deur die blanke vroue gepleeg word. Die verklaring hiervoor is opgesluit in die feit dat vroulike werknemers in 'n meerdere mate met boekhouding en ander finansiële aangeleenthede te make het as wat die geval met die manlike personeel is.

Soos reeds genoem is inbraak 'n misdaad wat uitsluitlik by die manlike geslag tuishoort. Volgens tabel 4 het 101 (92,66%) nie-blanke manlike werknemers teenoor slegs 8 (7,34%) blanke manlike personeel hulle aan dié soort misdaad skuldig gemaak. E.A. Hooten verklaar dat die feit dat 'n persoon aan 'n bepaalde rassegroep behoort hom nie meer of minder misdadig maak nie.<sup>1)</sup> W.A. Willemse konstateer dat die blanke en nie-blanke nie net twee rassegroepe vorm nie, maar ook wat misdaad betref kan hulle vanweë hulle verskillende beskawings- en ontwikkelingspeil sowel as op grond van die verskille in hul persoonlike maatskaplike, ekonomiese, kulturele en dergelike omstandighede, moeilik op 'n vergelykbare en allermins op een en dieselfde grondslag geplaas word.<sup>2)</sup> Voorts verklaar H.J. Venter en G.M. Retief ten aansien van ras en misdaad die volgende :

"Die verskil in kriminaliteit van verskillende rassegroepe kan nie op grond van ras verklaar word nie. Dit neem niks weg van die feit dat sekere omstandighede en faktore wat met 'n rassegroep in verband kan staan, die

---

1) HOOTEN, E.A. : Crime and the man, p.388

2) WILLEMSE, W.A. : The road to the reformatory, p.37

misdaadsyfer sterk kan beïnvloed. Daar is byvoorbeeld maatskaplike, ekonomiese en opvoedkundige wan-toestande, ongelyke behandeling in die gewone samelewing en in die administrasie van die reg, die historiese ontwikkeling en kulturele agtergrond van 'n rassegroep, kulturele konflik, ens. wat met die misdaad in noue verband kan staan". 1)

Benewens die ongelyke behandeling in die beroepslewe het die ondersoeker gevind dat die begeerte om in te breek met die doel om te steel sterker by die nie-blanke mans is as wat die geval met blanke manlike personeel is. Nie-blanke manlike werknemers wat hulle aan inbraak skuldig gemaak het, het die ondersoeker meegedeel dat die begeerte om in te breek enersyds hul avontuurlus bevredig en andersyds hulle in staat stel om in hul noodsaaklikste lewensbehoefte te voorsien sonder om te werk. Die gevolg is dat hulle net vir kort periodes by 'n firma of maatskappy werk om sake goed deur te kyk en dan in te breek, te steel en spore te maak.

Uit die totale aantal aanrandings (510) het 392 (76,86%) nie-blanke werknemers in vergelyking met 118 (23,14%) blanke personeel in die 600 ondernemings hulle aan dié misdryf skuldig gemaak. Aanrandings word hoofsaaklik by die manlike geslag aangetref, naamlik 101 (19,81%) blanke en 356 (69,80%) nie-blanke mans teenoor slegs 17 blanke vroue en 36 (7,06%) nie-blanke vroue. Aanrandings by vroue bestaan normaalweg uit hare trek en met die

vingernaels krap terwyl die aanrandings by veral die nie-blanke mans dikwels van so 'n ernstige aard is dat dit op hospitaalopname uitloop. Hoewel die boonste bestuur soms probeer om aanrandingsake onderling te skik, berus dit by die strydende partye self of hulle na die polisie wil gaan of nie.

Aanrandings tussen werknemers in die handel en nywerheid hou normaalweg verband met die besit van gevaarlike wapens. Vierhonderd-en-vyftig (450) nie-blanke manlike werknemers het gevaarlike wapens besit wat deur hulle hoofsaaklik tydens aanrandings gebruik is. Gevaarlike wapens soos messe, skerpgemaakte skroewedraaiers, leerhandskoene waarop stukke skerpgemaakte yster gemonteer is, ens. het dikwels as bewysstukke in die hof gedien. By slegs twee gevalle is vuurwapens gebruik. H.J. Venter en G.M. Retief verklaar dat ten aansien van nie-blankes "die vernaamste wapens wat gebruik word, is die kerie en veral die mes".<sup>1)</sup> Die knopkerie is mettertyd deur ander voorwerpe soos skerpgemaakte ysterstawe, fietskettings,, skroewedraaiers, ens. vervang. Kortom, die besit van die een of ander soort wapen bied die nie-blanke man 'n mate van selfvertroue en veiligheid, met ander woorde indien een of ander gevaar hom bedreig, het hy sy wapen by hom waarmee hy homself kan verdedig of soos Venter en Retief dit stel, is die doel van aanrandings "gewoonlik om aan opgekropte haat uiting te gee, baasskap te toon en die vyand 'n les te leer".<sup>2)</sup>

---

1) VENTER, H.J. en RETIEF, G.M. : [a.u.p. 22](#)  
2) Ibid, p.23

Eiendomsbeskading deur werknemers kan onder twee hoofde geklassifiseer word. Eerstens kan die beskading van handels- en nywerheidseiendom per ongeluk plaasvind. Dit gebeur wanneer 'n persoon weens omstandighede buite sy beheer die eiendom van 'n handelsaak of nywerheid beskadig. So byvoorbeeld kan 'n vragmotor met waardevolle produkte in 'n botsing betrokke raak of weens een of ander meganiese defek soos remme wat faal, kan die bestuurder beheer oor die voertuig verloor. Tweedens kan eiendomsbeskading 'n doelbewuste daad wees. Kwaadwilligheid aan die kant van die oortreder deurdat hy byvoorbeeld voel dat hy deur sy werkgewer verontreg is, kan hom laat wraak neem in die vorm van doelbewuste beskading van die firma se eiendom. Die volgende geval is 'n voorbeeld hiervan.

### Geval 1.

'n Werknemer, William, het verontreg gevoel oor die jaarlikse verhoging wat hy om een of ander rede nie ontvang het nie. In die betrokke glasfabriek was hy in beheer van die vervoerband waarop die eindproduk na die verpakkingsafdeling vervoer word. Periodiek moet hy die vervoerband tot stilstand bring om opeenhoping van die produkte te voorkom. 'n Stukkie yster is in die gleuf waarin die hefboom beweeg, geplaas ten gevolge waarvan die vervoerband nie tot stilstand gebring kon word nie. Hoewel aanvanklik geen misdaad vermoed is nie, is die teendeel bewys. Die ontevrede werker het die fabriek heelwat finansiële verliese besorg enersyds as gevolg van skade en andersyds as gevolg van kosbare werksure wat verlore gegaan het.

Volgens tabel 4 het 264 van die 17 713 werknemers hulle aan eiendomsbeskadiging skuldig gemaak. Voorts blyk dat meer nie-blankes (161 of 60,99%) hul aan dié misdryf skuldig gemaak het as wat die geval met die 103 (39,01%) blankes was. Die verklaring hiervoor word gevind in die feit dat die nie-blankes enersyds minder respek vir blanke eiendom het en andersyds in 'n meerdere mate en makliker verontreg voel en volgens Venter en Retief, 'n ander plek in die beroepslewe het.<sup>1)</sup> Soms is dit ook vanweë onkunde oor die werking van die masjiene. Die verskil tussen die nie-blanke man en vrou ten aansien van eiendomsbeskadiging is volgens tabel 4 nie noemenswaardig nie. By die blanke man en vrou is die verskil groter, te wete 81 (78,64%) mans teenoor 22 (21,36%) vroue. Die rede is dat die blanke

---

1) VENTER, H.J. en RETIEF, G.M. : a.w., p.212  
© University of Pretoria

vrou minder as die blanke man kwaadwillig optree.

Dagga en dobbelary is misdrywe wat, benewens diefstal, die meeste deur die werknemers in die 600 handels- en nywerheidsondernemings begaan word. Nie minder nie as 1 813 van die 17 713<sup>oortredende</sup> werknemers was aan dié misdrywe skuldig. Soos blyk uit tabel 4 neem die nie-blanke rassegroep die voortou. 'n Totaal van 1 329 (86,13%) nie-blankes teenoor slegs 214 (13,87%) blankes gebruik dagga of dryf daarmee handel. Ten aansien van dobbelary het geen vrou haar aan dié oortreding van die Dobbelwet skuldig gemaak nie.<sup>1)</sup>

In tabel 4 is 'n uiteensetting gegee van die aard en aantal misdade deur werknemers gepleeg in die 600 handels- en nywerheidsondernemings gedurende 1971 volgens ras en geslag. In tabel 5 word die verhouding van die aantal werknemers wat misdaad pleeg tot die aantal personeel wat in die 600 ondernemings werksaam is, bepaal. Die ontleding vind plaas aan die hand van die ras en geslag van die werknemers.

---

1) Die verklaring van die verskille is reeds in afdeling 2 genoem



TABEL 5. DIE AANTAL WERKNEMERS WAT OORTREE IN VERHOUDING TOT DIE AANTAL WERKNEMERS VAN DIESELFDE RAS EN GESLAG WAT GEDURENDE 1971 IN DIE 600 HANDELS- EN NYWERHEIDS- ONDERNEMINGS WERKSAAM WAS.

Aantal werknemers wat oortree		Aantal werknemers	Persentasie
Blanke mans	4 032	95 798	4,21
Blanke vroue	1 124	13 290	8,46
TOTAAL	5 156	109 088	4,73
Nie-blanke mans	11 684	172 501	6,77
Nie-blanke vroue	873	4 100	21,29
TOTAAL	12 557	176 601	7,11
GROOTTOTAAL	17 713	285 689	6,20

Soos blyk uit tabel 5 het 1 124 (8,46%) van die 13 290 blanke vroulike werknemers teenoor 4 032 (4,21%) van die 95 798 blanke manlike werknemers oortree. By die nie-blanke vroulike werknemers is ongeveer dieselfde neiging te bespeur, naamlik 873 (21,29%) van die 4 100 nie-blanke vroulike werknemers teenoor 11 684 (6,77%) van die 172 501 nie-blanke manlike werknemers het in die 600 ondernemings hulle aan misdaad skuldig gemaak. Dus, in tabel 5 kom na vore dat die vroue in die handel en nywerheid na verhouding meer misdade pleeg as die manlike werknemers. Die volgende redes is relevant :

### 3.1 1 Die soort onderneming

Die aard van die onderneming in die Republiek van Suid-Afrika asook die soort werk wat verrig word, bepaal in 'n mindere of meerdere mate watter werknemers oortree en wat die aard van hul oortredings is. Met die ondersoek het aan die lig gekom dat in 'n onderneming waar hoofsaaklik van vroue, blank of nie-blank, gebruik gemaak word, vroue heelwat oortree, veral in groepsverband of anders gestel, in groepe saamwerk en saam beplan om onder andere bepaalde artikels weg te moffel. Die nywerhede, veral kouse-, klere- en skoefabriekes word die swaarste hierdeur getref. Ander kleinhandelsake wat ook goed deurloop is apteke en klerewinkels.

Menige ondernemer, veral die kleinhandelaars, het die ondersoeker meegedeel dat bepaalde afdelings van winkels soos waar vroue onderklere, sykouse en grimeermiddels verkoop word, die kwaaieste onder vroulike werknemers deurloop. R. Moyson vind dieselfde neiging in Nederland en verklaar dat

"wat de uiterlijke kenmerken der warenhuizen zelf betreft kwam ik in een bepaald warenhuis tot een verrassende bevinding. Inderdaad, daar waar in dit warenhuis de gemiddelde waarde van die vrouwelijke kriminaliteit ongeveer driemaal die van de mannelijke bedraagt". 1)

---

1) MOYSON, R. : Diefstal in Grootwarenhuizen, p.47

Die ondersoeker het bowendien van werkgewers vernem dat vroulike werknemers wat vroueonderklere verkoop, male sonder tal klere onder hul gewone werksklere maar veral onderklere bo-oor hul ander onderklere aantrek en sonder om daarvoor te betaal, die handelsaak met sluitingstyd verlaat. Dikwels kom hulle sonder enige onderklere werk toe en trek dan nuwe onderklere aan waarvan die prysetikette verwyder is - weereens sonder om 'n blou duit daarvoor te betaal. Drie bestuurders van afdelingswinkels het die ondersoeker meegedeel dat die afdelings waar vroueklere, veral onderklere en sykouse verkoop word, vir 'n tydperk van meer as 2 jaar geen wins hoegenaamd getoon het nie. Na intensiewe speurwerk is vasgestel dat die dames in beheer van die afdelings die sondebokke was. Hulle het elkeen 'n "tuisnywerheid" met die gesteelde goedere bedryf. Saans na kantoorure is die artikels teen "fabrieksprys" aan belangstellendes verkoop. R. Moyson het ook soortgelyke wanpraktieke uitgewys. In dié verband beveel hy aan dat beter kontrole oor vroulike personeel, veral verkoopsdames, uitgeoefen word.<sup>1)</sup>

### 3.1.2 Aard van die aanstelling

Tydens die ondersoekperiode het die ondersoeker by meer as 75 persent van die 600 ondernemings gevind dat die boonste bestuur teësinnig is om vroue op 'n permanente

---

1) MOYSON, R.: a.w., pp. 31-41, 47-48; vergelyk DITTON, J.: ; An Ethnography of Fiddling and Pilferage, p. 86; In hoofstuk 3 word winkeldiefstal en gapsery omvattend hanteer

basis in diens te neem. Die rede deur die werkgewers aangevoer is dat hubare meisies in die huwelik tree en dat getroude vroue óf as gevolg van swangerskap hul werk moet opsê, al is dit net vir 'n paar maande, óf dat hulle mans ander betrekkinge aanvaar of bevordering kry wat dikwels met verplasing gepaard gaan. By implikasie bring dit by een en almal onsekerheid ten aansien van beroepsarbeid mee. Aangesien vroue bewus is dat hulle wel later van tyd deur iemand anders, gewoonlik 'n lid van die teenoorgestelde geslag, vervang sal word, is hulle nie met hart en siel in hul werk geïnteresseerd nie en maak agterlosige foute, aldus J. Ditton.<sup>1)</sup> Die aanbring van foutiewe prysetikette, insluitend die neerskryf van verkeerde bedrae op prysetikette, is dermate baie algemeen in veral die kleinhandelsake.<sup>2)</sup> Ooreenkomstig verdere uitsprake deur Ditton is dit maklik te verstaan dat by die sortering van goedere wat ontvang of versend word, onnodige nalatige foute gemaak word.<sup>3)</sup> J.M. van Bemmelen stem saam en stel dit duidelik deur te verklaar dat "het zou inderdaad mogelijk zijn, dat de dark numbers by die vrouwelike criminaliteit (nie altyd doelbewuste slegte daade nie) hoër liggen dan bij de mannen". Voorts is dit volgens dieselfde skrywer kensketsend dat "wisselende stemmingen ... zucht tot verandering ... veelvuldige wisseling van sympathieën ... impulsiviteit ..." enersyds die vrou

---

1) Ibid, pp. 87-89

2) In hoofstuk 3 word weer en meer breedvoerig op die probleem teruggekom © University of Pretoria

3) DITTON, J. : a.w., p.85

se werksvermoë negatief beïnvloed en andersyds "die grotere emotionaliteit der vrouw"<sup>1)</sup> haar tot kriminele vergrype kan laat oorgaan.

### 3.1.3 Die Maatskaplike omgewing

Om in geheel die bevolking van lewens- en ander middele te voorsien, is handelsake oor die hele land versprei. In die tweede plek is nywerhede merendeels in bepaalde gebiede gekonsentreer.

Dikwels word na 'n sekere plek as 'n nywerheidsgebied of nywerheidsdorp verwys. Dit impliseer dan dat so-danige omgewing hoofsaaklik uit nywerhede bestaan en die meeste werknemers in die ondernemings daar naby of in nabygeleë woongebiede 'n eie blyplek aanskak. Kortom, werknemers van die nywerhede probeer deurgaans naby hul werkplekke woon. Oor die algemeen is hulle dan ook diegene wat die laagste besoldig word omdat hulle ongeskoolde of halfgeskoolde arbeid verrig. Diesulkes het hulle om die een of ander rede nie vir 'n bepaalde beroep bekwaam nie of het nie die vermoë om gespesialiseerde werk te doen nie. Dit is volgens J.P.S. Fiselier opvallend dat ongeskoolde swakbesoldigde werknemers uit die laagste volkslae afkomstig is en gewoonlik nie op 'n onbesproke karakter kan roem nie. Sulke persone met 'n oneerlike inbors kan dus makliker anti-sosiale gedrag soos drankmisbruik, kriminele vergrype soos diefstal, ens. in die werksituasie openbaar. Daarom dan dat vroue afkomstig van die

---

1) VAN BEMMELLEN, J.M. : a.w., pp.247-251

oderste volkslaag en met die genoemde maatskaplike agtergrond in sekere soorte ondernemings (soos later uit hoofstuk 3 sal blyk) hulle in 'n meerdere mate as die manlike geslag aan wandade soos diefstal skuldig maak.<sup>1)</sup>

Alhoewel H. von Hentig te kenne gee dat die volgende syfers met groot omsigtigheid bejeën moet word, is dit tog 'n aanduiding dat vroue in sekere gevalle en onder sekere omstandighede die man verbysteek met kriminele dade. Von Hentig se ondersoek is gedurende die jare 1937 tot 1939 in bepaalde inrigtings in Amerika onderneem. Hy bevind "crimes of violence ... 12.5 percent males, 25.3 percent females; sex offences, commercialized vice, drug violations ... 3.2 percent males, 16.0 percent females; other sex offences ... 2.8 percent males, 10.1 percent females".<sup>2)</sup> J.M. van Bemmelen noem as moontlike oorsake waarom vroue hul somtyds meer aan wangedrag skuldig maak as wat die geval met die mans is, "grotere intensiteit van die wreedheid ... vernauwing van het bewustzijn ... neiging tot fanatisme ... ijdelheid ... heersucht.... neiging tot overdrijven ..."<sup>3)</sup>

#### 3.1.4 Besoldiging

In die 600 ondernemings wat in die ondersoek betrek is, is ruim voorsiening gemaak vir die indiensname

- 
- 1) FISELIER, J.P.S. : Winkeldiefstal in warenhuizen, p.25; vergelyk MOYSON, R. : a.w., pp.109-113.  
2) VON HENTIG, H. : Crime causes and conditions, p.107  
3) VAN BEMMELEN, J.M. : a.w., p.248

van ongeskoolde en halfgeskoolde vroulike werkers,<sup>1)</sup> veral fabriekswerksters in nywerhede, verpakkingsassistente in groothandelsake en verkoopsassistente in kleinhandelsake. Uit die aard van die soort werk wat hulle verrig is die vroulike werknemers (blank en nie-blank) van die laagsbesoldigdes. Dit bring mee dat hulle hul toevlug neem tot ontoelaatbare tegnieke om hul karige inkomste aan te vul. Met die inname van nie-blanke vroue as kassiere is die saak vererger, al dus verklarings deur 'n aantal bestuurders van 'n bekende kettingwinkel in die Republiek. Die redes soos deur hulle genoem is dat veral nie-blanke vroue hul naasbestaandes of mede-volksgenote bevoordeel sodra betaling aan die eindpunt plaasvind. Met deeglike observasie deur afdelingshoofde en sekuriteitspersoneel is die probleme uitgewys.

'n Tweede aspek wat vermelding verdien is dat sommige blanke vroue van hul sjarme, gewaagde kleredrag en liggaamsbou gebruik maak om hulself uit wandade soos diefstal los te wikkell. Telkens het dit gebeur dat 'n platoniese of hegte vriendskap, selfs ligte en ernstige flirtasies tussen werkgewers en hul vroulike werknemers ontstaan. Periodieke saam gaan "uiteet" kan probleme skep. Indien 'n vroulike werknemer dan iets verkeerd by haar werk sou aanvang, het sy die hef in die hand. 'n Werkgewer sal bygevolg nie sonder meer tot drastiese stappe teen sodanige vrou kan oorgaan nie. Daarom is

---

1) In 'n groot aantal ondernemings- 61 nywerhede, 54 groothandelsake en 133 kleinhandelsake is mense op 'n kontrak- of kommissiebasis aangestel

dit maklik om te verstaan dat vroue in sommige instansies meer misdaad soos diefstal, bedrog en vervalsing pleeg as wat die geval met die manlike werknemers is. Die syfers in tabel 5 getuig daarvan.

### 3.1.5 Die psigologiese samestelling van die vrou

Op grond van die psigologie van die vrou pleeg sy meer misdaad, veral diefstal, as die man in besondere omstandighede. Dit is die sienswyse van R. Moyson. Na sy mening sien vroue goedere en begeer dit. Mans oor die algemeen weet presies wat hulle wil koop en of hul finansies dit toelaat. Vroue daarenteen steel goedere omrede hulle nie geld het om daarvoor te betaal nie.<sup>1)</sup> Die probleem by vroue wat steel moet volgens Van Bemmelen in hul "grotere emotionaliteit ... scherpzinnigheid ... ijdelheid ... heerszucht ... gemoedsbewegingen ... intuïfief denken ... gebrek aan verstand ... wisselende stemmingen ... impulsiviteit ... vernauwing van het bewustzijn ..." <sup>2)</sup> gesoek word. Benewens die genoemde eienskappe wat tiperend van die vroulike geslag is, gee Moyson te kenne dat die probleme van vroue wat hulle aan diefstal skuldig maak veel dieper geleë is, naamlik om te kompenseer vir die verlies van iets wat hulle graag wil hê, byvoorbeeld die opregte belangstelling en egte liefde van hul eggenote soveel te meer wanneer hulle 'n spesifieke ouderdom bereik. Hy gaan voort deur te verklaar dat "de

---

1) MOYSON, R. : a.w., p.48

2) VAN BEMMELEN, J.M. : a.w., pp.247-248



menopouse gaat bij de vrouwe gepaard met psigiese vershijnselen van ontreddeing. Deze ontreddeing kan gepaard gaan met kompenseerende daden"<sup>1)</sup> soos diefstal.

### 3.1.6 Ander relevante redes

Uit die huidige ondersoek het 'n aantal bykomstige redes aan die lig gekom.

(a) Vrouwe word selde of ooit deursoek om vas te stel of hulle nie moontlik gesteelde items aan hul liggame versteek nie.

(b) Uit die aard van die gebrekkige en onvoldoende sekuriteitsmaatreëls is daar minder kans dat hulle betrap word en dus meer van die geleentheid gebruik maak of misbruik maak om te steel.

(c) Ander vroue wat goedere (artikels) uit 'n handel-saak of nywerheid verwyder sonder om daarvoor te betaal en bowendien nie betrap word nie, dien as stimulus by vrouediefstal.

(d) Die bruikbaarheid van artikels (oor die algemeen) speel 'n groter rol by die vroulike oortreder as wat die geval met die mans is.

(e) Diefstal word deur sommige vroue nie as 'n ernstige misdryf beskou nie.

(f) Welgestelde vroue is soms óf gefrustreerd in hul huwelikslewe en soek "opwinding" óf wil doelbewus die aandag van ander mense, veral dié van hul mans op hul-le verenig hê.

---

1) MOYSON, R. : a.w., p.81

(g) Vroue is soms geneig om met vriende en/of famieliebetrekkings op ekonomiese terrein te kompeteer ongeag die feit dat haar man se inkomste dit nie toelaat nie. Dan gebeur dit soos Van Bemmelen dit stel, dat die vrou "veel meer roekeloosheid en ondernemingsgeest"<sup>1)</sup> aan die dag lê.

(h) Vroue raak makliker medepligtig by diefstal.<sup>2)</sup>

(i) Vroue in toesighoudende of beheerposisies wend hulle makliker as mans tot kriminele vergrype. J. Ditton het ongeveer dieselfde in sy ondersoek waargeneem.<sup>3)</sup>

### 3.2 Misdaad volgens leeftyd

In afdeling 3.1 is 'n ontleding gegee van die aantal en soorte misdade wat deur werknemers in die 600 handels- en nywerheidsondernemings gepleeg is. In tabel 6 word die ouderdomsfaktor in berekening gebring. Die ontleding geskied vervolgens aan die hand van leeftyd, ras en geslag.

As eerste ouderdomsverdeling is 7 tot 12 jaar geneem. Die rede is dat kinders gedurende dié tyd die primêre of laerskool besoek en in hoofsaak aan die skool met sy personeel en die ouers se sorg en toesig oorgelaat word. Kortom, die kinders in dié ouderdomsgroep voer 'n beskermde lewe.

Kinders tussen die ouderdom 13 en 16 jaar is en moet nog volgens die Onderwyswet die skool en in dié geval

---

1) VAN BEMMELEN, J.M. : a.w., p.255

2) MOYSON, R. : a.w., p.56

3) DITTON, J. : a.w., pp. 85-100

normaalweg die hoërskool of sekondêre skool besoek. Volgens Wet is alle blanke kinders skoolpligtig tot aan die einde van die jaar waarin hulle 16 word. Gedurende sy hoërskoolloopbaan word die kind, hoewel skoolgebonde, meer geleentheid met buitemuurse en ander aktiwiteite gegun om na buite te beweeg en die "groter wêreld" beter te leer ken. Hoofsaaklik om dié rede is die ouderdomsgroep 13 tot 16 jaar as tweede ouderdomsverdeling gekies.

Die bepalings van die Fabriekswet Nr. 22 van 1941 maak voorsiening dat geen persoon onder die ouderdom van 16 jaar in werk geplaas mag word nie. 'n Nie-blanke kind kan egter met die skriftelike toestemming van sy/haar vader voor die bereiking van sestienjarige ouderdom by 'n privaat persoon as huisbediende of tuinwerker gaan werk maar onder geen omstandighede kan sodanige kind tot die beroepslewe toetree nie.

Met die genoemde wetlike bepalings deeglik in gedagte gehou, is op die derde ouderdomsverdeling 17 tot 25 jaar besluit. Die rede is dat 'n adolessent na bereiking van die sestienjarige ouderdom enersyds nog vir 'n jaar of wat op skool kan wees of aan 'n tersiêre inrigting verder studeer of tot die beroepslewe toetree. Na bereiking van die agtienjarige ouderdom is manlike jeugdiges volgens militêre wetgewing verplig om diensplig in die weermag vir 2 jaar te verrig. Indien die jongman sy studies aan 'n hoër opvoedkundige inrigting na verwerwing van die standaard 10 sertifikaat

wil voortsit, kan hy van owerheidsweë tydelik van militêre diensplig onthef word. H.J. Venter verklaar in dié verband dat die einde van verpligte skoolopleiding nuwe aanpassings meebring, dat 'n losmakingsproses van die ouerhuis plaasvind, dat dit gevaarlike kontakte met ryper persone tot gevolg het en dat die jeugdige voor velerlei versoekings te staan kom.<sup>1)</sup>

Volgens die Departement van Statistiek vind die meeste eerste huwelike gedurende die leeftyd 23 tot 30 jaar plaas. Met eerste huwelike word bedoel mense wat nie voorheen reeds getroud was nie. Die tydperk tussen 26 en 40 jaar bring weereens vir die getroude pare aanpassings mee. Gewoonlik word met 'n gesin begin of die uitbreiding daarvan - die aankoop van 'n eie huis en meubels moet aandag geniet en die huwelikspare moet leer om sodra met 'n gesin begin word, net uit die man se salaris in die daaglikse behoeftes te voorsien. Om die genoemde redes is die ouderdomsverdeling 26 tot 40 jaar as vierde leeftydsgroep geneem.

Die tydperk tussen 30 en 40 jaar is volgens H.J. Venter "die tyd van skepping en oorwinning, van volle uitbouing van die lewensdoel, van strewe na gesag en status, van verbetering en bestendiging van die posisie in die gemeenskap."<sup>2)</sup> Die ondersoeker vereenselwig hom met Venter se verklaring maar wil byvoeg dat volgens die huidige ondersoek die meeste ouerpare reeds in hul

---

1) VENTER, H.J. : Residivisme, pp.83-84  
2) Ibid, pp. 83-84

vroeë dertigerjare begin het om gesinsuitbreiding te staak. Slegs 19 van die werknemers (almal was mans) wat oortree het, het na veertigjarige ouderdom nog nie aanstalties gemaak om gesinsuitbreiding te staak nie. Om dié redes asook dié deur Venter genoem, is besluit om as vyfde ouderdomsverdeling 41 tot 55 jaar te neem.

Aangesien die strewe na ekonomiese onafhanklikheid wat kenmerkend van die dertigerjare is in 'n groot mate gedurende die vroeë veertigs voortgesit word en doelbewuste pogings aangewend word om meer gerief en gemak te bekom asook finansiële voorsiening vir die naderende oudag te maak, is die meeste werknemers vanaf hulle ses-en-vyftigste jaar daarop ingestel om enersyds die beskikbare liggaamskragte tot plesier aan te wend en andersyds alle moontlike finansiële laste uit te wis.

Vanaf die ses-en-veertigste jaar (Venter's 45)<sup>1)</sup> begin die ouderdom reeds stelselmatig intree. Kenmerkend van die leeftydsgroep 56 jaar en ouer is dit volgens die ondersoeker 'n tydperk van gemaksugtigheid. Hoewel nog produktief, het menige werknemer onoffisiël reeds afgetree en word beroepsarbeid as 'n móét beskou alvorens die werklike aftreedatum bereik word.

Die laaste ouderdomsverdeling is 56 jaar en ouer. Na bereiking van sestigjarige ouderdom word reeds daaraan gedink om die tuig neer te lê en sonder verpligte beroepsarbeid die res van die lewe deur te bring.

---

1) Ibid, p. 87

Tabel 6 is dusdanig saamgestel om 'n ontleding te maak van kriminele dade in die 600 handels- en nywerheids-ondernemings volgens die leeftyd, ras en geslag van die oortreders gedurende 1971.

TABEL 6. MISDAAD DEUR DIE WERKNEMERS IN DIE 600 HANDELS- EN NYWERHEIDSONDERNEMINGS VOLGENS LEEFTYD, RAS EN GESLAG

Leeftyd	Blanke mans		Blanke vroue		Totaal		Nie-blanke mans		Nie-blanke vroue		Totaal		GROOT-TOTAAL	TOTALE %
	Aantal	%	Aantal	%	Aantal	%	Aantal	%	Aantal	%	Aantal	%		
7 tot 12 jaar	-	-	-	-	-	-	12	0,07	-	-	12	0,07	12	0,07
13 tot 16 jaar	-	-	-	-	-	-	330	1,86	-	-	330	1,86	330	1,86
17 tot 25 jaar	2 029	11,45	1 033	5,83	3 062	17,28	6 753	38,13	581	3,28	7 334	41,41	10 396	58,69
26 tot 40 jaar	1 300	7,34	60	0,34	1 360	7,68	3 092	17,46	203	1,15	3 295	18,60	4 655	26,28
41 tot 55 jaar	521	2,94	22	0,13	543	3,07	1 136	6,41	69	0,39	1 205	6,80	1 748	9,87
56 jaar en ouer	182	1,03	9	0,05	191	1,08	361	2,04	20	0,11	381	2,15	572	3,23
TOTAAL	4 032	22,76	1 124	6,35	5 156	29,11	11 684	65,97	873	4,92	12 557	70,89	17 713	100,00

Uit tabel 6 blyk dat 12 (0,07%) (almal nie-blanke seuns) van die 17 713 werknemers wat misdaad in die 600 ondernemings gepleeg het tussen die ouderdom 7 en 12 jaar was terwyl 330 (1,8%) (almal nie-blanke seuns) tussen die ouderdom 13 en 16 jaar oud was. Nie minder nie as 10 396 (58,69%) en 4 655 (26,28%) is in die ouderdomsgroepe 17 tot 25 jaar en 26 tot 40 jaar respektiewelik. 'n Verdere 1 748 (9,87%) is tussen 41 en 55 jaar. Net 572 (3,23%) van die werknemers het oortree nadat hulle die ouderdom van 56 jaar bereik het. Byna 59 persent van die personeel het derhalwe op 'n jeugdige leeftyd (17 tot 25 jaar) hulle aan wangedrag skuldig gemaak. H. van Rooy stel die hoogtepunt tussen 21 en 24 jaar <sup>1)</sup> terwyl H.J. Venter verklaar dat die "oorgrote meerderheid residiviste en eerste oortreders is tans onder 45 jaar met die hoogtepunt op 25 jaar".<sup>2)</sup> J.M. van Bemmelien voeg by dat misdaad voor die sestiende en sewentiende jaar gering is, naamlik slegs 4 persent van die aantal veroordelings.<sup>3)</sup> M.H. Neumeyer en H. von Hentig verklaar dat die meeste misdaad gepleeg word deur persone tussen 19 en 24 jaar.<sup>4)</sup> P.W. Tappan asook H. von Hentig stel dit egter baie duidelik dat hoewel die kans om te oortree nie op alle leeftye dieselfde is nie, leeftyd nie as 'n oorsaak tot misdaad beskou mag word nie.<sup>5)</sup>

- 
- 1) VAN ROOY, H. : Criminaliteit van stad en land, p.141
  - 2) VENTER, H.J. : Residivisme, p.110
  - 3) VAN BEMMELEN, J.M. : a.w., p.239
  - 4) NEUMEYER, M.H. : Juvenile Delinquency in Modern Society, p.52; VON HENTIG, H. : Crime Causes and Conditions, p.146
  - 5) TAPPAN, P.W. : Juvenile Delinquency, p.226



Voorts verklaar von Hentig dat

"it is perhaps perfunctory to say that age is a causative factor in the production of crime - age itself is not the causative factor, but rather the forces that render age an essential physiological and sociological problem."<sup>1)</sup>

Venter en Retief verklaar in dié verband dat

"hoewel dus nie 'n oorsaak van wangedrag en misdaad nie, dien die leeftyd tóg as 'n vername faktor in die bepaling van die verskyningsvorme van wandade en oortredings".<sup>2)</sup>

Volgens tabel 6 is dit duidelik dat namate die ouderdom styg in dié mate neem misdaad af. Die verklaring hiervoor is geleë in die feit dat die jeugdige, volgens Venter, nog onervare en manhaftig is. Voorts word sommige mense ongeduldig in hul stryd om die hoogste sport te bereik aangesien hulle nie die gewenste vordering maak nie met die gevolg dat hulle dikwels van ongeoorloofde metodes gebruik maak om hul doel te bereik.<sup>3)</sup>

Die ondersoeker stem volkome saam met Venter maar wil byvoeg dat die eise wat tans deur die maatskappy gestel word die jongmense in 'n meerdere mate as in die verlede dwing om bokant hul inkomste te leef. Die volgende geval kan as toeligting dien :

- 
- 1) VON HENTIG, H. : The criminality of the Negro, p.129  
2) VENTER, H.J. en RETIEF G.M. : a.w., p.11  
3) VENTER, H.J. : Residivisme, pp. 15-16, 86-87 en 98-99

Geval 2

Japie was 'n hardwerkende jongman wat op vyf-en-twintigjarige ouderdom in die huwelik getree het. Op dié stadium was hy reeds 'n rekenmeester van 'n redelike groot nywerheidsaak. Sy vrou was besonder lief vir mooi klere, wou rojaal lewe en op sosiale gebied meeding met persone uit die boonste volkslaag. Die gevolg is dat sy dikwels daarop aangedring het dat Japie van die firma se geld "leen" om aan haar hoë eise te voldoen. Aanvanklik is klein bedraggies geleen maar mettertyd het Japie soveel geld "geleen" dat hy dit nie meer betyds kon terugbetaal nie as gevolg waarvan hy begin het om van ongeoorloofde metodes gebruik te maak. Sy spandabelrige vrou het hom 'n goeie wenk gegee. Hy moet 'n groot bedrag van die firma "leen" om in sy bankrekening in te betaal. 'n Dag of drie daarna moes hy met die bankbestuurder gaan reël vir 'n oortrekking indien dit nodig sou wees. Met nagenoeg vyfduisend rand in sy bankrekening was dit vir Japie maklik om 'n oortrekking van vyfduisend rand te maak sonder om enige sekuriteit aan te bied. Net voordat die ouditeure sou opdaag is die geld getrek en by die maatskappy se bankrekening inbetaal.

Die plan het uitstekend gewerk totdat die bankbestuurder vir Japie laat weet dat hy sy oortrekkingsfasiliteite oorskry het. Weereens het hy van die firma se geld geneem om sy oortrokke bankrekening uit te wis. Op dié wyse het hy vir etlike maande aangehou totdat hy so verstrik was in die geldlenery dat hy nie meer die bankbestuurder kon tevrede stel nie en die ouditeure begin vrae vra het. Na deeglike ouditering van die boeke is gevind dat Japie van ongeveer seweduisend rand geen verslag kon lewer nie. Valse inskrywings van bedrae, foutiewe inskrywings, tjekvervalsing en tjekbedrog is opgespoor. Japie verklaar hom egter bereid om die geld terug te betaal. Die bankbestuurder het reeds sy oortrekkingsfasiliteite ingetrek en hom aangeskryf vir meer as sesduisend rand. Japie was in die moeilikheid. Sy vrou het hom verlaat en hy moes vir sy oortredings boet".

Die geval van Japie dui op welke wyse 'n mens finansiëel geruïneer word en uit desperaatheid van ongeoorloofde metodes gebruik maak om uit die moeilikheid te kom.

Dis duidelik uit tabel 6 dat beide die blankes en nie-blankes in die ouderdomsgroep 17 tot 25 jaar hulle meer aan misdaad skuldig maak as wat die geval met die ander ouderdomsgroepe is. Voorts is dit om redes reeds genoem, duidelik dat namate die ouderdom toeneem, in dié mate misdaad deur werknemers afneem.

Volgens die gegewens van tabel 6 het 41 033 van die 1 124 blanke vroue hulle in die ouderdomsgroep 17 tot 25 jaar aan misdaad skuldig gemaak. Na bereiking van ses-en-twintigjarige ouderdom is 'n skerp daling merkbaar. Slegs 82 blanke vroue was tussen 26 en 55 jaar oud toe hulle oortree het terwyl net 9 na bereiking van hul ses-en- vyftigste jaar in die handel en nywerheid misdaad gepleeg het. Die rede waarom die meeste oortredings deur vroue van 17 tot 25 jaar gepleeg is, is waarskynlik daarin geleë dat hulle meer geld aan grimeermiddels, mooi klere, ens. bestee as wat hulle kan bekostig. Sommige is nog ongetroud en weet nie hoe om met geld te werk nie. Hulle spandeer meer as wat hulle verdien. Verder, die gebrek aan verantwoordelikeheidsbesef, asook die gebrek aan insig bring mee dat hulle nie die gevolge van hul optrede insien nie.

Jonggetroude vroue kom agter dat hul mans se inkomste nie voldoende is nie - selfs die gesamentlike inkomste van man en vrou is ontoereikend. Sommige het kinders

en die geld is nie genoeg nie. Hulle sien andere steel en kom daarmee weg - dus volg hulle die voorbeeld. Onder dié groep vroue het dan ook die meeste gevalle van winkeldiefstal en gapsery voorgekom.<sup>1)</sup> Ten aansien van die nie-blanke vroue is die situasie ietwat anders. Tussen 17 en 25 jaar maak 581 nie-blanke vroue hulle aan misdaad skuldig.<sup>2)</sup> 'n Verdere 203 het oortree terwyl hulle tussen 26 en 40 jaar oud was. Vanaf hul een-en-veertigste jaar is 'n vinnige daling duidelik te bespeur. Die verklaring hiervoor is dat die nie-blanke vroue na hul een-en-veertigste jaar maar veral vanaf hul ses-en-vyftigste jaar nie deurentyd beroepsarbeid verrig nie en meestal by die huis moet bly om kinders asook klein-kinders groot te maak. Die ondersoeker is egter van mening dat indien die nie-blanke vroue, net soos blankes, gesinsbeplanning toepas en in 'n groter mate beroepsarbeid verrig, gapsery en winkeldiefstal onder hulle sal toeneem. Beter skolastiese opleiding ten aansien van nie-blankes kan in die toekoms as aansporing tot beroepsarbeid dien.

### 3.3 Misdaad volgens skolastiese peil

In tabel 7 word 'n ontleding gegee van die skolastiese-en/of vakopleiding van die werknemers wat misdaad in die 600 handels- en nywerheidsinstansies pleeg volgens ras. Die rede waarom die geslag nie in die tabel opgeneem is nie, is vanweë die feit dat geen noemenswaardige verskille tussen die geslagte voorkom wat betref hul

---

1) Vergelyk hoofstuk 3 vir 'n breedvoerige uiteensetting van winkeldiefstal en gapsery.  
2) Vergelyk Security Gazette, volume 19, Junie 1977 p.190

opleiding en misdaad nie. Kortom, die onderwys en opleiding van beide geslagte wat oortree het, is nagenoeg op dieselfde peil.

Onder die hoof vakopleiding word ingedeel daardie blankes wat reeds oor vakmanstatus beskik of wat met hul vakleerlingskap besig is. Dit is voorts gevind dat sekere nie-blanke werkers in die nywerheid werk verrig wat nou verwant aan geskoolde arbeid is. Hulle doen byvoorbeeld hout- en messelwerk, sweiswerk, skilderwerk in geboue (mure) ens. Vandaar hulle indeling onder hierdie hoof.

Met die indeling "gewone skoolopleiding" word bedoel die besit van 'n standerd 8 of standerd 10 sertifikaat deur 'n erkende onderwysdepartement uitgereik.

"Weinig skoolopleiding" het betrekking op persone wie se skolastiese kwalifikasies benede die standerd 8-peil is of mense wat nie een of ander soort vakleerlingskap suksesvol voltooi het nie. Die soort arbeid waarop diegene aangewese is, sluit onder andere in karweiwerk, handlangerswerk, ens. Dis arbeid waarvoor weinig of selfs geen opleiding nodig is nie. "Ongeskoolde en halfgeskoolde" werkers ressorteer ook onder dié kategorie.

TABEL 7. DIE PEIL VAN SKOLASTIESE- EN/OF VAKOPLEIDING VOLGENS RAG, VAN DIE WERKNEMERS WAT MISDAAD IN DIE 600 HANDELS- EN NYWERHEIDSONDERNEMINGS GEPLAEG HET.

Aard van misdaad	Professionele en/of akademiese opleiding						Vakopleiding						Gewone skoolopleiding						Weinig of geen skoolopleiding						Totale aantal blanke		Totale aantal nie-blanke		GROOTTO-TAAL							
	Blanke		Nie-blanke		Totaal		Blanke		Nie-blanke		Totaal		Blanke		Nie-blanke		Totaal		Blanke		Nie-blanke		Totaal		Aantal		%		Aantal		%		Aantal		%	
	Aantal	%	Aantal	%	Aantal	%	Aantal	%	Aantal	%	Aantal	%	Aantal	%	Aantal	%	Aantal	%	Aantal	%	Aantal	%	Aantal	%	Aantal	%	Aantal	%	Aantal	%	Aantal	%				
Diefstal	196	1,36	-	-	196	1,36	1 206	8,36	760	5,26	1 966	13,62	695	4,82	651	4,51	1 346	9,33	2 506	17,36	8 420	58,34	10 926	75,70	4 603	31,89	9 831	68,11	14 434	100,00						
Bedrog en vervalsing	102	76,69	-	-	102	76,69	-	-	-	-	-	-	-	-	31	23,31	31	23,31	-	-	-	-	-	-	102	76,69	31	23,31	133	100,00						
Inbraak	-	-	-	-	-	-	-	-	-	-	-	-	-	-	-	-	-	-	8	7,34	101	92,66	109	100,00	8	7,34	101	92,66	109	100,00						
Aanranding	-	-	-	-	-	-	92	18,04	96	18,82	188	36,86	-	-	96	18,82	96	18,82	26	5,09	200	39,22	226	44,31	118	23,14	392	76,66	510	100,00						
Eiendomsbeskadiging	-	-	-	-	-	-	80	30,30	35	13,26	115	43,56	-	-	32	12,12	32	12,12	23	8,71	94	35,61	117	44,32	103	39,02	161	60,98	264	100,00						
Gevaarlike wapens	-	-	-	-	-	-	-	-	110	24,44	110	24,44	-	-	102	22,67	102	22,67	-	-	238	52,89	238	52,89	-	-	450	100,00	450	100,00						
Dagga	-	-	-	-	-	-	-	-	-	-	-	-	-	-	-	-	-	-	214	13,87	1 329	86,13	1 543	100,00	214	13,87	1 329	86,13	1 543	100,00						
Dobbelary	-	-	-	-	-	-	-	-	-	-	-	-	-	-	-	-	-	-	8	2,96	262	97,04	270	100,00	8	2,96	262	97,04	270	100,00						
TOTAAL	298	1,68	-	-	298	1,68	1 376	7,78	1 001	5,65	2 379	13,43	695	3,92	912	5,15	1 607	9,07	2 785	15,73	10 544	60,09	13 429	75,82	5 156	29,11	12 557	70,89	17 713	100,00						

Tabel 7 toon dat 13 429 (75,82%) van die totale aantal misdade deur ongeskoolde werkers (weinig of geen skoolopleiding) gepleeg is. Tweede op die lys volg die vakmanne met 13,43 persent (2 379); derdens diegene met gewone skoolopleiding (1 607 of 9,07%) en laaste die professionele groep wat slegs 298 (1,68%) van die totale aantal oortredings verteenwoordig. Volgens die Gluecks en De Roos kom meer as 50% persent van alle misdadigers uit die arbeidersgroep en beoefen ongeskoolde arbeid.<sup>1)</sup> Tóg is W.A. Bonger van mening dat "the intellectual condition of men has no influence upon criminality".<sup>2)</sup> H.J. Venter daarenteen het bevind dat 61,5 persent residiviste net vir ongeskoolde werk geskik is".<sup>3)</sup>

Onderwys is volgens D.G. Steyn 'n enger begrip as opvoeding en sluit in die ontwikkeling van die verstand en versameling van verál teoretiese kennis.<sup>4)</sup> Voldoende onderwysopleiding bied die moontlikhede om in die beroepslewe die boonste sport te bereik. Dit is egter van nul en gener waarde om hoë kwalifikasies te verwerf en nie arbeidsvreugde en plesier uit gedane arbeid te put nie. Onderwys het derhalwe nie net met akademiese opleiding te make nie, maar ook met persoonlikheidsontwikkeling. Op treffende wyse verklaar H.J. Venter en G.M. Retief die volgende :

- 
- 1) GLUECK, S. en E.T. : Five hundred Criminal Careers p.198; DE ROOS, J.R.B. : a.w., pp.135-136
  - 2) BONGER, W.A. : Criminality and economic Conditions, p. 497
  - 3) VENTER, H.J. : Residivisme, p.276
  - 4) STEYN, D.G. : Die Suid-Afrikaanse gevangeniswese, P.164

"In die vorming en ontwikkeling van die menslike persoonlikheid en karakter speel die onderwys 'n belangrike rol. Deur die onderwys word die mens voorberei vir die lewe, 'n lewe wat in drie hoofasette ingedeel kan word, naamlik die sosiale, die ekonomiese en die algemeen kulturele". 1)

Met die nodige skolastiese- en/of vakopleiding beskik die mens oor 'n wapen waarmee hy homself in die maatskappy kan handhaaf. Voorts bied dit hom die geleentheid om tesame met harde werk op ekonomiese gebied groot hoogtes te bereik en normaalweg hom nie aan ongeoorloofde wanpraktyke skuldig te maak om ekonomies onafhanklik te wees nie. Enkele navorsers soos W.A. Bongger en J.M. van Bemmelen is van mening dat beter skolastiese opleiding geen vermindering van misdaad tot gevolg sal hê nie.<sup>2)</sup> Tóg erken van Bemmelen dat

"degenen, die geen onderwys genoten of het niet konden volgen, behoorden nu ook verder tot de groep van men (misdaadgroep), die sociaal de slechtste kansen hadden en derhalve het sterkst waren blootgesteld aan criminaliteit". 3)

Voorts verklaar H.J. Venter dat eerste oortreders oor 'n beter skoolopleiding as die residiviste beskik. Die meeste residiviste het volgens hom een of meer male 'n skoolstanderd gedruip. Hy kom dan tot die gevolgtrekking dat swak skoolopleiding 'n swak ekonomiese posisie tot gevolg het en dat sodanige finansiële probleme 'n

- 
- 1) VENTER, H.J. en RETIEF, G.M. : a.w., p.47
  - 2) BONGGER, W.A. : Criminality and economic conditions, pp. 50-54; vergelyk VAN BEMMELEN, J.M. : a.w., pp. 281-282
  - 3) VAN BEMMELEN, J.M. : a.w., p.280 © University of Pretoria



persoon in misdaad kan laat beland.<sup>1)</sup> "Misdadigers skiet ver te kort in boekekenis en skoolgeleerdheid", aldus W.A. Willemse en C.I. Rademeyer.<sup>2)</sup> Wat die jeugdige betref verklaar S. en E.T. Glueck dat die onderwysstandaard van jeugoortreders ver benede dié van die gewone skoolgaande bevolking is.<sup>3)</sup>

Na aanleiding van die verklarings deur bogenoemde navorsers kan tot die gevolgtrekking geraak word dat hoe hoër die skolastiese opleiding des te laer is die persentasie oortredings. Volgens tabel 7 is alle soorte misdade behalwe bedrog en vervalsing misdrywe wat grotendeels deur die ongeskoolde werknemers gepleeg word. Misdade van bedrog en omkoperij asook die verkryging van geld of dikwels kosbare artikels word volgens Willemse en Rademeyer deur mense met taamlike goeie verstandsvermoëns uitgevoer.<sup>4)</sup> Uit die huidige ondersoek blyk dieselfde tendens waarneembaar te wees, naamlik dat bedrog en vervalsing by 133 werknemers waarvan 102 (76,69%) professioneelopgeleide blankes en slegs 31 (23,31%) nie-blankes wat gewone skoolopleiding ontvang het, voorkom. Geen blanke of nie-blanke wat geskoolde, weinig geskoolde of ongeskoolde arbeid verrig, het bedrog of vervalsing gepleeg nie.

---

1) VENTER, H.J. : Residivisme, pp.191-192

2) WILLEMSE, W.A. en RADEMEYER, C.I. : a.w., p.77

3) GLUECK, S. en E.T. : One Thousand Juvenile Delinquents, p.87

4) WILLEMSE, W.A. en RADEMEYER, C.I. : a.w., p.77

Soos blyk uit tabel 7 het geen blanke of nie-blanke wat professionele en/of akademiese opleiding ontvang het, hom aan inbraak, aanranding, eiendomsbeskadiging asook die besit van gevaarlike wapens skuldig gemaak nie. Slegs ongeskoolde of weinig geskoolde werkers het in dié opsig oortree.

Soos reeds genoem is dagga en dobbelary misdrywe wat grotendeels deur die nie-blanke rassegroepe gepleeg word. Tabel 7 toon dat slegs 8 (2,96%) blankes teenoor die 262 (97,04%) nie-blankes dobbel en dat 214 (13,87%) blankes teenoor 1 329 (86,13%) nie-blankes dagga rook en/of daarmee smokkel. Ook op hierdie gebied het geen blankes of nie-blankes wat een of ander vorm van opleiding ontvang het, oortree nie.

Samevattend kan derhalwe verklaar word dat daar 'n verband tussen 'n lae onderwyspeil en wangedrag asook misdaad onder blankes en nie-blankes bestaan (Lander, Venter en Ferguson sê ook so).<sup>1)</sup>

Dit is volgens H.J. Venter en G.M. Retief nie soseer op swartes van toepassing nie, maar nogtans kan dit (die lae onderwyspeil) nie sondermeer heeltemaal buite rekening gelaat word nie.<sup>2)</sup>

#### Afdeling 4. Die ontleding van misdade deur nie-werknemers

In afdeling 3 is die aard en omvang van misdaad deur

---

- 1) LANDER, B.: Towards an understanding of Juvenile Delinquency, p.29; VENTER, H.J. : Residivisme p. 168; FERGUSON, T. : The Young Delinquent in his Social Setting, p.55
- 2) VENTER, H.J. en RETIEF, G.M. : a.w., p.48

die werknemers in die handel en nywerheid uiteengesit. Ten einde 'n volledige beeld van die misdadafsituasie in die handel en nywerheid te verkry is dit derhalwe noodsaaklik om die aandeel van die nie-werknemers aan misdaad breedvoerig te behandel.

#### 4.1 Misdaad volgens ras en geslag

In tabel 8 word 'n uiteensetting gegee van die aard en aantal misdade wat deur die nie-werknemers in die 600 handels- en nywerheidsinstansies gepleeg word. Die ontleding geskied aan die hand van die ras en geslag. Voorts word persentasiegegewys aangedui watter ras en watter geslag die voortou neem by die soorte misdade soos diefstal, inbraak, eiendomsbeskadiging, ens.

TABEL 8. DIE AARD EN AANTAL MISDADE DEUR NIE-WERKNEMERS IN DIE 600 HANDELS- EN NYWERHEIDSONDERNEMINGS VOLGENS RAS EN GESLAG

Aard van misdaad	Blanke mans		Blanke vroue		Totaal		Nie-blanke mans		Nie-blanke vroue		Totaal		GROOT-TOTAAL	TO-TALE %
	Aantal	%	Aantal	%	Aantal	%	Aantal	%	Aantal	%	Aantal	%		
Diefstal	989	23,18	290	6,80	1 279	29,98	2 839	66,55	148	3,47	2 987	70,02	4 266	100,00
Bedrog en vervalsing	12	50,00	8	33,33	20	83,33	4	16,67	-	-	4	16,67	24	100,00
Inbraak	16	4,15	-	-	16	4,15	370	95,85	-	-	370	95,85	386	100,00
Aanranding	22	20,95	2	1,90	24	22,85	76	72,38	5	4,76	81	77,15	105	100,00
Eiendomsbeskadiging	11	4,70	2	0,85	13	5,55	216	92,31	5	2,14	221	9,45	234	100,00
Gevaarlike wapens	-	-	-	-	-	-	34	100,00	-	-	34	100,00	34	100,00
Dagga	24	8,27	10	3,45	34	11,72	245	84,48	11	3,80	256	88,28	290	100,00
TOTAAL	1 074	20,12	312	5,84	1 386	25,96	3 784	70,88	169	3,16	3 953	74,04	5 339	100,00

Soos in tabel 8 uiteengesit is 5 339 van die 23 052 misdade (vergelyk tabel 2) in die 600 handels- en nywerheidsondernemings deur nie-werknemers gepleeg teenoor 17 713 deur werknemers (vergelyk tabel 3). Voorts blyk dat meer nie-blankes (3 953 of 74,04% van die 5 339) as blanke nie-werknemers (1 386 of 25,96% van die 5 339) hulle aan misdaad skuldig maak. Geen nie-blanke vroulike nie-werknemer het haar aan inbraak, die besit of gebruik van gevaarlike wapens asook bedrog en vervalsing skuldig gemaak nie (vergelyk afdeling 3.1). Meer nog, geen blanke nie-werknemer asook blanke vroue het gevaarlike wapens besit of hulle aan inbraak skuldig gemaak nie.<sup>1)</sup> Blykens die tabel het 4 266 van die 5 339 oortreders hulle aan diefstal van een of ander aard skuldig gemaak (vergelyk hoofstuk 3). Meer as 70 persent (2 987) van die 4 266 nie-werknemers wat steel, is nie-blankes terwyl 29,98 persent (1 279 van die 4 266 oortreders) aan die blanke rassegroep behoort. Om dieselfde redes as by die werknemers steel die nie-blanke manlike nie-werknemers (2 839 of 66,55%) meer van die handelaars of nyweraars as wat die geval met die blanke manlike nie-werknemers is (989 of 23,18%). By die vroulike nie-werknemers is nagenoeg dieselfde tendens waarneembaar soos wat die geval met diefstal by die vroulike werknemers is, naamlik 290 of 6,80 persent blanke vroue teenoor 148 of 3,47 persent nie-blanke vroulike nie-werknemers.

---

1) Dieselfde redes soos by werknemers genoem, geld ten aansien van nie-werknemers

Soos reeds in afdeling 3.1 genoem maak die blanke personeel hulle in 'n meerdere mate skuldig aan bedrog en vervalsing as wat die geval met die nie-blanke personeel is. Volgens tabel 8 is dieselfde tendens met dieselfde redes waarneembaar ten aansien van die nowerkers, naamlik 20 (83,33%) van die 24 blankes teenoor 'n skrale 4 (16,67%) nie-blankes. Twaalf (12) (50,00%) van die blankes is mans en 8 (33,33%) is vroue terwyl 4 (16,67%) nie-blanke mans is wat hulle aan bedrog en vervalsing skuldig maak. Geen nie-blanke vroue het in dié verband oortree nie.

Inbraak (huisbraak) is 'n misdad wat uitsluitlik deur die manlike geslag gepleeg word, aldus W.A. Willemse en C.I. Rademeyer. Ten aansien van huisbraak snags stel hulle die verhouding blanke mans tot blanke vroue op 89.5 en nie-blanke mans tot nie-blanke vroue op 37.6.<sup>1)</sup> Met 'n ondersoek wat H. von Hentig vanaf 1936 tot 1940 gedoen het, kom hy tot die ontdekking dat (per 100 000 van die bevolking) meer nie-blanke vroue in Amerika as blanke vroue as gevolg van inbraak gearresteer is, te wete 0.8 blanke vroue teenoor 4.5 vroulike Negers. Die verhouding per 1 miljoen van die bevolking wat na 'n gevangenis in dieselfde tydperk gestuur is kom op 2.1 blanke vroue teenoor 11.5 Negervroue te staan.<sup>2)</sup>

- 
- 1) WILLEMSE, W.A. en RADEMEYER, C.I. : a.w., pp.107-109; vergelyk HUDIG, J.C. : a.w., p.180; RECKLESS W.C. : a.w., pp.61-62; MICHANOVICH, C.S. : Principles of Juvenile Delinquency, p.11; CURTIS, B.: Security control. External theft, pp.260-268
- 2) VON HENTIG, H. : a.w., p.174 © University of Pretoria

Die oorsake van dié toedrag van sake is nie gegee nie. In die huidige ondersoek is dit opvallend dat geen vroulike nie-werknemer, blank of nie-blank, haar aan inbraak skuldig gemaak het nie. Die redes waarom vroue nie maklik inbreek nie is in afdeling 3 genoem. Hulle maak hulle eerder aan winkeldiefstal skuldig (vergelyk hoofstuk 3). Voorts blyk dat die nie-blanke nie-werknemers hulle meer aan inbraak skuldig maak (370 of 95,85%) as wat die geval by die blankes (16 of 4,15%) is. Kortom, 370 van die 386 inbrake is deur nie-blanke mans gepleeg. Volgens H. von Hentig is 18.2 blanke mans in verhouding met 88.2 Negermans gedurende 1940 as gevolg van inbraak gearresteer, skuldig bevind en tronk toe gestuur. Gedurende 1936 tot 1940 is per 100 000 van die bevolking in Amerika meer Negers as blankes vir inbraak gearresteer, naamlik 184.0 Negers in verhouding tot 52.8 blankes.<sup>1)</sup>

Soos reeds genoem, is aanranding 'n misdad wat uitsluitlik deur die manlike geslag gepleeg word. Die nie-blanke man maak hom in 'n meerdere mate aan dié soort misdryf skuldig as wat die geval met die blanke man is.<sup>2)</sup>

B. Lander se opgawe is 40 persent Negers teenoor 29 persent blankes; H. von Hentig se bevinding is 32.3 persent Negers teenoor 3.01 blankes en ooreenkomstig L.F. Freed is dit 59.8 persent swartes en 26.1 persent Asiërs en kleurlinge teenoor 14.1 persent blankes.<sup>3)</sup>

---

1) VON HENTIG, H. : a.w., pp. 158-161

2) VENTER, H.J. en RETIEF, G.M. : a.w., pp.45-46; vergelyk LANDER, B. : a.w., p.20; LAUBSCHER, B.J.F. : Sex Custom and Psychopathology, p.306

3) LANDER, B. : a.w., p.20; VON HENTIG, H. : a.w., p.161; FREED, L.F. : a.w., p.67

Die rede hiervoor is dat die nie-blanke se gemoed weinig beheersd is, aldus W.A. Willemse en C.I. Rademeyer.<sup>1)</sup>

Die huidige ondersoek dui ook daarop dat die nie-blanke manlike nie-werknemers (76 of 72,38% van die 105) hulle meer dikwels aan aanranding skuldig maak as wat die geval met die blanke manlike nie-werknemers (22 of 20,95%) is.

Eiendomsbeskadiging kan deur 'n werknemer of nie-werknemer aangerig word, enersyds doelbewus (deur byvoorbeeld 'n ontevrede werker) of andersyds per ongeluk (byvoorbeeld wanneer 'n voertuig se remme sou faal wanneer daar stilgehou moet word). 'n Nie-werknemer kan om dieselfde redes 'n firma se eiendom beskadig. Eiendomsbeskadiging deur blanke manlike (11 of 4,70%) en blanke vroulike (2 of 0,85%) asook nie-blanke vroulike (5 of 2,14%) nie-werknemers toon 'n geringe verskil. Die groot aantal nie-blanke manlike nie-werknemers (216 of 92,31% van die 234) in teenstelling met die 105 (39,78%) nie-blanke manlike werknemers vereis verdere toeligting. Volgens die boonste bestuur kan dié verskil toegeskryf word aan gewese werknemers wat ontevrede is oor hul afdanking en 'n gevoel van wraak koester.

Die volgende gevalle kan as toeligting dien :

---

1) WILLEMSE, W.A. en RADEMEYER C.I. : a.w., pp.107-109



### Geval 3.

Simon het vir ongeveer 6 jaar as afleweringsjong by 'n bepaalde maatskappy gewerk. As gevolg van uitbreiding het die eienaar 'n tweede persoon in diens geneem. Dit op sigself het vir Simon geen bedreiging ingehou nie maar toe Josef, 'n ander werknemer, periodiek toegelaat word om met die nuwe afleweringsvoertuig saans na werk huistoe te gaan, het dit vir Simon ongelukkig gemaak. Hy het egter uit die oog verloor dat Josef dikwels lang ritte moes onderneem en selfs so laat as 21h00 eers tuis kom. Simon het sy werk bedank en ongeveer 6 weke daarna een nag die voertuig beskadig deur in die eerste plek die bande stukkend te sny en die bakwerk met 'n skerp voorwerp te krap. Om sy taak af te handel het hy in die tweede plek met 'n hamer onder andere die vergasser, ontwikkelaar en verkoeler onherstelbaar beskadig."

Geval 4 dui eweens aan watter skade 'n ontevrede werknemer wat met wraakgedagtes die onderneming verlaat, so 'n firma kan berokken.

### Geval 4.

Jacob het dikwels van beroep verander. Dit het tot gevolg gehad dat hy telkemale by sy nuwe werkplek op die minimum salaris aangestel is. Hy kon of wou dit nie aanvaar dat hoewel hy dieselfde werk as sy mede-kollegas doen, hy heelwat minder verdien nie. Die swak besoldiging het mettertyd daartoe aanleiding gegee dat hy teen werkgewers in opstand gekom het. Gevolglik het hy na diensverlating doelbewus sy gewese werkgewers se eendom beskadig. Hy het gewoonlik soos volg te werk gegaan: By 'n sekere motorhawe waar hy vantevore werksaam was, het hy dikwels vir sy "ou vriende" kom kuier. Sodra die geleentheid hom voordoen gooi hy ongemerk 'n bietjie suiker in een van die motors se brandstoftenk. Tydens die toetsrit wat deur die hoofwerktuigkundige onderneem word gaan die voertuig somar staan. Die onherstelbaar beskadigde

enjin moet hierna vervang word. Tydens sy vierde poging is hy egter betrap en het hy later erken dat hy wou wraak neem omdat sy salaris minder as sy vriende s'n was".

'n Werknemer wat deur die boonste bestuur onregverdig, onbillik of onredelik behandel word kan wraak neem deur te probeer om die maatskappy se eiendom te beskadig. Die volgende interessante geval van saakbeskadiging het onder die ondersoeker se aandag gekom :

#### Geval 5.

Johan het by 'n sekere klerehandelaar gewerk. Die bestuurder het hom dikwels daarvan beskuldig dat hy nie sy plig gereeld doen nie en hom dan aangesê om tydens sy etensuur klere wat verstel is, te gaan aflewer. Telkens moes hy egter voor dooimansdeur omdraai omdat die huiseienaar(es) nie tuis is nie. By sy terugkeer is hy deur sy werkgewer daarvan beskuldig dat hy net verskonings soek. Dié valse beskuldigings het tot gevolg gehad dat hy bedank het maar nogtans gereeld die winkel besoek het om klere te koop. Tydens sy "soektog" na klere het hy met sy sigaret 'n gat in 'n kledingstuk gebrand. Op dié wyse het hy oor 'n tydperk van agt maande 23 pakke klere beskadig."

Die voorgenoemde drie gevalle dui daarop dat 'n ontevrede, ongelukkige werknemer sy oud-werkgewer se eiendom kan beskadig as gevolg waarvan so 'n onderneming groot finansiële verliese kan ly. Volgens die boonste bestuur het by buitestaanders wat nie oud-werknemers is nie, faktore soos aggressie, bakleiery, aanranding, vandalisme, dronkenskap, inbrake, ens. 'n rol by eiendomsbeskadiging gespeel. Soos die tabel verder aandui, is slegs

nie-blanke manlike nie-werknemers (34) op besigheidspersele met gevaarlike wapens soos jagmesse, betrap. Met dié messe het hulle werknemers gedreig om hulle van voedsel, drank ens. te voorsien. L.F. Freed se bevinding is 7.6 persent blankes teenoor 79.1 persent swartes.<sup>1)</sup> Uit tabel 8 blyk dat 290 nie-werknemers op eiendomspersele met dagga betrap is, dit gerook of daarmee handel gedryf het. Net soos by die werknemers is die nie-blanke rassegroep (256 of 88,28%) en in besonder die nie-blanke mans (245 of 84,48%) die beste verteenwoordig om redes in afdeling 3.1 genoem. Freed gee te kenne dat "crime amongst Natives and Coloureds would decrease"<sup>2)</sup> indien dagga minder vryelik beskikbaar is. Geen buitestaander het op besigheidspersele gedobbel nie.

#### 4.2 Misdad volgens leeftyd

In tabel 9 word 'n uiteensetting gegee van die aantal misdade wat deur nie-werknemers (buitestaanders) in die 600 handels- en nywerheidsondernemings gepleeg is volgens leeftyd, ras en geslag. Die rede waarom die leeftydsfaktor in die tabel opgeneem is, is om enersyds aan te dui watter ouderdomsgroep hom die meeste aan misdad skuldig maak en andersyds om persentasiegewys aan te dui wie van die werknemers en die buitestaanders beroof, besteel, bedrieg, ens. die handel en nywerheid

---

1) FREED, L.F.: a.w., p.46

2) Ibid, p.208

die meeste. Voorts kan verklaar word dat die ouderdomsverdeling in die volgende tabel op grond van dieselfde oorwegings gekies is as wat dit ten opsigte van tabel 6 is.

TABEL 9. MISDAAD DEUR NIE-WERKNEMERS IN DIE 600 HANDELS- EN NYWERHEIDSONDERNEMINGS VOLGENS LEEFTYD, RAS EN GESLAG

Leeftyd	Blanke mans		Blanke vroue		Totaal		Nie-blanke mans		Nie-blanke vroue		Totaal		GROOT-TO-TAAL	TOTALE %
	Aantal	%	Aantal	%	Aantal	%	Aantal	%	Aantal	%	Aantal	%		
7 tot 12 jaar	109	2,04	21	0,40	130	2,44	840	15,74	28	0,52	868	16,26	998	18,69
13 tot 16 jaar	376	7,04	30	0,56	406	7,60	1 022	19,14	40	0,75	1 062	19,89	1 468	27,50
17 tot 25 jaar	370	6,93	105	1,97	475	8,90	1 211	22,68	101	1,89	1 312	24,57	1 787	33,47
26 tot 40 jaar	139	2,60	102	1,91	241	4,51	251	4,70	-	-	251	4,70	492	9,22
41 tot 55 jaar	72	1,35	52	0,97	124	2,32	136	2,55	-	-	136	2,55	260	4,87
56 jaar en ouer	8	0,16	2	0,03	10	0,19	324	6,07	-	-	324	6,07	334	6,25
TOTAAL	1 074	20,12	312	5,84	1 386	25,96	3 784	70,88	169	3,16	3 953	74,04	5 339	100,00

Uit tabel 9 blyk dat namate die ouderdom styg in dié mate neem misdaad onder die nie-werknemers in die handel en nywerheid af. Ten aansien van die ouderdomsgroep 17 tot 25 jaar is daar egter tussen die oortredende werknemers en nie-werknemers 'n noemenswaardige verskil. Net 33,47 persent (1787) van die nie-werknemers in dié leeftydsgroep, het hulle, volgens tabel 9 aan een of ander vorm van misdaad skuldig gemaak teenoor 58,69 persent (10 396) van die werknemers in dieselfde leeftydsgroep (vergelyk tabel 6). Die redes vir die verskil is volgens die boonste bestuur tweërlei van aard. In die eerste plek is dit veral die nie-blanke mans wat in groepsverband georganiseerde misdaad pleeg. In die tweede plek is daar 'n groot aantal werklose jongmense (hoofsaaklik nie-blanke jeugdiges) wat doelloos rondslenter en hulle dan aan wan-gedrag skuldig maak. Diefstal, inbraak, gapsery, aanranding, die gebruik van sterk drank en dagga asook dobbelary is die vernaamste vorms van misdaad waaraan die genoemde groep jeugdiges hulle skuldig maak.<sup>1)</sup>

J.M. van Bemmelen verklaar dat die meeste mans wat hulle aan misdaad skuldig maak tussen die ouderdom 21 en 29 jaar is. Na hulle dertigste jaar is hulle minder tot misdaad geneigd en na 70 jaar is slegs enkeles (12) skuldig. Ten aansien van vroue het hy bevind dat hulle hul

---

1) Vergelyk VENTER, H.J. en RETIEF, G.M. : a.w., p.22; VAN BEMMELEN, J.M. : a.w., pp.225-228; VENTER, H.J. : Residivisme, p.94; VAN ROOY, H.: a.w., hoofstuk 3; BARRON,, M.L. : The Juvenile in Delinquent Society, p.55

tussen die ouderdomme 30 en 39 jaar die meeste aan misdaad skuldig maak. Die mans se misdadige neigings neem af vanaf hul dertigste jaar terwyl vroue eers na bereiking van hul veertigste jaar 'n afname toon.<sup>1)</sup> Opvallend is die feit dat geen nie-blanke vroulike nie-werknemer wat 26 jaar of ouer is, haar aan een of ander vorm van misdaad skuldig maak nie, terwyl 'n afname by die blanke vroulike nie-werknemers vanaf hul een-en-veertigste jaar te bespeur is. Voorts blyk dit dat net 8 blanke manlike nie-werknemers vanaf hul ses-en-vyftigste jaar hulle aan slegte dade skuldig maak.

Samevattend kan verklaar word dat benewens die genoemde verskille die werknemers asook die buitestaanders ten aansien van leeftydsverspreiding nagenoeg dieselfde misdaadpatroon volg.

#### 4.3 Misdaad volgens skolastiese peil

In tabel 10 word 'n ontleding volgens ras gegee van die skolastiese en/of vakopleiding van die nie-werknemers wat misdaad in die 600 handels- en nywerheidsondernemings pleeg.<sup>2)</sup> Die rede waarom die geslag nie in die tabel opgeneem is nie, is, net soos by die werknemers, vanweë die feit dat geen noemenswaardige verskille tussen die geslagte voorkom wat betref hul opleiding en misdaad nie.

---

1) VAN BEMMELEN, J.M. : a.w., hoofstuk 10; vergelyk TANNENBAUM, F.: Crime and the community, hoofstuk 2; VAN ROOY, H.: a.w., hoofstuk 3.

2) Die gegewens is uit polisie- en hofrekords asook van handels- en nywerheidsondernemings verkry

TABEL 10. DIE PEIL VAN DIE SKOLASTIESE- EN/OF VAKOPLEIDING VOLGENS RAS VAN DIE NIE-WERKNEMERS WAT MISDAAD IN DIE 600 HANDELS- EN NYWERHEIDSONDERNEMINGS GEPLEEG HET

Aard van Misdaad	Professionele en/of akademiese opleiding						Vakopleiding						Gewone skoolopleiding						Weinig of geen skoolopleiding						Totale aantal blankes		Totale aantal nie-blankes		GROOTTOTAAL							
	Blankes		Nie-blankes		Totaal		Blankes		Nie-blankes		Totaal		Blankes		Nie-blankes		Totaal		Blankes		Nie-blankes		Totaal		Aantal		%		Aantal		%		Aantal		%	
	Aantal	%	Aantal	%	Aantal	%	Aantal	%	Aantal	%	Aantal	%	Aantal	%	Aantal	%	Aantal	%	Aantal	%	Aantal	%	Aantal	%	Aantal	%	Aantal	%	Aantal	%	Aantal	%				
Diefstal	-	-	-	-	-	-	144	3,36	-	-	144	3,36	22	0,52	501	11,74	523	12,26	1 113	26,09	2 486	58,27	3 599	84,36	1 279	29,98	2 987	70,02	4 266	100,00						
Bedrog en vervalsing	20	83,33	-	-	20	83,33	-	-	-	-	-	-	-	4	16,67	4	16,67	-	-	-	-	-	-	20	83,33	4	16,67	24	100,00							
Inbraak	-	-	-	-	-	-	-	-	-	-	-	-	-	-	-	-	-	-	16	4,15	370	95,85	386	100,00	16	4,15	370	95,85	386	100,00						
Aanranding	-	-	-	-	-	-	24	22,86	-	-	24	22,86	-	-	-	-	-	-	-	-	81	77,14	81	77,14	24	22,86	81	77,14	105	100,00						
Eiendomsbeskadiging	11	4,70	-	-	11	4,70	2	0,85	-	-	2	0,85	-	-	9	3,85	9	3,85	-	-	212	90,60	212	90,60	13	5,56	221	94,44	234	100,00						
Gevaarlike wapens	-	-	-	-	-	-	-	-	-	-	-	-	-	4	11,76	4	11,76	-	-	30	88,24	30	88,24	-	-	34	100,00	34	100,00							
Dagga	-	-	-	-	-	-	-	-	-	-	-	-	-	119	41,03	119	41,03	34	11,72	137	47,24	171	58,96	34	11,72	256	88,28	290	100,00							
Dobbelery	-	-	-	-	-	-	-	-	-	-	-	-	-	-	-	-	-	-	-	-	-	-	-	-	-	-	-	-	-	-						
TOTAAL	31	0,59	-	-	31	0,59	170	3,18	-	-	170	3,18	22	0,42	637	11,92	659	12,34	1 163	21,79	3 316	62,11	4 479	83,89	1 386	25,96	3 953	74,04	5 339	100,00						



Uit tabel 10 blyk dat, net soos by die werknemers, die meeste misdade deur die nie-werknemers (4 266) diefstal is.<sup>1)</sup> Net soos by die werknemers en om dieselfde redes<sup>2)</sup> neem die nie-blankes die voortou ten aansien van diefstal, naamlik 2 987 (70,02%) nie-blankes teenoor 1 279 (29,98%) blankes. In teenstelling met die werknemers maak geen professioneel- en/of akademies-opgeleide blanke nie-werknemer hom/haar aan diefstal skuldig nie (vergeelyk tabel 8). Die rede is waarskynlik daarin geleë dat sodanig opgeleide persone finansieel goed daaraan toe is en nie 'n begeerte het om na 'n dag se harde werk te probeer om goedere en/of geld te steel nie. Boonop dien diesulkes gewoonlik op een of ander komitee, moet vergaderings bywoon en dikwels word kantoorwerk huistoe geneem. Kortom, met 'n vol program is daar nie tyd nie en ontbreek die lus om iets anders te doen behalwe om tuis te ontspan.

Volgens tabel 10 is dit duidelik dat geen nie-blanke nie-werknemer wat in een of ander vakrigting geskoold is, hom aan diefstal in die handel en nywerheid skuldig maak nie. Die rede hiervoor is enersyds dieselfde as wat die geval by die professioneel- en/of akademies opgeleide blanke is en andersyds vanweë die feit dat so 'n nie-blanke 'n soort "status" tussen sy eie mense

---

1) Diefstal word breedvoerig in hoofstuk 3 uiteengesit  
2) Vergelyk afdeling 3 van hierdie hoofstuk

besit wat hy om geen rede sal wil prysgee nie.<sup>1)</sup>

Inbraak, bedrog en vervalsing deur nie-werknemers in die handel en nywerheid korreleer met die werknemers in alle opsigte. Daarom is dit nie nodig dat die aangeleentheid verder bespreek word nie.

Ten aansien van aanranding is volgens tabelle 8 en 11 noemenswaardige verskille tussen die werknemers en die nie-werknemers waarneembaar. Geen geskoolde nie-blanke buitestaander was in aanrandingsake by die ondernemings betrokke nie. Die gevolgtrekking waartoe geraak kan word is dat hulle produktiewe arbeid verrig. Die rede waarom geen blanke ongeskoolde nie-werknemer by aanrandings betrek is nie, kan daaraan toegeskryf word dat hul geaardheid van so 'n aard is dat hulle eerder probeer vriende as vyande maak en dat hulle passief optree indien hulle by 'n onderneming opdaag, aldus die boonste bestuur.

Uit tabel 10 blyk dat net 13 (0,24%) blanke nie-werknemers in vergelyking met 221 (4,41%) nie-blanke buitestaanders eiendom van die handelaars en nyweraars beskuldig. Soos reeds genoem is die rede daarvoor die nie-blanke se houding en optrede teenoor blanke werkgewers asook die blankes se eiendom. Hoewel 11 (0,21%)

---

1) Die inligting is deur persoonlike mededelings verkry van nie-blankes wat onder andere as kontrakteurs huise bou, verfwerk doen, vloer- en muurteels vir private persone lê, elektriese toebehore soos yskaste en radios herstel en motorwerktuigkundiges is

professioneel- en/of akademies-opgeleide blanke nie-werknemers teenoor geen werknemers (vergelyk tabel 8) hulle aan eiendomsbeskadiging skuldig gemaak het, kan dit volgens die boonste bestuur as werklike ongelukke beskou word, trouens die nie-werknemers was deurgaans bereid om vir die skade te vergoed. In vergelyking met die werknemers het geen nie-blanke geskoolde nie-werknemer en geen blanke ongeskoolde nie-werknemer hom/haar aan saakbeskadiging skuldig gemaak nie.

Soos blyk uit tabel 10 het alleen nie-blanke nie-werknemers gevaarlike wapens besit. Die 34 wat wél gevaarlike wapens in hul besit gehad het, was ongeskoold, halfgeskoold of het slegs gewone skoolopleiding geniet. By die werknemers is 450 met gevaarlike wapens betrap. Die redes (reeds genoem) waarom die mense gevaarlike wapens besit, is by albei groepe dieselfde.

Voorts is dit uit tabel 10 duidelik waarneembaar dat 290 blanke- en nie-blanke nie-werknemers (slegs 34 is blankes) dagga besit, dit rook of daarmee handel dryf. Die meeste, naamlik 171 kom uit die weinig of ongeskoolde groep, dit wil sê die swak betaalde beroepe.<sup>1)</sup> Geen buitestaander is weens dobbelary betrap nie.

## Afdeling 5. Optrede teen die oortreders

### 5.1 Algemeen

Soos reeds genoem speel die winsmotief in die handel

---

1) Vergelyk afdeling 3.1

en nywerheid 'n prominente rol. Dit is die doel en primêre taak van die boonste bestuur om die winsgrens van die ondernemings stelselmatig op te skuif en verliesbeheer<sup>1)</sup> toe te pas.

In afdeling 7 word daarop gewys dat misdaad in die handel en nywerheid die ondernemings heelwat skade berokken. Tóg is die boonste bestuur nie konsekwent in hul optrede om met behulp van die polisie misdaad te bekamp nie.<sup>2)</sup> Sommige van die boonste bestuur verwys alle misdade wat in die handel en nywerheid gepleeg word, hetsy deur werknemers of buitestaanders, na die polisie terwyl ander dit nie doen nie.

Ten einde 'n geheelbeeld van die situasie te kry word vervolgens aangedui die aantal misdade deur die werknemers en die nie-werknemers in die 600 handels- en nywerheidsondernemings wat enersyds na die polisie verwys is en andersyds nie vir polisieoptrede aangemeld is nie.<sup>3)</sup>

## 5.2 Misdade na die polisie verwys.

In tabel 11 word aangedui hoeveel oortreders na die polisie vir geregtelike optrede verwys is en watter aantal misdade nie by die polisie aangemeld is nie. Die

- 
- 1) Verliesbeheer asook beheermaatreëls word in afdeling 6 uiteengesit - aanbevelings word in die slot-hoofstuk gemaak
  - 2) Die redes word later in dié afdeling genoem.
  - 3) Nagenoeg 36 persent van die boonste bestuur is van mening dat alle misdade by die polisie aangemeld moet word terwyl 64 persent nie deurgaans ten gunste van geregtelike optrede is nie. Verder-aan in die afdeling sal die menings van verskeie ander ondersoekers aangestip word

ontleding geskied aan die hand van ras en geslag van die personeellede en die buitestaanders wat oortree.

TABEL 11. DIE AANTAL DORTREDERS IN DIE 600 HANDELS- EN NYWERHEIDSONDERNEMINGS WAT NA DIE POLISIE OF NIE NA DIE POLISIE VERWYS IS NIE, VOLGENS RAS EN GESLAG

Ras en Geslag	Na die polisie verwys				Totaal na die polisie verwys	Nie na die polisie verwys				Totaal nie na die polisie verwys	Totale aantal werknemers		Totale aantal nie-werknemers	
	Werknemers		Nie-werknemers			Werknemers		Nie-werknemers			Aantal	%	Aantal	%
	Aantal	%	Aantal	%		Aantal	%	Aantal	%					
Blanke mans	820	20,34	1 011	94,13	1 831	3 212	79,66	63	5,87	3 275	4 032	100,00	1 074	100,00
Blanke vroue	53	4,72	13	4,17	66	1 071	95,28	299	95,83	1 370	1 124	100,00	312	100,00
Sub-totaal (a)	873	16,93	1 024	73,88	1 897	4 283	83,07	362	26,12	4 645	5 156	100,00	1 386	100,00
Nie-blanke mans	2 615	22,43	3 549	93,79	6 164	9 044	77,57	235	6,21	9 279	11 659	100,00	3 784	100,00
Nie-blanke vroue	160	17,82	16	9,47	176	738	82,18	153	90,53	891	898	100,00	169	100,00
Sub-totaal (b)	2 775	22,10	3 565	90,18	6 340	9 782	77,90	388	9,82	10 170	12 557	100,00	3 953	100,00
Groot-totaal(a+b)	3 648	20,60	4 589	85,95	8 237	14 065	79,40	750	14,05	14 815	17 713	100,00	5 339	100,00

Tabel 11 bring aan die lig dat by 8 237 van die 23 052 oortreders in die handel en nywerheid polisiehulp ingeroep is. Nie minder nie as 6 340 van die polisieverwysings is nie-blankes terwyl 1 897 blankes is. Meer nie-blanke mans (6 164) en nie-blanke vroue (176) as blanke mans (1 831) en blanke vroue (66) is na die polisie verwys.

Verder is 3 648 (20,60%) van die 17 713 werknemers en 4 589 (85,95%) van die 5 339 nie-werknemers deur die polisie vervolgt vanweë een of ander oortreding. Slegs 873 (16,93%) van die 5 156 werknemers en 1 024 (73,88%) van die 1 386 nie-werknemers is blankes teenoor 2 775 (22,10%) en 3 565 (90,18%) nie-blanke werknemers en nie-werknemers respektiewelik. Dus, werknemers is in 'n mindere mate na die polisie verwys en die rede waarom die nie-blankes 'n groter persentasie as die blankes verteenwoordig, is eensyds omdat meer nie-blankes in die handel en nywerheid werkzaam is en andersyds omdat ten aansien van die buitestaanders meer nie-blankes doelloos rondloop en selfs werkloos is.

### 5.3 Misdade nie na die polisie verwys nie

Uit tabel 11 blyk dat 14 815 van die 23 052 misdade wat in die 600 handels- en nywerheidsondernemings gepleeg is om redes soos later na vore sal kom, nie deur die boonste bestuur by die polisie aangemeld is nie. Vervolgens is 10 170 nie-blankes teenoor 4 645 blankes wat betrap is nie deur die polisie gearresteer nie. Die rede is volgens die boonste bestuur daarin geleë dat

die nie-blankes tydens ondervraging hoegenaamd nie sal erken dat hulle oortree het nie, met ander woorde, hulle mors die ondervraer se tyd. Werknemers word dikwels summier afgedank eerder as om die polisie te ontbied.

Soos reeds gemeld, is sommige buitelandse skrywers van mening dat daar teen die nie-blankes gediskrimineer word.<sup>1)</sup> P.J. van der Walt sê egter dat diegenê dié aangeleentheid nie in perspektief sien nie en betwis die beskuldiging deur te verklaar dat

"die deurslaggewende faktore wat by inhegtenisneming in oorweging geneem moet word, is nie die kleur van die oortreder nie maar die feit of die betrokke persoon voor die hof sal verskyn al dan nie. Indien daar vrees bestaan dat die persoon nie deur 'n waarskuwing of 'n dagvaardiging bereik kan word nie, moet die polisie hom in hegtenis neem. Dit is juis vanweë hierdie oorwegings dat dit in die praktyk sal gebeur dat nie-blankes eerder in hegtenis geneem sal word as blankes.<sup>2)</sup>

Ook in die eie besondere ondersoek is die teendeel gevind, naamlik dat net 6 340 nie-blankes gearresteer is in vergelyking met die 10 170 nie-blankes wat oortree het maar nie na die polisie geneem is vir geregtelike optrede nie. Dieselfde tendens is by die blankes waarneembaar soos in tabel 11 aangedui.

- 
- 1) Veroelvuk BARNES, H.E. en TEETERS, N.K.: New horizons, in Criminology, p.191  
2) VAN DER WALT, P.J. : a.w., p.82



Om redes deur P.J. van der Walt genoem, word minder vroue as mans in hegtenis geneem.<sup>1)</sup> Dit korreleer met die bevindings van die huidige ondersoek, naamlik dat slegs 66 blanke vroue en 176 nie-blanke vroue deur die boonste bestuur na die polisie verwys is teenoor 1 831 blanke mans en 6 164 nie-blanke mans. In totaal is 1 370 blanke vroue en 891 nie-blanke vroue teenoor 3 275 blanke mans en 9 279 nie-blanke mans, as gevolg van hulle oortredings nie na die polisie verwys nie.

Na aanleiding van die besonderhede van tabel 11 kan nou geen twyfel meer bestaan oor die feit dat die boonste bestuur meer simpatiek optree teenoor hul personeel wat oortree in vergelyking met die buitestaanders, naamlik 14 065 (79,40%) van die 17 713 werknemers teenoor slegs 750 (14,05%) van die 5 339 nie-werknemers wat oortree het is nie na die polisie verwys nie. Ook ten aansien van die vroulike geslag in die besonder is dit ook waar, naamlik dat 299 (95,83%) van die 312 blanke vroulike nie-werknemers en 153 (90,53%) van die 169 nie-blanke vroulike nie-werknemers wat oortree het, nie na die polisie verwys is nie. Benewens die redes reeds genoem kan jammerhartigheid 'n belangrike faktor wees. Die standpunt van 126 bestuurslede is om die werknemers wat oortree "nog 'n kans te bied" eerder as om summier geregtelike stappe te neem. Die ander lede van die boonste bestuur het die standpunt gehuldig dat misdaad is misdaad en sonder inagneming van enige ander omstandigheid moet

---

1) Ibid, p.80; vergelyk VAN BEMMELEN, J.M. : a.w., p.246

die polisie ontbied word.<sup>1)</sup> C.F. en T. Hemphill neem 'n ferm standpunt in waar hulle verklaar dat "it is a criminal violation to fail to report crime to the police officials."<sup>2)</sup>

Samevattend kan verklaar word dat soos in tabel 11 uiteengesit in die 600 handels- en nywerheidsondernemings 10 170 nie-blankes en 4 645 blankes wat oortree, nie na die polisie verwys is nie terwyl by 6 340 nie-blankes en 1 897 blankes polisiehulp ingeroep is. Die werknemers is na oortredings meer simpatiek as die buitestaanders behandel, naamlik 14 065 (79,40%) van die 17 713 is nie na die polisie verwys nie, teenoor maar net 3 648 (20,60%) wat wel op versoek van die boonste bestuur gearresteer is. Verder is 4 589 (85,95%) van die 5 339 buitestaanders summier vervolgt teenoor 750 (14,05%) wat deur die boonste bestuur begenadig is.

Enkele redes waarom die boonste bestuur nie deurgaans die oortredings by die polisie aanmeld nie, is reeds genoem. Die volgende redes is aan die ondersoeker verstrekk :

### 5.3.1 Die waarde van artikels

'n Betekenisvolle rede is die besluit dat indien gesteelde artikels teruggevind word of die dief word op heterdaad betrap, nie polisiehulp ingeroep word nie. Daar is

---

1) Aanbevelings in dié verband word in hoofstuk 6 uiteengesit

2) HEMPHILL, C.F. en HEMPHILL, T. : a.w., p.42

wel 'n misdadig gepleeg maar geen verlies is gelyk nie. Dit is veral waar van diefstal in die kleinhandel asook wanneer die waarde van die gesteelde artikel min is. Wanneer 'n artikel betreklik waardevol is sal deurgaans polisiehelp ingeroep word.

#### 5.3.2 Verkwisting van die polisie se tyd

Twee-en-tagtig van die boonste bestuur verklaar dat hulle nie die polisie se kosbare tyd met beuselagtighede wil mors nie. Met beuselagtighede bedoel hulle onder andere geringe aanrandings, dobbelary en diefstal van 'n klein bedraggie geld of 'n item wat nie veel werd is nie.

#### 5.3.3 Verkwisting van die bestuur se tyd

Sestig bestuurslede is van mening dat indien alle oortredings in hul ondernemings by die polisie aangemeld moet word, te veel kosbare tyd verlore gaan. As bestuurders het hulle te veel werk en kan hulle tyd meer produktief gebruik word in besigheidsaangeleenthede as om iemand te ondervra en dan miskien uit te vind dat daar in werklikheid geen oortreding begaan is nie. Die artikel is miskien net verlê.

#### 5.3.4 Werkure wat verlore gaan

Twee-en-dertig van die boonste bestuur is die mening toegedaan dat indien 'n werknemer oortree het en die polisie ontbied word, verloor die onderneming geld in

die vorm van werksure. Die volgende geval het onder die ondersoeker se aandag gekom : 'n Ambagsman wat R3,00 per uur verdien, het goedere ter waarde van R9,00 gesteel. Die eienaar van die firma het hom vir ongeveer 'n halfuur lank ondervra en toe die polisie geskakel. 'n Skriftelike verklaring is deur die vermeende oortreder gemaak. Dit het ook 'n halfuur lank geduur. Tydens die hofsaak wat om 14h30 begin het (hy moes reeds om 9h00 by die hof wees) is vasgestel dat die Staat nie kon bewys dat die persoon wel 'n misdaad gepleeg het nie. Hy is onskuldig bevind en ontslaan. Om ongeveer 16h00 was hy terug by sy werkplek. Benevens die R27,00 wat deur die onderneming aan die ambagsman as loon betaal moes word, het 9 werksure verlore gegaan.

#### 5.3.5 Werknemers met 'n lang dienstermyn

Nagenoeg 47 bestuurslede verklaar dat hulle nie 'n werknemer wat reeds vele jare getroue diens gelewer het en miskien naby aftre<sup>e</sup>ouderdom is, maklik aan die gereg sal uitlewer nie.

#### 5.3.6 Onderlinge skikking

Ses-en-twintig van die boonste bestuur verklaar dat hulle 'n saak soos diefstal, bedrog, vervalsing en aanranding onderling sal skik eerder as om geregtelike stappe te doen. Kortom, indien 'n oortreder aanbied om die skade te vergoed, word die aangeleentheid as afgehandel beskou.

### 5.3.7 "Goeie" klante word nie vervolg nie

Onder "goeie" klante word verstaan persone wat met 'n maatskappy op groot skaal handel drywe. Die volgende voorbeeld kan as toeligting dien :

'n Sekere persoon se apteekrekening per maand was gereeld om en by R90,00. Elke einde van die maand het hy sy rekening ten volle vereffen. Wanneer die geleentheid hom voordoen (net eenkeer per maand) het hy 'n klein itempie soos bv. 'n "matchbox" motorkarretjie van die rak gehaal en in sy sak gesteek. Die apteker het hierdie "diefstalle" oogluikend laat verbygaan. Vier-en-vyftig bestuurslede het die gedagte uitgespreek dat goeie klante nie deur hulle vervolg sal word nie.

### 5.3.8 Differensiasie van optrede

Sewentien van die boonste bestuur is die mening toegedaan dat die polisie hulle eerder op ernstige misdade moet toespits en nie veel aandag aan geringere oortredings moet gee nie.

### 5.3.9 Polisie-inmenging

Ses bestuurslede is huiwerig om oortredings in hul ondernemings by die polisie aan te meld omdat hulle vrees dat die polisie sal inmeng (krap) in hul firmas se sake. Waarskynlik is die ondernemings se "huishoudings" twyfelagtig van aard.

#### 5.3.10 Sku vir hofsake

Slegs 4 van die boonste bestuur is sku en bang om in die hof te verskyn. Daarom is geen oortreding in hul maatskappye by die polisie aangemeld nie. Die rede is waarskynlik omdat hulle hantering van sake nie heeltemaal bo verdenking is nie.

#### 5.3.11 Hofsake is swak reklame vir 'n onderneming

Aangesien hofsake soms heelwat publisiteit geniet, is 49 van die boonste bestuur oortuig dat indien hulle 'n oortreder sou laat arresteer, die firma se naam noodwendig in die gedrang sal kom. Dit is volgens hul mening geen goeie advertensie vir enige onderneming nie.

#### 5.3.12 Die onderneming is te groot

Sewe bestuurslede verklaar dat aangesien hul ondernemings enersyds duisende werknemers het en andersyds met 'n groot aantal klante handel dryf, is dit relatief onbelangrik om veral kleiner oortredings vir geregtelike optrede aan te meld. Voorts verklaar hulle dat òf hulle òf die sekuriteitsbeampies voltyds in die howe sal moet wees om getuienis te lewer.

### Afdeling 6. Die oorsake van misdaad in die handel en nywerheid

#### 6.1 Algemeen

Intensiewe navorsing asook breedvoerige uiteensettings van die oorsake van misdaad is deur verskeie ondersoekers

gedoen.<sup>1)</sup> Om derhalwe duplisering van bevindinge uit te skakel het die ondersoeker hom bepaal by die oorsake van misdaad soos dit in die 600 handels- en nywerheidsondernemings in die Republiek van Suid-Afrika aangetref is. Beheermaatreëls of liever die gebrek daaraan, word vervolgens as veroorsakende faktor van misdaad in die handel en nywerheid uiteengesit.

## 6.2 Beheermaatreëls

Beheermaatreëls kan volgens die ondersoeker òf doeltreffend òf ondoeltreffend òf gebrekkig van aard wees. Om dié rede word in die volgende tabelle daarop gewys hoeveel ondernemings beheermaatreëls het, watter aantal doeltreffend is en hoeveel daarvan weinig of geen beskerming teen moontlike indringing bied nie. Voorts word die vernaamste beheermaatreëls soos toegangsbeheer, terreinsekuriteit, die bewaring van dokumente, die vervoer van kontantgeld, die opberging van eiendom en die vervoer van artikels en ander waardevolle materiaal onder aparte opskrifte ingedeel.

### 6.2.1 Toegangsbeheermaatreëls

In hoofstuk 5 word daarop gewys dat die sekuriteitsbeampte en/of bestuurder van 'n onderneming verantwoordelik is vir die daarstelling en uitvoering van toegangsbeheermaatreëls. (vergelyk bylaes D en E). In tabel 12

---

1) Vergelyk VON HENTIG, H.: Crime Causes and Conditions; VAN ROOY, H.: Criminaliteit van stad en land; HEALY, W. en BRONNER, A.F.: Delinquents and Criminals. Their making and unmaking; VAN BEMMELEN, J.M.: Criminologie. Leerboek der Misdaadkunde; CUP  University of Pretoria a.w. pp.630-636

word vervolgens 'n aanduiding gegee van hoedanig die toegangsbeheermaatreëls in die 600 handels- en nywerheidsondernemings is. Die rede waarom 'n identifikasiesisteem of toegangboek vir besoekers nie in tabel 12 opgeneem is nie, is omdat dit by die 300 kleinhandelsake, nie prakties moontlik is om sodanige toegangsbeheer toe te pas nie.

TABEL 12. TOEGANGSBEHEERMAATREËLS IN DIE 600 HANDELS- EN NYWERHEIDSONDERNEMINGS

Toegangsbeheermaatreëls	Aantal ondernemings	Persentasie
Voertuie deursoek	212	35,3
Voertuie geweeg	12	2,0
Hekbeheer	222	37,0
Sleutelbeheer <sup>1)</sup>	600	100,0
Personeel deursoek	86	14,3
Identifikasie t.o.v.) personeel )	184	30,6

Tabel 12 dui daarop dat die toegangsbeheermaatreëls in die 600 handels- en nywerheidsondernemings oor die algemeen veel te wense oorlaat. Slegs 212 (35,3%) van die ondernemings maak seker dat alle uitgaande- en inkomende voertuie deeglik deursoek word.<sup>2)</sup>

- 1) Hoewel al 600 ondernemings sleutelbeheer toepas kan alle sleutelbeheer nie as doeltreffend beskou word nie. Vergelyk ook afdeling 4 van hoofstuk 5
- 2) Die deursoek van voertuie het net betrekking op vervoermiddele wat die beheerde gebied (perseel) binne kom of weer verlaat



Aflewering voertuie asook die voertuie van personeel wat in die beheerde gebied parkeer, behoort periodiek deursoek te word. Die aangewese en mees aanvaarbare reëling is eerder om voldoende parkeerruimte vir klante, besoekers, ens. daar te stel sodat net aflewering voertuie die beheerde gebied mag binnegaan.

Om voertuie te deursoek bring nie net addisionele werk mee nie, maar is ook 'n aangeleentheid wat onmin tot gevolg kan hê of dit kan beteken dat beskikbare arbeidskragte nie na behore benut kan word nie. By sommige groot nywerhede soos motormonteerfabrieke, klerefabrieke, ens. sal en behoort die deursoek van voertuie wat die beheerde gebied binnekom of verlaat, wenslik wees. Sekere groothandelsake soos die wat skoene, klere, meubels, ens. versprei behoort noukeurig aandag aan die deursoek van voertuie te skenk. Kleinhandelaars het in dié verband probleme. Uiteraard kan maar net gekontroleer word of goedere volgens bestelling in die voertuig is. Kortliks, elke onderneming moet vir homself die saak uitmaak wanneer, hoe en waar 'n voertuig deursoek behoort te word. Ten aansien van voertuie wat geweeg moet word, geld ongeveer dieselfde argumente.

Hekbeheer in een of ander vorm behoort by alle ondernemings streng toegepas te word. Weereens gaan dit van onderneming tot onderneming verskil.

By die nywerhede asook by groothandelsake is die daarstelling van doeltreffende hekbeheerstelsels nie 'n

aangeleentheid wat te veel hoofbrekens aan die boonste bestuur hoef te besorg nie. Normaalweg het groothandelsake en nywerhede deeglik beskermde beheergebiede en toegang kan alleen by een hek verkry word, trouens dit behoort so te wees.<sup>1)</sup> Net een hek per onderneming is voldoende (nooduitgange uitgesluit). Alle voertuie, werknemers en besoekers kan die een hek vir in- en uitgang gebruik.<sup>2)</sup> Die voorwaarde is egter soos in hoofstuk 4 uiteengesit dat doeltreffende sekerheidsheining, alarmstelsels, ens. daargestel word.

Omdat 'n onbepaalde aantal mense die kleinhandelsake besoek om hulle inkopies te doen, is dit prakties onuitvoerbaar om hekbeheer in te stel met die uitsluitlike oogmerk om klante se in- en uitgaan te beheer en/of te kontroleer. Hulle is alleenlik aangewese op hekbeheer sodra nuwe voorraad ontvang of bestellings uitgestuur moet word. Slegs dié soort hekbeheer is in tabel 12 in berekening gebring.

Blykens die tabel het net 222 (37,0%) van die 600 ondernemings hekbeheer, hetsy vir voertuie alleen of vir beide personeel en vervoermiddele. Dié toedrag van sake wek veel kommer aangesien ongemagtigde persone wat oor die algemeen met slegte bedoelings besoeke in beheerde gebiede aflê daarin kan slaag om ondernemings te besteel of selfs slegte dade soos subversie en sabotasie kan pleeg.

Honderd persent van die 600 handelaars en nyweraars

- 
- 1) Sekuriteit as sodanig, fisiese beveiligingsmaatreëls, ens. word in hoofstuk 4 volledig bespreek.
  - 2) Toegangsbeheermaatreëls word in hoofstuk 4 van naderby beskou.

verklaar dat hulle sleutelbeheer het. Dit skyn 'n ideale toedrag van sake te wees. Daar is bevind dat dit nie by almal die geval is nie. By 130 ondernemings is die sleutelbeheermaatreëls doeltreffend<sup>1)</sup> terwyl by die res (470) geen sleutelbeheer in die ware sin van die woord waargeneem is nie maar slegs bestaan uit die oop- en toesluit van deure en hekke.

Soos aangetoon in tabel 12 het alleenlik 86 (14,3%) van die boonste bestuur voorsiening in die diensvoorwaardes gemaak vir die visentering van personeel. Die moontlikheid dat personeel kleiner items aan hul liggame versteek en sodoende die firma besteel, is by die oor-grote meerderheid ondernemings derhalwe nie uitgesluit nie. Veralgemening is egter nie moontlik nie. Uitsonderings bestaan wel en veral by sekere soorte klein-handelsake soos kafees, apteke, juwelierswinkels, ens. Dit sal bra moeilik wees, ja in sommige gevalle selfs onmoontlik om die personeel te deursoek. Net soos in die vorige gevalle is dit byna 'n onbegonne taak. Meer nog, visentering van 'n persoon kan maklik 'n hofsaak tot gevolg hê.<sup>2)</sup>

Hoewel 'n identifikasiesistiem by 184 (30,6%) ondernemings in werking is, dien gemeld te word dat sodanige sistiem onnodig en onprakties by klein firmas is. Alleenlik by groot instansies soos by Yskor, die WNNR, Siemens, motorfabrieke, ens., is 'n identifikasiesistiem noodsaaklik.

---

1) Vergelyk afdeling 4 van hoofstuk 4 waar duidelik omskryf is wat met doeltreffende sleutelbeheer bedoel word

2) In hoofstuk 5 word die hele kwessie van visentering en visenteringsmagte uiteengesit

'n Identifikasiestelsel by kleinhandelaars is daarom deurgaans onprakties en onaanvaarbaar.

Met die voorgaande differensiasie wat tussen die onderskeie ondernemings gemaak is, kan nou samevattend verklaar word dat toegangsbeheermaatreëls in spesifieke ondernemings veel te wense oorlaat en dat hulle as gevolg daarvan heelwat finansiële verliese in die vorm van diefstal kan ly. By sommige ander ondernemings is toegangsbeheermaatreëls soos voertuie deursoek, voertuie weeg, visentering van personeel en identifikasiesisteme prakties onuitvoerbaar.

#### 6.2.2 Dokumentasie

In tabel 13 word 'n uiteensetting gegee van hoedanig die 600 handels- en nywerheidsondernemings hul dokumente (dikwels van sekerheidsbelang) bewaar teen moontlike verliese<sup>1)</sup> as gevolg van diefstal, brand, ens. Hoewel die opskrif van die tabel "die bewaring van dokumente van sekerheidsbelang" is, het al die ondernemings nie sulke dokumente nie. Tóg behoort elke firma of nywerheid dokumente te hê wat veilig bewaar moet word, byvoorbeeld huurkontrakte, besigheidslisensies, balansstate, ens.<sup>2)</sup>

---

1) In afdeling 7 word aangedui wat die verklaarbare en onvoorsiene verliese van die 600 ondernemings is.

2) Vergelyk CURTIS, B.: Security Control. External Theft, p.317; Security and protection of South Africa, Mei 1976, p.12 en Januarie 1977, pp.19-21; LUIS, E.S.: Office and office building security, pp.132-141

TABEL 13. DIE BEWARING VAN DOKUMENTE VAN SEKERHEIDSBELANG IN DIE 600 HANDELS- EN NYWERHEIDSONDERNEMINGS

Wyse van bewaring	Aantal	Persentasie
Brandkluisse Handelsbanke	244) 86) 330	40,7) 14,3) 55,0
Staal-kabinette en in kantoorlaaie van lessenaar	106) 25) 131	17,7) 4,1) 21,8
Geen reëling	67	11,2
Geen sekerheids- dokumente	72	12,0
TOTAAL	600	100,0

Uit tabel 13 blyk dat 244 (40,7%) van die 600 handels- en nywerheids-ondernemings brandkluisse het waarin hulle hul dokumente van sekerheidsbelang bewaar terwyl 'n verdere 86 (14,3%) ondernemings hul handelsbanke as beter en veiliger bewaarplekke beskou.

Verder kom dit na vore dat 106 (17,7%) van die boonste bestuur hul waardevolle dokumente in kantoor-kabinette toesluit terwyl 25 (4,1%) hul lessenaars as goed genoeg beskou. By 67 (11,2%) is geen reëling in dié verband getref nie. Die genoemde twee wyses van bewaring is saam gegroepeer omdat geeneen van hulle as doeltreffend beskou kan word nie. Met gemak kan 'n oortreder 'n staal-kabinet of 'n lessenaar se laai oopsluit.

### 6.2.3 Die vervoer van kontantgeld

Byna daaglik verskyn berigte in die dagblaaie aangaande mense en/of maatskappye wat beroof en besteel is. In tabel 14 word 'n uiteensetting gegee van die wyse waarop die boonste bestuur kontantgeld (verkry uit inkomste en/of vir die betaling van salarisse en lone) van en na die handelsbanke vervoer.

TABEL 14. VERVOER VAN KONTANTGELD DEUR DIE 600  
HANDELS- EN NYWERHEIDSONDERNEMINGS

Vervoer van kontantgeld	Aantal	Persentasie
Deur handelsbank	31)	5,2)
Versterkte geleide voertuig	127)	21,2)
Gewapende persoon	137)	22,8)
	295	49,2
Gewone ongeleide voertuig	165)	27,5)
Ongewapende blanke	63)	10,5)
Ongewapende nie-blanke	77)	12,8)
	305	50,8
TOTAAL	600	100,0

Uit tabel 14 is dit duidelik dat 49,2 persent (295) van die 600 handels- en nywerheidsondernemings hul kontantgeld op die mees veilige manier vervoer of laat vervoer terwyl 50,8 persent (305) versuim om behoorlike voor-sorgmaatreëls te tref. Volgens die boonste bestuur wat met handelsbanke gereël het om groot bedrae geld van of vir hul ondernemings te vervoer asook versterkte geleide voertuie en gewapende persone te gebruik vir die

doel, het dit 14 keer gebeur dat 'n poging aangewend is om die geld te roof waarvan slegs twee gevalle suksesvol was.

Ten aansien van 305 instansies wat nie noemenswaardige voorsorg tref nie, is die situasie anders, naamlik dat 56 keer die ongewapende persone aangeval en beroof is deur rowers.

#### 6.2.4 Terreinsekuriteit

Die hele aangeleentheid ten aansien van terreinsekuriteit word breedvoerig in hoofstuk 5 uiteengesit. In tabel 15 word 'n aanduiding gegee van hoedanig terreinsekuriteit in die 600 handels- en nywerheidsondernemings daar uitsien. Die begrip "uitstekende terreinsekuriteit" beteken dat die sekuriteitspersoneel in samewerking met die boonste bestuur met die gebruikmaking van die beskikbare fisiese beveiligingstelsels die terrein van 'n instansie in so 'n mate teen enige vorm van misdaad beveilig dat 'n voornemende oortreder weinig kans op sukses het. Daarom word hulle saam gegroepeer. Tussen "goeie" en "uitstekende" terreinsekuriteit is daar net 'n graadverskil. Die begrip "bevrédigend" dui op sekuriteitsmaatreëls wat nie die professionele misdadiger in sy poging kan stuit nie. Swak terreinsekuriteit impliseer dat enige voornemende dief met weinig moeite toegang kan verkry.

TABEL 15. TERREINSEKURITEIT IN DIE 600 HANDELS- EN NYWERHEIDSONDERNEMINGS

Graad van sekuriteit	Aantal	Persentasie
Uitstekend	67	11,2
Goed	163	27,2
	230	38,4
Bevredigend	271	45,2
Swak	99	16,4
TOTAAL	600	100,0

Uit tabel 15 blyk dat slegs 67 (11,2%) van die 600 instansies 'n uitstekende terreinsekuriteitsstelsel het terwyl 'n verdere 163 (27,2%) sekuriteitsmaatreëls daar gestel het wat as goed beskou kan word. Voorts word aangetoon dat 271 (45,2%) beperkte of bevredigende beveiligingsmaatreëls het terwyl 99 (16,4%) van die ondernemings se sekuriteitsmaatreëls sodanig is dat enige persoon met min moeite toegang tot die terrein kan verkry.

#### 6.2.5 Die opberging van artikels/stowwe

Elke handelsaak of nywerheidsonderneming behoort 'n spesiale plek op die perseel te hê waar goedere geberg kan word tot tyd en wyl dit verwerk, verkoop of versend word. In tabel 16 word aangedui waar sodanige artikels, goedere of grondstowwe vir bewaring geberg word.

Soos die woord aandui is 'n oop terrein 'n plek op



die perseel van die nywerheids- of handelsonderneming waar artikels/stowwe tydelik geberg word alvorens dit verwerk, verhandel en versend word. Sodanige oop terrein is gewoonlik van 'n sekerheidsheining asook sekerheidsbeligting en/of patrolliedienste voorsien wat ingestel is om die verwydering van die goedere deur ongemagtigde persone te verhoed. Stowwe/artikels wat op 'n oop terrein geberg word sluit onder andere in gemonteerde motors, plaasimplimente, tuingereedskap, boumateriaal (hout, bakstene, leiklip, sementteëls, loodgietersmateriaal, ens.), gegalvaniseerde yster, draad en sinkplate, vlekvrystaal, aluminium, plastiek, veselglas, hardeware, erdewerk, ens. Twee (2) kleinhandelaars, 3 groothandelaars en 24 nyweraars het hul goedere op oop terreine geberg vir die tydperk vanaf ontvangs totdat dit verwerk of verkoop en versend is.

Oop skure of afdakke is bergingsplekke waar bederfbare, verweerbare en semi-bederfbare goedere tydelik geberg word alvorens dit versend en/of uitgestal is om verkoop te word. Dit is goedere wat hoofsaaklik in dose of ander houers verpak en verseël is en wat sodra dit aan wind en weer blootgestel word, beskadig kan word of in waarde kan verminder. Goedere in dié kategorie is onder andere elektriese ware soos yskaste, stowe, muurproppe, elektriese kabeldraad, ens., ingelegde voedsel (blikkieskos) eetgerei, graan, meel, boumateriaal soos wasbakke, baddens, blikke verf, ens., loodgietersmateriaal, draad vir omheiningsdoeleindes, yster, staal, hout, rubberprodukte soos motor- en fietsbande, kinderspeelgoed, fietse, koeldranke, alkoholiese drank.

gifstowwe in verseelde houers, kunsmis, ens. Nege (9) kleinhandelaars, 196 groothandelaars en 411 nyweraars het hul artikels/grondstowwe in oop skure of onder afdakke tydelik geberg.

Geslote bergplekke is soos die naam aandui bergingsruimtes waar goedere bewaar word alvorens dit versend of uitgestal word vir verkoop. In die eerste plek is dit artikels wat geensins aan wind en weer blootgestel mag word nie en in die tweede plek vanweë hul aard, maklik gegaps kan word. In dié verband word gedink aan goedere soos farmaseutiese produkte, grimeermiddels, papierprodukte soos boeke, kledingstowwe, kruideniersware, vleis, meubels, matte, skoene, horlosies, juweliersware, ens. Die goedere van 49 kleinhandelaars, 3 groothandelaars en 3 nyweraars wat in dié ondersoek betrek is, is in geslote bergplekke bewaar tot tyd en wyl dit uitgestal, verkoop of versend word.

TABEL 16. BERGING VAN GOEDERE OP 'N SAKE- OF NYWERHEIDSPERSEEL

Aard van bergingsplek	Aantal	Persentasie
Dop terrein Dop skure of afdakke	29 } 516 } 545	4,8 } 86,0 } 90,8
Geslote bergplekke	55	9,2
TOTAAL	600	100,0

Tabel 16 toon dat slegs 55 (9,2%) van die 600 handels- en nywerheidsinstansies hulle artikels, grondstowwe en produkte agter slot en grendel bewaar. By verreweg die meeste ondernemings, naamlik 516 (86,0%) is die goedere wel onder dak terwyl 29 (4,8%) hul produkte, grondstowwe ens. "iewers" op die terrein bêre. (Hoewel die toestand sorgwekkend is moet egter gemeld word dat 120 van die laasgenoemde twee groepe ondernemings met behulp van patrolliedienste hul eiendom teen misdadigers beveilig. Van die 600 ondernemings het 246 doeltreffende sekerheidsheininge asook sekerheidsbeligting terwyl die heininge by 179 ondernemings van so 'n aard is dat toegang onopsigtelik en sonder moeite verkry kan word).

#### 6.2.6 Die vervoer van artikels/grondstowwe

Goedere, hetsy grondstowwe, vervaardigde artikels en ander materiaal moet noodwendig van een plek na 'n ander vervoer word. In tabel 17 word aangedui hoedanig die vervoer van goedere in die handel- en nywerheid plaasvind. Dit dien egter daarop gelet te word dat die vervoer van goedere soos in tabel 17 uiteengesit, slegs betrekking het op die vervoer van vervaardigde artikels en produkte vanaf nywerhede na groothandelsake en daarvan na kleinhandelsake. Die vervoer van goedere vanaf die 300 kleinhandelsake na die publiek (klante) is nie in die tabel ingesluit nie. Die afleweringe word deur die ondernemings self gedoen en is daarom hulle verantwoordelikheid.

TABEL 17.      VERVOER VAN GOEDERE VAN EN NA DIE 600  
HANDELS- EN NYWERHEIDSONDERNEMINGS

Vervoer van goedere	Aantal	Persentasie
Oop voertuie	524	87,3
Toe voertuie	52	8,7
Geleide voertuie	24	4,0
TOTAAL	600	100,0

Dit is uit tabel 17 waarneembaar dat 524 (87,3%) van die 600 ondernemings oop voertuie gebruik om handelware en ander grondstowwe van en na die maatskappye te vervoer. Aangesien dit kan gebeur dat kleiner artikels op 'n oop voertuig maklik verwyder kan word, sou dit raadsaam wees om toe voertuie (slegs 52 instansies gebruik sulke voertuie en 24 doen geleide) te gebruik vir die vervoer van artikels en grondstowwe van en na die ondernemings. Die beheermaatreëls soos bespreek, het ooreenkomstig die syfers nie die beoogde uitwerking nie. Die gebrek aan behoorlike, sinvolle en doeltreffende beheermaatreëls kan om dié rede as 'n belangrike oorsaak van misdaad in die handel en nywerheid beskou word, veral as die misdadiger met mening sy tegnieke (modus operandi) toepas.

#### 6.2.7 Modus operandi van die misdadiger

Tabel 11 toon dat baie misdadigers in die handel en nywerheid betrap is. Sommige is na die polisie verwys en ander nie, maar gevang is hulle. Gevolglik is van professionele misdaadtegnieke kwalik enige sprake. Die

oortreders het van verskillende tegnieke gebruik gemaak. Die volgende is voorbeelde van die modus operandi wat hulle gebruik:

- (a) Artikels word op afgesonderde plekke binne die beheerde gebied oor die sekerheidsheining gegooi en later daar gehaal.
- (b) Goedere word op afgesonderde plekke deur die sekerheidsheining aan persone aan die buitekant gegee vir verwydering.
- (c) Eiendom word dikwels met amptelike vervoer by beheerpunte uitgeneem deur 'n hekvrystellingsnota by die beheerpunt in te handig wat die uitneem van sulke eiendom sou magtig.
- (d) Nuwe materiaal en/of artikels word op rekwisisie by die magasyn "getrek" vir sekere werksaamhede. Van die nuwe materiaal, wat vir dié doel aangewend moet word, word nie gebruik nie. Ou materiaal word net skoongemaak en weer net so teruggeplaas of geïnstalleer en die nuwe materiaal en/of artikels word uit die beheerde gebied as skrot verwyder en word met ghries, olie, ens. besmeer. In baie gevalle word daar meer materiaal vir 'n werkstuk aangevra as wat nodig is en die oorblywende materiaal of onderdele word dan vir eie gebruik verwyder.
- (e) Daar word ook in sommige gevalle van "rangeerders" gebruik gemaak om artikels en/of eiendom in trokke uit die beheerde gebied te neem wat op 'n later stadium buite die beheerde gebied afgehaal word.

(f) Werknemers gebruik hul eie gereedskap. Wanneer so 'n werknemer se dienste beëindig word, word eiendom en/of gereedskap van die firma soms in privaat gereedskapkaste geplaas en word dit op hierdie wyse vanaf die persele verwyder.

(g) Werknemers wat magtiging het of wat toestemming het om met privaat voertuie die beheerde gebied binne te gaan maak hulle voertuie uit firmavoertuie vol brandstof en ry dan daarmee weer uit die beheerde gebied. Daar is ook gevalle waar werknemers hulle privaat voertuie tydens gewone werksure laat diens en versien.

(h) Ou gereedskap word van buite die beheerde gebied binne gebring om dit vir nuwe gereedskap om te ruil wat dan weer verwyder word.

(i) In werkswinkels word onderdele iewers onder aan 'n motor gekoppel. Indien 'n werknemer nie toegelaat is om sy eie voertuig na die terrein te bring nie, word met 'n klant wat ook 'n vriend is, gereël dat goedere aan die motor vasgekoppel word om dit dan later weer te verwyder of selfs die bestuurder se motor word vir dié doel gebruik.

In afdeling 7 word vervolgens die gevolge van gebrekkige beheermaatreëls in die handel en nywerheid verklaar.

## Afdeling 7. Die gevolge van misdaad in die handel en nywerheid

### ( 7.1 Algemeen

( In die vorige afdelings is 'n uiteensetting en ontleding

van die aard en omvang van misdaad in die handel en nywerheid gegee. Alvorens oorgegaan word tot die direkte gevolge van misdaad in die handel en nywerheid is dit noodsaaklik om 'n aanduiding te gee van wat die omvang van die verliese is. Derhalwe is tabel 18 saamgestel enersyds om aan te dui wat die totale verklaarbare en onvoorsiene verliese<sup>1)</sup> in die 600 handels- en nywerheidsondernemings is en andersyds watter bedrag die 600 ondernemings as gevolg van misdaad, byvoorbeeld diefstal, bedrog, eiendomsbeskadiging, ens. gedurende 1971 verloor het.

In die tabel word syfers verstrek wat 'n aanduiding gee van die totale verklaarbare en onvoorsiene verliese asook die slegte skulde van die ondernemings. Die syfers kan as betroubaar beskou word aangesien die ondersoeker slegs van inligting op geouditeerde state gebruik gemaak het.

Alvorens tot 'n bespreking van tabel 18 oorgegaan word, is daar enkele oogpunte wat nadere omskrywing regverdig.

Die omskrywing van die begrippe verklaarbare en onvoorsiene verliese asook slegte skulde is reeds in hoofstuk 1 gedoen.

Die opskrif onvoorsiene verliese is in twee subhoofde verdeel en wél om die volgende rede :

---

1) Vergelyk Afdeling 1 van die onderhawige hoofstuk.

Onvoorsiene verliese het betrekking op verliese of tekorte (foutiewe prysetikettering, winkeldiefstal en gapserij<sup>1)</sup> byvoorbeeld) wat eers aan die lig kom wanneer voorraadopnames geneem word. Dit is met ander woorde artikels/goedere wat met die loop van tyd wegraak of verdwyn sonder dat iemand (die personeel) kan bepaal hoe en wanneer dit plaasgevind het. Onvoorsiene verliese is daarom al daardie tekorte of verliese wat nie onder die hoofde "verklaarbare verliese" of "slegte skulde" ingedeel is of kan word nie.

Om enige onduidelikheid uit te skakel, dien vermeld te word dat die eerste opskrif onder "onvoorsiene verliese" betrekking het op artikels wat gesteel en waarvan die meeste teruggevind is, maar by terugontvangs reeds nie meer in 'n bruikbare toestand is nie. Daarbenewens mag nie nagelaat word om klem te lê op die feit dat 'n deel van die verliese van assuransiemaatskappye verhaalbaar is nie. Dié geld is in berekening gebring, d.w.s. dis by die samestelling van die syfers weggelaat aangesien dit as 'n herwinning en nie as 'n verlies opgeteken kan word nie. Die tweede kolom dui op 'n totale verlies waarvan nie rekenskap gegee kan word nie en is inderdaad suiwer onverklaarbaar in die ware sin van die woord.

---

1) Winkeldiefstal en gapserij word omvattend in hoofstuk 3 bespreek. Tabel 28 (in dieselfde hoofstuk) is saamgestel om aan te toon hoeveel artikels in die 300 kleinhandelsake gesteel is en wat die waarde daarvan behels



Ter wille van die volledigheid is verklaarbare verliese asook slegteskulde in die tabel opgeneem om 'n totaalbeeld te kry van die finansiële laste wat die handel en nywerheid moet dra om op 'n winsgewende basis voort te bestaan.

TABEL 18. TEKORTE OF VERLIESE IN DIE 600 HANDELS- EN NYWERHEIDSONDERNEMINGS GEDURENDE 1971.

Ondernemings	Aard van tekorte of verliese				Totale bedrag
	Verklaarbare verliese	Slegte skulde	Onvoorsiene verliese		
			Misdaad/dader bekend	Misdaad/dader onbekend	
150 Nywerhede	R1 300 000	R 95 009	R 176 200	R 132 300	R1 703 509
150 Groothandelsake	R 900 000	R 24 060	R 173 400	R 122 200	R1 219 660
300 Kleinhandelsake	R 760 000	R 250 000	R 371 700	R 680 666	R2 062 366
600 Ondernemings	R2 960 000	R 369 069	R 721 300	R 935 166	R4 985 535

Uit tabel 18 blyk dat bykans R5 miljoen jaarliks deur die 600 handels- en nywerheidsondernemings as verklaarbare en onvoorsiene verliese asook slegteskulde afgeskryf moet word. Die verklaarbare verliese wat soos vantevore genoem, aan waardevermindering, slytasie aan masjinerie, ens. toegeskryf word, verteenwoordig amper R3 miljoen. Die onvoorsiene verliese wat hoofsaaklik uit winkeldiefstal en gapsery wat onder andere die aanbring van foutiewe prysetikette insluit, beloop R1 656 466 terwyl die slegte skulde (mense wat versuim of nalaat om hul skulde by instansies te vereffen) R369 069 is.

Vir die doel van die proefskrif is dit egter net nodig om die aandag op die onvoorsiene verliese te vestig aangesien dit direk in verband met misdaad in die handel en nywerheid staan.

## 7.2 Finansiële verliese vir die handel en nywerheid

Uit die ondersoek het dit aan die lig gekom dat onbekende tekorte of verliese in die handel en nywerheid van 0,01 persent tot soveel as 30 persent wissel. Die gemiddelde verliese van die ondernemings is nagenoeg 1,76 persent van die omset. In die Verenigde State van Amerika is dit 1.6 persent, aldus S.J. Curtis.<sup>1)</sup> Op die oog af skyn dit 'n klein persentasie te wees wat in der waarheid ook wel die geval is. Indien 'n nywerheid of 'n handelzaak met 'n jaarlikse omset van R800 000 ongeveer 1,76 persent moet afskryf kom die tekort op R14 080 te staan.

---

1) CURTIS, S.J. : a.w., p.7

Finansiële verliese in die handel en nywerheid moet verhaal kan word anders staar bankrotskap die onderneming in die gesig. Die vraag ontstaan derhalwe wie moet die verlies dra - die handelaar, die nyweraar of die verbruiker?

### 7.3 Finansiële verliese vir die verbruiker

Die vraag hierbo gestel kan net een antwoord hê. Indien die handelaars of nyweraars die verliese moet dra, impliseer dit dat die ondernemings nie winsgewend kan fungeer nie. Die gevolg is dat die verbruiker die lydende party is. In die jongste tyd is die pryse van verbruikersgoedere dikwels verhoog (nie noodwendig as gevolg van misdaad nie) en die publiek het geen keuse as om die verhoogde pryse te betaal nie.

### 7.4 Die landseconomie word geskaad

Indien die Staat alle instansies moet subsidieer om hul voortbestaan te verseker, kan dit meebring dat die landseconomie in duie stort. Die nywerhede verál sorg dat die Staat onder andere buitelandse valuta bekom. Enkele verbruiksartikels soos bruin brood word deur die Staat gesubsidieer. Voorts word staatsubsidies aan partikuliere instansies soos YSKOR gemaak. Die staat kan egter nie na willekeur subsidies aan elke onderneming wat as gevolg van swak huishouding op grond van gebrekkige verliesbeheer op bankrotskap afstuur, betaal nie. Inteendeel, die handel en nywerheid moet meehelp om die

landseconomie op 'n gesonde grondslag te hou asook om vir buitelandse valuta te sorg.

#### 7.5 Verlies van arbeidskragte

Soos reeds genoem, is die meeste misdaad in die handel en nywerheid deur werknemers gepleeg. Aangesien die oortreder heelwat tyd aan beplanning en die uitvoering van sy daad moet bestee bring dit mee dat hy nie altyd produktiewe arbeid verrig nie. Hy werk met verdeelde aandag. In die tweede plek gaan heelwat arbeidskragte verlore sodra die misdadiger uit sy werksituasie verwyder is om deur die boonste bestuur ondervra te word.

Voorts moet hy dan deur die polisie aangekla en verhoor word en, by skuldigbevinding, gevangenisstraf uitdien.

#### 7.6 Maatskaplike gevolge

Sodra 'n oortreder ter strafsitting verwys word en gevangenisstraf moet uitdien, bring dit mee dat die broodwinner vir 'n bepaalde tyd nie in die gesin se finansiële behoeftes kan voorsien nie. Om broodsgebrek uit te skakel, moet die moeder beroepsarbeid verrig wat tot gevolg het dat die kinders òf aan gerade oorgelaat òf aan 'n bediende se sorg toevertrou word. Dit op sigself bring mee dat die ouerlike toesig en tug afwesig is as gevolg waarvan die kinders verwaarloos en/of onbeheerbaar raak. Die moontlikheid dat beide moeder en kinders hul aan anti-sosiale gedrag skuldig maak, is nie uitgesluit nie.

### 7.7 Ekonomiese las vir die Staat

Die hele beregtingsproses van misdadigers plaas 'n ekonomiese las op die Staat. Hoewel die Departement van Gevangenisse daarop ingestel is om ekonomies onafhanklik te wees en poog om in eie behoeftes te voorsien, is dit nie altyd prakties moontlik om selfonderhoudend te wees nie. Rehabilitasie van misdadigers word deur opgeleide personeel in rehabilitasiesentra gedoen en dit op sigself plaas heelwat finansiële verpligtinge op die Staat.

Samevattend kan verklaar word dat nie net die verbruikerspubliek deur die verhoogde pryse (veral as gevolg van misdaad veroorsaak deur swak beheermaatreëls) benadeel word nie maar ook die landseconomie kan nie toelaat dat verbruikersgoedere se pryse die hoogte inskiet nie.

### Afdeling 8. Samevatting

Namate industrialisasie plaasvind in dié mate vermeerder nywerheidsmisdaad. Die toetrede van die vrou tot die arbeidsmark kan dusdanig nie buite rekening gelaat word nie.

Uit die ondersoek blyk dat 16 510 van die 23 052 oortreders in die handel en nywerheid aan die nie-blanke rassegroep behoort terwyl 6 542 blankes is. Die nie-blankes is meer tot misdadige handelinge geneigd en maak hulle ook meer aan kriminele dade skuldig (veral die nie-blanke mans) as wat die geval met blankes is. Die vroulike

geslag pleeg oor die algemeen minder misdaad as mans om verskeie redes. In die huidige ondersoek is dit nie deurgaans die geval nie. Waar dit wél bevind is, is die verskille uitgelig. Misdade soos dié wat brute krag vereis (aanranding en geweldpleging) is misdrywe wat hoofsaaklik deur die manlike geslag gepleeg word.

Hoewel in die verlede aanvaar is dat misdaad in die handel en nywerheid by uitstek deur rondlopers en leegglêers (buitestaanders) gepleeg word, het die ondersoeker bevind dat meer werknemers as nie-werknemers oortree. Uit die 17 713 misdade wat deur die werknemers gepleeg word neem die nie-blankes weereens die voortou met 12 557 teenoor 5 156 blankes. Die nie-blankes, het byvoorbeeld 'n groter neiging om in te breek as die blankes. Onderzoekers verklaar egter dat die feit dat 'n persoon aan 'n bepaalde rassegroep behoort, hom nie meer of minder misdadig maak nie en dat die verskil in kriminaliteit tussen rassegroepe nie op grond van ras verklaar kan word nie.

Namate die ouderdom styg in dié mate neem misdaad deur werknemers in die handel en nywerheid af. Die meeste oortreders is tussen die ouderdomme 17 en 25 jaar, naamlik 10 396 (58,69%) van 17 713). Vanaf ses-en-twintigjarige ouderdom daal die oortredings deur die werknemers vinnig. In die ondersoek is maar net 572 oortreders gevind wat ouer as 56 jaar is.

Volgens die huidige ondersoek pleeg werknemers wat weinig

of selfs geen skool- of vakopleiding het nie, die meeste misdaad, naamlik 13 429 ongeskooldes teenoor 298 professioneel en/of akademiesopgeleide persone. Geen ongeskoolde het hom egter aan bedrog en vervalsing skuldig gemaak nie. Voorts maak slegs ongeskoolde werknemers hul aan inbraak skuldig. Samevattend kan dus verklaar word dat daar wel 'n verband tussen 'n lae onderwyspeil en misdaad bestaan.

Net soos by die werknemers neem misdaad deur nie-werknemers af namate hul ouderdom styg. Die hoogtepunt lê by die groep 17 tot 25 jaar. In die ondersoek was daar geen nie-blanke vrou van 26 jaar en ouer wat haar aan kriminele gedrag skuldig gemaak het nie. Verder maak net 10 blankes ouer as 56 jaar hulle aan die een of ander vorm van misdaad in die handel en nywerheid skuldig.

In teenstelling met die werknemers maak geen professioneel en/of akademiesopgeleide blanke nie-werknemer hom aan diefstal, inbraak, aanranding, besit of gebruik van gevaarlike wapens en die gebruik van dagga of dobbelary skuldig nie. Slegs eiendomsbeskadiging, bedrog en vervalsing is deur die genoemde blankes gepleeg. Net soos by die werknemers is die ongeskoolde nie-werknemers die meeste verteenwoordig.

In die handel en nywerheid bestaan daar onder die boonste bestuur nie eenvormige optrede teen werknemers en buitestaanders wat oortree nie. Alleenlik 3 648 werknemers wat oortree is na die polisie verwys terwyl polisiehulp by 14 065 werknemers wat oortree, nie ingroep is nie.



Sewehonderd-en-vyftig (750) buitestaanders wat oortree is nie na die polisie verwys nie teenoor 4 589 nie-werknemers wat vervolg is. Die rede is dat die boonste bestuur meer simpatiek teenoor die personeel is. Hulle word nog 'n kans gegee of ontslaan eerder as om hulle te laat arresteer. Oor die geheel is die boonste bestuur nie gretig om oortreders te vervolg nie. Slegs 8 237 van die 23 052 oortreders is vervolg teenoor 14 815 wat nie na die polisie verwys is nie.

Die oorsake van misdaad in die handel en nywerheid is hoofsaaklik in gebrekkige beheermaatreëls geleë. Toegangsbeheermaatreëls is ondoeltreffend. Dit word deur die boonste bestuur dikwels nie as 'n noodsaaklike vereiste beskou nie. Dokumente van sekerheidsbelang is by 55 persent van die ondernemings op 'n veilige plek bewaar, met ander woorde in brandkluis en/of handelsbanke. Voorts kan die boonste bestuur verliesbeheer nie doeltreffend toepas nie vanweë die feit dat weinig aandag aan terreinsekuriteit bestee word.

Swak en ondoeltreffende beheermaatreëls om goedere te berg, artikels en ook kontantgeld te vervoer is by die 600 handels- en nywerheidsondernemings waarneembaar.

Die gevolg van gebrekkige beheermaatreëls en ondoeltreffende verliesbeheer impliseer dat die handel en nywerheid jaarliks groot bedrae geld as tekorte of verliese moet afskryf, die verbruikerspubliek duurder vir verbruikersgoedere moet betaal en die landseksonomie benadeel word.

HOOFSTUK 4

SEKURITEIT

Inleiding

Misdaad is, soos reeds genoem, 'n verskynsel wat so oud soos die mensdom self is. Om dié rede sal misdadigers altyd in ons midde wees. Om kriminele dade te elimineer is onmoontlik. Die geskiedenis het dit reeds bewys. Daarom word daadwerklik gepoog om misdaad te bekamp en te voorkom. Hoe suksesvol dit is, hang in 'n groot mate af van die tegnieke, metodes en middele wat aangewend word om die voorkoming daarvan so doeltreffend moontlik te maak.

Die middel tot die doel is die polisie.

"In die algemeen dui polisiëring op 'n bepaalde magshandeling en in die besonder op die bewaking van die samelewingsorde ... dus 'n samelewingsdiens ... die beskerming van die samelewing teen 'n skending van die gedragsreëls",

aldus T.J. van Heerden.<sup>1)</sup> O.W. Wilson getuig dat die hoofsaak (primêre taak) van die polisie misdaadvoorkoming is.<sup>2)</sup> Volgens Van Heerden is misdaadvoorkoming preventiewe polisiëring terwyl representiewe polisiëring

---

1) VAN HEERDEN, T.J.: Inleiding tot die Polisiekunde, pp. 13, 15, 17  
2) WILSON, O.W. : Police Administration, p.203

betrekking het op die herstel van orde.<sup>1)</sup>

Die aard, omvang en gevolge van bepaalde soorte misdade in 600 handels- en nywerheidsondernemings in die Republiek van Suid-Afrika is in hoofstukke 2 en 3 van die proefskrif omvattend uiteengesit. Uit die gegewens het dit duidelik geword dat die polisie vanweë die omvang van hul pligte en dikwels as gevolg van personeeltekort asook ander uitgebreide verantwoordelikhede soos die bewaking van ons landsgrense, nie in staat is om misdade ten volle in die handel en nywerheid te bekamp nie. Om dié rede moet elders om hulp aangeklop word om handels- en nywerheidseiendom te beskerm. Hierdeur kan die las van die Suid-Afrikaanse polisie verlig word; trouens in hierdie hoofstuk van die proefskrif word daarop gewys dat sekuriteit (beveiliging, beskerming) die verantwoordelikheid, die plig, die reg en die voorreg van die handels- en nywerheidsbase is om hul eiendom teen misdadigers asook teen die indringing van vyandige persone met bybedoelings soos saboteurs, te beskerm en te beveilig. P. Hamilton sê "we safeguard ourselves by helping dangerous people out".<sup>2)</sup>

- 
- 1) VAN HEERDEN, T.J.: Inleiding tot die Polisiekunde, p.17; vir 'n breedvoerige uiteensetting van polisiekunde in sy geheel word na die werk in sy geheel verwys.
- 2) HAMILTON, P.: a.w., inleiding, p. xiii

## Afdeling 1. Die vereistes van sekuriteit

Die jong kind of jeugdige wil die versekering hê dat hy deur sy ouers of voogde in alle opsigte beskerm word. Op sy beurt is hy daarop ingestel om 'n wakende oog oor sy speelgoed te hou. Die volwassene beskerm sy kinders en persoonlike eiendom na die beste van sy vermoë. Hy is ook gewillig om tot die beveiliging van publieke of staatseiendom by te dra. In ruil daarvoor wil hy die sekerheid hê dat fasiliteite en organisasies bestaan wat sy persoon beskerm en sy private eiendom beveilig. Dus, sekuriteit vereis wederkerige samewerking en steun asook doeltreffende maatreëls wat die maksimum beveiliging tot gevolg sal hê.

### 1.1 Die ontstaan en ontwikkeling van sekuriteit

Sekuriteit is so oud soos die mensdom self. Van meet af aan moes die mens hom en sy gesin beskerm of beveilig teen die gevare wat die natuur ingehou het. Om sy voortbestaan te verseker moes die primitiewe mens ernstig dink aan doeltreffende beveiligingsmaatreëls. Hamilton sê byvoorbeeld dat

"man soon learned to give depth to the defence of his family, by hiding his wife and his children in a hollow tree or behind some heavy rocks, especially at night. Later caves were used with boulders for doors, and the site was carefully chosen so as to be difficult to find and attack without making a noise." 1)

---

1) Ibid, p.205

Voorts verklaar dieselfde skrywer dat

"security probably began as a survival discipline invented by nature to ensure the continuation of the species, and it is most highly developed in mammals. Originally intended for the preservation of life, it was later extended by man to preserve the power and wealth brought to him by his brawn and brain. The pattern of early security was a partnership of man and barriers for the purpose of protecting him and his family". 1)

Kortom, die primitiewe mens moes homself, sy gesin en sy eiendom teen vyandige soortgenote beskerm. R.J. Healy voeg by dat

"men in the early days of civilization were required to depend on physical security controls to a greater extent than we do in our modern society. Not only were they guarding their lives and material things against roving individuals and marauding tribes but they had to protect themselves from preying wild animals as well". 2)

Die mens moes dus enersyds sorg vir sy eie veiligheid en andersyds vir groepsbeveiliging.

Aanvanklik was daar dus net individuele en gesinsbeveiliging. Met die koms van private besit het eiendomsbeveiliging 'n noodsaaklikheid geword. Die nomadiese leefwyse van primitiewe volke het met die mak maak van wilde diere asook die verbouing van landbouprodukte op klein skaal tot 'n meer gevestigde bestaan oorgegaan. Hierdie rustige manier van lewe het vir die mens egter nuwe probleme ingehou. Enersyds moes 'n veilige woonplek van meer

---

1) Ibid, p.95

2) HEALY, R.J.: a.w., p.11. Vergelyk GREEN, G. en FABER, R.C.: a.w., p.3-32

permanente aard verkry word en andersyds was die beskerming van vee en produkte teen wilde diere asook vyandige soortgenote 'n noodsaaklikheid. Die afsondering van die gesin weg van ander gesinne was egter nie sonder gevare nie. 'n Behoefte tot kuddevorming het ontstaan, m.a.w. die mense het besef dat groepvorming beter beveiliging sou bied. Mense het dus vervolgens begin om in groepe saam te woon.

Groepvorming het groepsaktiwiteite tot gevolg gehad, d.w.s. die groep het begin om saam te werk en te produseer. Aanvanklik het landbouproduksie die meeste aandag geniet. Mettertyd het die huisnywerheid 'n belangrike rol begin speel veral nadat begin is om met ander bevolkingsgroepe handel te dryf. Die huisnywerheid of nywerheid op klein skaal was die begin van die totstandkoming en ontwikkeling van nywerhede. Met die uitvinding en ingebruikneming van die masjien, was grootskaalse fabrieksproduksie moontlik. In die moderne tyd word groot ondernemings aangetref wat al hoe meer en doeltreffender sekuriteitsmaatreëls verg. Oliver en Wilson verklaar dan ook dat

"security is the protection of property of all kinds from loss by theft, fraud, fire, other forms of damage and waste. Security duties include factory patrol, gate control, fire prevention, fire detection, searching employees and vehicles, weighbridge operations, and the protection of cash as well as recommended procedures in offices and other buildings to prevent losses" 1)

---

1) OLIVER, E. en WILSON, J.: Practical security in Commerce and Industry, p.3; vergelyk KNIGHT, P.E. en RICHARDSON, A.M.: a.w., p.40  
© University of Pretoria

By genoemde pligte kan nog gevoeg word : die reëling van verkeer, die voorkoming van nywerheidsongelukke, die voorsiening van noodhulpdienste,<sup>1)</sup> patrolling van die terrein, algemene hekbeheer of hekwag, die aanbring van alarmstelsels en die administratiewe pligte van sekuriteitspersoneel. Nogtans word in 'n artikel in Security World gekonstateer dat

"security today is a discipline in an early, even primitive stage of its development". 2)

Tensy sekuriteit en wat dit inhou nie volledig begryp en aanvaar word nie, sal die nuwe ontwikkeling nie tot sy volle reg kom en uitgebou kan word nie.

Samevattend kan dus verklaar word dat hoewel die mens vanaf sy ontstaan hom en sy goedere beveilig of beskerm het, aan sekuriteit in die lig van moderne vereistes nog baie gedoen sal moet word om dit te ontwikkel tot 'n doeltreffende beveiligingsstelsel.

## 1.2 Die doel en noodsaaklikheid van sekuriteit

Vir die suksesvolle funksionering van 'n groep moet daar noodwendig sekere reëls wees wat deur die groep as geheel gehoorsaam moet word. Hierdie vereiste geld nie net waar mense saam lewe nie maar ook waar hulle saam werk. Die reëls kan enersyds geskrewe wees soos in 'n bepaalde fabriek of firma volgens eie behoefte, of andersyds kan

---

1) In hoofstuk 6 word aanbevelings in dié verband gemaak.  
2) Security World : Volume 6, Nr. 9 van 1969, p.22;  
vergeelyk CURTIS, B.: Security Control. External Theft, p.5; CURRER-BRIGGS, N.: a.w., p.133;  
Security and Protection of South Africa,  
volume 7, no.5, Mei 1975, p.170

dit berus op gewoonte of op gedragswyses wat deur die groep aanvaar is. Die persoon asook die groep waarin hy beweeg, moet die versekering hê dat die nodige beveiligingsmaatreëls ten aansien van sy persoon en werk getref is. Indien dit nie so is nie, moet hy self die verantwoordelikheid neem. P. Hamilton verklaar in dié verband dat

"security has been developed by man from the original combination of his senses and muscles to guard himself. Today, in addition to having the further responsibilities of guarding his mind and his possessions, security must be translated into a technology of specialized human and technical functions appropriate to the society in which he lives". 1)

Behalwe die beveiliging van eiendom het sekuriteit ten doel om die belange van die werknemer te beskerm. Hierdie beskerming kan alleen deur die nodige beveiligingsmaatreëls daargestel word. Om dié doel te bereik, is dit noodsaaklik dat goeie menseverhoudings in die firma of nywerheid moet bestaan. Dit geld veral tussen die sekuriteitspersoneel onderling, tussen die sekuriteitsbeamptes en die werkgewer en tussen die werkgewer en die werknemer. Die sekuriteitsbeampte moet derhalwe 'n skakel tussen die werkgewer en die werknemer wees want hy waak oor albei se belange. Die sekuriteitsbeampte en sy werksaamhede vorm eintlik 'n integrale deel van die besigheidsadministrasie.

---

1) HAMILTON, P.: a.w., p.98; vergelyk CURTIS, S.J.: a.w., p.8



"This has largely resulted from management awareness of the ever increasing sophistication of criminal methods and the resultant rise in crime and its threat to business. Problems arising out of emergencies, fires, employee misconduct and dishonesty, theft, fraud, safety, the protection of trade secrets and numerous other security related activities have also served to prove to management the justification for having a viable company security programme. A further aspect influencing the rapid rise in importance of security is the dramatic development of technology for which security is essential in order to protect its secrets,"

aldus 'n omsendbrief van die NHBVSA.<sup>1)</sup> N. Currer-Briggs  
voeg hierby die waarskuwing dat

"security is not something to delegate, and forget, because if the manager puts it so readily out of mind so will the management; the security officer, apart from being a lonely man, will spend all his time investigating the losses. This is not to say that a security officer has not part to play in the appropriate circumstances, but it does mean that security must be believed in and practised by all and not to be dealt with as a separate business function like sales, advertising, production and accounts".<sup>2)</sup>

Die bestuurder van die besigheid moet dus sekuriteitsbewus wees en op gevorderde vlak met die sekuriteitsbeamptes saamwerk.

- 
- 1) Omsendbrief van die Nywerheids- en Handelsbeveiligingsvereniging van Suid-Afrika Beperk, Nr. 12 van Desember 1969; vergelyk Security and Protection of South Africa, Mei 1975 p.8; CURTIS, S.J.: a.w., p.10  
2) CURRER-BRIGGS, N.: a.w., p.30

Die doelstellings van 'n sekuriteitsstelsel kom in die breë daarop neer dat dit 'n prominente bydrae ten aansien van die gladde funksionering van die groepswerkzaamhede lewer; dit moet in die hele besigheidsituasie betrek wees; die beveiliging en veiligheid van die personeel moet geborg word deur die daarstelling van noodhulpdienste asook deur hul belange in die werksituasie te behartig. Verdere doelstellings is die bevordering van samewerking en vertroue tussen werknemers onderling, tussen die sekuriteitspersoneel en die werknemer asook tussen die bestuur en die sekuriteitsbeamptes daar te stel en te handhaaf. Die doel van sekuriteit is om die belange van beide die werkgewer en werknemer te beskerm, die bestaan van die onderneming op 'n gesonde grondslag te bevorder en te waak teen enige optrede wat die landse ekonomie kan benadeel. Die genoemde doelstellings is in vredestryd van toepassing. Gedurende krisistye word alle sekuriteitsmaatreëls verskerp. Vredestrydse beveiligingsmaatreëls word veral deur die volgende vyf oorwegings bepaal :

1.2.1 Die grootte en ligging van die eiendom, besigheidsperseel of area bepaal watter sekuriteitsmaatreëls vir doeltreffende beveiliging van eiendom getref moet word; hoe groter die eiendom en hoe meer afgeleë dit is, desgelyks behoort sekuriteitsmaatreëls verskerp te word. Hiertoe moet die koste verbonde aan sekuriteit deeglik oorweeg word want dit vorm immers deel van die totale kostestruktuur. Onekonomiese sekuriteit sal nie net

onnodige administratiewe arbeid verg nie, maar sal ook die ondoelmatige gebruik van mannekrag tot gevolg hê. Deeglike en oordeelkundige beplanning ten aansien van die daarstelling van sekuriteit is derhalwe 'n absolute noodsaaklikheid.

1.2.2 Aansluitend by bogenoemde, is die aard en omvang van die produkte wat geproduseer of verwerk word, van belang. Die hoeveelheid grondstowwe of artikels wat verwerk of verkoop word, bepaal die aard en omvang van sekuriteitsmaatreëls. Vir 'n klein besigheid of fabriek sal dit onekonomies wees om te veel geld aan beveiligingsmaatreëls te bestee hoewel dit nie beteken dat alle sekuriteitsvereistes oorboord gegooi moet word nie.

1.2.3 'n Derde aangeleentheid wat oënskynlik nie veel aandag geniet nie, is die aantal en bekwaamheid van diegene wat in diens geneem word. Intelligente en hoogsbesoldigde personeel tree uiteraard meer verantwoordelik in hul werksituasie op. 'n Geselekteerde, goedgekose, gelukkige werknemer dra nie net die belange van die firma op die hart nie, maar lewer 'n positiewe bydrae tot die uitbouing en doeltreffendheid van sekuriteit. Traagheid van die werknemers en die oorbelading van die personeelsterkte belemmer weer die doeltreffende funksionering van sekuriteit omdat daar dan nie die nodige tyd ingeruim kan word om 'n positiewe bydrae tot die daarstelling van 'n gesonde sekuriteitsstelsel te lewer nie.

1.2.4 Die aantal en bekwaamheid van persone wat die kern

van sekuriteit uitmaak, dra veel daartoe by dat die toepassing en uitvoering van beveiligingsmaatreëls in vredestryd na wense verloop. Onoordeelkundige aanstellings van sekuriteitspersoneel, byvoorbeeld van mense wat nie die nodige belangstelling in of kennis van sekuriteit het nie, kan eerder aftakeling as die uitbreiding van positiewe sekuriteitsmaatreëls tot gevolg hê. Dit plaas nie net 'n onnodige las op die skouers van die firma nie, maar werk ook frustrerend in op die ambisieuse jong man. Vir hom moet die geleentheid daar wees om eie inisiatief aan die dag te lê deur byvoorbeeld die vrymoedigheid te hê om met die boonste bestuur die uitbreiding en verbetering van die sekuriteitsstelsel te bespreek en daarvoor te besin.

1.2.5 Laastens moet uithangborde aangebring word sodat oortreders of voornemende oortreders hulle aanwesigheid op privaat terrein self moet verduidelik. Ongemagtigde persone sal dan beseef dat waarskuwings soos "oortreders sal vervolgd word"; "alleenlik werknemers"; "privaat eiendom"; "geen toegang", ens. vir hulle bedoel is. Nie net die werknemers nie maar ook die algemene publiek moet daarvan bewus wees dat sekuriteit die erns van die onderneming is.

Indien genoemde vyf basiese vereistes van sekuriteit gedurende vredestryd nagekom word, behoort dit by te dra tot 'n vermindering van misdaad in die handel en nywerheid.

### 1.3 Die waarde van sekuriteit

Die waarde van 'n doeltreffende sekuriteitsstelsel word tans nog hoegenaamd nie algemeen beseef nie. S.J. Curtis is baie spesifiek in die verband, te wete "all that is needed is that you give reasonable attention to the problem ... your losses can be kept to a minimum".<sup>1)</sup> Dikwels word aanvaar dat sekuriteit basies daarin bestaan dat 'n omvattende versekeringspolis ten aansien van privaat eiendom uitgeneem moet word. Vir sommige van die boonste bestuur bestaan sekuriteit uit 'n nagwag en/of 'n hekwag. Dit is gladnie sekuriteit nie. Mense wat hierdie siening huldig, sal weldra moet beseef en aanvaar dat eiendomsbeveiliging meer verg as net assuransië of sporadiese besoeke deur die polisie. Die tyd het aangebreek dat eiendomsbeveiliging die verantwoordelikheid van die eienaar self word. Die waarde van sekuriteit wentel vandag hoofsaaklik om die volgende :

#### 1.3.1 Sekuriteitsbewustheid

Sekuriteitsbewustheid strek veel verder as die beveiliging van kommersiële ondernemings.

Met sekuriteitsbewustheid word bedoel dat elke inwoner van die Republiek van Suid-Afrika ongeag ouderdom, geslag of ras, enersyds daarop ingestel moet wees om alle verdagte gevalle dadelik aan die polisie te rapporteer. Andersyds moet een en almal hulle dit ten doel stel om op hoogte te wees van watter sekuriteitsmaatreëls getref

---

1) CURTIS, S.J.: a.w., pp.607, 606; vergelyk WAIN-  
WRIGHT, J.: Guard your castle, p.86

kan word en watter beskikbare beveiligingstelsels die doeltreffendste is. Die gemeenskap as geheel, die eienaars en bestuurders van nywerheids- en handelsinstansies, alle persone wat beheer uitoefen of in verantwoordelike posisies geplaas is, werknemers en selfs huiseienaars moet in die eerste plek sekuriteitsbewus gemaak word. Die ondersoeker vereenselwig hom dan ook met die sienswyse van P. Hamilton wanneer hy verklaar dat

"there must be security education. Just as the young child of primitive man was taught to protect himself against the other denizens of his jungle, so should our youth today be taught how to defend his body, his mind and his possessions in today's area war". 1)

Indien die jeugdige by sy ouerhuis en ook op skool geleer word wat sekuriteit is, hoe dit doeltreffend aangewend word en wat die waarde vir homself en die gemeenskap as geheel is, sal nie net die polisie se taak vergemaklik word nie, maar sal sodanige optrede in landsbelang wees. As volwassenes kan hulle dan later meer suksesvol in hul onderskeie werkkringe optree. Enige sekuriteitsbewuste persoon wat in 'n uitvoerende, toesighoudende of verantwoordelike hoedanigheid aangestel word, sal dan ook onmiddellik beseef en aanvaar dat volgens R.J. Healy

"each organization must have the necessary protection plan to safeguard the facilities and property being threatened", 2) of soos 'n artikel in Security

Gazette dit stel :

- 
- 1) HAMILTON, P.: a.w., p.99  
2) HEALY, R.J.: a.w., p.21: vergelyk CURTIS, B.:  
Security Control. External Theft, p.7

"The real difficulty in training to solve the problems of security against any kind of attack does not lie in the quality - or lack of it - of protective materials. It lies in the fact that the higher the standard of security set, the greater will be the determination to overcome it. This, of course, is a basic defect in all so-called crime prevention methods". 1)

Indien 'n besigheid nie effektiewe beveiligingsmaatreëls het nie, kan die opgeleide bestuurder of eienaar die nodige sekuriteitsmaatreëls daarstel. Dit bring ons by die tweede gedagte, naamlik dat sekuriteit op bestuursvlak moet begin.

### 1.3.2 Sekuriteit op bestuursvlak

Soos in tabel 19 aangedui ly sommige maatskappye groot skade as gevolg van ontoereikende of gebrekkige sekuriteitsmaatreëls. Daarom sal dit in die belang van ondernemings se voortbestaan wees om die boonste bestuur bewus te maak van die waarde van 'n doeltreffende sekuriteitsstelsel om hul eiendom teen misdadigers te beskerm. Ongelukkig is daar deesdae nog heelwat mense wat aan die bestuur van sake staan wat geen of weinig belangstelling in sekuriteit toon.<sup>2)</sup> B. Curtis verklaar onomwonde

- 
- 1) Security Gazette, Januarie 1977, p.12; vergelyk CURTIS, S.J.: a.w., pp.786-814; VAN HEERDEN, T.J.: Inleiding tot die Polisiekunde, pp.162-184
  - 2) POST, R.S.: a.w., p.7. Die ondersoeker het hierdie apatiese houding ten aansien van sekuriteit by 67 persent van die boonste bestuur tydens sy ondersoek teengekom; vergelyk Security and Protection of South Africa, p.20

dat sekuriteit 'n bestuursverantwoordelikheid is.<sup>1)</sup>

P. Hamilton se uitspraak is dat "efficient security is closely connected with maximum interest, and the person who has the maximum interest in security, is the owner or manager."<sup>2)</sup> Volgens B. Curtis het die boonste bestuur ontsettend veel verantwoordelikhede wat op hulle skouers rus. Hy gee te kenne dat

"naturally the manager feels sympathy for troubled people and wants to help them ... he has a basic emotional need for job security which can be met only by direct, personal, face-to-face communication with his superior".<sup>3)</sup>

Juis omdat van die boonste bestuur, of hulle nou wil of nie, trouens dis sekerlik deel van hul bestuurskap, emosioneel by die personeel en hul werk betrokke raak, kan probleme soos die doeltreffende toepassing van beveiligingsmaatreëls ontstaan. P. Hamilton e.a. kwalifiseer en maak dit meer verstaanbaar deur te kenne te gee dat "many managers feel even today that security is the responsibility of the police".<sup>4)</sup> (Dis 'n maklike manier vir 'n bestuurder om nie hardhandig op te tree teen mense wat sy handelsaak probeer benadeel of besteel nie). Hulle gaan verder deur te verduidelik dat dit nie die werklike oorweging is nie. "This is true only in the general sense of national law and order and not of their

- 
- 1) CURTIS, B.: Security Control. Internal Theft, pp.5-6  
2) HAMILTON, P. e.a.: Handbook of Security, p. 1.3-03  
3) CURTIS, B.: Security Control. Internal Theft, pp. 335, 326  
4) HAMILTON, P. e.a.: a.w., p. 1.3-03



own installations".<sup>1)</sup> In kort gestel, sommige lede van die boonste bestuur bied allerhande flou verskonings aan waarom hulle nie sekuriteitsbewus is of sekuriteit doeltreffend toepas nie. Volgens 'n artikel in Shoplifting and thefts by shop staff word sonder om doekies om te draai verklaar dat

"in our view the management of many businesses pay insufficient attention to ways of preventing losses by theft. Provided that turnover and profits are rising, they appear to be prepared to ignore such losses".<sup>2)</sup>

Met groot oortuiging verklaar R.S. Post dat "it must be one of the functions of all managements to become active participants in the fight against crime in all its manifestations".<sup>3)</sup>

Die genoemde aanwysings dui op 'n groot leemte by die boonste bestuur ten aansien van hul houding jeens sekuriteit met die oog op beveiliging van hul eiendom teen potensiële misdadigers. Aan die ander kant is daar egter diegene wat 'n gesonde huishouding handhaaf deur intensiewe aandag aan beveiligingsmaatreëls te skenk. Daar

- 
- 1) Loc cit.
  - 2) Shoplifting and Thefts by Shop Staff, p.45; vergelyk POST, R.S.: a.w., pp.5-6; CURTIS, S.J.: a.w., pp.623-625; Security and Protection of South Africa, pp.16-17; GREEN, R.: Business Intelligence and Espionage, pp.3-40
  - 3) POST, R.S.: a.w., p.7; vergelyk LUIS, E.S.: a.w., pp.273-282; Security Gazette, volume 16, Maart 1974, pp.94-96; Security Gazette, volume 12, Desember 1976, p.427

is dan ook deurgaans gevind dat diesulkes oor die algemeen 'n deeglike administrasie het en dat hul maatskappye floreer. Eersgenoemde groep kla egter oor die onkoste verbonde aan sekuriteit, kosbare tyd wat verlore gaan asook die vermorsing van goeie arbeid en arbeidskragte (vergelyk afdeling 3). Hulle stereotipe redenasie is dat indien al die buitedeure en ook selfs die binnedeure van 'n gebou gesluit is en hulle heelwaarskynlik nog 'n nagwag ook in diens het, daar nie veel rede tot kommer bestaan nie. Indien 'n inbraak sou plaasvind, kan die skade van die assuransiemaatskappy verhaal word. Hierdie redenasie, soos later sal blyk, het nie veel om die lyf nie. Dit sus die persoon se eie gewete en is 'n aanduiding van onkunde. Swak bestuurskap het tot gevolg dat veral van die ouer werknemers hul dikwels aan gapsery skuldig maak. E. Oliver en J. Wilson sien dit as

"a primary responsibility of management to ensure that particularly the young employees are not corrupted by seeing colleagues taking advantage of weak controls". 1)

Dikwels fouteer die bestuur, maar veral die eienaar, deur byvoorbeeld self geld uit die kasregister te neem of 'n produk van die rak te neem sonder om daarvoor te betaal. Indien dit gebeur, word sy voorbeeld spoedig deur die werknemers nagevolg.

---

1) OLIVER, E. en WILSON, J.: a.w., p.4

Die boonste bestuur het 'n ander baie belangrike verpligting. D.J. Swiegers verklaar in dié verband dat een van die vernaamste beginsels van goeie bestuur moet wees

"om te verseker dat persone se selfagting nie te na gekom moet word deur enige optrede wat hulle status in verhouding met dié van ander verlaag nie". 1)

Deur 'n vertrouensverhouding tussen die bestuur en die werknemers daar te stel, word voldoen aan een van die basiese vereistes van sekuriteit. So 'n werknemer sal nie sy hoofde se vertrouwe wil verloor deur iets te gags nie.

Soms gebeur dit dat spontane en volgehoue geesdrif by die personeel afwesig is. Die boonste bestuur moet ruimte laat vir die ontwikkeling van 'n gevoel van deelname in die onderneming. Dis 'n wanopvatting dat die werknemer slegs deur geldelike oorwegings gemotiveer word. In 'n groot organisasie gebeur dit ook maklik dat diegene wat aan die hoof staan, so verdiep raak in tegniese aangeleenthede, dat die werker as mens oor die hoof gesien word. Die werker kry die gevoel dat hy iets meganies is of net 'n nommer en hierdie gevoel werk demoraliserend op hom in.

"As die faktore sterk genoeg is, kan enigi- een van ons ernstige emosionele probleme kry of neuroties word. Daar moet dus

---

1) Artikel deur D.J. Swiegers in Rehabilitasie in Suid-Afrika, Maart 1961, volume 5, Nr. 1, p.54

gesorg word dat toesighouers, voormanne, seksiehoofde, ens. nie net die regte persoonlikheid moet hê nie, maar ook die nodige opleiding moet ontvang. Die werksomgewing, bevordering en algemene behandeling moet goed wees. Die bedryf moet toesien dat 'n gesonde groepsgees en groepbinding sal heers, dat die arbeiders die bedryf en sy werk met trots kan aanvaar en nie net werk ter wille van loon nie".

So sê F. Schoeman.<sup>1)</sup>

Tydens vele onderhoude met bestuurslede, persone beklee met uitvoerende magte, persone in toesighoudende hoedanighede asook werknemers in die 600 handels- en nywerheidsondernemings, het dit aan die lig gekom dat die werknemers sekere basiese behoeftes en begeertes het wat bevredig moet word alvorens van 'n gelukkige, pligsgetroue, lojale werknemer gepraat kan word. Die volgende het pertinent onder die ondersoeker se aandag gekom:

- a) Dit is die plig van die bestuur om in die werknemer se materiële behoeftes te voorsien deur voldoende salaris te betaal sodat die werknemer die basiese lewensbehoeftes van homself en sy gesin kan bekostig.
- b) Die werknemer se fisiese behoeftes is belangrik omdat 'n gesonde mens sy arbeidsomset kan verhoog.
- c) Die behoefte aan erkenning en aanvaarding is belangrik omdat die werknemer hom dan makliker aan gesag onderwerp.

---

2) Artikel deur F. Schoeman in Rehabilitasie in Suid-Afrika, September 1961, volume 6, Nr. 3, p.149

- d) Die werkgewer sal vind dat indien hy sy werknemers respekteer, hulle hom met nog groter respek en agting sal bejeen.
- e) Elke mens het die behoefte aan kennis, ondersoek en selfontdekking. Sodra 'n werkgewer sy ondergeskiktes die geleentheid tot ondersoek, kennis en selfontdekking bied, sal hy vind dat produktiwiteit steeds verbeter.
- f) 'n Goeie vertrouensverhouding tussen die werknemer en die bestuur is moontlik wanneer die werknemer se behoefte aan begrip en om begryp te word, erken word.
- g) Selfverwesenliking en selftevreedenheid by werknemers bring mee dat hulle nie doelbewus die eienaar of bestuurder sal benadeel nie.
- h) Veiligheid, geborgenheid en sekuriteit by werknemers het tot gevolg dat die boonste bestuur ten volle vertrou word en dat die personeel hulle daarvan sal weerhou om te probeer om die onderneming skade te berokken.

### 1.3.3 Die bestuurder en die werknemer

Daar bestaan besorgdheid oor die feit dat die handelswyse van persone in toonaangewende posisies dikwels nie deur verantwoordelikeheidsin en pligsbesef gemotiveer is nie. Oorwegings vir eie belang asook partydigheid van oordeel belemmer hul optrede. Volgens J. Elliot kan "a little additional planning"<sup>1)</sup> positiewe resultate lewer.

---

1) Security and Protection of South Africa, Januarie 1977, p.9

Dis moontlik dat belange- en pressiegroepe sal bestaan wat hul invloed sal laat geld dat mense in sleutelposisies enersyds die instrumente van en andersyds die slagoffers van sodanige invloede kan word. Met belange- of pressiegroepe word bedoel persone wat 'n gemeenskaplike belang of belange in bepaalde maatskappye of instansies het wat enersyds vir eie finansiële gewin of andersyds vir sosiale status of gesagsuitoefening aangewend kan word soos hierna sal blyk. Hoewel hebsug en selfsug algemeen menslike swakhede is, durf hierdie elemente nie ons handels- en nywerheidsinstansies tot korrupsie en ander wanpraktyke te reduceer nie. Die volgende wanpraktyke is tans by sommige van die boonste bestuur van die handel en nywerheid aanwesig :

a) Onpartydigheid van oordeel en onafhanklike optrede het verdwyn. Optrede word gekenmerk deur subjektiewe benadering van aktuele sake.

b) Vertroulike inligting word misbruik, byvoorbeeld waar die boonste bestuur sodanige inligting vir persoonlike finansiële voordeel aanwend. Die ondersoeker het by 21 handelsake sodanige ongerymdhede gevind. Die volgende voorbeeld kan as toeligting dien :

Die bestuurder word in kennis gestel dat 'n bepaalde artikel se verkoopprys met byvoorbeeld veertig persent gaan styg. Hy koop dan die bestaande of ou voorraad in die winkel vir òf "persoonlike gebruik" òf as 'n "klant" onder 'n vals naam teen die ou prys om dit daarna privaat en winsgewend van die hand te sit. Een bestuurder van

'n elektriese handelsaak het die ondersoeker meegedeel dat hy op dié wyse sy jaarlikse salaris verdubbel en selfs verdriedubbel. Die volgende mededeling is deur hom gemaak : As bestuurder koop hy 16 elektriese appa-  
rate vir sy firma van die groothandelaars aan teen R209,00 stuk en twee vir homself teen R220,00 (spesiale prys). Die ou kleinhandelsprys van die 16 artikels is R272,00 per eenheid. Die nuwe voorraad is 40% (R108,00) duurder - dit wil sê R380,60 stuk. Hy verkoop egter aan geselekteerde persone 16 eenhede teen R310,00 stuk - dus vir R4 960,00. Hy lewer self die artikels af, die tjeks word aan hom persoonlik uitgemaak en hy betaal vir 16 eenhede R272,00 per eenheid (totaal R4 352,00) aan die firma waarna 'n kwitansie aan meneer "so en so" uitgemaak word. Sy wins op die 16 eenhede is derhalwe R608,00 en op die ander twee (vir persoonlike gebruik) is dit R180,00 wat 'n totale wins van R788,00 lewer.

c) Botsende belange tree te voorskyn waar 'n Direkteur van een maatskappy ook 'n Direkteur is of belange in 'n ander maatskappy besit wat 'n leweransier of konkurrent van eersgenoemde onderneming is.<sup>1)</sup>

d) Persoonlike belange kan met dié van die instelling bots. 'n Goeie voorbeeld hiervan kom voor waar 'n onder-  
hoof of assistentbestuurder van 'n onderneming persoon-  
like aspirasies vir hoër aanstelling koester of waar 'n persoon nie self byvoorbeeld 'n uitstaande personeelbe-  
stuurder is nie. Hy is dan geneigd om swakke om

---

1) Vergelyk Security Gazette, volume 11, November 1976, p.385 © University of Pretoria

homself saam te trek om sodoende sterk kandidate buite kompetisie te hou. Verdagmakery en fluisterveldtogte is in dié gevalle aan die orde van die dag.

e) 'n Misbruik wat baie nadelige gevolge kan hê, is dat persone wat statutêre magte namens die owerheid besit, geskenke van die boonste bestuur aanneem.

f) Bestuurslede wat hulle aan omkoperij skuldig maak, beland dikwels in die moeilikheid omdat die skenker 'n teenprestasie verwag.

g) Bestuurslede pleeg troubreuk deur byvoorbeeld een onderneming se interne konfidensiële sake met ander persone buite die firma te bespreek.

h) Gebrek aan kennis en veelsydigheid belet die boonste bestuur dikwels om hul diskresie behoorlik uit te oefen omdat hulle nie opgewasse is vir die taak en teen sterker konkurrente nie.

i) Gesag kan deur 'n bestuurslid misbruik word om hom enersyds te probeer verryk deur op die firma se onkoste binne- of buitelandse reise te onderneem wat nie werklik in belang van die uitbreiding van die onderneming is nie. Andersyds kan so 'n persoon sy posisie misbruik by personeelaanstellings.

Die aanstelling van familielede wek gewoonlik agterdog en ontevredenheid.

'n Bestuurder wat hom aan die genoemde wanpraktyke skuldig maak, kan volgens die ondersoeker nie die aangewese persoon wees om bestuurskap positief te hanteer nie. Onbekwame en onopgeleide bestuurslede kan 'n onderneming



groot skade berokken. Dikwels het die ondersoeker tydens onderhoude van sommige werknemers van sekere firmas verneem dat hulle van mening is dat die bestuurder nie vir sy taak opgewasse is nie. Iemand erf byvoorbeeld van sy vader maar beskik nie eens oor die basiese bestuursvernuf nie.<sup>1)</sup> Die gevolg is dat situasies opduik wat hoegenaamd nie vir die uitbouing en voortbestaan van die onderneming bevorderlik is nie.<sup>2)</sup>

Die volgende gedragsuitinge word by werknemers aangetref wat onder 'n swak bestuurder moet werk :

- a) Die werknemer werk net omdat hy moet lewe;
- b) sy aandag is meer by die horlosie as by sy taak;
- c) sy daaglikse arbeid vorm nie meer 'n onafskeidbare en integrale deel van sy lewe nie;
- d) die werker is 'n geïsoleerde masjien wat net arbeidsresultate moet lewer;
- e) die werknemer sien sy werkgewer as 'n eersterangse uitbouter sodat die diepere betekenis van sy werk verlore gaan;
- f) 'n gevoel van angs en onsekerheid kan by die werknemer ontstaan;
- g) die herontdekking van die mens in die werker vind nie plaas nie;

- 
- 1) NEWMAN, W.H. en LOGAN, J.P.: Business Policies and Central Management, pp.565-569; vergelyk Security and Protection of South Africa, pp.14-15
  - 2) Aanbevelings in dié verband word in die slothoofstuk gemaak

- h) 'n gelukkige lewensuitkyk wat uiters belangrik in die bepaling van die werkprestasie is, verdwyn;
- i) entoesiasme en lojaliteit maak plek vir sleurwerk en ontevredenheid, en
- j) by 'n swak bestuurder is die nodige erkenning en waardering van bestuurskant afwesig.

Arbeid en arbeider is in wese een skeppende geheel, maar in 'n onderneming waar hierdie essensie ontbreek, kan skade nie uitbly nie.

Die doel en motief van 'n onderneming, die motivering van die mense, die gees en atmosfeer waarin hulle hul take verrig en hul lewensuitkyk en funksionering binne die breë maatskaplike, ekonomiese en politieke verband is almal sake van wesenlike belang.

Een van die vernaamste beginsels van goeie bestuur is om te verseker dat die werknemers se selfagting nie geskend word deur enige onbekwame optrede of onbesonne daad nie. Dit lê dus binne die mag van die bestuur om deur korrekte optrede die werknemer sodanig te aktiveer en gelukkig te maak dat hy slegs sy beste sal lewer. Gebeur dit nie, ontwikkel die werknemer 'n wrok teen die firma.

## Afdeling 2. Fisiese beveiliging

Sekuriteit beteken die beveiliging of beskerming van 'n onderneming se bates (spesiale formules of besondere produksieprosesse en fisiese eiendom) teen verlies of beskadiging weens diefstal, brand, inbraak, bedrog, ens.,

deur 'n sisteem van interne en eksterne beveiliging om 'n normale winsgewende voortbestaan van 'n sakeonderneming of nywerheid te verseker. Fisiese beveiliging daarenteen is die aanwending of gebruik van die beskikbare beveiligingsmiddele wat doeltreffende beskerming teen een of ander vorm van misdaad bied, of soos R.J. Healy dit stel : "Barriers are ordinarily utilized to form lines of defence in developing a physical security plan for a facility".<sup>1)</sup>

## 2.1 Die doel van fisiese beveiliging

Die hoofdoel met fisiese beveiliging is eerstens om as hulpmiddel vir die sekuriteitsbeampte te dien om sodoende private eiendom te beveilig. Tweedens, fisiese beveiliging moet aangepas en gewysig word, vermeerder of verminder word, ens. al na gelang die omstandighede verander. Met ander woorde, fisiese beveiliging moet tred hou met die nuutste misdaadtegnieke sodat doeltreffende sekuriteitsmaatreëls getref kan word. Vredestydse fisiese beveiliging het eintlik ten doel om die beskikbare beveiligingstelsels op so 'n wyse aan te wend dat dit nie 'n buitensporige finansiële las op die bedryf plaas nie maar tog so doeltreffend moontlik is dat dit die eiendom veral

---

1) HEALY, R.J.: Design for Security, p.47; vergelyk OLIVER, E. en WILSON, J.: a.w., p.3; MORSE, G.P.: Protection must be a plan in Industrial Security, p.28; CURRER-BRIGGS, N.: a.w., p.30; HEALY, R.J.: a.w., p.21

teen diefstal doeltreffend beveilig. Vir B.W. Gocke is dit

"obviously not economical to spend thousands of dollars on plant security when the return on such investment is only a fraction of that amount". 1)

Die foutiewe en onoordeelkundige uitbouing van sekuriteit het al heelwat skade in dié opsig gedoen.

Die grootte van die firma of nywerheid bepaal hoe sekuriteit aangewend moet word. Beveiligingsmaatreëls moet deeglik ondersoek word alvorens dit geïmplimenteer word. Voorafbeplanning, die noodsaaklikheid en implikasies ten aansien van die daarstelling van sekuriteit is 'n absolute voorvereiste.

Samevattend kan derhalwe verklaar word dat fisiese beveiliging ten doel het om persoonlike-, groeps- en eiendomsekuriteit te verhoog.

## 2.2 Die waarde van fisiese beveiliging<sup>2)</sup>

### 2.2.1 Algemeen

Alvorens oorgegaan word tot 'n uiteensetting van die soorte fisiese beveiligingstelsels is dit van belang om eers die waarde daarvan te bespreek. In dié verband verklaar R.J. Healy dat

- 
- 1) GOCKE, B.W.: Practical plant protection and policing for the security of business and industry, p.5  
2) Aanbevelings in dié verband word in die slothoofstuk gemaak

"physical security controls are an essential factor in the protection of modern industrial facilities. Our legal system, of course, is designed to act as a deterrent to the individual or individuals who would commit acts detrimental to the interest of an industrial organisation. However, this action only takes effect after the fact, to deal with those responsible. Since the act has already been accomplished, this may be too late. The damage to the company might be so serious as to adversely affect the future operation. In some cases the results might be so catastrophic that the company might not be able to survive. It is vital that losses or damage be prevented before they occur and for that reason physical controls must be considered essential to the success, even the survival of an organisation". 1)

Uit die voorgaande omskrywing is dit vanselfsprekend dat die bestuur sekuriteit nie net bloot as beveiliging van eiendom en van eie belange moet sien nie, maar dat dit ook sy taak is om die beveiliging van die mense onder hom te verseker.

### 2.2.2 Onkunde by personeellede

Die waarde van fisiese beveiliging is onder andere daarin geleë dat die hele personeel bewus moet wees van watter fasiliteite bestaan en watter maatreëls getref moet word indien 'n krisissituasie soos 'n brand sou ontstaan. Elke werknemer behoort opgelei te word in basiese beveiliging.

---

1) HEALY, R.J.: a.w., pp.2-3; vgl. KNIGHT, P.E. en RICHARDSON, A.M.: a.w., p.40

Dan ook moet die werknemers bewus wees van al die soorte fisiese beveiligingstelsels waaroor die firma beskik. Geslotebaan televisie en eenrigtingspieëls is byvoorbeeld van geen nut om diefstal deur werknemers te bekamp indien hulle nie bewus is van die bestaan daarvan nie.

### 2.2.3 Bepanning

Fisiese beveiliging moet volgens plan ontwikkel word met inagneming van behoorlike plasing van die verskillende onderdele.

P. Hamilton verklaar in dié verband dat

"nothing is more important to effective security than the basic measures of physical security if well planned and consistently carried out". 1)

Brandkaste, betonkamers, slotte, ens. is van geen waarde indien dit nie deur iemand gesluit word nie. Sleutels wat rondlê en ander vorme van nalatigheid het al dikwels onberekenbare skade aan firmas berokken. 'n Sprekende voorbeeld is die geval waar 'n farmaseutiese firma in Kaapstad weens nalatige sleutelbeheer nagenoeg R58 000 skade gely het. 'n Kwaadwillige persoon ('n ontevrede werknemer) het die elektriese toevoer tot die yskas waarin spuitstof onder lae temperatuur bewaar moes word, eenvoudig net afgeskakel. Die spuitstof was derhalwe aan te hoë temperatuur blootgestel wat algehele onbruikbaarheid

---

1) HAMILTON, P.: a.w., p.139

van die produk tot gevolg gehad het. Sonder enige probleem kon die werknemer toegang tot die bepaalde vertrek verkry aangesien die sleutels op die produksiebestuurder se kantoortafel gelê het.

"Physical security concerns itself with those means by which a given facility protects itself against theft, vandalism, sabotage, unauthorized entry, fires, accidents and natural disaster",

aldus Green en Faber<sup>1)</sup> en daarom behoort fisiese beveiliging (stelsels en apparaat) by die beplanning van die bouprogramme ingeskakel te wees.

R.Foster verklaar in dié verband dat

"today architects are being urged to liaise with security experts at the drawing board stage, to ensure that new factories, flats and stores incorporate from the first brick every precaution against to-day's enemies of the people - criminals and vandals". 2)

Dit sal nie net sekuriteit as sodanig meer doeltreffend laat funksioneer nie, maar ook die installeringskoste tot 'n minimum beperk. Dit is noodsaaklik dat die algemene en noodsaaklikste fisiese beveiligingstelsels op die hoogste vlak aandag geniet "to protect your store from outside thieves".<sup>3)</sup> Die eienaar en argitek beplan die gebou op so 'n wyse dat die toekomstige werkverrigtinge vlot moet verloop. Ongelukkig is dit egter ook waar dat die inbou of aanbring van beveiligingstelsels selde

---

1) GREEN, G. en FABER R.C.: a.w., p.34;

2) 'n Artikel in Security and Protection of South Africa, Januarie 1977, p.9, Oktober 1975, p.16; vgl. Ibid.

3) CURTIS, S.J.: a.w., p.734

in die bouprogram ingesluit word. Sekuriteit kom steeds as 'n nagedagtenis. Die installering van fisiese beveiligingstelsels nadat die gebou reeds voltooi is, bring dan onnodige addisionele onkoste mee.

Sketsplanne A en B dui op die verskil tussen deurdagte voorafbeplanning en onoordeelkundigheid. In die een geval (sketsplan B) is die buitedeure tot 'n minimum beperk. In die ander geval (sketsplan A) het die gebou te veel uitgange na buite.



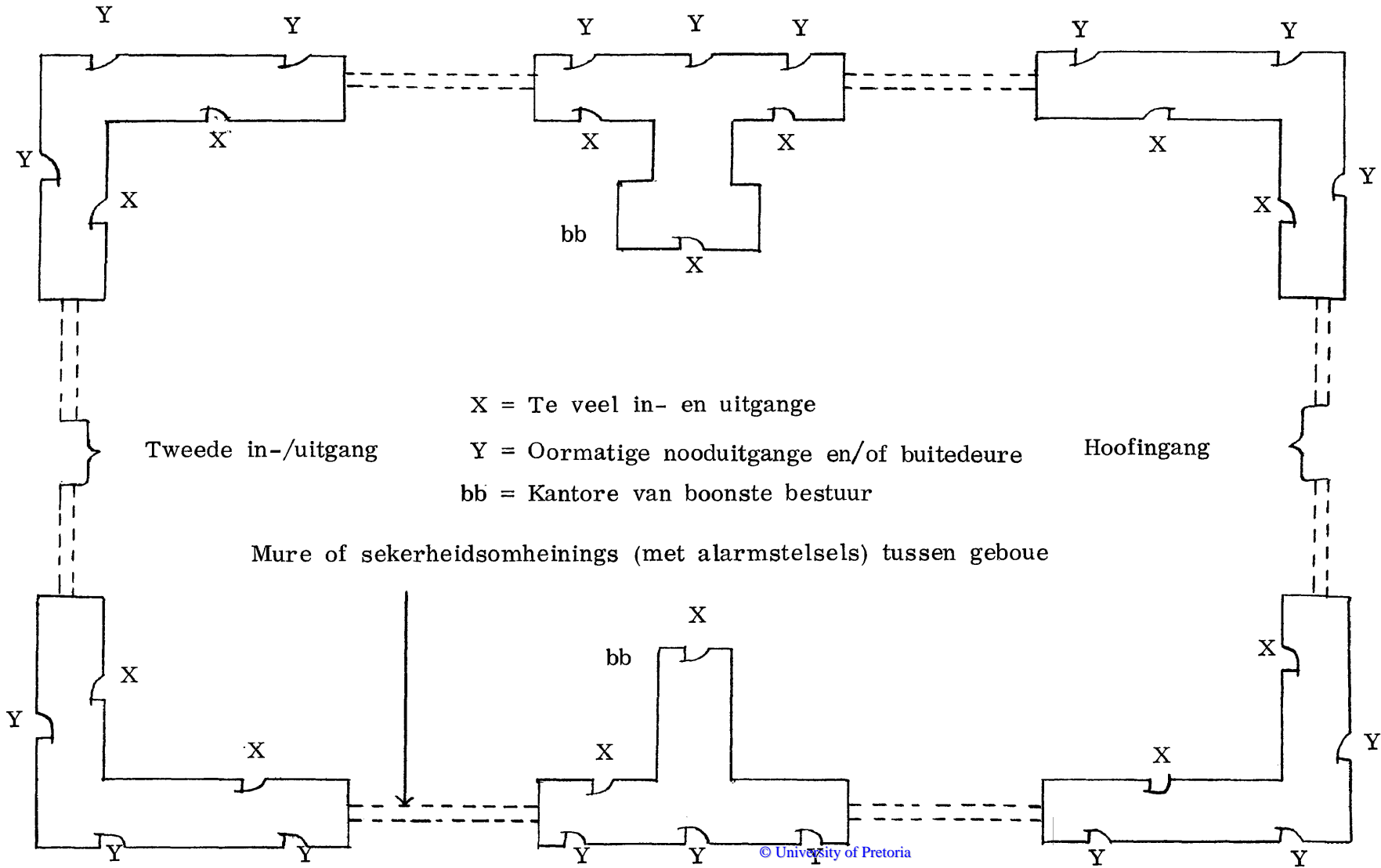

X = Te veel in- en uitgange

Y = Oormatige nooduitgange en/of buitedeure

bb = Kantore van boonste bestuur

Tweede in-/uitgang

Hoofingang

Mure of sekerheidsomheinings (met alarmstelsels) tussen geboue

OORMATIGE AANTAL IN- OF UITGANGE

SKETSPILAN A

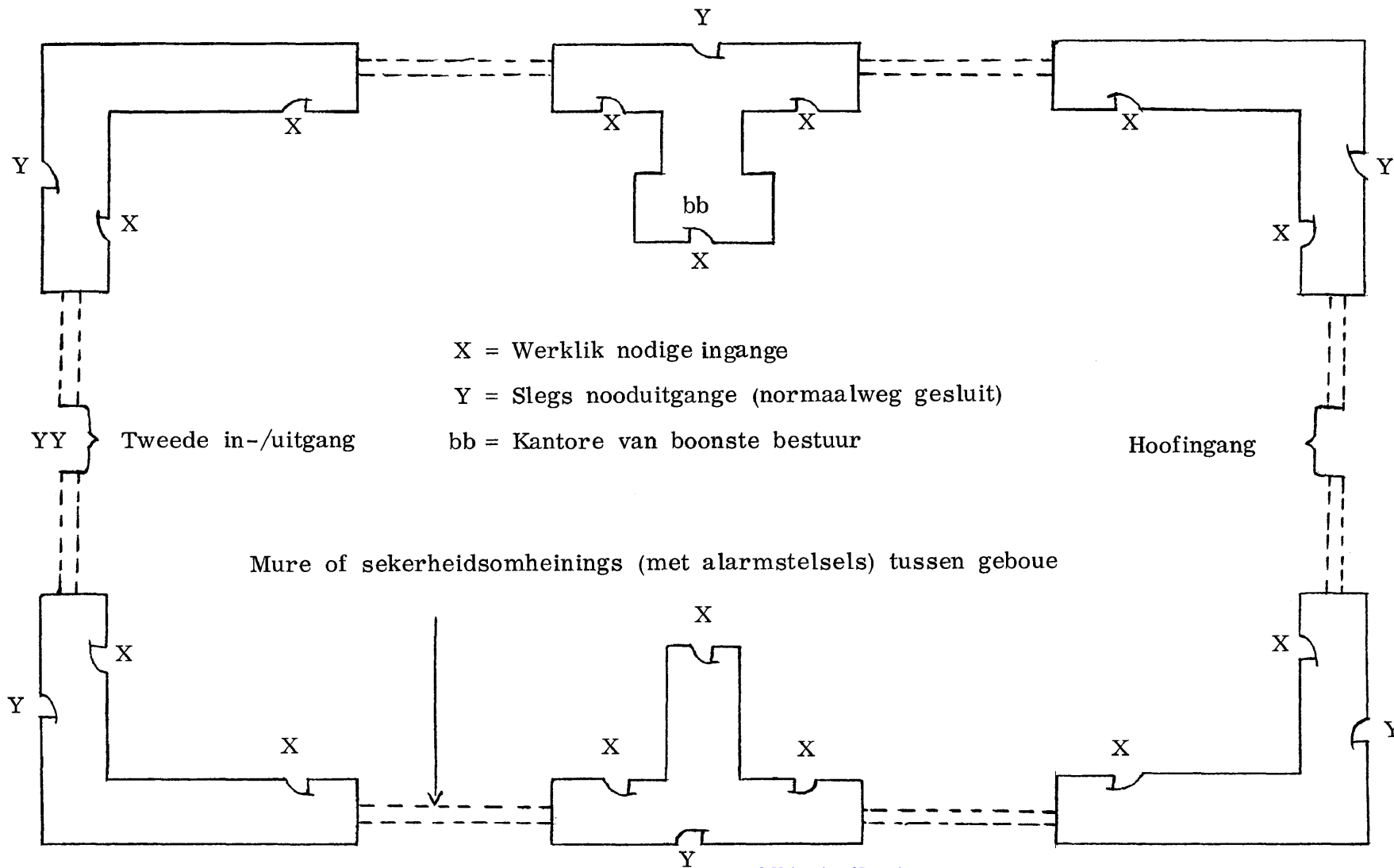

Mure of sekerheidsomheining (met alarmstelsels) tussen geboue

BEPERKTE AANTAL IN- OF UITGANGE

SKETSPILAN B

In sketsplan A dui X aan dat daar heeltemal te veel deure in die gebou is. In sketsplan B daarenteen dui X die werklike nodige ingange aan. Y is nooduitgange wat normaalweg gesluit bly en wat, benewens die hoofingang, voldoende is tydens 'n krisistoestand soos wanneer 'n brand sou ontstaan. YY is 'n addisionele hek wat tydens krisistye ook as nooduitgang gebruik kan word. Vervolgens kan YY toegang verleen indien die hoofingang om een of ander rede versper word.

Soos aangedui op beide sketsplanne A en B is die kantore van die boonste bestuur op so 'n wyse geplaas dat hulle 'n deeglike uitsig oor die hele gebouekompleks asook die binneterrein het. Om dieselfde rede behoort die kantoor van die hoofsekuriteitsbeampte<sup>1)</sup> in die kantoorruimte bb te wees.

Hoë mure en/of sekerheidsheininge (met alarmstelsels toegerus)<sup>2)</sup> tussen die geboue is 'n noodsaaklikheid aangesien toegang alleen deur die hoofingang moet plaasvind. Met ander woorde, gedurende normale tye is die toegang tot die gebou slegs by die hoofingang wat meebring dat deeglike toegangsbeheer toegepas kan word.

### 2.3 Die soorte fisiese beveiligingstelsels

Met die ontwikkeling van die handel en nywerheid, veral gedurende die huidige eeu, het nie net die produksie en

---

1) 'n Volledige uiteensetting van die doel, pligte, ens. van sekuriteitspersoneel word in hoofstuk 5 uiteengesit

2) Vergelyk afdeling 2.3.11 van die onderhawige hoofstuk

omset verhoog nie, maar ook die konkurrensie en die bedreiging waarvoor ondernemings van buite en van binne (in eie geledere) te staan gekom het, het die aanwending van beveiligingstelsels en tegnieke al hoe meer noodsaaklik gemaak, "methods for improving physical protection after the store is closed".<sup>1)</sup> Daar is byvoorbeeld gevare soos brandstigting wat die hoof gebied moet word. Dan is daar ook nog "interne" misdade soos diefstal, geldverduistering, bedrog, ens. wat bekamp moet word. Voorts die gevaar van buite, by wyse van inbraak. Om vandag te aanvaar dat 'n omheining of 'n deur met 'n slot die misdadiger sal verhinder om misdaad te pleeg, is blote illusie. Met behulp van fisiese beveiligingstelsels word die misdadiger se taak nogtans aansienlik bemoeilik of soos J. Elliot dit stel "(to) include safety factors which, with very little additional planning will keep you safe".<sup>2)</sup>

Die apparaat, hulpmiddels en beveiligingstelsels wat tot die beskikking van die handel en nywerheid is, word volgens kortliks bespreek. Vandag is die volgende soorte fisiese beveiligingstelsels bekend : Die verskillende

- 
- 1) CURTIS, S.J.: a.w., p.739; vergelyk HEMPHILL, C.F. Jr.: a.w., pp.13-24; Securitech. The International Guide to Security Equipment; Security and Protection of South Africa, 1976 en 1977
  - 2) Artikel in Security and Protection of South Africa, Januarie 1977, p.9; vergelyk Shoplifting and Thefts by Shop Staff, p.19; POST, R.S.: a.w., p.39

soorte dief- en brandalarmstelsels, elektroniese apparaat, geslotebaan televisie, radiobeheer, telefoon en radiotelefoon, eenrigtingspieëls, hekbeheerstelsels, sekerheidslotte en sleutels, kameras, foto-elektriese instrumente, bandopnemers, luidsprekers, brandkluis, sekerheidsbeligting, magnetiese deurskakelaars, outomatiese verklidders, interkommunikasiestelsels, en nog meer.

Die ondersoeker sou graag illustrasies van die verskillende apparaat wou insluit maar aangesien slegs die uitwendige dele daarvan sigbaar is en dit gewoonlik in 'n kabinet of ander omhulsel gemonteer word, kan weinig van die werkverrigting aangedui word.

Beveiligingstelsels kan in twee kategorieë ingedeel word, naamlik interne en eksterne hulpmiddele, beveiligingstelsels of "hindernisse"<sup>1)</sup> Interne beveiligingstelsels is onder andere alarms, outomatiese verklidders en ander opsporingsapparaat, luidsprekers, interkommunikasiestelsels, geslotebaan televisie, ens. Eksterne beveiligingstelsels is hindernisse soos alarmstelsels, slotte, deure, vensters, hekke, sekerheidsheininge, sekerheidsbeligting, uitkyktorings, patrolliedienste ens. wat toegang tot 'n terrein of doelwit bemoeilik of uitskakel.

### 2.3.1 Interne beveiligingstelsels

Soos die naam aandui word interne beveiligingstelsels of

---

1) VAN HEERDEN, T.J.: Inleiding tot die Polisiekunde, p.174

hulpmiddels aangebring of aangewend om byvoorbeeld die binnekoms van 'n persoon (indringer) aan te kondig. Die mees bekendes is die volgende :

#### 2.3.1.1 Outomatiese verklikkers en ander opsporingsapparaat

Tans word verskeie soorte outomatiese verklikkers vervaardig. Die bekendste is die deurklokkie wat die binnekoms of aanwesigheid van 'n persoon aandui. Sodra 'n ultravioletstraal verbreek word, lui die deurklokkie. Nie net apparaat wat ultravioletstrale uitstuur, word egter gebruik nie, maar ook ander elektroniese apparaat wat radarstrale of supersoniese strale uitstuur. In kleiner winkels en veral waar 'n klein personeel werk en handels-transaksies met tussenposes plaasvind, is hierdie apparaat onontbeerlik. Dit stel die eienaar of werknemer in kennis van die aankoms van 'n klant. 'n Persoon kan nie ongesiens inglip nie.

Benewens die voorgenoemde soorte verklikkers is nog heelwat ander voor hande soos byvoorbeeld die Micro Straal opsporingsapparaat wat veral deur nywerhede gebruik word. Die verskillende soorte verklikkers of opsporingsapparaat word gewoonlik vanuit die buiteland ingevoer en is derhalwe baie duur.<sup>1)</sup> In die Republiek van Suid-Afrika het sommige sekuriteitsbewuste persone die inisiatief geneem om soortgelyke produkte plaaslik te vervaardig.

---

1) Vergelyk CURTIS, S.J.: a.w., pp.442-445; CURTIS, B.: Security Control. External Theft, p.301 en pp. 445-446; Top Security International, volume 3, Julie 1977, pp. 79-82; OLIVER, E. en WILSON, J.: a.w., pp.23-32

Die "Sona Altro Sonic" byvoorbeeld is 'n plaaslik ver-  
vaardigde opsporingsapparaat wat baie ekonomies is en  
doeltreffend funksioneer. Dit bestaan uit een kontrole-  
kissie (ongeveer 17 cm x 12cm x 8 cm) met twee buise wat  
lyk soos die spreekbuis van 'n mikrofoon. Die een stuur  
infrarooi strale uit terwyl die ander een dit terug ont-  
vang. Sodra 'n voorwerp voor die straal verby beweeg  
word 'n alarm onmiddellik outomaties aangeskakel. Die  
enigste nadeel van dié stelsel is dat dit net 'n enkel  
straal van nagenoeg 15 cm breed is. Die hoofdoel van  
die "Sona Altro Sonic" is egter om die binnekoms van  
persone deur ingange soos deure en vensters te verklik.  
Een kontrolekissie kan tot 50 pare opsporingsbuise doel-  
treffend laat funksioneer. Dis boonop 'n apparaat wat  
saam met installeringskoste nie duur is nie. Vervol-  
gens word 'n breedvoerige uiteensetting van die instal-  
lering en werkverrigting van die SF93 opsporingsapparaat  
(vergelyk sketsplan C), gegee.

SKETSPLAN C

DIE "SONA ALTRO SONIC" OPSPORINGSAPPARAAT

C 1

Horisontale radarveld verkry met vertikale installering

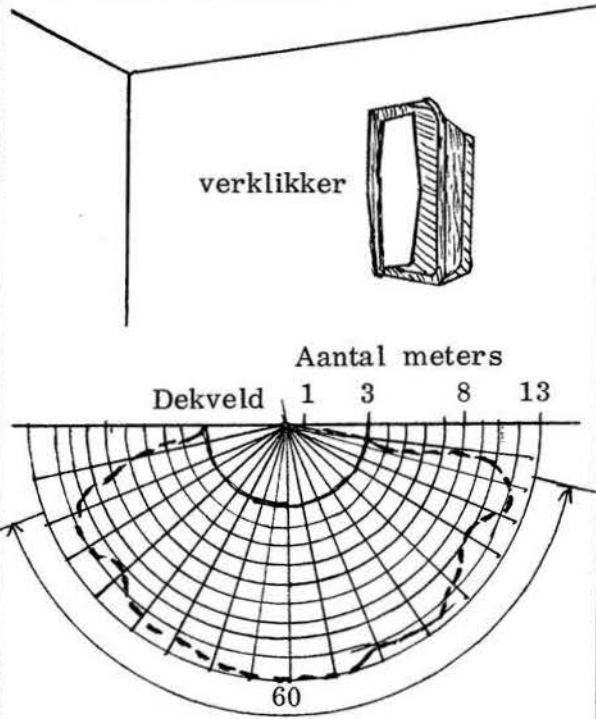

C 2

Horisontale radarveld verkry met horisontale installering

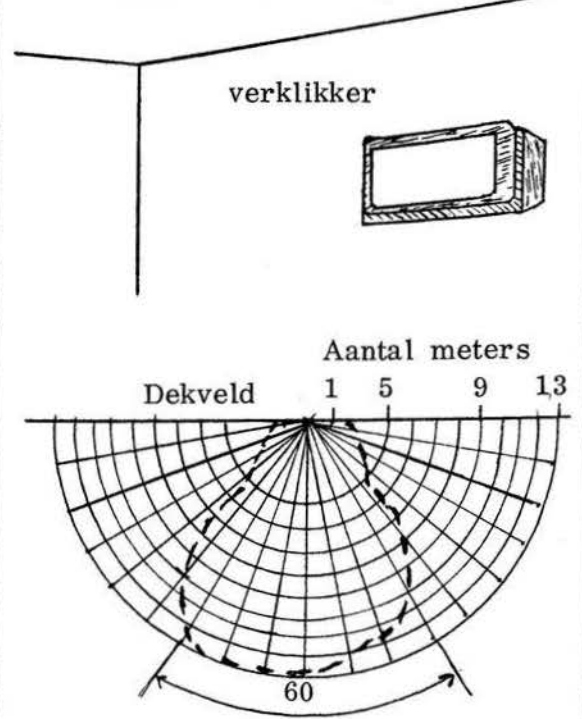

C 3

Vashegposisies

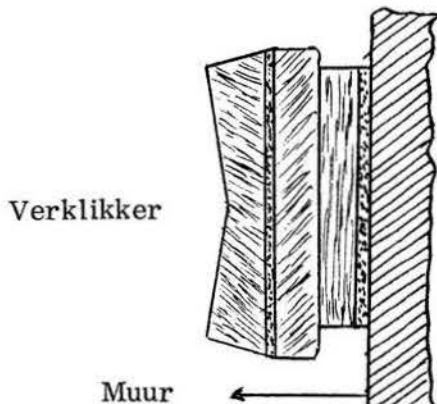
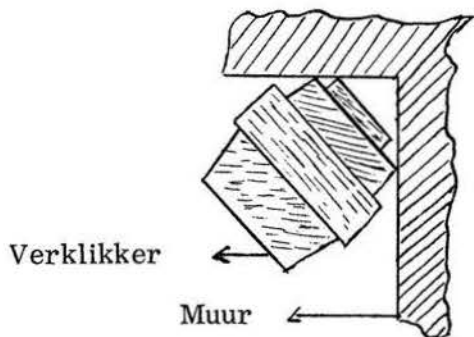

C 4

Oop- en toeluit van die kontrolekissie

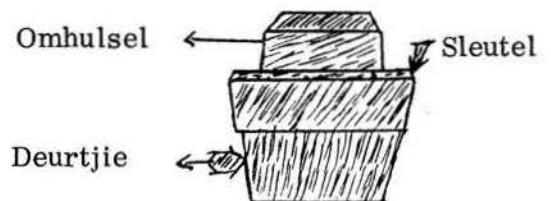
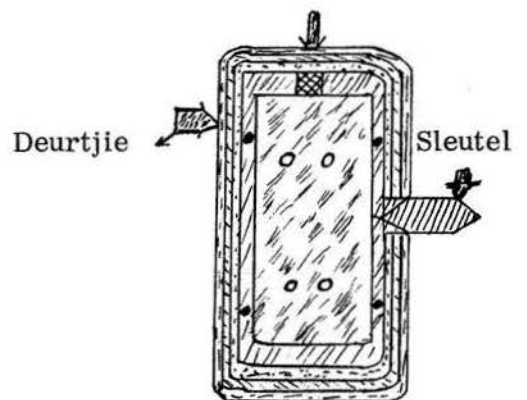



"The SF93 is a medium-range volumetric detection system which uses the Doppler effect, whereby a small change in frequency occurs when a lowpowered radar frequency signal reflects off a moving target".

Die SF93 word gewoonlik aanbeveel vir 'n onderneming of ander instelling (area) waar maksimum sekuriteit 'n vereiste is. Hierdie opsporingsapparaat (alarmstelsel) kan ook onder die bestes wat tans op die opemark beskikbaar is, beskou word. Volgens gegewens oor die werkverrigting beskikbaar, is daar min faktore van buite wat dit kan affekteer. Valse alarms is feitlik onmoontlik. Dit is "not subject to microphony, nor will it respond to air turbulence sound", ens. wat die doeltreffende respons kan beïnvloed.

'n Ander soort verklikker is die metaalverklikker. Indien 'n persoon metaal aan sy liggaam of sy klere het en hy sou voor dié soort verklikker verby beweeg, word òf 'n liggie outomaties aangeskakel òf 'n gonsapparaat (alarm) tree in werking. Die tegnikus in beheer van die outomatiese verklikker sal dan onmiddellik weet dat die betrokke persoon 'n metaalvoorwerp by hom het. By lughawens word die metaalverklikker met groot welslae gebruik.

Die genoemde soorte outomatiese verklikkers en opsporingsapparaat is handige hulpmiddels om enersyds die

aanwesigheid van 'n dief of inbreker te verraai of andersyds direk in die naaste brandweerstasie alarm te maak indien 'n brand sou uitbreek. Die outomatiese verklikkers en ander opsporingsapparaat is gevolglik vir elke handelaar en nyweraar 'n noodsaaklike hulpmiddel by die bekamping van misdaad en brandbestryding.<sup>1)</sup>

### 2.3.1.2 Luidsprekers

Luidsprekers is 'n belangrike hulpmiddel ten aansien van fisiese beveiliging. Die gebruik van luidsprekers om mense te waarsku wat te naby aan gevaarzones beweeg, is alom bekend. Daagliks word dit byvoorbeeld op strande gebruik waar baaipekke gevare vir die baaiers inhou. In fabriekke waar masjinerie heelwat lawaai maak, is die luidspreker onontbeerlik om kommunikasie te vergemaklik. Meer nog, op 'n baie taktvolle wyse kan 'n winkeleienaar daarmee 'n potensiële gapser laat afsien van sy planne. 'n Goeie voorbeeld is die een geval waar die ondersoeker en die sekuriteitsbeampte iemand van 'n redelike afstand dopgehou het. Naby die toonbank was daar nie 'n winkelassistent nie. Die sekuriteitsman het daarop met die luidspreker 'n winkelassistent ontbied om asseblief "die dame met die rooi rok te gaan bedien aangesien sy nou al 'n geruime tyd daar staan sonder om bedien te word". Die gapser het sonder aarseling die gesteelde item laat val en vinnig uit die winkel verdwyn.

---

1) Vir nog meer beskrywings en inligting hieroor, vergelyk Shoplifting and Thefts, pp.41-43; Security Gazette, Mei 1974, pp. 184-185; Top Security International, volume 3, Nr. 5, September 1977, pp. 146-147; Security Gazette, Nr. 8, volume 19 van 1976, pp. 276-277; Security and Protection of South Africa, Januarie 1977, p.9

### 2.3.1.3 Interkommunikasiestelsels

'n Interkommunikasiestelsel is 'n apparaat wat in 'n gebou geïnstalleer word om iemand in staat te stel om òf met 'n bepaalde persoon in verbinding te tree òf om met alle mense in die gebou of op die terrein gelyktydig te praat.<sup>1)</sup> Om die gapser te betrap kan die interkom veral in handelsake nuttig gebruik word. So kan die bestuurder eensyds 'n werknemer wat sy plig versuim na sy kantoor ontbied sonder om kosbare tyd met die heen-en-weer lopyery in te boet; andersyds kan 'n voornemende gapser op 'n baie subtiele manier gekeer word om iets te steel. So byvoorbeeld kan die bestuurder die gapser beskryf en verklaar dat hy binne enkele oomblikke bedien sal word. Hy sal dus dadelik beseft dat iemand hom dop hou. Verskeie kleinhandelaars het die ondersoeker meegedeel dat sedert die installering van dié hulpmiddel, dienslewering van hul werknemers flinker was en dat gapserij tot 'n minimum beperk is. In net een afdeling van 'n sekere winkel is maandeliks meer as die helfte van die goedere deur gapsers weggedra. Nadat 'n interkom geïnstalleer is, het gapserij byna geheel-en-al verdwyn.

In die nywerhede speel die interkom 'n belangrike rol veral betreffende industriële beveiliging. In enige noodgeval kan alle werknemers met een oproep na veiligheid gestuur word. Die ondersoeker voorsien dat in elke groot-handelsaak en nywerheid 'n interkommunikasiestelsel geïnstalleer word.

---

1) Security and Protection of South Africa, Maart 1976, pp. 10-11.

#### 2.3.1.4 Die telefoon en radio

Elke firma of fabriek het 'n telefoon. Die waarde en die gebruik daarvan is algemeen bekend. Vir die opsporing en bekamping van misdaad is die telefoon ewe-eens onontbeerlik. Die oordeelkundige gebruik van die radio en radiotelefoon is belangrike fisiese beveiligingstelsels om misdadigheid in die kiem te smoor. Die telefoon kan enersyds dien om enige ongerymdheid soos diefstal by die polisie aanhangig te maak. Die polisie kan derhalwe spoedig op die misdaadterrein wees. Andersyds kan tydens brandgevaar die brandweer vinnig ontbied word.

Die tweerigtingradio is nie net vir die polisie van waarde om misdaad te bekamp nie maar dit kan ook as 'n nuttige hulpmiddel vir sekuriteitspersoneel dien. Veral gedurende krisistye kan moontlike indringing van ongemagtigde persone verhoed word. Op verskeie punte in 'n bepaalde gebied of gebou kan die sekuriteitspersoneel alle bewegings van verdagtes dophou en deur middel van die tweerigtingradio aan die hoof-sekuriteitsbeampte rapporteer. Dit is doeltreffend aangesien "it gives fast communications contact and maximum flexibility."<sup>1)</sup> Hy kan dan die nodige stappe doen om òf self die vermeende oortreder na sy kantoor te ontbied òf hy kan polisiehulp inroep.

---

1) CURTIS, S.J.: a.w., p.435; vergelyk CURTIS, B.: Security Control. External Theft, pp. 434-440; Security and protection of South Africa, November 1975, pp.12-14

### 2.3.1.5 Bandopnemers

Gewoonlik word bandopnemers deur die publiek net vir vermaaklikheidsdoeleindes gebruik. Die polisie daarenteen gebruik dit vir die vaslegging en bewaring van belangrike gesprekke en verklarings.<sup>1)</sup> Die sekuriteitsman gebruik dit veral tydens bekentnisse deur oortreders. Dit blyk dat dié apparaat vrylik deur sekuriteitshoofde en die boonste bestuur aangewend word wanneer 'n oortreder betrap is. Gewoonlik sal die sekuriteitshoof, in samewerking met die bestuurder van 'n onderneming, 'n oortreder se erkenning van die misdryf op band vaslê. Die gapser word dan meegedeel dat 'n bandopnemer tydens die ondervraging gebruik is. Hierna word die gesprek teruggespeel sodat die oortreder self kan hoor wat hy gesê het. Vervolgens word die oortreder meegedeel dat sy bekentenis op band genoegsame bewys vir skuldigbevinding is (sien egter voetnoot 1 hieronder).

Meestal het hierdie bangmaakstorie tot gevolg dat die gapser pleit dat die polisie nie ontbied word nie. Hy bied aan om òf die gesteelde artikel terug te gee òf vir dubbel die waarde van die item in te staan.

Gewoonlik word bandopnemers in die handelsake en nywerhede gebruik om huishoudelike sake te hanteer. Probleme tussen personeellede het by 'n aantal ondernemings dikwels

---

1) Bekentnisse, verklarings, ens. op band vasgelê word nie deur Suid-Afrikaanse howe aanvaar nie tensy die opname getik en deur die verklaarder geteken is; vergelyk die Strafproseswet asook WESTON, P.B. en WELLS, K.M.: Criminal Investigation : Basic Perspectives, p.186

tot onnodige siviele gedinge aanleiding gegee. Die bestuurder van so 'n firma het deurgaans die betrokke partye na sy kantoor ontbied, die bandopnemer aangeskakel en gevra wat die probleem is. Beskuldigings, beledigings en woede-uitbarstings is alles op band opgeneem. Of die twee partye na die geselsery mekaar die hand reik of nie, het die bestuurder die bandopnemer laat terugspeel sodat elke persoon hoor wat hy gesê het. Die bestuurder deel die persone dan mee dat indien die struweling nie geheel-en-al uit die weg geruim word nie, albei partye eweveel skuld het en indien 'n siviele hofsaak sou volg, geeneen die sekerheid het dat die saak in sy guns beslis sal word nie. Die boonste bestuur wat bandopnemers vir die genoemde doeleindes gebruik, verklaar dat net positiewe resultate daarmee behaal word. Vir gapseery deur werknemers en nie-werknemers asook dissiplinêre stappe teen werknemers word die bandopnemer deur die bestuur as besonder waardevol beskou.

#### 2.3.1.6 Geslotebaan televisie

Die installering van geslotebaan televisie beperk diefstal tot 'n groot mate. B. Curtis verklaar dat "closed-circuit television does have advantages. It allows continuous observation of the sales clerk and cash register for an extended period or time", of soos Security Gazette aandui, "(it) gives protection against shoplifting - enabling known thieves to be spotted so that early warning

can be given to stores".<sup>1)</sup> Op die skerm (monitor) kan duidelik gesien word watter persoon hom aan byvoorbeeld gapserij skuldig maak of op die punt staan om dit te doen. Met behulp van die interkom, 'n luidspreker, telefoon of tweerigtingradio kan 'n sekuriteitsbeampte of winkelassistent versoek word om die oortreder na die bestuurder of sekuriteitshoof se kantoor te neem. Indien die gapser ontken dat hy iets gegaps het, kan hy na die plek geneem word waar al die televisieskerms aangebring is. 'n Werknemer word dan versoek om op die betrokke plek te gaan stelling inneem sodat die oortreder self kan waarneem dat hy nie sonder rede ondervra word nie. Die bandopnemer word aangeskakel om die persoon se bekentenis op band vas te lê. Menige bestuurder het die ondersoeker meegedeel dat nadat die genoemde prosedure gevolg is, die oortreder sy misstap erken en pleit om genade. Die bestuurder handel die saak dan self af of die polisie word ontbied.

Ongelukkig is geslotebaan televisie 'n duur installasie wat in die kleiner handelsake nie finansiëel geregverdig is nie. In die groothandelsake en fabriekke is dit 'n lonende proposisie en hoewel die kapitale uitleg groot is, word die koste binne 'n kort tydsbestek verhaal. So

---

1) CURTIS, B.: Security Control. Internal Theft, p.123; vergelyk Security and Protection of South Africa, Oktober, 1974, p.13, Security Gazette, volume 19, Januarie 1977, p.18; vergelyk Security and Protection of South Africa, Februarie 1971, p.9; Ibid, Mei 1976, pp.8-11; Shoplifting and Thefts, pp. 40-41; Security Gazette, volume 19, Nr. 9, September 1977, pp.296-297

het die onvoorsiene verliese<sup>1)</sup> van 'n sekere handelsaak wat oor geslotebaan televisie beskik en daarvan gebruik maak, binne twee maande van 5,7 persent (R650,00 per maand) tot slegs 0,6 persent R100,00 per maand) gedaal.

### 2.3.1.7 Spieëls

'n Gewone spieël is 'n handige beveiligingsmiddel indien dit oordeelkundig geïnstalleer word. Spieëls in 'n winkel is nie net 'n versiering nie maar kan op so 'n wyse aangebring word dat iemand met behulp daarvan alle bewegings elders in die vertrek of selfs om 'n hoek kan waarneem. Meer as een spieël word gebruik. Die een reflekteer die beeld na 'n ander wat op sy beurt dieselfde doen. Met behulp van drie of vier spieëls kan dan 'n duidelike beeld van 'n bepaalde plek of persoon verkry word. Indien 'n winkelassistent of sekuriteitsbeampte 'n persoon op dié wyse waarneem wat iets wil gaps, kan hy toeslaan voordat die artikel in 'n handsak of onder die persoon se klere in verdwyn. Boonop is spieëls nie duur nie en nogtans baie effektief.

Eenrigtingspieëls word vandag taamlik algemeen in veral winkels gebruik.<sup>2)</sup> Dit bestaan uit glas wat net van die een kant deursigtig is. Menere A en B staan byvoorbeeld weerskante van die spieël. A kan vir B duidelik sien maar laasgenoemde kan nie vir A sien nie. Eenrigtingspieëls is besonder waardevol om enersyds genoegsame lig deur te laat en andersyds die voornemende dief se

---

1) 'n Volledige uiteensetting van wat onvoorsiene asook verklaarbare verliese is, is in hoofstuk 2 gegee.

2) Shoplifting and Theft, pp.39-40; vergelyk CURTIS, S.J. a.w., p.446



bewegings ongesiens dop te hou.

'n Ander soort spieël wat dikwels in veral kleiner vertreke effektiewe resultate lewer, is die ronde spieël wat in een van die hoeke van die vertrek geplaas word. Die doeltreffendheid daarvan is geleë in die feit dat die hele vertrek in klein formaat weerkaats word. Deur net na die spieël in die hoek te kyk, kan 'n geheelbeeld van alles in die vertrek verkry word. Die gapser sal derhalwe maklik met dié hulpmiddel geïdentifiseer kan word.

### 2.3.2 Eksterne beveiligingstelsels

Soos reeds genoem word eksterne beveiligingstelsels aanbring om as hindernisse te dien wanneer ongemagtigde persone 'n bepaalde terrein wil binnedring.

#### 2.3.2.1 Alarmstelsels

"The purpose of the alarm is to frighten the burglar away by making a racket", aldus L. Clowers.<sup>1)</sup> Basies is dit die bedoeling met die aanbring van alarmstelsels. In dié verband moet veral gelet word op diefalarmstelsels. Vandag is daar verskeie soorte van die stelsels wat doeltreffend funksioneer by woonhuise, winkels, groothandesake of nywerhede, al na gelang van die vereistes. Die handelaar of fabrikant kan met behulp van so 'n alarmstelsel sy eiendom beskerm teen inbraak en diefstal. Outomatiese

---

1) CLOWERS, L.: Patrolman, patterns, problems and procedures, p.199; vergelyk CURTIS, B.: Security Control. External Theft, pp.300-309; POST, R.S.: a.w., pp.47-48; COLE, R.B.: Security Systems and Hardware

alarmstelsels kan op so 'n wyse geïnstalleer word dat alarm by die naaste polisiestase gemaak word. Die polisie kan dus spoedig op die misdaadterrein wees en "a great deal of modern crime could be prevented ..."<sup>1)</sup>

Verder kan met die hulp van elektroniese apparaat wat met die alarm verbind is, die gebou se ligte outomaties aangeskakel word sodra die inbreker sy poging aanwend. In 'n privaat woonhuis kan die radio begin speel sodra die dief die huis binnegaan. Dit gebeur wanneer die sogenaamde wyestraal gebreek word. Met wyestraal word bedoel die verbreking (afsnyn) van radar- of ultravioletstrale indien 'n persoon of voorwerp die straal deurkruis, "and it also aids night security".<sup>2)</sup>

'n Ander soort elektroniese apparaat is die "electronic sentry". S.J. Curtis beskryf die werkverrigting van dié apparaat soos volg :

"The electronic sentry is a rugged electronic unit which houses a specially designed record player, an electronic relay amplifier and an audio amplifier. When an alert condition occurs, the primary detecting device will cause the electronic sentry to go into action".<sup>3)</sup>

Hierdie apparaat kan direk aan byvoorbeeld 'n telefoonlyn gekoppel word. "The post office has offered to allow alarm equipment to be connected to its telephone system".<sup>4)</sup>

- 
- 1) Security Gazette, volume 19 Januarie 1977, p.9
  - 2) Security Gazette, volume 19, Januarie 1977, p.19
  - 3) CURTIS, S.J.: a.w., p.447
  - 4) Security Gazette, volume 19 Januarie 1977, p.10

Wanneer 'n indringer verskyn, word 'n sekere nommer geskakel en sodra die persoon aan die anderkant die gehoorbuis optel, word 'n waarskuwingsyn gegee.

Die installering en werking van die radaroog word soos volg deur S.J. Curtis uiteengesit:

"This is enclosed in a box which is about two feet square ... By placing this radar alarm box in the middle of any trouble spot, a radar signal can be sent out in a circular fashion. The size of the circle can be regulated from ten feet up to fifty feet in diameter. If anyone enters the area of the circle the Radar Eye signals with a bell, or flashing light". 1)

Net soos die radaroog is die ultrasoniese alarmstelsel maklik hanteerbaar en kan dus goedskiks van een plek na 'n ander verskuif word. "This is an alarm system which uses sound which is above the range of human audibility".<sup>2)</sup>

Benewens die genoemde aparate "alarms can, of course be of many applications",<sup>3)</sup> sommige "to prevent intrusion ...."<sup>4)</sup> en 'n ander nuwe een op die mark wat bestaan uit "limpet discs which are stuck to merchandise and set off an alarm if they are removed".<sup>5)</sup>

- 
- 1) CURTIS, S.J.: a.w., pp. 446-447; vergelyk CURTIS, B.: Security Control. External Theft, pp. 303-309
  - 2) CURTIS, S.J.: a.w., p.447
  - 3) Ibid, p.446
  - 4) Security Gazette, volume 19 Januarie 1977, p.20
  - 5) Loc cit

Die genoemde alarmstelsels is van die mees bekende en doeltreffendste diefalarmstelsels wat, indien dit op die regte manier en op die regte plekke aangebring word, doeltreffend kan funksioneer.

Benewens die diefalarmstelsels kan ook brandalarmstelsels aangebring word. As 'n brand ontstaan, is die ergste skade gewoonlik die vernietiging van onvervangbare dokumente. 'n Brandkaste is nutteloos en gewone staalkantoor-toerusting het by 'n brand die uitwerking van 'n oond.

Daar is vandag goeie brandkaste op die mark wat die geweldige hitte, die druk van die ineengestorte gebou en die water van die brandslange kan weerstaan.

'n Voordeel wat brandalarmstelsels inhou, is dat die brandweer outomaties in kennis gestel word sodra 'n brand ontstaan. Die brandweerman sien op 'n paneel presies waar die brand is. Die outomatiese apparaat gelei 'n waarskuwing sodra die intensiteit van hitte bo die normale styg of selfs indien rook aanwesig is. Outomatiese en direkte skakeling met die naburige brandweerstasie bespaar heelwat tyd wat vir die doel van brandbestryding so 'n belangrike faktor is.

#### 2.3.2.2 Slotte, sleutels, deure en vensters

Gewone slotte, sleutels en deure is vandag nie meer 'n groot struikelblok vir die professionele dief nie. R.S. Post beweer dat

"most burglaries occur by forcing a natural opening in the building, such

as a door or a window. Inadequate doors offer the burglar easy access to the premises". 1)

'n Geslote deur en selfs 'n venster met diefwering voor weerhou slegs die geleentheidsmisdadiger om toegang tot 'n gebou te verkry. Die beroepsmisdadiger "developed a few basic and effective modes of attack against today's locks", aldus B. Curtis.<sup>2)</sup> Die gewoontemisdadiger gebruik gewoonlik apparaat soos lopersleutels en/of 'n ystersaag om in te breek. Daarom is dit noodsaaklik dat alle buitedeure met meer as een slot of met spesiale slotte toegerus word. Deure wat met staal aan die binnekant versterk is, sal meehelp dat die inbreker moeilik toegang verkry. Dit is nie altyd net misdadigers van buite wat inbreek en steel nie maar ook die werknemers van 'n firma kan pogings aanwend om die maatskappy te beroof (vergeelyk hoofstuk 2). Om 'n duplikaatsleutel te maak is nie 'n onmoontlike taak nie. Dit het al gebeur dat 'n persoon 'n duplikaatsleutel gemaak het deur net 'n paar oomblikke na die oorspronklike te kyk. Om dié rede is dit raadsaam om enersyds belangrike sleutels nooit te laat rondlê nie en andersyds periodiek deurslotte te verander of selfs met nuwes te vervang. "If you do happen to lose keys

- 
- 1) POST, R.S.: a.w., p.45; vergelyk WAINWRIGHT, J.: a.w., pp.40-55; CURTIS, B.: Security Control. External Theft, pp. 276-288
- 2) CURTIS, B.: Security Control. External Theft, p.277; OLIVER, E. en WILSON, J.J.: a.w., p.12; CURTIS, S.J.: a.w., pp.745-747; WAINWRIGHT, J.: a.w., p.56; BARNES, R.E.: a.w., pp.76-94

that are in any way identifiable by anyone outside your immediate, trusted circle, you should change your locks immediately", aldus V. Moolman.<sup>1)</sup> Indien die genoemde voorsorgmaatreëls nie getref word nie, kan dit gebeur dat werknemers of selfs buitestaanders toegang tot 'n lokaal verkry sonder om in die ware sin van die woord in te breek. Juridies gesproke bly dit inbraak.

Die sleutels en slotte van brandkluis verdien nog meer aandag. Brandkluis behoort almal met kombinasieslotte toegerus te wees omdat, volgens Healy, "the security of a combination lock is generally much better".<sup>2)</sup> Moolman kom met die bewys deur te verklaar dat "dial combination locks are more secure than keyed locks because the thief lacks access to their inner parts".<sup>3)</sup> Healy plaas die seël daarop met sy opgawe dat die slotte "electronically controlled locks" moet wees.<sup>4)</sup>

#### 2.3.2.3 Brandkluis

Moderne inbraakmetodes maak korte metste van 'n swak tipe brandkluis. Slegs moderne wetenskaplike beskerming kan

- 
- 1) MOOLMAN, V.: Practical ways to prevent burglary and illegal entry, p.90; vergelyk POST, R.S.: a.w., pp. 45-46; WAINWRIGHT, J.: a.w., pp.29-39
  - 2) HEALY, R.J.: a.w., p.247; vergelyk POST, R.S.: a.w., pp.44-45
  - 3) MOOLMAN, V.: a.w., p.113; vergelyk CURTIS, B.: Security Control. External Theft, pp.270-272
  - 4) HEALY, R.J.: a.w., p.260; vergelyk in dié verband vir nog meer inligting An Encyclopedia of Locks and Builders Hardware; Shop Protection Security Lock, September 1977

die misdadiger se tegnieke dwarsboom. 'n Versigtige keuse by die aankoop van 'n brandkluis is noodsaaklik. Op die ope mark is daar vandag 'n hele aantal firmas wat spesialiseer in die maak van verskeie soorte brandkluisse. Die waarde van 'n brandkluis is daarin geleë dat dit eers- tens die maksimum beskerming teen indringing behoort te bied. 'n Brandkluis wat sonder veel moeite deur 'n mis- dadiger oopgemaak kan word, beantwoord geensins aan sy doel nie. Dit word immers aangeskaf om geld en ander waardevolle artikels en dokumente teen diefstal te be- skerm. Dit behoort dus so 'n mate van beskerming te bied dat die misdadiger hoegenaamd nie toegang tot die inhoud daarvan kan kry nie. "Far too many businesses have safes that are inadequate to company needs, have not had com- binations changed for years", aldus R.S. Post.<sup>1)</sup>

In die tweede plek is die brandkluis van betekenis in dié sin dat belangrike dokumente veilig daarin bewaar word. Menige handelaar en nyweraar besit dokumente wat, in- dien dit sou verdwyn, die firma finansieel sodanig kan benadeel dat bankrotskap die gevolg kan wees. Nie net moet toegang tot 'n brandkluis deur ongewenste persone uit- geskakel word nie, maar dit behoort ook vuurbestand te wees sodat die inhoud daarvan tydens 'n brand behoue kan bly. G. Hasler getuig in dié verband dat "considerable

---

1) POST, R.S.: a.w., p.46; vergelyk BARNES, R.E.: a.w., pp. 95-108; CURTIS, B.: Security Control. External Theft, pp.310-317

progress has been made in the development of detectors based on radar ... and heat sensing principles",<sup>1)</sup> met ander woorde sodra 'n brand sou ontstaan, laat die hitte die alarmstelsel in werking tree. Indien 'n onderneming heelwat waardevolle artikels en belangrike dokumente besit wat te veel is om in 'n brandkluis te bewaar, kan 'n betonkamer gebou word wat aan die maksimum beveiligingsvereistes voldoen. "It is installed in a steel clad, concrete block for maximum protection against burglary", aldus B. Curtis.<sup>2)</sup> R.S. Post is egter 'n heel ander mening as Curtis toegedaan met sy stelling dat "hiding the safe will serve only to give the burglar better working conditions".<sup>3)</sup> Tóg is dit so dat "burglars are becoming more ingenious in developing new techniques to crack safes".<sup>4)</sup>

#### 2.3.2.4 Hekke en sekerheidsheining

Sluitbare hekke is noodsaaklik om sekuriteit doeltreffend te maak. Doeltreffende beveiliging bestaan egter nie net daarin om hekke te sluit en niks verder te doen nie. 'n Effektiewe sekerheidsheining is insgelyks van geen waarde indien die ingang nie bewaak en (

- 
- 1) Security Gazette, Mei 1974, p.184; vergelyk WAINWRIGHT, J.: a.w., p.119; POST, R.S.: a.w., p.46
  - 2) CURTIS, B.: Security Control. External Theft, p.315
  - 3) POST, R.S.: a.w., p.46
  - 4) CURTIS, B.: Security Control. External Theft, p.310



toegangsbeheermaatreëls getref is nie. Baie navorsing aangaande sekerheidsheining is reeds deur vervaardigers gedoen. Andersyds, hoe doeltreffender die omheining, des te groter is die oprigtingskoste. Indien sekerheidsheining gekombineer word met sekerheidsbeligting en pattrolliewerk, is dit die effektiefste. Die ondersoeker bepaal hom by slegs 'n paar soorte wat deesdae opgerig word.

Die eerste soort wat die algemeenste is, is die een wat met spesifikasies in sketsplan D verskyn. Normaalweg is die heining ongeveer 4 meter hoog. Die ysterpale word gewoonlik 6 tot 7 meter van mekaar af ingeplant. Die hoekpale asook elke derde paal word met ysterpype weerskante versterk soos in die sketsplan aangedui. So-wel die versterkings as die ysterpaal word een meter diep ingeplant. Aan die bo-punt van die ysterpale word 'n ysterpyp vasgeheg om 'n hoek van  $135^{\circ}$  te vorm. Gewone gegalvaniseerde doringdraad word ongeveer 14 cm van mekaar gespan met dunner stroke yster of ysterpyp tussen die regop pale wat as verdere versterking dien. Tussen die grond en die bo-punt van die regop pale word twee of drie bloustrate van 3 cm dik gespan om diamantdraad van 5 cm grootte aan vas te heg. Ten einde te voorkom dat die diamantdraad van die grond af opgelig word, is dit wenslik om dit nagenoeg 20 cm diep in die grond te laat ingaan. Die professionele dief word egter nie deur hierdie soort omheining gekeer nie. Soos reeds genoem, beskik hy oor die nodige apparaat soos 'n goeie knyptang, saag, ens. om betreklik maklik toegang te verkry.

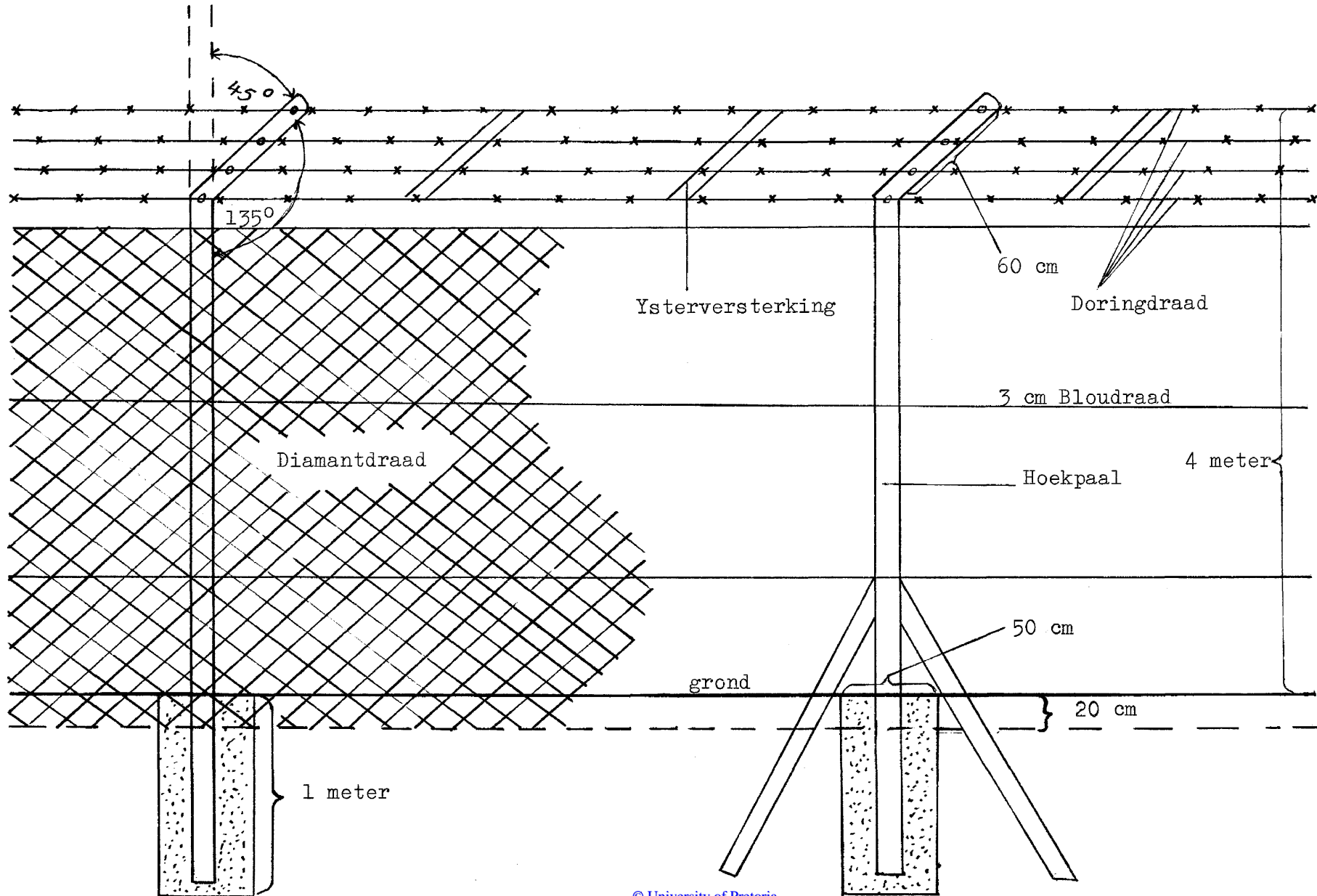

SEKERHEIDSGHEINING

SKETSPLAN D.

307.

In sketsplan E word aangedui op watter wyse 'n sperheining bo-op 'n beton- of steenmuur aangebring word om 'n indringer se taak te bemoeilik. Ysterstawe of gegalvaniseerde ysterpype met 'n deursnit van 8 cm word aan die muur metoute en skroewe vasgeheg.

Gate word deur die muur geboor en dan word die ysterpyp op minstens drie plekke vasgeskroef met die skroefgedeelte aan die binnekant van die muur. Skroewe aan die muur se buitekant het geen waarde nie aangesien 'n oortreder met 'n motorsleutel baie maklik die skroewe kan losdraai en dieoute uitstamp met die gevolg dat die hele omheining na binne sal tuimel. Die skuinste van die ysterpype net bokant die muur is  $135^{\circ}$ . Stukke ysterpype of ysterstawe van ongeveer 2 cm in deursnee kan op die bokant van die muur ingeslaan word om as versterking te dien. Die gegalvaniseerde doringdraad word dan tussen 10 en 14 cm van mekaar af gespan soos in die sketsplan aangedui.

Die genoemde sperheining kan egter slegs aangebring word indien die muur die vereiste hoogte van 3 meter het. Dit kan gebeur dat 'n bestaande muur byvoorbeeld net twee meter hoog is, terwyl die minimum hoogte van muur en heining minstens 4 meter moet wees. In gevalle waar die muur dus te laag is, word langer ysterstawe gebruik sodat die gedeelte wat bokant die muur uitsteek, die vereiste hoogte bereik. Die gedeelte tussen die bo-punt van die muur en die skuinspyp word dan net soos in sketsplan D met diamantdraad toegespan. Die indringer word nie alleen deur die muur verhinder nie maar hy moet ook bo-oor die draad probeer kom.

SKETSPLAN E.

BETONMUUR MET SEKERHEIDSHAINING

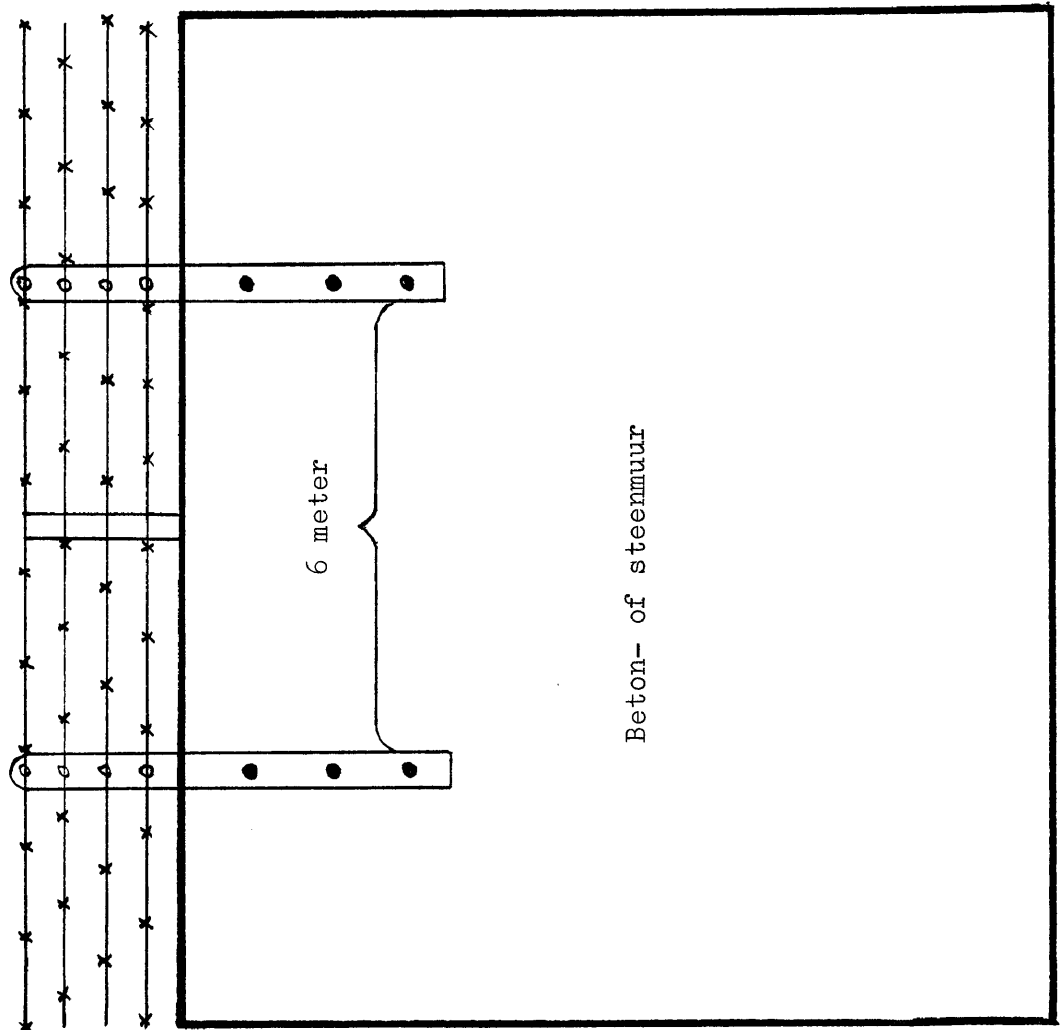
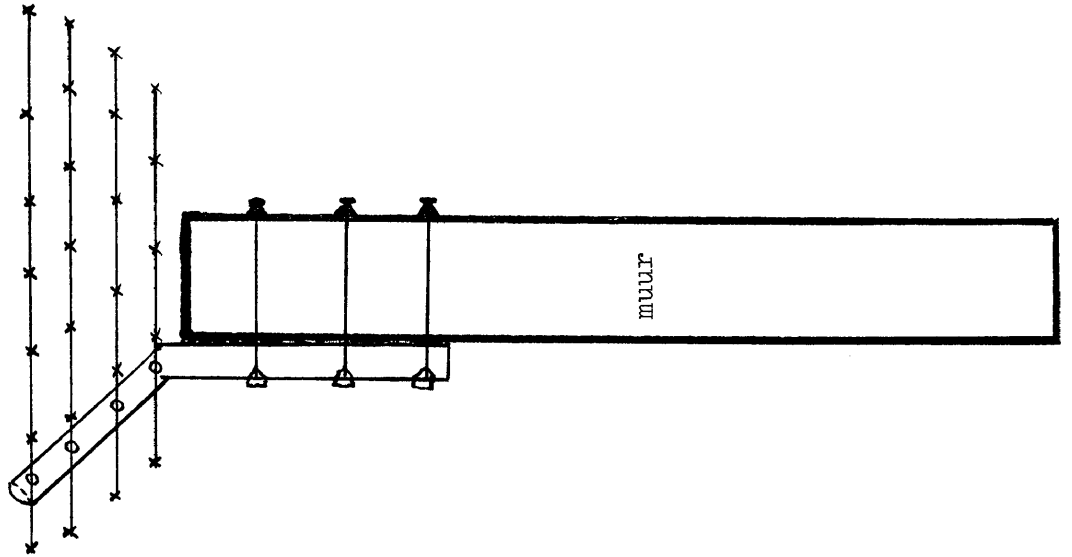

In sketsplan F word 'n ander soort sperheining aangedui. Dit verskil van sketsplan E in dié opsig dat V-vormige ysterpale met deurmekaargevlegde doringdraad ("loops") in die V aangebring word. Hierdie soort sekerheidsheining is egter doeltreffender aangesien die roldraad 'n persoon wat probeer om bo-oor te klim in sy poging fnuik. Indien hy wel probeer, sal hy vind dat die doringdraad meegee en aan sy klere vashaak. 'n Gespartel om los te kom sal nie net tot gevolg hê dat sy klere stukkend skeur nie, maar dit sal hom ook heelwat steekwonde aan die liggaam besorg.

In die geval van sekerheidsheining wat nie V-vormig is nie, is dit reeds moeilik om teen die skuinste te probeer oorklim. Die V-vormige heining het die voordeel van 'n dubbele hindernis (skuins na beide kante). Die deurmekaargevlegde doringdraad in die V-vorm skep 'n ekstra struikelblok. Die professionele dief laat hom egter nie deur so 'n heining keer nie. 'n Streepsak of dubbelgevoude kombes word bo-oor die roldraad gegooi en hy klouter oor. Sekerheidsbeligting (vergeelyk afdeling 2.3.12) tesame met patrolliedienste kan egter meebring dat selfs die professionele dief in sy pogings gefnuik word.

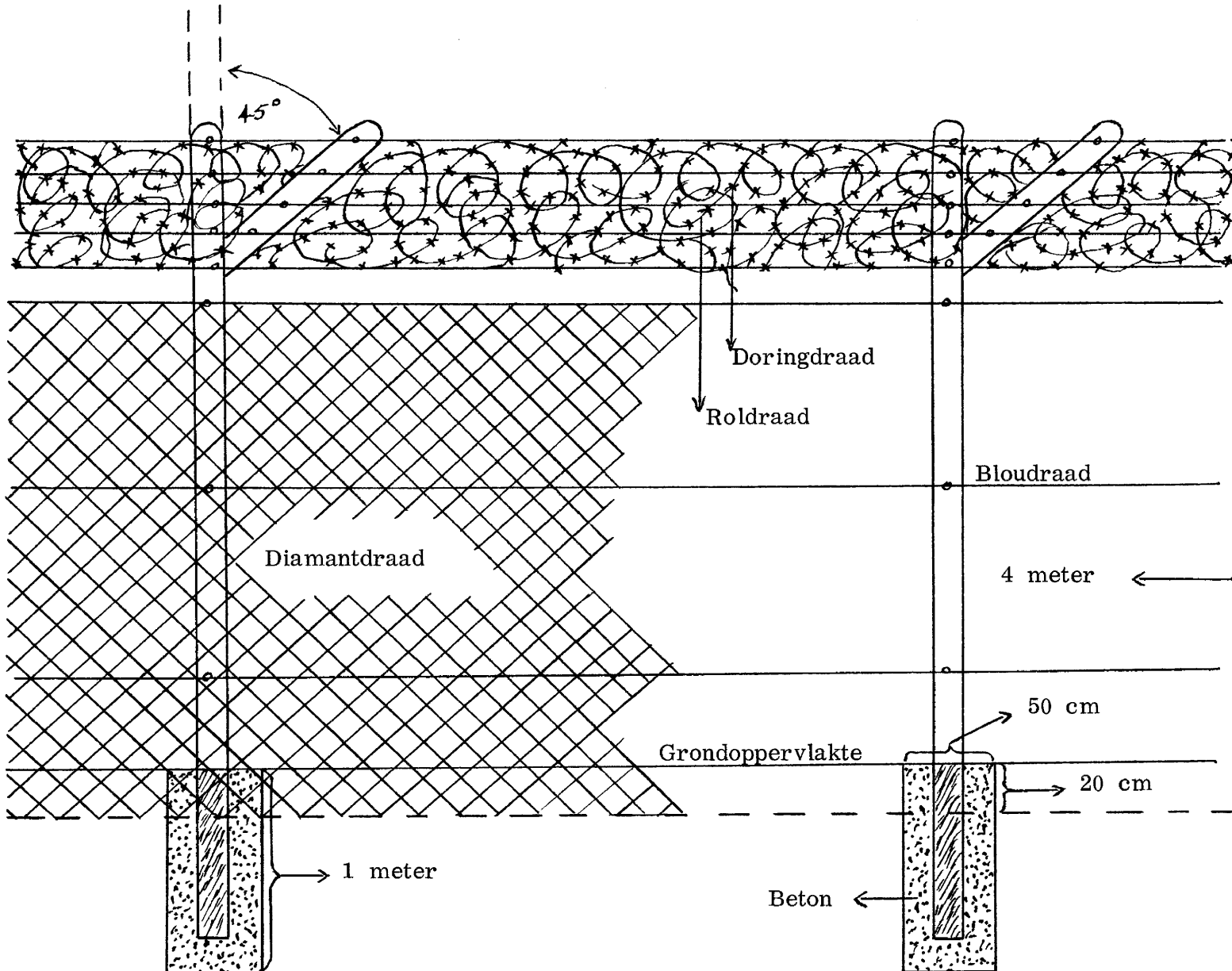

SEKERHEIDSHEINING  
SKETSPLAN F.

In sketsplan G word 'n minder bekende soort sekerheidsheining uitgebeeld. Tot en met die hoogte van die diamantdraad is die heining basies dieselfde as die soorte wat reeds behandel is. In sketsplan G word metaalplate gebruik. Soos op die skets aangedui, is die skerp-gemaakte metaalplate tussen 30 en 40 cm lank en 15 cm breed. Ysterstawe hou die metaalplate in die regte posisie. Die skerp punte van die staalplate verhinder die indringer om toegang te verkry. 'n Nadeel van die staalplaatheining is nietemin dat die skerpte van die yster verminder namate roes en verwerking intree.

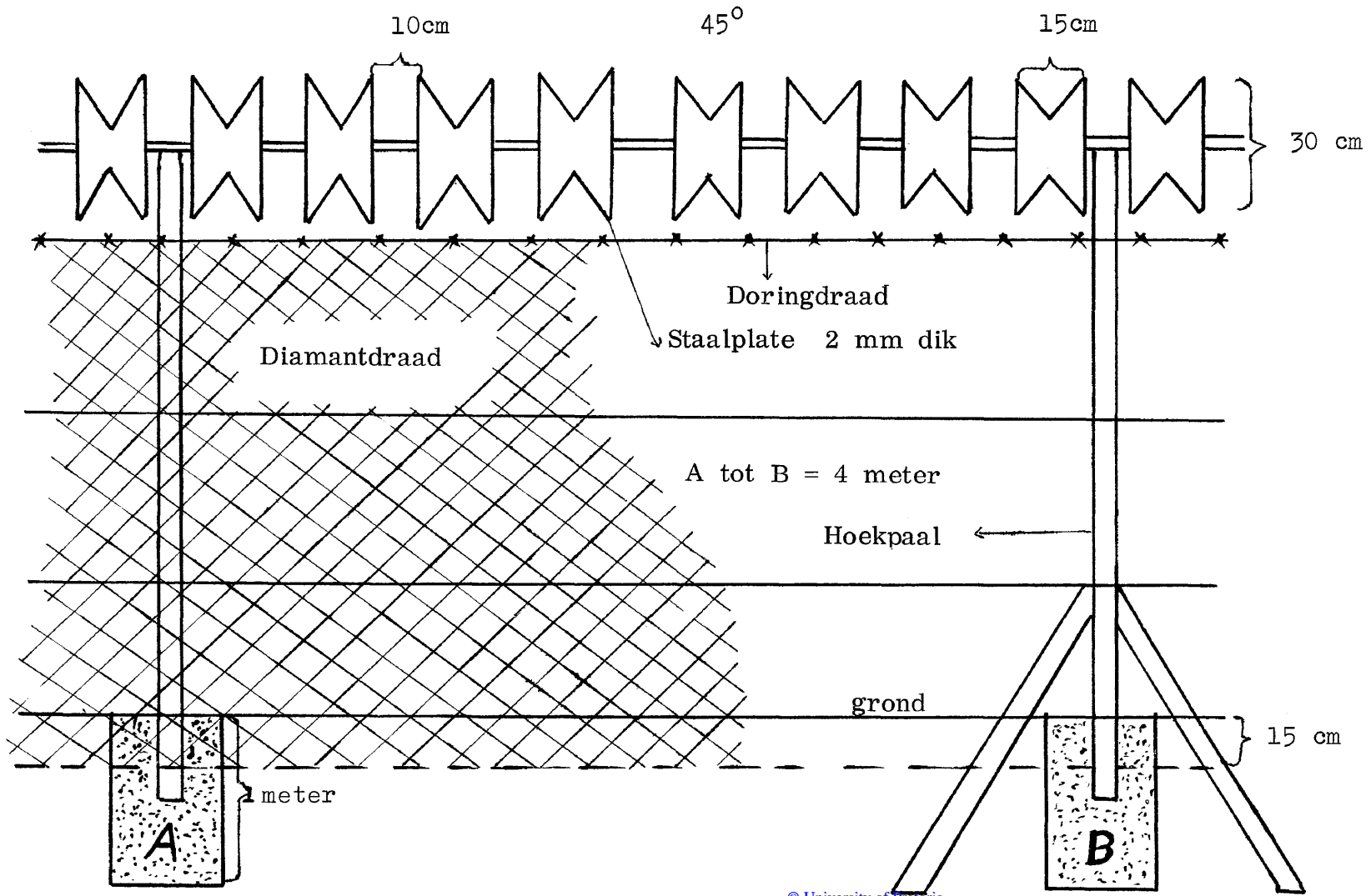

SEKERHEIDSHHEINING

SKETSPLAN G.



Aangesien die misdadiger gewoonlik weet waar om die swakste plekke in 'n sekerheidsheining te vind, sal hy uiteraard gaan waar die heining oor tunnels of slote gespan is. Om hom hier in sy pogings te hinder, word slote en tunnels met dwarsysters ontoeganklik gemaak soos in sketsplan H aangedui word. Die beste metode is om twee ysterpale 'n meter diep aan weerskante van die tunnel of sloot in te plant. Die sloot word verkieslik met beton van 10 cm dik uitgevoer. Sodra die sloot of tunnel dieper of wyer as 30 cm is, moet dwarsysters 15 cm van mekaar aangebring word. Die ysters word in die betonstrook vasgeheg en verder met regop ysterstawe versterk soos aangedui. Die dwarsysters maak dit onmoontlik vir 'n persoon om deur die sloot of tunnel te kruip. Voorts moet 'n verdere betonstrook van 60 cm lank en 20 cm dik weerskante van die tunnel of sloot gegooi word om te verhoed dat verdere tunnels gegrawe word of dat stormwater die grond wegspoel. Om nog groter doeltreffendheid te verseker is dit raadsaam om die hele lengte van die heining met 'n betonstrook van 10 cm dik te versterk.

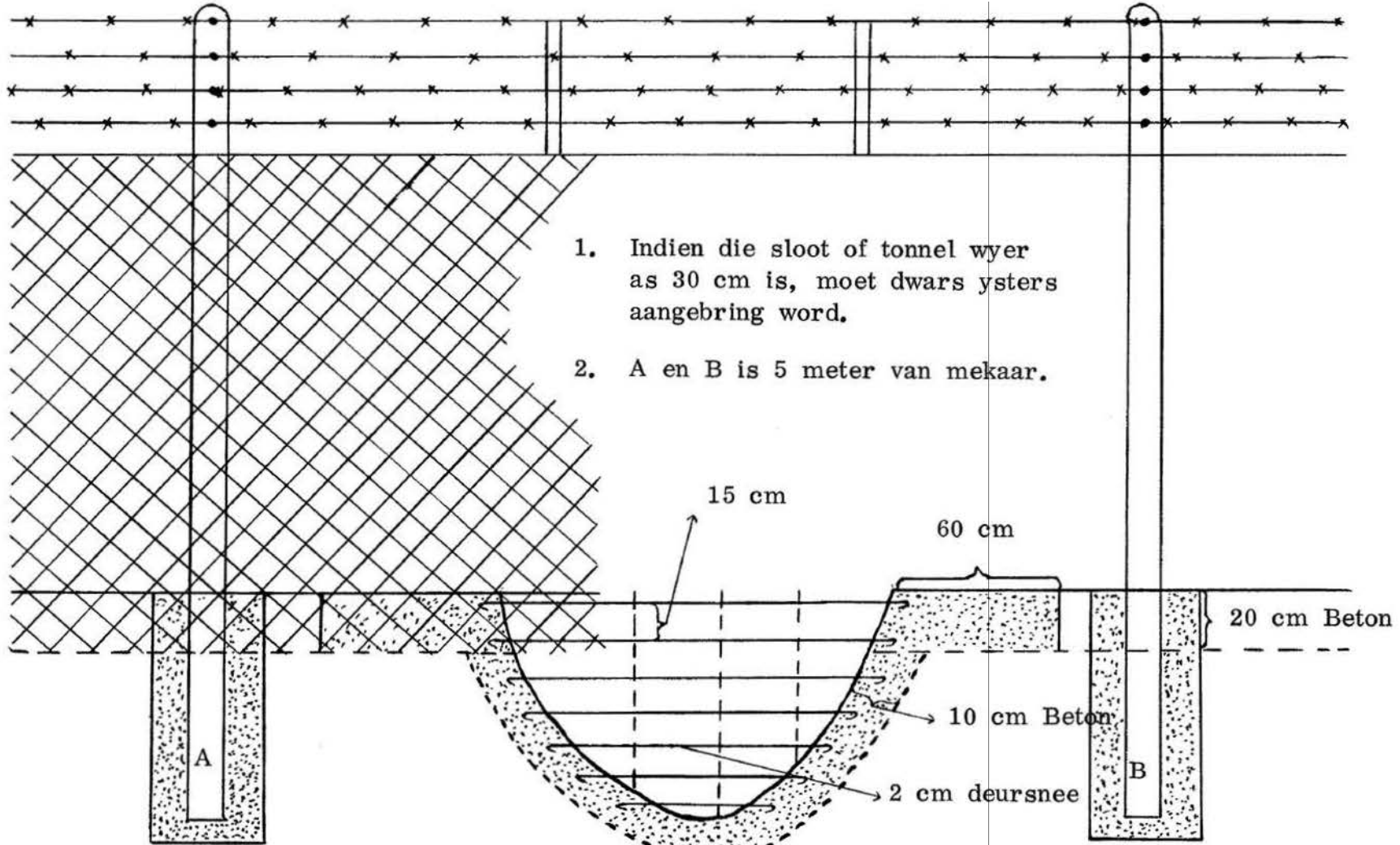

1. Indien die slot of tunnel wyer as 30 cm is, moet dwars ysters aangebring word.
2. A en B is 5 meter van mekaar.

SEKERHEIDSHOENING DOR SLOTE  
EN TONNELS

SKETSPLAN H.

Die "garder" sekerheidsheining (sien sketsplan I) is baie doeltreffend. Benewens die groot aantal skakelaars wat outomaties alarm maak, word 'n strook beton van ongeveer 'n meter diep en 15 cm breed in die grond gegooi om tonnelgrawery uit te skakel. Hier volg nou 'n beskrywing van die sisteem :

"The system provides audible and visible alarm signals whenever the fence is touched or cut, thereby protecting the area behind the fence. As an alternative, anti-personnel mines can be actuated by the detectors in the section being penetrated. An important feature of the system, when compared to other security fences, is the exceptionally low false alarm rate inherent in its design".

Die heining bestaan uit gewone doringdraad (6 van hulle) ongeveer 20 cm van mekaar gespan. Elke paal is 2 meters lank, is ongeveer 80 cm in die grond en 3,5 meters van mekaar ingeplant. Van die 6 drade is 4 geëlektrifiseer waarvan 2 as gronddrade dien.

"The active wires are attached to the fence posts by means of switches (marked "A" in the diagram) and insulators (B) alternatively installed on every other post. The ground return wires are attached to all the fence posts by means of grounding units (E)."

Wanneer die drade aangeraak word, gaan die elektroniese alarmstelsel in die kontrolekantoor af. Die elektriese stroom in die doringdrade is so min dat die persoon wat probeer indring geen elektriese skok sal ervaar nie - dus, dit het net ten doel om die alarmstelsel in werking te stel en niemand kan beseer word nie. Voorts dui waarskuwingsligte in die kontrolekamer aan presies waar die indringing plaasvind.

# SKETSPLAN I.

## DIE "GARDER" SEKERHEIDSOMHEINING

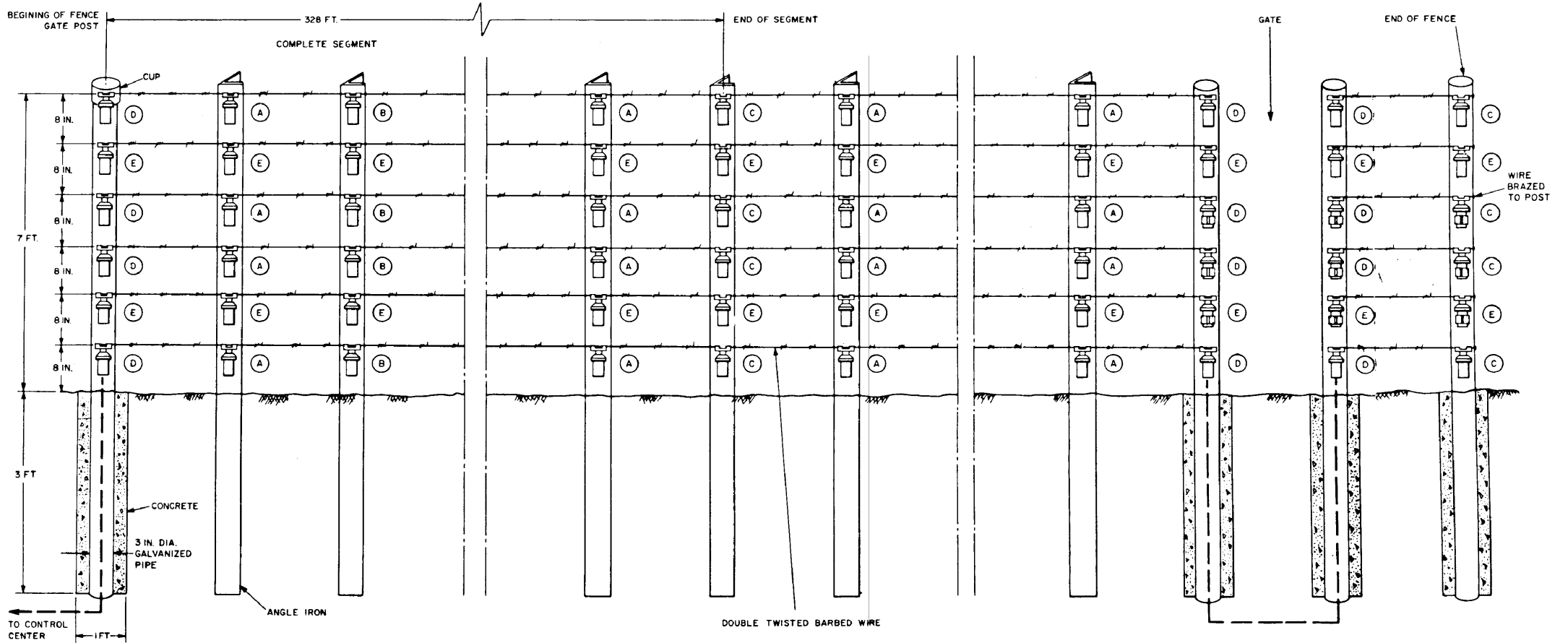

317.

Selfs die mangat is vir die misdadiger nie onbekend nie.<sup>1)</sup>  
Om die binnekoms van 'n indringer deur 'n mangat te voorkom, is dit noodsaaklik dat die raamwerk en deksel daarvan stewig is. Soos in sketsplan J aangedui, moet die raamwerk eerstens met sement afgerond word. Langs die sementstrook behoort steenwerk ongeveer 40 cm breed en drie stene opmekaar te wees. Bo-op die ysterraamwerk word die deksel geplaas. Om die deksel dig te hou, word 'n ysterstaaf aan die een kant van die sementstrook met 'n stewige skarnier vasgeheg. Die ander punt van die ysterstaaf word met 'n goeie slot aan die ysterraamwerk vasgesluit. Die plat strook yster wat oor die lengte van die mangat kom, moet ongeveer 8 cm breed en minstens 1 cm dik wees.

---

1) CURTIS, B.: Security Control. External Theft, p.273

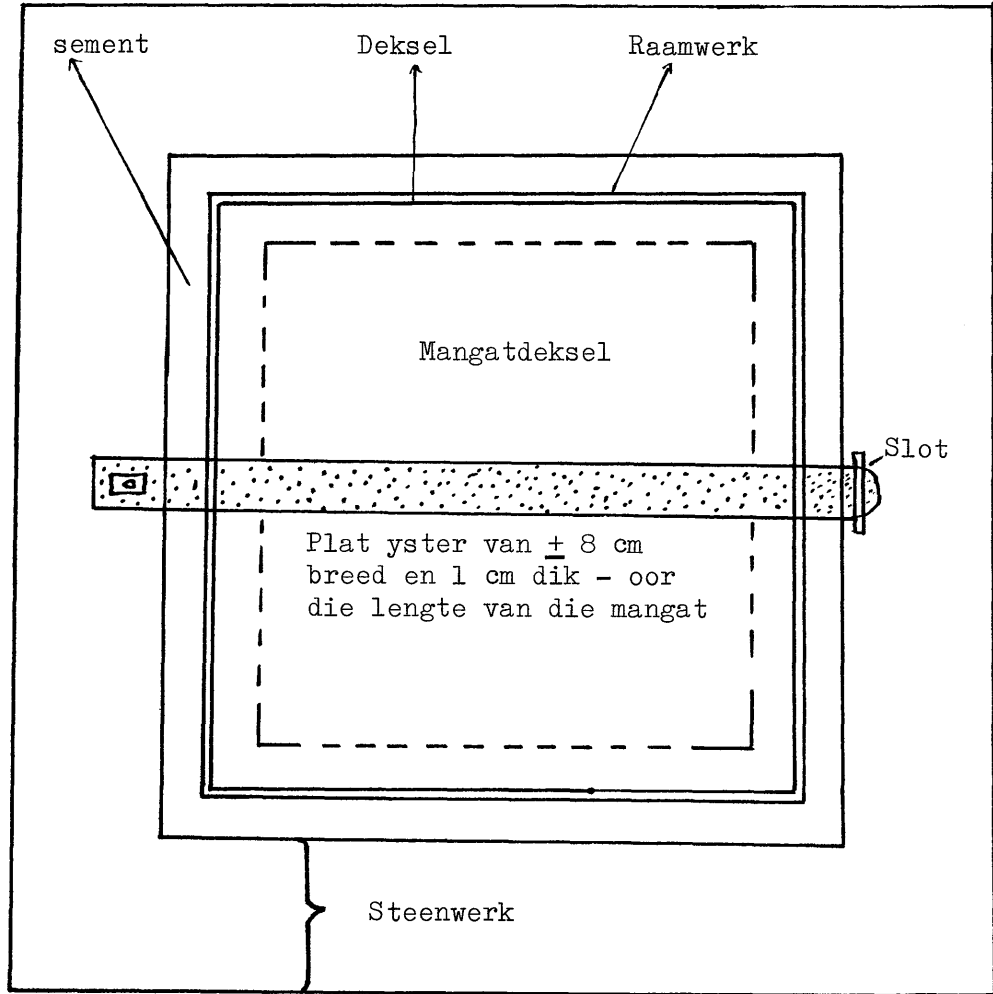

SKETSPLAN J.

Sluit van Mangatdeksel

### 2.3.2.5 Sekerheidsbeligting

Opgaarplekke vir materiaal, grondstowwe, ja selfs die hele beheergebied (terrein, onderneming) behoort snags van voldoende lig voorsien te wees. Volgens V. Moolman is dit 'n uitgemaakte saak dat elke onderneming "should have an outside light fixture to provide bright, night-long illumination for the front door and its immediate surroundings".<sup>1)</sup>

Sonder sekerheidsbeligting is enige sekerheidsheining gedurende die nag minder doeltreffend. "The criminal welcomes darkness to conceal his presence and his actions. Three out of four commercial burglaries are committed against buildings that have either no lights or inadequate lights", aldus R.S. Post".<sup>2)</sup>

Daar is sekere basiese vereistes waaraan die sekerheidsbeligting moet voldoen. Eerstens is dit noodsaaklik dat die lamppale die regte lengte het en reg gespasiëerd is. Die korrekte plasing van die lamppale en die ligte sal dan verhoed dat daar donker kolle is wat die indringer se binnekoms kan vergemaklik. "If the exterior of a building is well lighted, the intruder will often believe that detection is inevitable and will be discouraged from entering."<sup>3)</sup> V. Moolman stel dit dat "a good dose of

---

1) MOOLMAN, V.: a.w., p.80; vergelyk Security Gazette, volume 19, Nr. 1, 1977, p.19

2) POST, R.S.: a.w., p.44; vergelyk MOOLMAN, V. : a.w., pp. 81-82 en pp. 153-154; CURTIS, B.: Security Control. External Theft, pp. 289-295

3) CURTIS, B.: Security Control. External Theft, pp.290-291; vergelyk WAINWRIGHT, J.: a.w., pp.16-18

light scares a thief almost as much as a noise alarm".<sup>1)</sup>  
Volgens 'n artikel in Security Gazette "750 W tungston  
halogen lamps provide the building in-full",<sup>2)</sup> met ander  
woorde die tungsten halogen<sup>e</sup> lig van 750 W is so helder  
dat die gebou/terrein deur die aanbring van slegs enkele  
van hierdie ligte, volkome belig word.

Die afstand tussen die pale word bepaal deur die sterkte  
en tipe lig wat gebruik word. Die meeste lig moet op  
die bo-pun<sup>t</sup> van die sekerheidsheining val. Sketsplan  
K illustreer die regte plasing; Sketsplan L(a) dui aan  
dat te veel lig verlore gaan; in die geval van sketsplan  
L(b) kry die sekerheidsheining te min lig, terwyl skets-  
plan L(c) die regte beligting aandui.

---

1) MOOLMAN, V.: a.w., p.153

2) Security Gazette, volume 19, Januarie 1977, p.19;  
vergelyk CURTIS, B.: Security Control. Internal  
Theft, p.121



SKETSPLAN K.  
SEKERHEIDSBE LIGTING

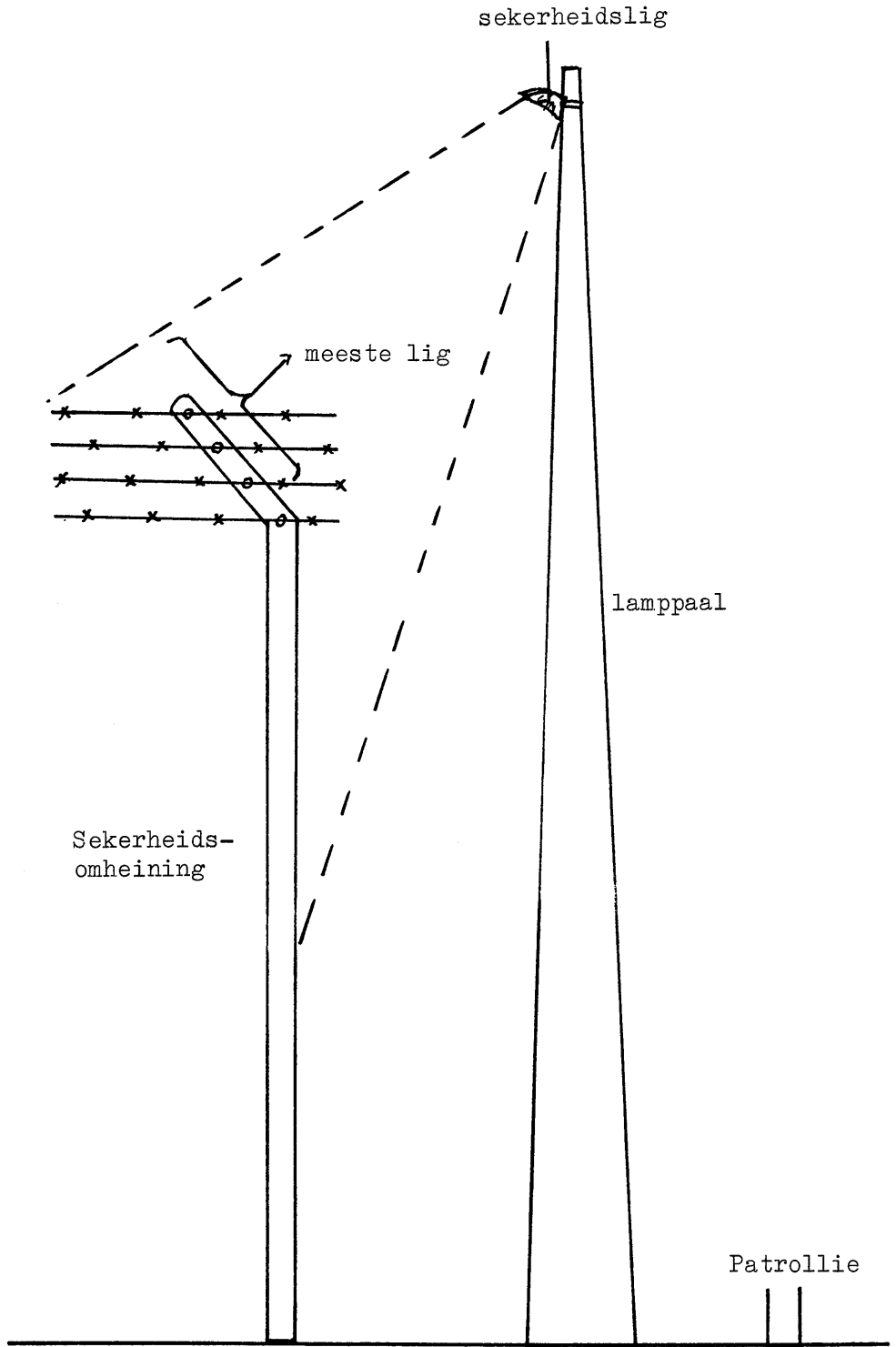

SKETSPLAN L.

SEKERHEIDSBELIGTING

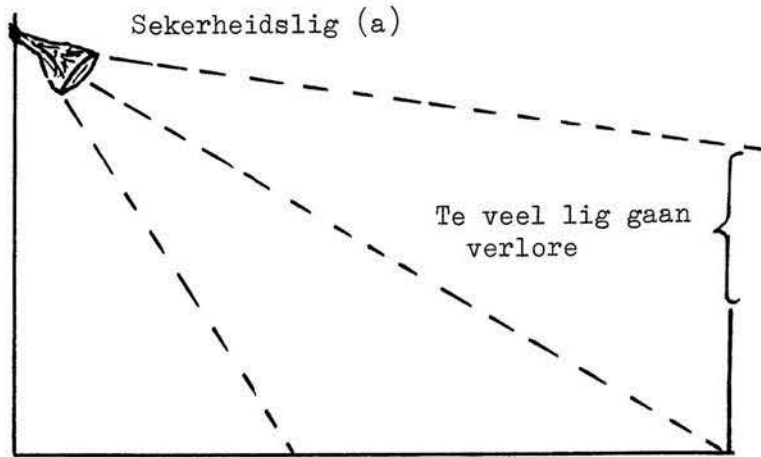

Direkte ligstraal

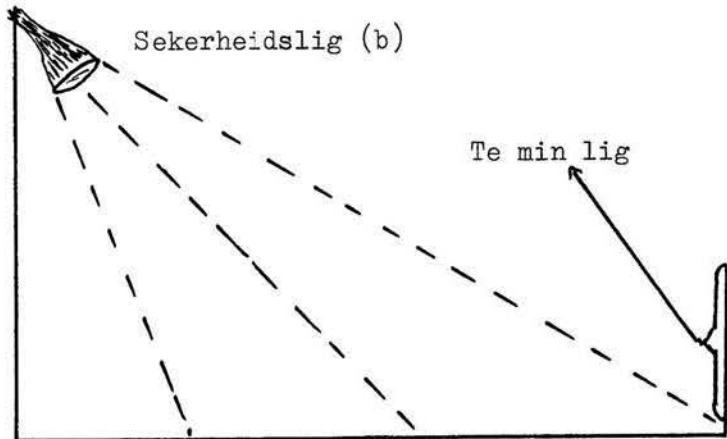

Direkte ligstraal

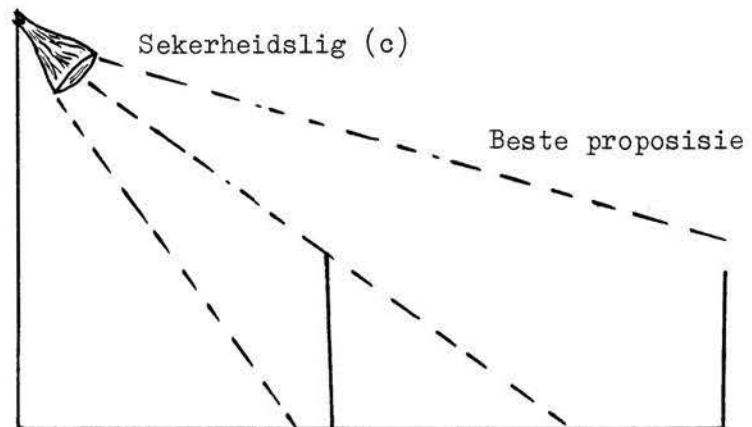

© University of Pretoria  
Direkte ligstraal

Wanneer 'n gebou of area meer as die gewone beveiligingsmaatreëls vereis, kan sekerheidsbeligting, soos in sketsplan M aangedui, geïnstalleer word. Soos opgemerk sal word, is voorsiening vir patrolliewerk gemaak. Die patrolliepersoneel beweeg nie in die direkte lig nie maar so na as moontlik aan die gebou. Sekerheidsbeligting tesame met patrolliewerk by 'n sekerheidsheining is die beste manier om 'n gebied of gebou te beveilig. Voorts kan genoem word dat patrolliewerk ook gedurende die dag nie te gering geag moet word nie.

Sekerheidsomheining

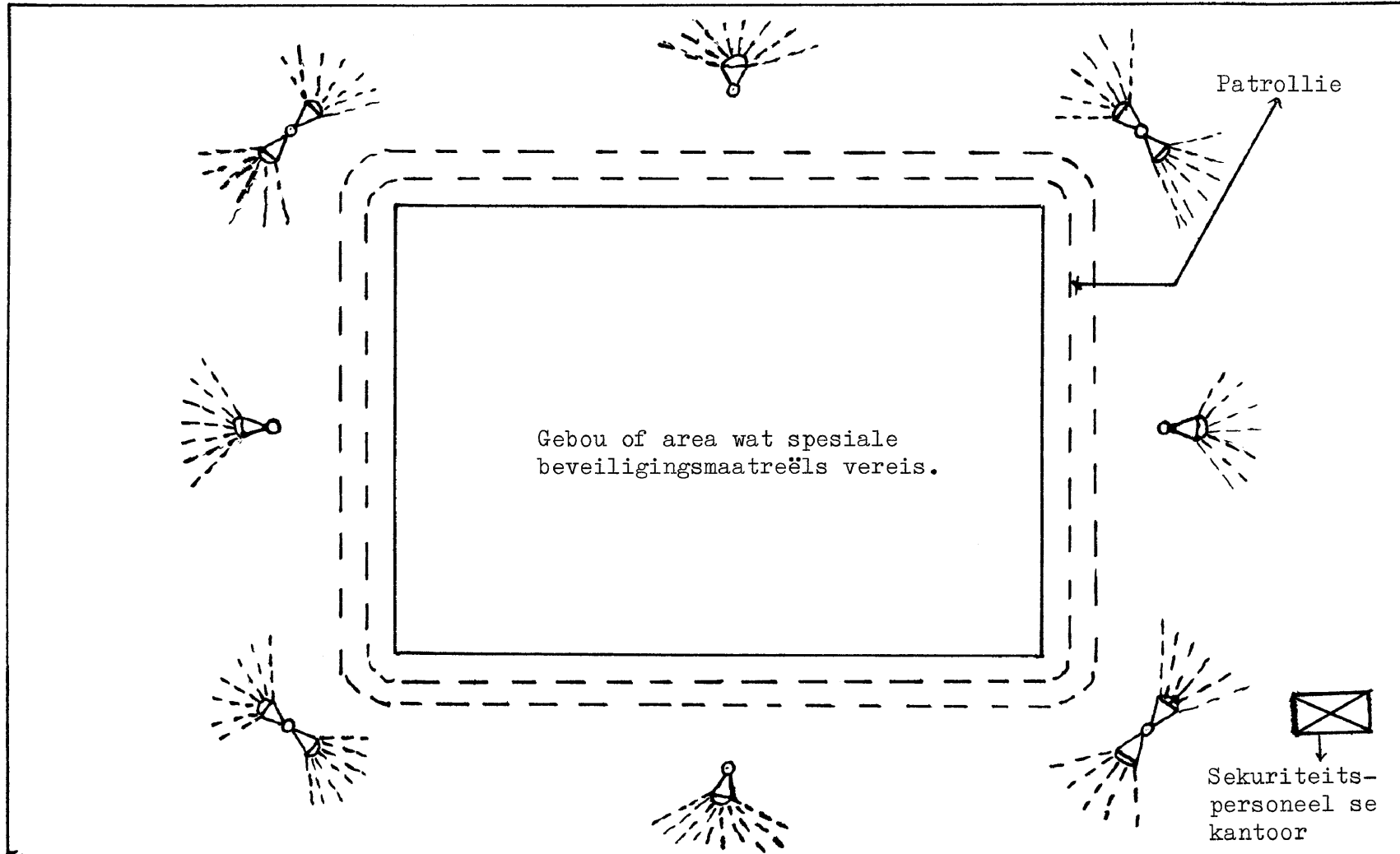

SKETSPLAN M.  
Sekerheidsbeligting

### Afdeling 3. Die aard en omvang van fisiese beveiligingsmaatreëls

Noudat aangedui is hoe die verskillende fisiese beveiligingstelsels en hulpmiddele kan bydra om misdaad te bekamp, moet nagegaan word in welke mate die nywerheid en handel in Suid-Afrika hierdie stelsels en hulpmiddels in die praktyk aanwend.

#### 3.1 Fisiese beveiligingsmaatreëls in die nywerhede

In tabel 28 word 'n aanduiding gegee van watter maatreëls nywerhede tref om hul eiendomme te beveilig. Die verskillende soorte fisiese beveiligingsmaatreëls asook die aanwending daarvan deur die 150 nywerhede wat by die ondersoek betrek is, word gegee.

TABEL 28. FISIESE BEVEILIGINGSMAATREELS IN DIE 150 NYWERHEDE

A A R D	Aantal	Persentasie
Honde : gedurende die dag	22	14,67
gedurende die nag	37	24,67
Alarmstelsels :		
vir brand	45	30,00
vir sekuriteitsmaat- reëls	45	30,00
Geslotebaan televisie	7	4,67
Sekerheidsheining	52	34,67
Sekerheidsbeligting	38	25,23
Brandkluise	136	90,67
Sleutelbeheer	148	98,67
Hek- en toegangsbeheer	90	60,00
Patrolliediens	35	23,33
Uitkyktorings <sup>1)</sup>	8	5,33
Direkte skakeling/polisie		
a) per telefoon	22	14,67
b) per tweerig- tingradio	7	4,67

Uit tabel 28 blyk dat 98,67 persent van die nyweraars sleutelbeheer het hoewel dit nie altyd doeltreffend is nie. (Vergelyk afdeling 2.3.9). Meer as 90 persent van

1) Uitkyktorings word gewoonlik buite op strategiese plekke in die beheergebied (area) opgerig. Die hoofdoel daarmee is dat die wagte 'n algehele uitsig oor die gebied moet hê om verdagtes gou op te merk om dan deur middel van tweerigtingradios of per telefoon die hoofsekuriteitsbeampte in te lig.

die nywerhede beskik oor brandkluisse wat merendeels van 'n goeie gehalte is en ten aansien waarvan sleutelbeheer nougeset hanteer word. Dit is egter teleurstellend om te verklaar dat slegs 60 persent (90 van die 150 nywerhede wat by die ondersoek betrek is) hek- en toegangsbeheer het.

Tabel 28 maak voorts duidelik dat 22 van die 150 nyweraars se sekuriteitspersoneel spesiale telefone het vir die doeleindes van hul taak. Na deeglike opvolgingswerk het die ondersoeker vasgestel dat 'n skrale 14,67 persent (22) telefone direk met die naaste polisiestasie verbind is. Dit dien egter gemeld te word dat dit prakties onmoontlik is dat alle ondernemings met die polisie verbind kan wees. Slegs 7 (4,67 persent) nyweraars het tweerigtingradios aan hul sekuriteitspersoneel voorsien om as hulpmiddel by die bekamping van misdaad te dien.

Daar is ook net 4,67 persent van die nywerhede wat geslotebaan televisie het om as hulpmiddel by eiendomsbeveiliging te dien. 'n Verdere 20 persent het die installering van geslotebaan televisie oorweeg maar tot die gevolgtrekking gekom dat dit te duur is.

Hoewel alarmstelsels teen brand en diefstal as doeltreffende beveiligingstelsels beskou word, het slegs 30 persent van die nyweraars alarmstelsels laat installeer. Die ander 70 persent het òf alarmstelsels as te duur beskou òf aanvaar dat honde dieselfde diens as alarmstelsels verrig en baie goedkoper is. Nogtans gebruik slegs 14,67 persent van die nyweraars honde gedurende die dag

op hul persele. Voorts kan verklaar word dat die meeste van die honde nie opgelei is nie en derhalwe meer 'n troos as iets anders is. By 23,33 persent is patrolliediens gedoen terwyl slegs 5,33 persent van die nyweraars uitkyktorings vir hul sekuriteitspersoneel laat bou het.

Doeltreffende sekerheidsheinings is by 34,67 persent van die nywerhede aangebring terwyl 25,23 persent sekerheidsbeligting het. Die ander groep nyweraars was òf tevrede met 'n dag- of nagwag òf het verklaar dat omvattende asuransie teen brand- en/of diefstal die moontlike skade sal dek. Nie minder nie as 96 (64%) van die nyweraars beskou fisiese beveiligingsmaatreëls as onnodige uitgawes. 1)

### 3.2 Fisiese beveiligingsmaatreëls in die groothandelsake

Tabel 29 bied 'n oorsig van die aard, aantal en persentasie van die fisiese beveiligingsmaatreëls soos dit tydens die ondersoek in die 150 groothandelsake aangetref is.

---

1) Dié mededelings is aan die ondersoeker gemaak. Voorts het die nyweraars verklaar dat indien die nywerheid se winsgrens krimp, word dit reggestel deur "produksiekoste" te verhoog (vergelyk Security and Protection of South Africa, Maart 1976, p. 14)



TABEL 29. FISIESE BEVEILIGINGSMAATREELS IN DIE 150 GROOTHANDELSAKE

A A R D	Aantal	Persentasie
Honde : gedurende die dag	4	2,67
gedurende die nag	6	4,00
Alarmstelsels :		
vir brand	12	8,00
vir sekuriteitsmaat- reëls	12	8,00
Geslotebaan televisie	3	2,00
Sekerheidsheining	42	28,00
Sekerheidsbeligting	7	4,67
Brandkluis	106	70,67
Sleutelbeheer	140	93,33
Hek- en toegangsbeheer	100	66,67
Patrolliediens	3	2,00
Uitkyktorings	8	5,33
Direkte skakeling met polisie :		
a) Per telefoon	10	6,67
b) Per tweerigting radio	5	3,33

Fisiese beveiligingsmaatreëls skyn vir die meeste groot-  
 handelaars net 'n onnodige uitgawe te wees. Alarmstel-  
 sels teen brand en diefstal is by slegs 8 persent van  
 die groothandelaars geïnstalleer terwyl honde by 4 persent  
 gedurende die nag en slegs 2,67 persent gedurende die dag  
 gebruik word. Voorts het 2 persent van die groothande-  
 laars patrolliediens. Dit dien egter daarop gewys te  
 word dat die meeste groothandelsake nie oor sulke groot

terreine beskik dat patrolliediens altyd geregverdig is nie.

Hoewel 93,33 persent van die groothandelaars daarop aanspraak maak dat hulle sleutelbeheer doeltreffend toepas, is dit tog opvallend dat slegs 28 persent doeltreffende sekerheidsheinings laat aanbring het. Vir nagenoeg 14 persent van die groothandelaars is dit prakties onmoontlik om sekerheidsheinings aan te bring. Sekerheidsbeligting is deur slegs 4,67 persent van die handelaars as noodsaaklik beskou.

Die meeste groothandelaars (70,67%) beskik oor goeie brandkluisse waarin geld en belangrike dokumente gebêre word. Maar net 6,67 persent van die groothandelsake kan direk per telefoon met die polisie skakel en slegs 3,33 persent kan per tweerigtingradio kontak maak.

Meer groothandelsake (66,67%) het hek- en toegangsbeheer as wat die geval met die nywerhede is. Toegangsbeheermaatreëls is 'n noodsaaklikheid by elke groothandelsaak aangesien aflewering daagliks gedoen word.

### 3.3 Fisiese beveiligingsmaatreëls in die kleinhandelsake

In tabel 30 word 'n uiteensetting gegee van hoedanig die fisiese beveiligingsmaatreëls in die 300 kleinhandelsake wat by die ondersoek betrek was, daar uitsien. Eerstens word op die soorte fisiese beveiligingsmaatreëls gelet en tweedens word die aantal asook die persentasie kleinhandelaars aangedui wat van die verskillende soorte maatreëls gebruik maak.

TABEL 30. FISIESE BEVEILIGINGSMAATREELS IN DIE 300 KLEINHANDELSAKE

A A R D	Aantal	Persentasie
Honde : gedurende die dag	2	0,67
gedurende die nag	7	2,33
Alarmstelsels :		
vir brand	4	1,33
vir sekuriteitsmaat- reëls	4	1,33
Geslotebaan televisie	6	2,00
Sekerheidsheining	5	1,67
Sekerheidsbeligting	6	2,00
Brandkluis	52	17,33
Sleutelbeheer	63	21,00
Hek- en toegangsbeheer	10	3,33
Patrolliediens	4	1,33
"Uitkyktorings" <sup>1)</sup>	7	2,33
Direkte skakeling met polisie :		
a) per telefoon	6	2,00
b) per tweerigtingradio	1	0,33

Opvallend is die feit dat slegs twee van die 300 kleinhandelaars honde gedurende die dag in hul winkels aanhou. Gedurende die nag gebruik 2,33 persent van die winkeliers honde om te help met die beveiliging van hul handelware. Patrolliediens word by slegs 1,33 persent handelsake gedoen.

1) Die kleinhandelsake het 'n "plekkie" of kantoor met vensters rondom (gewoonlik eenrigtingspieëls) in die winkel waar die sekuriteitsbeampte 'n oorsig oor die hele vloer het. Vir die doel van die proefskrif word die kantore of plekke as uitkyktorings beskou

Die skrale 3,33 persent ten aansien van hek- en toegangsbeheer verdien verdere verduideliking. Aangesien die meeste kleinhandelsake oor net een of miskien twee ingange beskik, is dit prakties nie nodig dat die eienaar hek- of toegangsbeheer instel nie. Voorts is dit vanselfsprekend dat 'n kleinhandelaar dit geensins kan oorweeg om elke klant se binnekoms te kontroleer nie.

'n Winkelspeurder, sekuriteitspersoneel, fisiese beveiligingstelsels soos geslotebaan televisie, 'n interkommunikasiestelsel, 'n luidspreker, ens. kan die gapsers se pogings laat misluk. Aflewerings behoort egter gekontroleer te word. By die groter handelsake en veral by die selfbedienwinkels word normaalweg groter hoeveelhede goedere afgelewer. Die winkels het ook gewoonlik pakkamers waar die inkomende goedere gestoor moet word. 'n Tweede deur, ingang of hek moet dus daarvoor gebruik word wat meebring dat toegangs- of hekbeheer (veral ten aansien van inkomende goedere) tog 'n noodsaaklikheid is. Ten spyte daarvan het slegs 3,33 persent van die kleinhandelsake hek- en toegangsbeheer.

Nog 'n tekortkoming wat die kleinhandelaars heelwat skade kan berokken is die afwesigheid van brand- en diefalarmstelsels. Net 1,33 persent van die 300 kleinhandelsake is met alarmstelsels toegerus. Dit kan meebring dat inbraak en diefstal sonder noemenswaardige vrees kan plaasvind. Volgens tabel 30 beskik net 21 persent van die kleinhandelaars oor 'n doeltreffende sleutelbeheerstelsel. Dit is daarom geensins verrassend dat die 300 kleinhandelsake, soos in hoofstuk 3 aangedui is, groot verliese as gevolg van diefstal ly nie.

Sekerheidsheining, sekerheidsbeligting en geslotebaan televisie is by die meeste kleinhandelsake afwesig. Slegs 1,67 persent het sekerheidsheining laat aanbring terwyl geslotebaan televisie by 2 persent reeds geïnstalleer is. Dit dien egter daarop gelet te word dat

heelwat handelsake in groot geboue-komplekse is waar -  
 sekerheidsheininge nie noodsaaklik is nie.

### 3.4 Fisiese beveiligingsmaatreëls in die handel en nywerheid

Ten einde 'n samevattende beeld van die fisiese beveiligingsmaatreëls in die 600 handels- en nywerheidsinstansies wat by die ondersoek betrokke is, te verkry, is tabelle 28, 29 en 30 in tabel 31 saamgevat.

TABEL 31. FISIESE BEVEILIGINGSMAATREELS IN DIE 600 HANDELS- EN NYWERHEIDSONDERNEMINGS

A A R D	Aantal	Persentasie
Honde : gedurende die dag	28	4,67
gedurende die nag	50	8,33
Alarmstelsels :		
vir brand	61	10,17
vir sekuriteitsmaatreëls	61	10,17
Geslotebaan televisie	16	2,67
Sekerheidsheininge	99	16,50
Sekerheidsbeligting	51	8,50
Brandkluis	294	49,00
Sleutelbeheer	351	58,50
Hek- en toegangsbeheer	200	33,33
Patrolliediens	42	7,00
Uitkyktoerings	23	3,83
Direkte skakeling met polisie :		
a) per telefoon	38	6,33
b) per tweerigtingradio	13	2,17

Dit blyk uit tabel 31 dat die fisiese beveiligingsmaatreëls van die handel- en nywerheid in die Republiek van Suid-Afrika sorgwekkend is. Slegs 20,34 persent het alarmstelsels vir brand en sekuriteitsmaatreëls laat installeer terwyl 25 persent sekerheidsheininge en sekerheidsbeligting laat aanbring het. Sleutelbeheer kan by 58,50 persent van die handels- en nywerheidsinstansies as doeltreffend beskou word terwyl 49,00 persent oor brandkluis beskik. Voorts is geslotebaan televisie by slegs 2,67 persent van die firmas geïnstalleer. Patrolliediens (7,00 persent) en uitkyktorings (3,83 persent) se belangrikheid is ewe-eens meesal oor die hoof gesien.

Hoewel 'n tweerigting radio as 'n belangrike hulpmiddel by die bekamping van misdaad beskou kan word, het 'n rare 2,17 persent van die ondernemings dit in gebruik. Ontstellend is die feit dat net 38 (6,33 persent) van die 600 handels- en nywerheidsondernemings direkte skakeling per telefoon met die naaste polisiestasie het en slegs 13 (2,17 persent) direk per tweerigtingradio met die polisie verbind is.

Ten slotte kan verklaar word dat 13,00 persent (78 firmas) van honde gedurende die dag en nag gebruik maak. Net 3,17 persent (19 firmas) se persele is gedurende die dag of nag deur opgeleide honde bewaak. 'n Opgeleide hond is een wat soortgelyk is aan dié wat deur die Suid-Afrikaanse Polisie opgelei word - kortom dis 'n hond wat net

instruksies van sy meester ontvang en dienooreenkomstig op bevele reageer.

#### Afdeling 4. Samevatting

Namate meer gevare die mens se voortbestaan bedreig en die misdadiger met verloop van tyd verbeterde tegnieke ontwikkel het, in dié mate moes die mens homself, sy gesin en eiendom op 'n doeltreffender wyse beveilig. Beveiliging van eiendom of besit is dan ook die hoofdoelstelling van sekuriteit. Doeltreffende sekuriteitsmaatreëls moet derhalwe daargestel word en dit is alleen met die goedgeunstige samewerking van die boonste bestuur moontlik. Die direkteure, bestuurders, afdelingshoofde, ens. moet dus sekuriteitsbewus wees en op gevorderde vlak met die hoof-sekuriteitsbeampte saamwerk.

'n Groot deel van die boonste bestuur is vanweë gebrek aan belangstelling, onkunde en dies meer, nie in staat om goeie menseverhoudings daar te stel nie. Sommige maak hulle veelal aan wanpraktyke skuldig deur onder andere hul gesagsposisies te misbruik, onbetroubaar en dislojaal teenoor die onderneming te wees, vir eie gewin die firma te misbruik en personeel aanstellings lukraak te doen. Swak bestuur bring mee dat die werknemers dislojaal optree, min entoesiasme en ondernemingsgees aan die dag lê en ongelukkige, gefrustreerde werkers is. Indien die boonste bestuur nie die volle samewerking van sy werknemers het nie, kan dit gebeur dat die werknemers die onderneming bewus of onbewus probeer benadeel

en hulle selfs aan misdaad skuldig maak (vergelyk afdeling I).

In die handel is daar tans 'n groot verskeidenheid fisiese beveiligingsapparaat beskikbaar (vergelyk afdeling 2.3) Die algemeenste beveiligingstelsels is onder meer dief- en brandalarmstelsels, outomatiese verklikkers, luidsprekers, interkommunikasiestelsels, die telefoon en tweerigtingradios, bandopnemers, geslotebaan televisie, spieëls, slotte, sleutels, deure, brandkluise, hekke, sekerheidsheininge en sekerheidsbeligting. Hoewel sodanige apparaat spesiale kapitale uitleg verg, bied dit nogtans doeltreffende eiendomsbeskerming. Goedkoper fisiese beveiligingstelsels soos spieëls, alarmstelsels en brandkluise kan in veral die kleiner ondernemings 'n positiewe bydrae tot eiendomsbeveiliging lewer.

Fisiese beveiligingsmaatreëls in die Suid-Afrikaanse handel en nywerheid laat veel te wense oor. Ondoeltreffende sleutelbeheer in die kleinhandel was al dikwels die oorsaak dat groot finansiële verliese gely is (vergelyk hoofstuk 3). Oor die algemeen kan sleutelbeheer in die groothandel en nywerhede as doeltreffend beskou word. Die afwesigheid van alarmstelsels en brandkluise is opvallend terwyl hek- en toegangsbeheer asook sekerheidsheininge en sekerheidsbeligting by talle ondernemings heeltemal afwesig is. Patroliediens word deur die meeste handels- en nywerheidsinstansies as te duur beskou. Oor die geheel is ondoeltreffende fisiese beveiligingsmaatreëls eerder die reël as die uitsondering.



Die genoemde alarmstelsels is van die mees bekende en doeltreffendste diefalarmstelsels wat, indien dit op die regte manier en op die regte plekke aangebring word, doeltreffend kan funksioneer.

Benewens die diefalarmstelsels kan ook brandalarmstelsels aangebring word. As 'n brand ontstaan, is die ergste skade gewoonlik die vernietiging van onvervangbare dokumente. 'n Brandkaste is nutteloos en gewone staalkantoor-toerusting het by 'n brand die uitwerking van 'n oond.

Daar is vandag goeie brandkaste op die mark wat die geweldige hitte, die druk van die ineengestorte gebou en die water van die brandslange kan weerstaan.

'n Voordeel wat brandalarmstelsels inhou, is dat die brandweer outomaties in kennis gestel word sodra 'n brand ontstaan. Die brandweerman sien op 'n paneel presies waar die brand is. Die outomatiese apparaat gelei 'n waarskuwing sodra die intensiteit van hitte bo die normale styg of selfs indien rook aanwesig is. Outomatiese en direkte skakeling met die naburige brandweerstasie bespaar heelwat tyd wat vir die doel van brandbestryding so 'n belangrike faktor is.

#### 2.3.2.2 Slotte, sleutels, deure en vensters

Gewone slotte, sleutels en deure is vandag nie meer 'n groot struikelblok vir die professionele dief nie. R.S. Post beweer dat

"most burglaries occur by forcing a natural opening in the building, such

as a door or a window. Inadequate doors offer the burglar easy access to the premises". 1)

'n Geslote deur en selfs 'n venster met diefwering voor weerhou slegs die geleentheidsmisdadiger om toegang tot 'n gebou te verkry. Die beroepsmisdadiger "developed a few basic and effective modes of attack against today's locks", aldus B. Curtis.<sup>2)</sup> Die gewoontemisdadiger gebruik gewoonlik apparaat soos lopersleutels en/of 'n ystersaag om in te breek. Daarom is dit noodsaaklik dat alle buitedeure met meer as een slot of met spesiale slotte toegerus word. Deure wat met staal aan die binnekant versterk is, sal meehelp dat die inbreker moeilik toegang verkry. Dit is nie altyd net misdadigers van buite wat inbreek en steel nie maar ook die werknemers van 'n firma kan pogings aanwend om die maatskappy te beroof (vergeelyk hoofstuk 2). Om 'n duplikaatsleutel te maak is nie 'n onmoontlike taak nie. Dit het al gebeur dat 'n persoon 'n duplikaatsleutel gemaak het deur net 'n paar oomblikke na die oorspronklike te kyk. Om dié rede is dit raadsaam om enersyds belangrike sleutels nooit te laat rondlê nie en andersyds periodiek deurslotte te verander of selfs met nuwes te vervang. "If you do happen to lose keys

- 
- 1) POST, R.S.: a.w., p.45; vergelyk WAINWRIGHT, J.: a.w., pp.40-55; CURTIS, B.: Security Control. External Theft, pp. 276-288
- 2) CURTIS, B.: Security Control. External Theft, p.277; OLIVER, E. en WILSON, J.J.: a.w., p.12; CURTIS, S.J.: a.w., pp.745-747; WAINWRIGHT, J.: a.w., p.56; BARNES, R.E.: a.w., pp.76-94

that are in any way identifiable by anyone outside your immediate, trusted circle, you should change your locks immediately", aldus V. Moolman.<sup>1)</sup> Indien die genoemde voorsorgmaatreëls nie getref word nie, kan dit gebeur dat werknemers of selfs buitestaanders toegang tot 'n lokaal verkry sonder om in die ware sin van die woord in te breek. Juridies gesproke bly dit inbraak.

Die sleutels en slotte van brandkluis verdien nog meer aandag. Brandkluis behoort almal met kombinasieslotte toegerus te wees omdat, volgens Healy, "the security of a combination lock is generally much better".<sup>2)</sup> Moolman kom met die bewys deur te verklaar dat "dial combination locks are more secure than keyed locks because the thief lacks access to their inner parts".<sup>3)</sup> Healy plaas die seël daarop met sy opgawe dat die slotte "electronically controlled locks" moet wees.<sup>4)</sup>

#### 2.3.2.3 Brandkluis

Moderne inbraakmetodes maak korte metste van 'n swak tipe brandkluis. Slegs moderne wetenskaplike beskerming kan

- 
- 1) MOOLMAN, V.: Practical ways to prevent burglary and illegal entry, p.90; vergelyk POST, R.S.: a.w., pp. 45-46; WAINWRIGHT, J.: a.w., pp.29-39
  - 2) HEALY, R.J.: a.w., p.247; vergelyk POST, R.S.: a.w., pp.44-45
  - 3) MOOLMAN, V.: a.w., p.113; vergelyk CURTIS, B.: Security Control. External Theft, pp.270-272
  - 4) HEALY, R.J.: a.w., p.260; vergelyk in dié verband vir nog meer inligting An Encyclopedia of Locks and Builders Hardware; Shop Protection Security Lock, September 1977

die misdadiger se tegnieke dwarsboom. 'n Versigtige keuse by die aankoop van 'n brandkluis is noodsaaklik. Op die ope mark is daar vandag 'n hele aantal firmas wat spesialiseer in die maak van verskeie soorte brandkluisse. Die waarde van 'n brandkluis is daarin geleë dat dit eers- tens die maksimum beskerming teen indringing behoort te bied. 'n Brandkluis wat sonder veel moeite deur 'n mis- dadiger oopgemaak kan word, beantwoord geensins aan sy doel nie. Dit word immers aangeskaf om geld en ander waardevolle artikels en dokumente teen diefstal te be- skerm. Dit behoort dus so 'n mate van beskerming te bied dat die misdadiger hoegenaamd nie toegang tot die inhoud daarvan kan kry nie. "Far too many businesses have safes that are inadequate to company needs, have not had com- binations changed for years", aldus R.S. Post.<sup>1)</sup>

In die tweede plek is die brandkluis van betekenis in dié sin dat belangrike dokumente veilig daarin bewaar word. Menige handelaar en nyweraar besit dokumente wat, in- dien dit sou verdwyn, die firma finansieel sodanig kan benadeel dat bankrotskap die gevolg kan wees. Nie net moet toegang tot 'n brandkluis deur ongewenste persone uit- geskakel word nie, maar dit behoort ook vuurbestand te wees sodat die inhoud daarvan tydens 'n brand behoue kan bly. G. Hasler getuig in dié verband dat "considerable

---

1) POST, R.S.: a.w., p.46; vergelyk BARNES, R.E.: a.w., pp. 95-108; CURTIS, B.: Security Control. External Theft, pp.310-317

progress has been made in the development of detectors based on radar ... and heat sensing principles",<sup>1)</sup> met ander woorde sodra 'n brand sou ontstaan, laat die hitte die alarmstelsel in werking tree. Indien 'n onderneming heelwat waardevolle artikels en belangrike dokumente besit wat te veel is om in 'n brandkluis te bewaar, kan 'n betonkamer gebou word wat aan die maksimum beveiligingsvereistes voldoen. "It is installed in a steel clad, concrete block for maximum protection against burglary", aldus B. Curtis.<sup>2)</sup> R.S. Post is egter 'n heel ander mening as Curtis toegedaan met sy stelling dat "hiding the safe will serve only to give the burglar better working conditions".<sup>3)</sup> Tóg is dit so dat "burglars are becoming more ingenious in developing new techniques to crack safes".<sup>4)</sup>

#### 2.3.2.4 Hekke en sekerheidsheininge

Sluitbare hekke is noodsaaklik om sekuriteit doeltreffend te maak. Doeltreffende beveiliging bestaan egter nie net daarin om hekke te sluit en niks verder te doen nie. 'n Effektiewe sekerheidsheining is insgelyks van geen waarde indien die ingang nie bewaak en (

- 
- 1) Security Gazette, Mei 1974, p.184; vergelyk WAINWRIGHT, J.: a.w., p.119; POST, R.S.: a.w., p.46
  - 2) CURTIS, B.: Security Control. External Theft, p.315
  - 3) POST, R.S.: a.w., p.46
  - 4) CURTIS, B.: Security Control. External Theft, p.310

toegangsbeheermaatreëls getref is nie. Baie navorsing aangaande sekerheidsheining is reeds deur vervaardigers gedoen. Andersyds, hoe doeltreffender die omheining, des te groter is die oprigtingskoste. Indien sekerheidsheining gekombineer word met sekerheidsbeligting en pattrolliewerk, is dit die effektiefste. Die ondersoeker bepaal hom by slegs 'n paar soorte wat deesdae opgerig word.

Die eerste soort wat die algemeenste is, is die een wat met spesifikasies in sketsplan D verskyn. Normaalweg is die heining ongeveer 4 meter hoog. Die ysterpale word gewoonlik 6 tot 7 meter van mekaar af ingeplant. Die hoekpale asook elke derde paal word met ysterpype weerskante versterk soos in die sketsplan aangedui. So-wel die versterkings as die ysterpaal word een meter diep ingeplant. Aan die bo-punt van die ysterpale word 'n ysterpyp vasgeheg om 'n hoek van  $135^{\circ}$  te vorm. Gewone gegalvaniseerde doringdraad word ongeveer 14 cm van mekaar gespan met dunner stroke yster of ysterpyp tussen die regop pale wat as verdere versterking dien. Tussen die grond en die bo-punt van die regop pale word twee of drie bloustrate van 3 cm dik gespan om diamantdraad van 5 cm grootte aan vas te heg. Ten einde te voorkom dat die diamantdraad van die grond af opgelig word, is dit wenslik om dit nagenoeg 20 cm diep in die grond te laat ingaan. Die professionele dief word egter nie deur hierdie soort omheining gekeer nie. Soos reeds genoem, beskik hy oor die nodige apparaat soos 'n goeie knyptang, saag, ens. om betreklik maklik toegang te verkry.

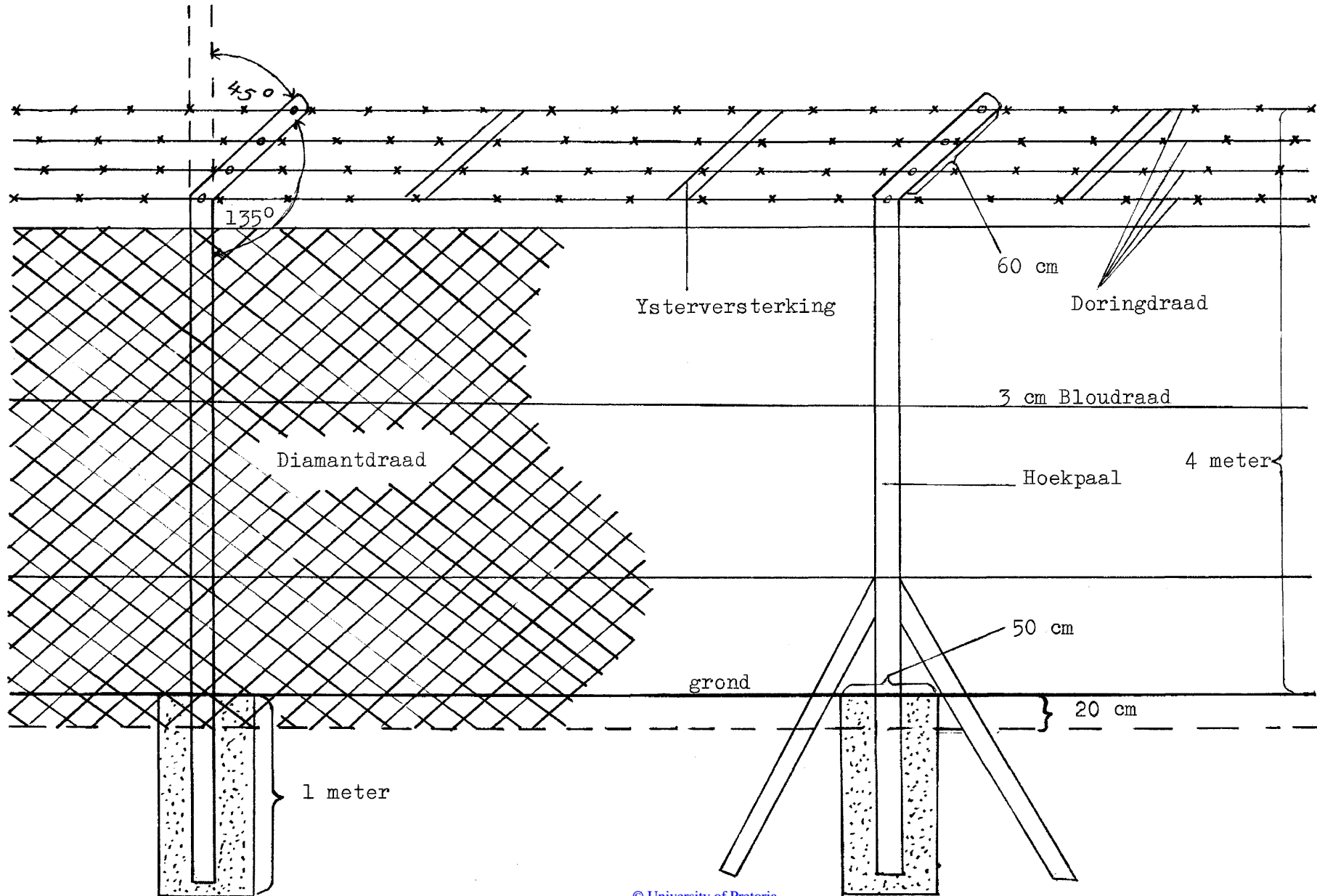

SEKERHEIDSHOEF  
SKETSPLAN D.

307.

In sketsplan E word aangedui op watter wyse 'n sperheining bo-op 'n beton- of steenmuur aangebring word om 'n indringer se taak te bemoeilik. Ysterstawe of gegalvaniseerde ysterpype met 'n deursnit van 8 cm word aan die muur metoute en skroewe vasgeheg.

Gate word deur die muur geboor en dan word die ysterpyp op minstens drie plekke vasgeskroef met die skroefgedeelte aan die binnekant van die muur. Skroewe aan die muur se buitekant het geen waarde nie aangesien 'n oortreder met 'n motorsleutel baie maklik die skroewe kan losdraai en dieoute uitstamp met die gevolg dat die hele omheining na binne sal tuimel. Die skuinste van die ysterpype net bokant die muur is  $135^{\circ}$ . Stukke ysterpype of ysterstawe van ongeveer 2 cm in deursnee kan op die bokant van die muur ingeslaan word om as versterking te dien. Die gegalvaniseerde doringdraad word dan tussen 10 en 14 cm van mekaar af gespan soos in die sketsplan aangedui.

Die genoemde sperheining kan egter slegs aangebring word indien die muur die vereiste hoogte van 3 meter het. Dit kan gebeur dat 'n bestaande muur byvoorbeeld net twee meter hoog is, terwyl die minimum hoogte van muur en heining minstens 4 meter moet wees. In gevalle waar die muur dus te laag is, word langer ysterstawe gebruik sodat die gedeelte wat bokant die muur uitsteek, die vereiste hoogte bereik. Die gedeelte tussen die bo-punt van die muur en die skuinspyp word dan net soos in sketsplan D met diamantdraad toegespan. Die indringer word nie alleen deur die muur verhinder nie maar hy moet ook bo-oor die draad probeer kom.



SKETSPLAN E.

BETONMUUR MET SEKERHEIDSHAINING

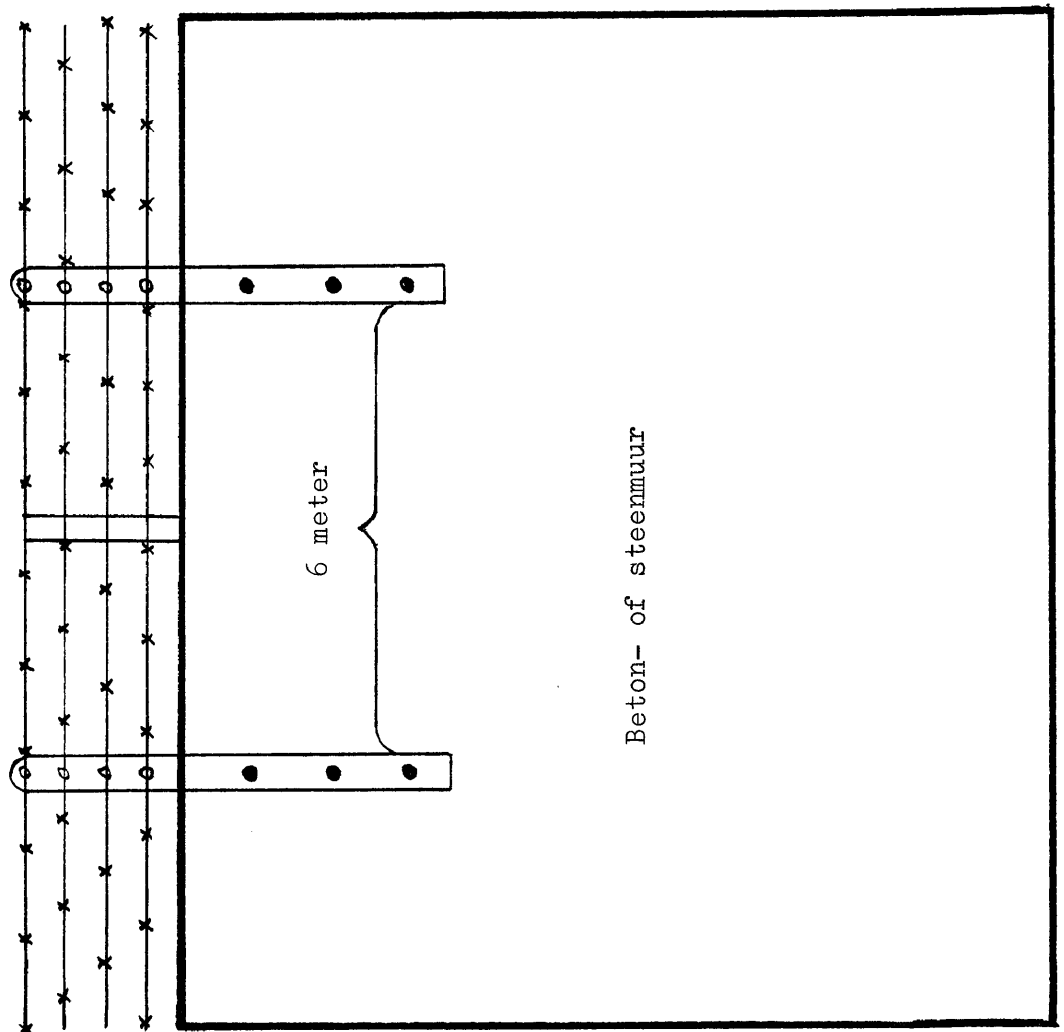
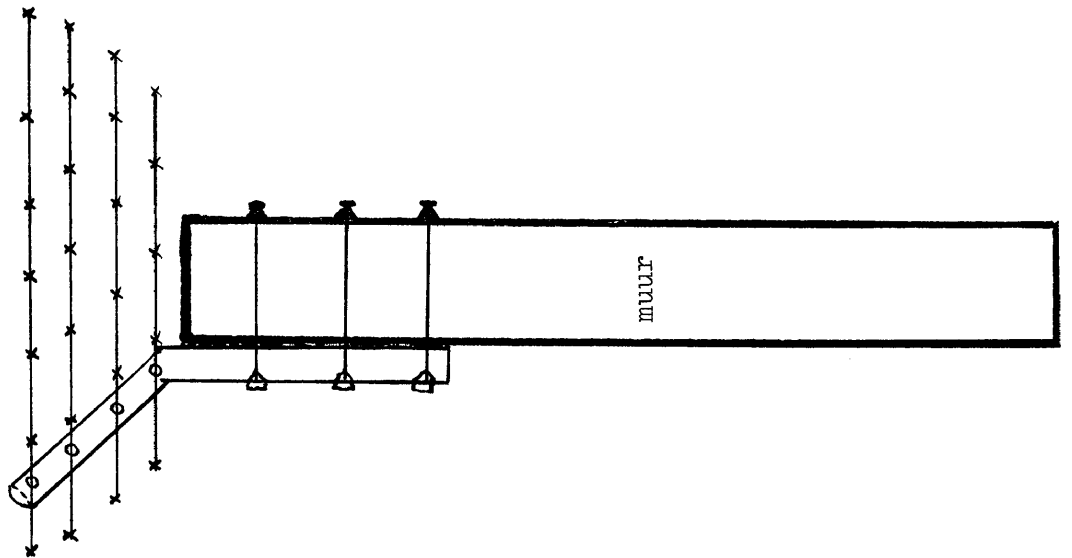

In sketsplan F word 'n ander soort sperheining aangedui. Dit verskil van sketsplan E in dié opsig dat V-vormige ysterpale met deurmekaargevlegde doringdraad ("loops") in die V aangebring word. Hierdie soort sekerheidsheining is egter doeltreffender aangesien die roldraad 'n persoon wat probeer om bo-oor te klim in sy poging fnuik. Indien hy wel probeer, sal hy vind dat die doringdraad meegee en aan sy klere vashaak. 'n Gespartel om los te kom sal nie net tot gevolg hê dat sy klere stukkend skeur nie, maar dit sal hom ook heelwat steekwonde aan die liggaam besorg.

In die geval van sekerheidsheining wat nie V-vormig is nie, is dit reeds moeilik om teen die skuinste te probeer oorklim. Die V-vormige heining het die voordeel van 'n dubbele hindernis (skuins na beide kante). Die deurmekaargevlegde doringdraad in die V-vorm skep 'n ekstra struikelblok. Die professionele dief laat hom egter nie deur so 'n heining keer nie. 'n Streepsak of dubbelgevoude kombes word bo-oor die roldraad gegooi en hy klouter oor. Sekerheidsbeligting (vergeelyk afdeling 2.3.12) tesame met patrolliedienste kan egter meebring dat selfs die professionele dief in sy pogings gefnuik word.

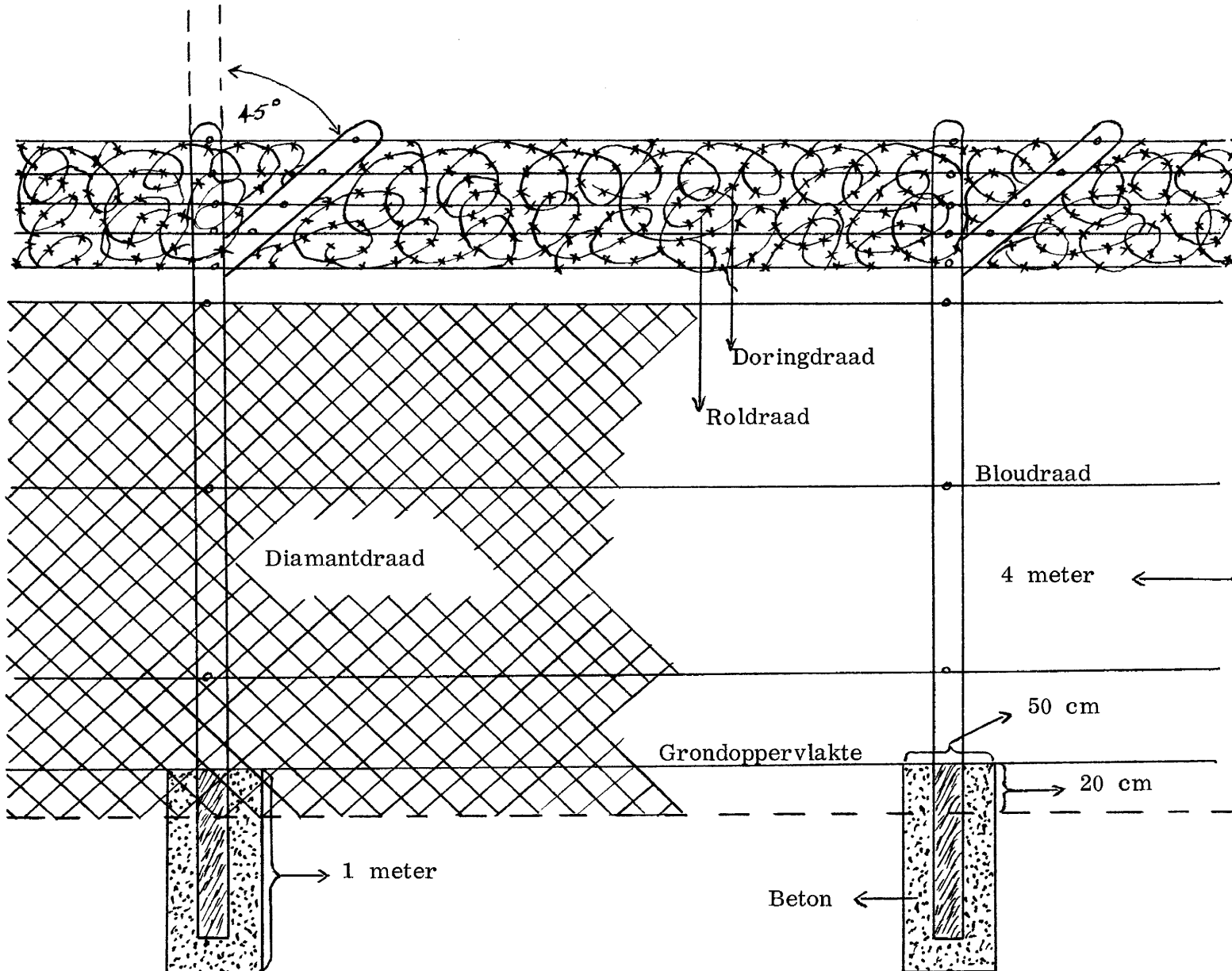

SEKERHEIDSSHEINING  
SKETSPLAN F.

In sketsplan G word 'n minder bekende soort sekerheidsheining uitgebeeld. Tot en met die hoogte van die diamantdraad is die heining basies dieselfde as die soorte wat reeds behandel is. In sketsplan G word metaalplate gebruik. Soos op die skets aangedui, is die skerp-gemaakte metaalplate tussen 30 en 40 cm lank en 15 cm breed. Ysterstawe hou die metaalplate in die regte posisie. Die skerp punte van die staalplate verhinder die indringer om toegang te verkry. 'n Nadeel van die staalplaatheining is nietemin dat die skerpte van die yster verminder namate roes en verwerking intree.

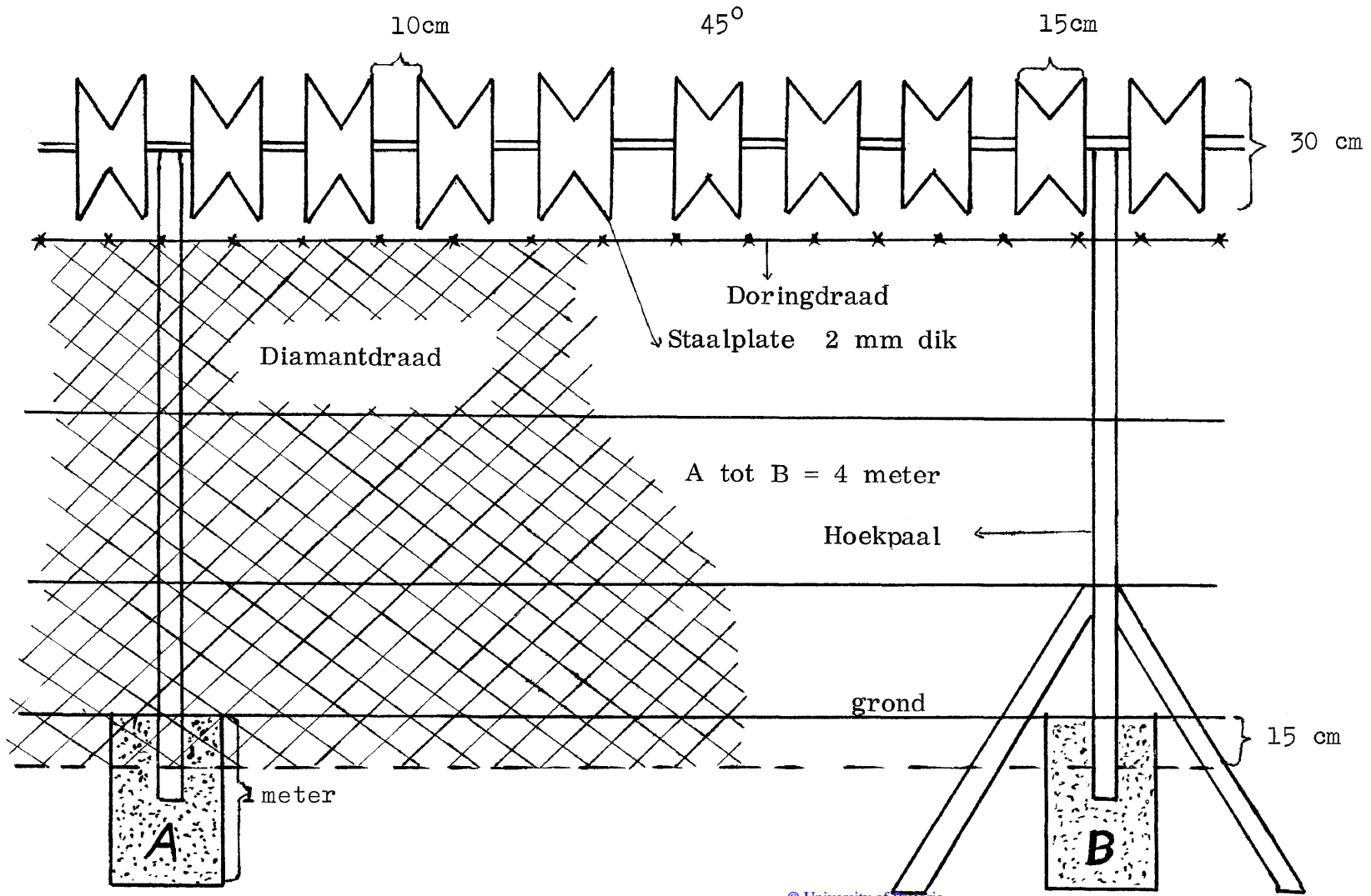

SKETSPLAN G.

SEKERHEIDSHHEIING

Aangesien die misdadiger gewoonlik weet waar om die swakste plekke in 'n sekerheidsheining te vind, sal hy uiteraard gaan waar die heining oor tunnels of slote gespan is. Om hom hier in sy pogings te hinder, word slote en tunnels met dwarsysters ontoeganklik gemaak soos in sketsplan H aangedui word. Die beste metode is om twee ysterpale 'n meter diep aan weerskante van die tunnel of sloot in te plant. Die sloot word verkieslik met beton van 10 cm dik uitgevoer. Sodra die sloot of tunnel dieper of wyer as 30 cm is, moet dwarsysters 15 cm van mekaar aangebring word. Die ysters word in die betonstrook vasgeheg en verder met regop ysterstawe versterk soos aangedui. Die dwarsysters maak dit onmoontlik vir 'n persoon om deur die sloot of tunnel te kruip. Voorts moet 'n verdere betonstrook van 60 cm lank en 20 cm dik weerskante van die tunnel of sloot gegooi word om te verhoed dat verdere tunnels gegrawe word of dat stormwater die grond wegspoel. Om nog groter doeltreffendheid te verseker is dit raadsaam om die hele lengte van die heining met 'n betonstrook van 10 cm dik te versterk.

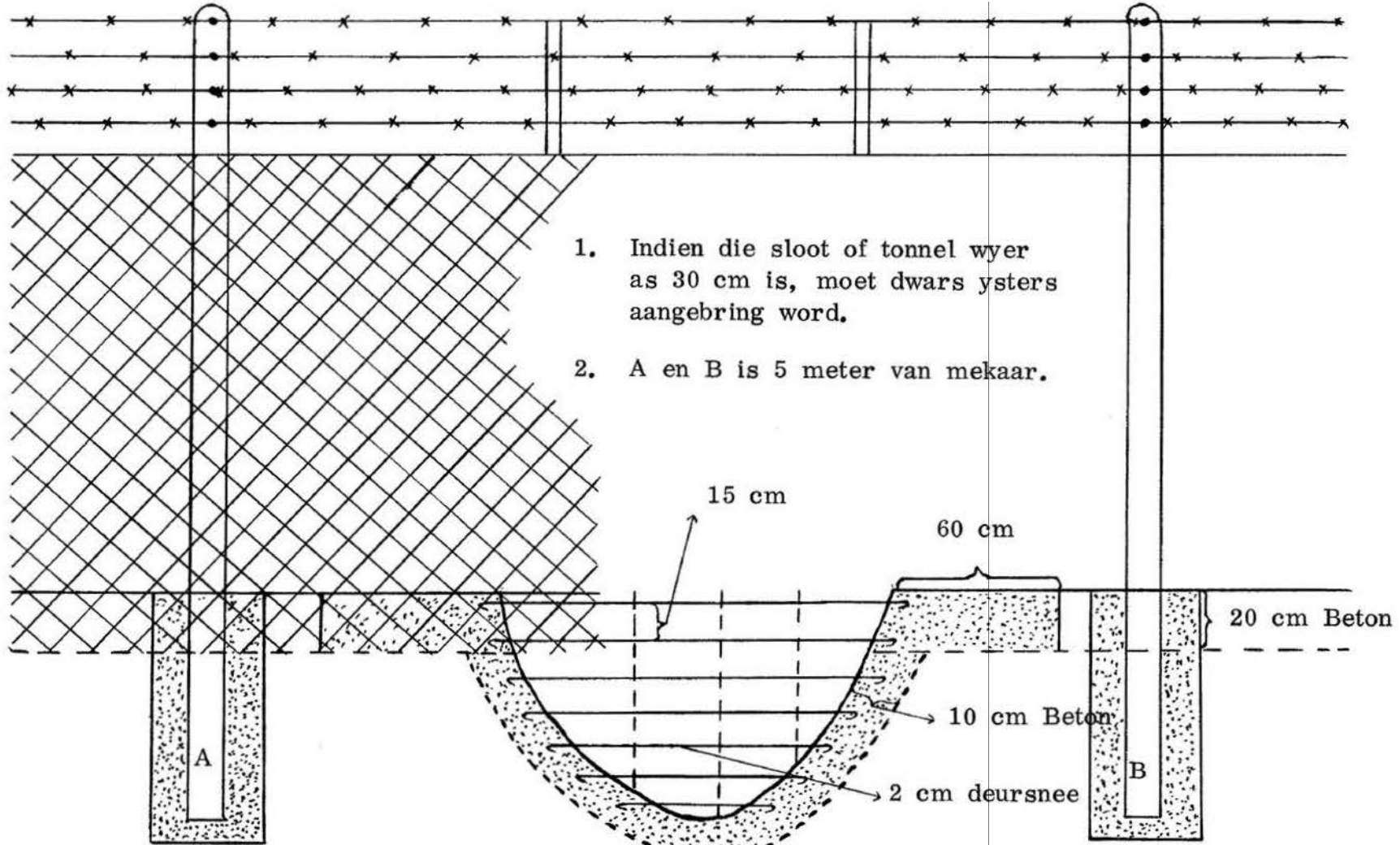

1. Indien die slot of tunnel wyer as 30 cm is, moet dwars ysters aangebring word.
2. A en B is 5 meter van mekaar.

SEKERHEIDSHOENING DOR SLOTE  
EN TONNELS

SKETSPLAN H.

Die "garder" sekerheidsheining (sien sketsplan I) is baie doeltreffend. Benewens die groot aantal skakelaars wat outomaties alarm maak, word 'n strook beton van ongeveer 'n meter diep en 15 cm breed in die grond gegooi om tonnelgrawery uit te skakel. Hier volg nou 'n beskrywing van die sisteem :

"The system provides audible and visible alarm signals whenever the fence is touched or cut, thereby protecting the area behind the fence. As an alternative, anti-personnel mines can be actuated by the detectors in the section being penetrated. An important feature of the system, when compared to other security fences, is the exceptionally low false alarm rate inherent in its design".

Die heining bestaan uit gewone doringdraad (6 van hulle) ongeveer 20 cm van mekaar gespan. Elke paal is 2 meters lank, is ongeveer 80 cm in die grond en 3,5 meters van mekaar ingeplant. Van die 6 drade is 4 geëlektrifiseer waarvan 2 as gronddrade dien.

"The active wires are attached to the fence posts by means of switches (marked "A" in the diagram) and insulators (B) alternatively installed on every other post. The ground return wires are attached to all the fence posts by means of grounding units (E)."

Wanneer die drade aangeraak word, gaan die elektroniese alarmstelsel in die kontrolekantoor af. Die elektriese stroom in die doringdrade is so min dat die persoon wat probeer indring geen elektriese skok sal ervaar nie - dus, dit het net ten doel om die alarmstelsel in werking te stel en niemand kan beseer word nie. Voorts dui waarskuwingsligte in die kontrolekamer aan presies waar die indringing plaasvind.



# SKETSPLAN I.

## DIE "GARDER" SEKERHEIDSOMHEINING

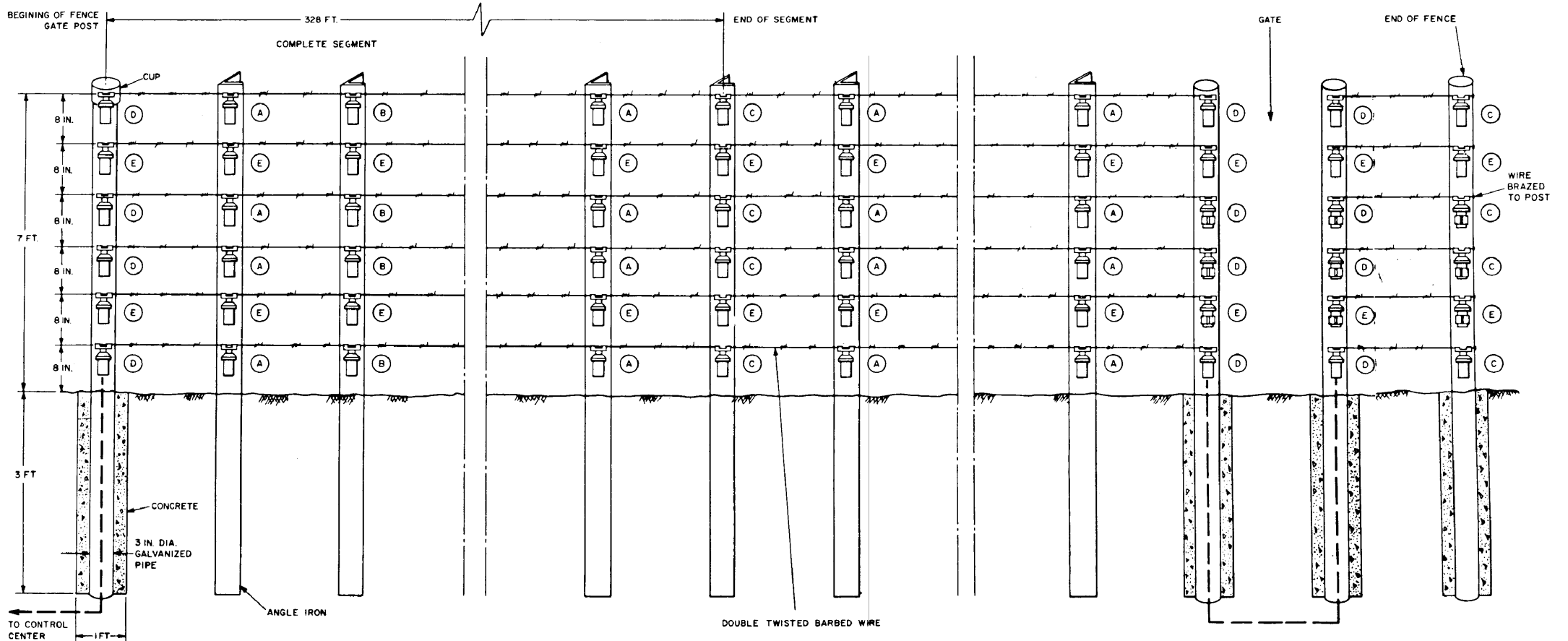

317.

Selfs die mangat is vir die misdadiger nie onbekend nie.<sup>1)</sup>  
Om die binnekoms van 'n indringer deur 'n mangat te voorkom, is dit noodsaaklik dat die raamwerk en deksel daarvan stewig is. Soos in sketsplan J aangedui, moet die raamwerk eerstens met sement afgerond word. Langs die sementstrook behoort steenwerk ongeveer 40 cm breed en drie stene opmekaar te wees. Bo-op die ysterraamwerk word die deksel geplaas. Om die deksel dig te hou, word 'n ysterstaaf aan die een kant van die sementstrook met 'n stewige skarnier vasgeheg. Die ander punt van die ysterstaaf word met 'n goeie slot aan die ysterraamwerk vasgesluit. Die plat strook yster wat oor die lengte van die mangat kom, moet ongeveer 8 cm breed en minstens 1 cm dik wees.

---

1) CURTIS, B.: Security Control. External Theft, p.273

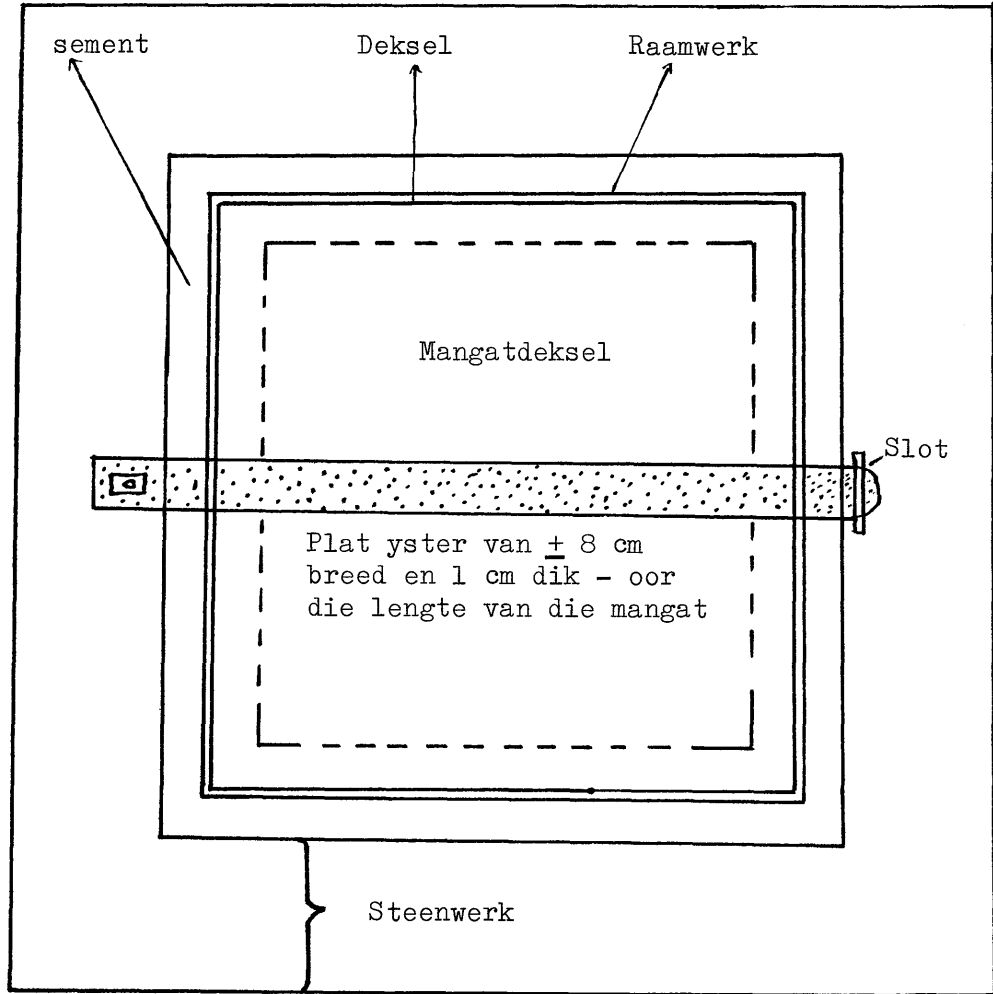

SKETSPLAN J.

Sluit van Mangatdeksel

### 2.3.2.5 Sekerheidsbeligting

Opgaarplekke vir materiaal, grondstowwe, ja selfs die hele beheergebied (terrein, onderneming) behoort snags van voldoende lig voorsien te wees. Volgens V. Moolman is dit 'n uitgemaakte saak dat elke onderneming "should have an outside light fixture to provide bright, night-long illumination for the front door and its immediate surroundings".<sup>1)</sup>

Sonder sekerheidsbeligting is enige sekerheidsheining gedurende die nag minder doeltreffend. "The criminal welcomes darkness to conceal his presence and his actions. Three out of four commercial burglaries are committed against buildings that have either no lights or inadequate lights", aldus R.S. Post".<sup>2)</sup>

Daar is sekere basiese vereistes waaraan die sekerheidsbeligting moet voldoen. Eerstens is dit noodsaaklik dat die lamppale die regte lengte het en reg gespasiëerd is. Die korrekte plasing van die lamppale en die ligte sal dan verhoed dat daar donker kolle is wat die indringer se binnekoms kan vergemaklik. "If the exterior of a building is well lighted, the intruder will often believe that detection is inevitable and will be discouraged from entering."<sup>3)</sup> V. Moolman stel dit dat "a good dose of

---

1) MOOLMAN, V.: a.w., p.80; vergelyk Security Gazette, volume 19, Nr. 1, 1977, p.19

2) POST, R.S.: a.w., p.44; vergelyk MOOLMAN, V. : a.w., pp. 81-82 en pp. 153-154; CURTIS, B.: Security Control. External Theft, pp. 289-295

3) CURTIS, B.: Security Control. External Theft, pp.290-291; vergelyk WAINWRIGHT, J.: a.w., pp.16-18

light scares a thief almost as much as a noise alarm".<sup>1)</sup>  
Volgens 'n artikel in Security Gazette "750 W tungston  
halogen lamps provide the building in-full",<sup>2)</sup> met ander  
woorde die tungsten halogen<sup>e</sup> lig van 750 W is so helder  
dat die gebou/terrein deur die aanbring van slegs enkele  
van hierdie ligte, volkome belig word.

Die afstand tussen die pale word bepaal deur die sterkte  
en tipe lig wat gebruik word. Die meeste lig moet op  
die bo-pun<sup>t</sup> van die sekerheidsheining val. Sketsplan  
K illustreer die regte plasing; Sketsplan L(a) dui aan  
dat te veel lig verlore gaan; in die geval van sketsplan  
L(b) kry die sekerheidsheining te min lig, terwyl skets-  
plan L(c) die regte beligting aandui.

---

1) MOOLMAN, V.: a.w., p.153

2) Security Gazette, volume 19, Januarie 1977, p.19;  
vergelyk CURTIS, B.: Security Control. Internal  
Theft, p.121

SKETSPLAN K.  
SEKERHEIDSBE LIGTING

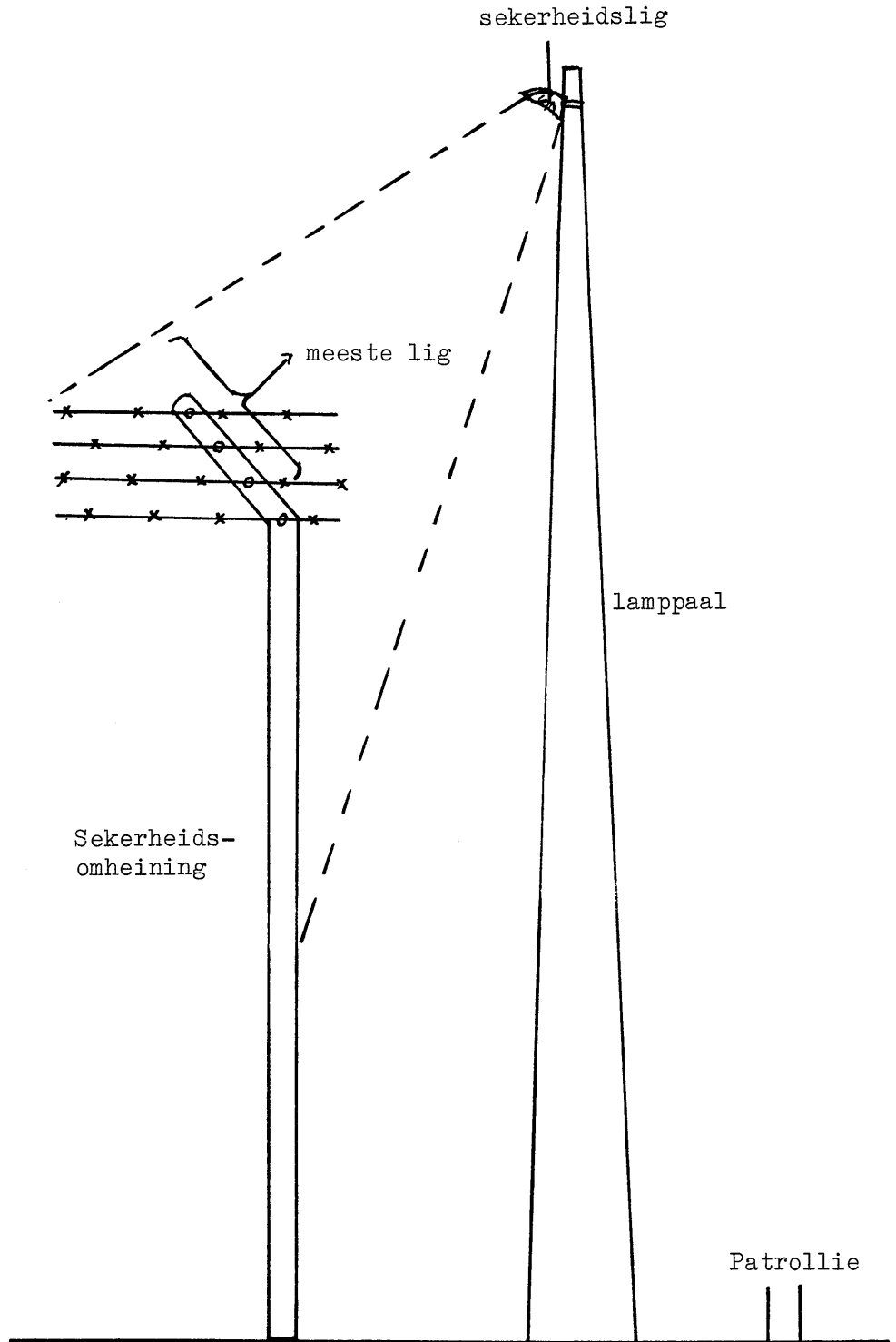

SKETSPLAN L.

SEKERHEIDSBELIGTING

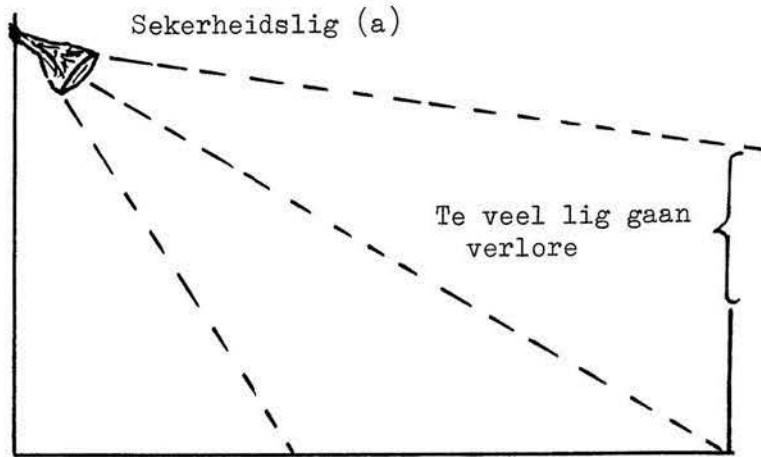

Direkte ligstraal

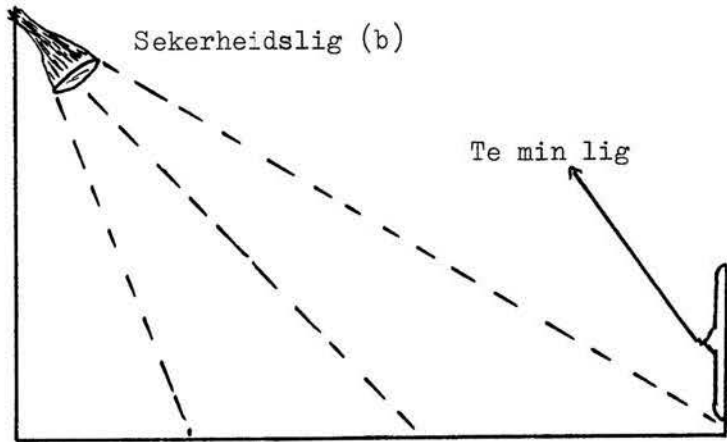

Direkte ligstraal

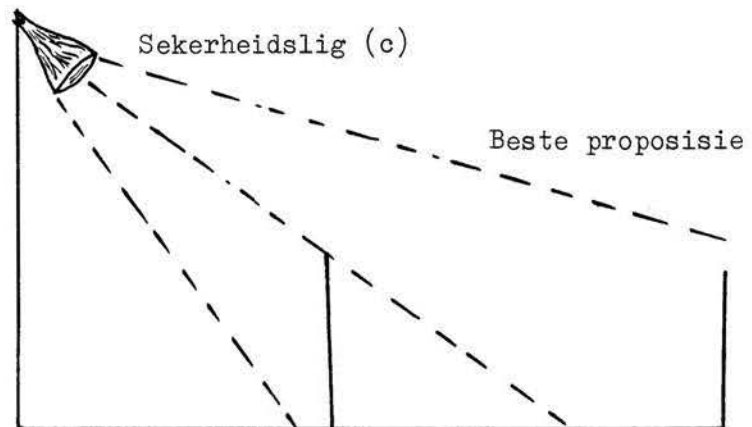

Direkte ligstraal

Wanneer 'n gebou of area meer as die gewone beveiligingsmaatreëls vereis, kan sekerheidsbeligting, soos in sketsplan M aangedui, geïnstalleer word. Soos opgemerk sal word, is voorsiening vir patrolliewerk gemaak. Die patrolliepersoneel beweeg nie in die direkte lig nie maar so na as moontlik aan die gebou. Sekerheidsbeligting tesame met patrolliewerk by 'n sekerheidsheining is die beste manier om 'n gebied of gebou te beveilig. Voorts kan genoem word dat patrolliewerk ook gedurende die dag nie te gering geag moet word nie.



Sekerheidsomheining

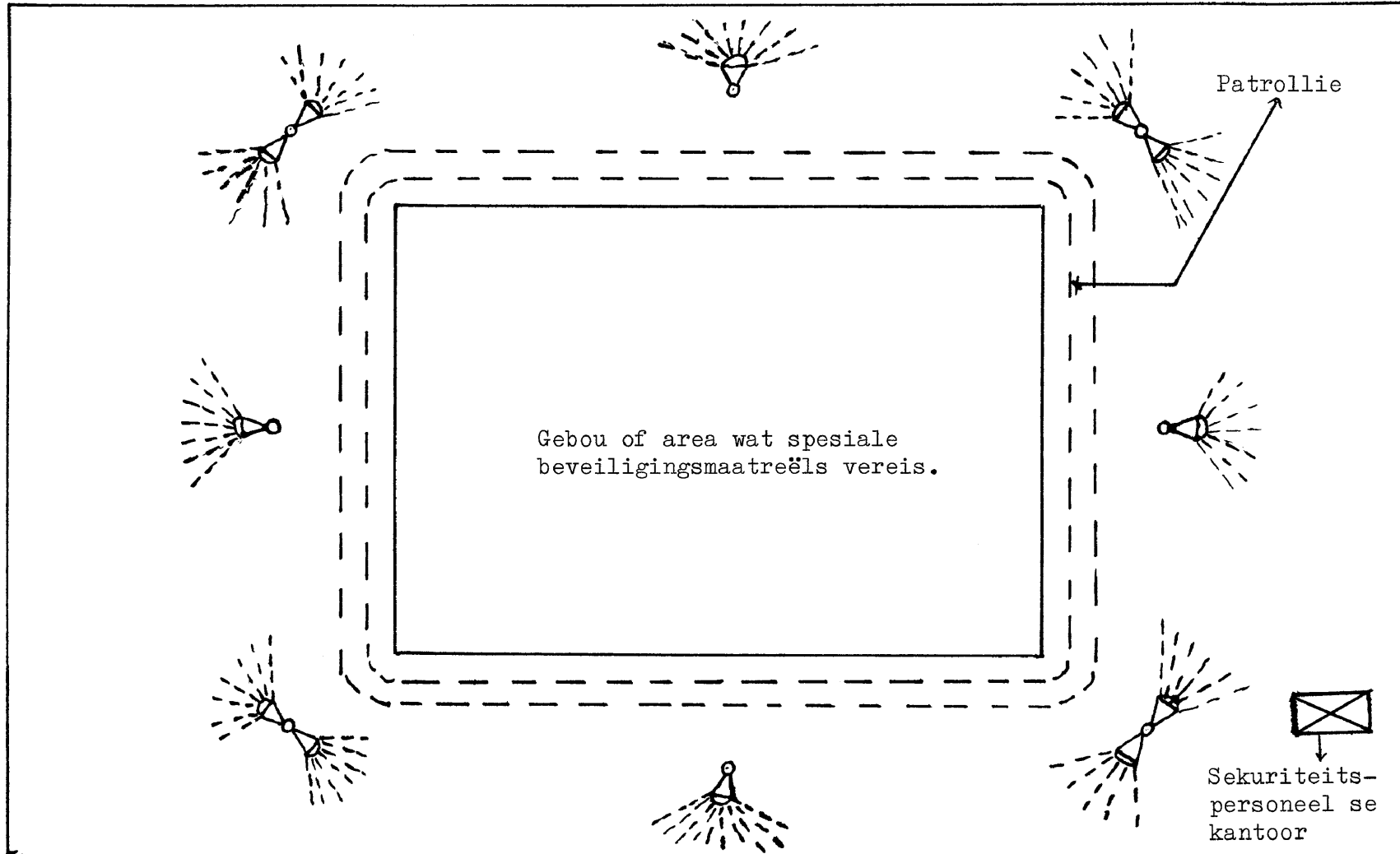

SKETSPLAN M.  
Sekerheidsbeligting

### Afdeling 3. Die aard en omvang van fisiese beveiligingsmaatreëls

Noudat aangedui is hoe die verskillende fisiese beveiligingstelsels en hulpmiddele kan bydra om misdaad te bekamp, moet nagegaan word in welke mate die nywerheid en handel in Suid-Afrika hierdie stelsels en hulpmiddels in die praktyk aanwend.

#### 3.1 Fisiese beveiligingsmaatreëls in die nywerhede

In tabel 28 word 'n aanduiding gegee van watter maatreëls nywerhede tref om hul eiendomme te beveilig. Die verskillende soorte fisiese beveiligingsmaatreëls asook die aanwending daarvan deur die 150 nywerhede wat by die ondersoek betrek is, word gegee.

TABEL 28. FISIËSE BEVEILIGINGSMAATREËLS IN DIE 150 NYWERHEDE

A A R D	Aantal	Persentasie
Honde : gedurende die dag	22	14,67
gedurende die nag	37	24,67
Alarmstelsels :		
vir brand	45	30,00
vir sekuriteitsmaat- reëls	45	30,00
Geslotebaan televisie	7	4,67
Sekerheidsheining	52	34,67
Sekerheidsbeligting	38	25,23
Brandkluise	136	90,67
Sleutelbeheer	148	98,67
Hek- en toegangsbeheer	90	60,00
Patrolliediens	35	23,33
Uitkyktorings <sup>1)</sup>	8	5,33
Direkte skakeling/polisie		
a) per telefoon	22	14,67
b) per tweerig- tingradio	7	4,67

Uit tabel 28 blyk dat 98,67 persent van die nyweraars sleutelbeheer het hoewel dit nie altyd doeltreffend is nie. (Vergelyk afdeling 2.3.9). Meer as 90 persent van

1) Uitkyktorings word gewoonlik buite op strategiese plekke in die beheergebied (area) opgerig. Die hoofdoel daarmee is dat die wagte 'n algehele uitsig oor die gebied moet hê om verdagtes gou op te merk om dan deur middel van tweerigtingradios of per telefoon die hoofsekuriteitsbeampte in te lig.

die nywerhede beskik oor brandkluise wat merendeels van 'n goeie gehalte is en ten aansien waarvan sleutelbeheer nougeset hanteer word. Dit is egter teleurstellend om te verklaar dat slegs 60 persent (90 van die 150 nywerhede wat by die ondersoek betrek is) hek- en toegangsbeheer het.

Tabel 28 maak voorts duidelik dat 22 van die 150 nyweraars se sekuriteitspersoneel spesiale telefone het vir die doeleindes van hul taak. Na deeglike opvolgingswerk het die ondersoeker vasgestel dat 'n skrale) 14,67 persent (22) telefone direk met die naaste polisiestasie verbind is. Dit dien egter gemeld te word dat dit prakties onmoontlik is dat alle ondernemings met die polisie verbind kan wees. Slegs 7 (4,67 persent) nyweraars het tweerigtingradios aan hul sekuriteitspersoneel voorsien om as hulpmiddel by die bekamping van misdaad te dien.

Daar is ook net 4,67 persent van die nywerhede wat geslotebaan televisie het om as hulpmiddel by eiendomsbeveiliging te dien. 'n Verdere 20 persent het die installering van geslotebaan televisie oorweeg maar tot die gevolgtrekking gekom dat dit te duur is.

Hoewel alarmstelsels teen brand en diefstal as doeltreffende beveiligingstelsels beskou word, het slegs 30 persent van die nyweraars alarmstelsels laat installeer. Die ander 70 persent het òf alarmstelsels as te duur beskou òf aanvaar dat honde dieselfde diens as alarmstelsels verrig en baie goedkoper is. Nogtans gebruik slegs 14,67 persent van die nyweraars honde gedurende die dag

op hul persele. Voorts kan verklaar word dat die meeste van die honde nie opgelei is nie en derhalwe meer 'n troos as iets anders is. By 23,33 persent is patrolliediens gedoen terwyl slegs 5,33 persent van die nyweraars uitkyktorings vir hul sekuriteitspersoneel laat bou het.

Doeltreffende sekerheidsheinings is by 34,67 persent van die nywerhede aangebring terwyl 25,23 persent sekerheidsbeligting het. Die ander groep nyweraars was òf tevrede met 'n dag- of nagwag òf het verklaar dat omvattende asuransie teen brand- en/of diefstal die moontlike skade sal dek. Nie minder nie as 96 (64%) van die nyweraars beskou fisiese beveiligingsmaatreëls as onnodige uitgawes. 1)

### 3.2 Fisiese beveiligingsmaatreëls in die groothandelsake

Tabel 29 bied 'n oorsig van die aard, aantal en persentasie van die fisiese beveiligingsmaatreëls soos dit tydens die ondersoek in die 150 groothandelsake aangetref is.

---

1) Dié mededelings is aan die ondersoeker gemaak. Voorts het die nyweraars verklaar dat indien die nywerheid se winsgrens krimp, word dit reggestel deur "produksiekoste" te verhoog (vergelyk Security and Protection of South Africa, Maart 1976, p. 14)

TABEL 29. FISIESE BEVEILIGINGSMAATREELS IN DIE 150 GROOTHANDELSAKE

A A R D	Aantal	Persentasie
Honde : gedurende die dag	4	2,67
gedurende die nag	6	4,00
Alarmstelsels :		
vir brand	12	8,00
vir sekuriteitsmaat- reëls	12	8,00
Geslotebaan televisie	3	2,00
Sekerheidsheining	42	28,00
Sekerheidsbeligting	7	4,67
Brandkluis	106	70,67
Sleutelbeheer	140	93,33
Hek- en toegangsbeheer	100	66,67
Patrolliediens	3	2,00
Uitkyktorings	8	5,33
Direkte skakeling met polisie :		
a) Per telefoon	10	6,67
b) Per tweerigting radio	5	3,33

Fisiese beveiligingsmaatreëls skyn vir die meeste groot-  
 handelaars net 'n onnodige uitgawe te wees. Alarmstel-  
 sels teen brand en diefstal is by slegs 8 persent van  
 die groothandelaars geïnstalleer terwyl honde by 4 persent  
 gedurende die nag en slegs 2,67 persent gedurende die dag  
 gebruik word. Voorts het 2 persent van die groothande-  
 laars patrolliediens. Dit dien egter daarop gewys te  
 word dat die meeste groothandelsake nie oor sulke groot

terreine beskik dat patrolliediens altyd geregverdig is nie.

Hoewel 93,33 persent van die groothandelaars daarop aanspraak maak dat hulle sleutelbeheer doeltreffend toepas, is dit tog opvallend dat slegs 28 persent doeltreffende sekerheidsheinings laat aanbring het. Vir nagenoeg 14 persent van die groothandelaars is dit prakties onmoontlik om sekerheidsheinings aan te bring. Sekerheidsbeligting is deur slegs 4,67 persent van die handelaars as noodsaaklik beskou.

Die meeste groothandelaars (70,67%) beskik oor goeie brandkluisse waarin geld en belangrike dokumente gebêre word. Maar net 6,67 persent van die groothandelsake kan direk per telefoon met die polisie skakel en slegs 3,33 persent kan per tweerigtingradio kontak maak.

Meer groothandelsake (66,67%) het hek- en toegangsbeheer as wat die geval met die nywerhede is. Toegangsbeheermaatreëls is 'n noodsaaklikheid by elke groothandelsaak aangesien aflewering daagliks gedoen word.

### 3.3 Fisiese beveiligingsmaatreëls in die kleinhandelsake

In tabel 30 word 'n uiteensetting gegee van hoedanig die fisiese beveiligingsmaatreëls in die 300 kleinhandelsake wat by die ondersoek betrek was, daar uitsien. Eerstens word op die soorte fisiese beveiligingsmaatreëls gelet en tweedens word die aantal asook die persentasie kleinhandelaars aangedui wat van die verskillende soorte maatreëls gebruik maak.

TABEL 30. FISIESE BEVEILIGINGSMAATREELS IN DIE 300 KLEINHANDELSAKE

A A R D	Aantal	Persentasie
Honde : gedurende die dag	2	0,67
gedurende die nag	7	2,33
Alarmstelsels :		
vir brand	4	1,33
vir sekuriteitsmaat- reëls	4	1,33
Geslotebaan televisie	6	2,00
Sekerheidsheining	5	1,67
Sekerheidsbeligting	6	2,00
Brandkluis	52	17,33
Sleutelbeheer	63	21,00
Hek- en toegangsbeheer	10	3,33
Patrolliediens	4	1,33
"Uitkyktorings" <sup>1)</sup>	7	2,33
Direkte skakeling met polisie :		
a) per telefoon	6	2,00
b) per tweerigtingradio	1	0,33

Opvallend is die feit dat slegs twee van die 300 kleinhandelaars honde gedurende die dag in hul winkels aanhou. Gedurende die nag gebruik 2,33 persent van die winkeliers honde om te help met die beveiliging van hul handelware. Patrolliediens word by slegs 1,33 persent handelsake gedoen.

1) Die kleinhandelsake het 'n "plekkie" of kantoor met vensters rondom (gewoonlik eenrigtingspieëls) in die winkel waar die sekuriteitsbeampte 'n oorsig oor die hele vloer het. Vir die doel van die ondersoek word die kantore of plekke as uitkyktorings beskou



Die skrale 3,33 persent ten aansien van hek- en toegangsbeheer verdien verdere verduideliking. Aangesien die meeste kleinhandelsake oor net een of miskien twee ingange beskik, is dit prakties nie nodig dat die eienaar hek- of toegangsbeheer instel nie. Voorts is dit vanselfsprekend dat 'n kleinhandelaar dit geensins kan oorweeg om elke klant se binnekoms te kontroleer nie.

'n Winkelspeurder, sekuriteitspersoneel, fisiese beveiligingstelsels soos geslotebaan televisie, 'n interkommunikasiesstelsel, 'n luidspreker, ens. kan die gapsers se pogings laat misluk. Aflewerings behoort egter gekontroleer te word. By die groter handelsake en veral by die selfbedienwinkels word normaalweg groter hoeveelhede goedere afgelewer. Die winkels het ook gewoonlik pakkamers waar die inkomende goedere gestoor moet word. 'n Tweede deur, ingang of hek moet dus daarvoor gebruik word wat meebring dat toegangs- of hekbeheer (veral ten aansien van inkomende goedere) tog 'n noodsaaklikheid is. Ten spyte daarvan het slegs 3,33 persent van die kleinhandelsake hek- en toegangsbeheer.

Nog 'n tekortkoming wat die kleinhandelaars heelwat skade kan berokken is die afwesigheid van brand- en diefalarmstelsels. Net 1,33 persent van die 300 kleinhandelsake is met alarmstelsels toegerus. Dit kan meebring dat inbraak en diefstal sonder noemenswaardige vrees kan plaasvind. Volgens tabel 30 beskik net 21 persent van die kleinhandelaars oor 'n doeltreffende sleutelbeheerstelsel. Dit is daarom geensins verrassend dat die 300 kleinhandelsake, soos in hoofstuk 3 aangedui is, groot verliese as gevolg van diefstal ly nie.

Sekerheidsheining, sekerheidsbeligting en geslotebaan televisie is by die meeste kleinhandelsake afwesig. Slegs 1,67 persent het sekerheidsheining laat aanbring terwyl geslotebaan televisie by 2 persent reeds geïnstalleer is. Dit dien egter daarop gelet te word dat

heelwat handelsake in groot geboue-komplekse is waar -  
 sekerheidsheininge nie noodsaaklik is nie.

### 3.4 Fisiese beveiligingsmaatreëls in die handel en nywerheid

Ten einde 'n samevattende beeld van die fisiese beveiligingsmaatreëls in die 600 handels- en nywerheidsinstansies wat by die ondersoek betrokke is, te verkry, is tabelle 28, 29 en 30 in tabel 31 saamgevat.

TABEL 31. FISIESE BEVEILIGINGSMAATREELS IN DIE 600 HANDELS- EN NYWERHEIDSONDERNEMINGS

A A R D	Aantal	Persentasie
Honde : gedurende die dag	28	4,67
gedurende die nag	50	8,33
Alarmstelsels :		
vir brand	61	10,17
vir sekuriteitsmaatreëls	61	10,17
Geslotebaan televisie	16	2,67
Sekerheidsheininge	99	16,50
Sekerheidsbeligting	51	8,50
Brandkluis	294	49,00
Sleutelbeheer	351	58,50
Hek- en toegangsbeheer	200	33,33
Patrolliediens	42	7,00
Uitkyktoerings	23	3,83
Direkte skakeling met polisie :		
a) per telefoon	38	6,33
b) per tweerigtingradio	13	2,17

Dit blyk uit tabel 31 dat die fisiese beveiligingsmaatreëls van die handel- en nywerheid in die Republiek van Suid-Afrika sorgwekkend is. Slegs 20,34 persent het alarmstelsels vir brand en sekuriteitsmaatreëls laat installeer terwyl 25 persent sekerheidsheininge en sekerheidsbeligting laat aanbring het. Sleutelbeheer kan by 58,50 persent van die handels- en nywerheidsinstansies as doeltreffend beskou word terwyl 49,00 persent oor brandkluis beskik. Voorts is geslotebaan televisie by slegs 2,67 persent van die firmas geïnstalleer. Patrolliediens (7,00 persent) en uitkyktorings (3,83 persent) se belangrikheid is ewe-eens meesal oor die hoof gesien.

Hoewel 'n tweerigting radio as 'n belangrike hulpmiddel by die bekamping van misdaad beskou kan word, het 'n rare 2,17 persent van die ondernemings dit in gebruik. Ontstellend is die feit dat net 38 (6,33 persent) van die 600 handels- en nywerheidsondernemings direkte skakeling per telefoon met die naaste polisiestasie het en slegs 13 (2,17 persent) direk per tweerigtingradio met die polisie verbind is.

Ten slotte kan verklaar word dat 13,00 persent (78 firmas) van honde gedurende die dag en nag gebruik maak. Net 3,17 persent (19 firmas) se persele is gedurende die dag of nag deur opgeleide honde bewaak. 'n Opgeleide hond is een wat soortgelyk is aan dié wat deur die Suid-Afrikaanse Polisie opgelei word - kortom dis 'n hond wat net

instruksies van sy meester ontvang en dienooreenkomstig op bevele reageer.

#### Afdeling 4. Samevatting

Namate meer gevare die mens se voortbestaan bedreig en die misdadiger met verloop van tyd verbeterde tegnieke ontwikkel het, in dié mate moes die mens homself, sy gesin en eiendom op 'n doeltreffender wyse beveilig. Beveiliging van eiendom of besit is dan ook die hoofdoelstelling van sekuriteit. Doeltreffende sekuriteitsmaatreëls moet derhalwe daargestel word en dit is alleen met die goedgeunstige samewerking van die boonste bestuur moontlik. Die direkteure, bestuurders, afdelingshoofde, ens. moet dus sekuriteitsbewus wees en op gevorderde vlak met die hoof-sekuriteitsbeampte saamwerk.

'n Groot deel van die boonste bestuur is vanweë gebrek aan belangstelling, onkunde en dies meer, nie in staat om goeie menseverhoudings daar te stel nie. Sommige maak hulle veelal aan wanpraktyke skuldig deur onder andere hul gesagsposisies te misbruik, onbetroubaar en dislojaal teenoor die onderneming te wees, vir eie gewin die firma te misbruik en personeel aanstellings lukraak te doen. Swak bestuur bring mee dat die werknemers dislojaal optree, min entoesiasme en ondernemingsgees aan die dag lê en ongelukkige, gefrustreerde werkers is. Indien die boonste bestuur nie die volle samewerking van sy werknemers het nie, kan dit gebeur dat die werknemers die onderneming bewus of onbewus probeer benadeel

en hulle selfs aan misdaad skuldig maak (vergelyk afdeling I).

In die handel is daar tans 'n groot verskeidenheid fisiese beveiligingsapparaat beskikbaar (vergelyk afdeling 2.3) Die algemeenste beveiligingstelsels is onder meer dief- en brandalarmstelsels, outomatiese verklikkers, luidsprekers, interkommunikasiestelsels, die telefoon en tweerigtingradios, bandopnemers, geslotebaan televisie, spieëls, slotte, sleutels, deure, brandkluise, hekke, sekerheidsheininge en sekerheidsbeligting. Hoewel sodanige apparaat spesiale kapitale uitleg verg, bied dit nogtans doeltreffende eiendomsbeskerming. Goedkoper fisiese beveiligingstelsels soos spieëls, alarmstelsels en brandkluise kan in veral die kleiner ondernemings 'n positiewe bydrae tot eiendomsbeveiliging lewer.

Fisiese beveiligingsmaatreëls in die Suid-Afrikaanse handel en nywerheid laat veel te wense oor. Ondoeltreffende sleutelbeheer in die kleinhandel was al dikwels die oorsaak dat groot finansiële verliese gely is (vergelyk hoofstuk 3). Oor die algemeen kan sleutelbeheer in die groothandel en nywerhede as doeltreffend beskou word. Die afwesigheid van alarmstelsels en brandkluise is opvallend terwyl hek- en toegangsbeheer asook sekerheidsheininge en sekerheidsbeligting by talle ondernemings heeltemal afwesig is. Patroliediens word deur die meeste handels- en nywerheidsinstansies as te duur beskou. Oor die geheel is ondoeltreffende fisiese beveiligingsmaatreëls eerder die reël as die uitsondering.

## HOOFSTUK 5

### DIE SEKURITEITSPERSONEEL

#### Afdeling 1. Die doel met sekuriteitspersoneel

Soos reeds in hoofstuk 4 genoem, is die hoofdoel van sekuriteit om handels- en nywerheidsinstellings te beskerm.<sup>1)</sup> Die sekuriteitspersoneel moet daarom in die eerste plek die beskikbare fisiese beveiligingstelsels en -apparaat gebruik om die privaat eiendom van die nywerhede en handelsinstansies teen kriminele, ondermynende en vyandelike elemente soos diewe, bedrieërs en saboteurs te beskerm. In die tweede plek is hul taak die beskerming van eiendom tydens natuurrampe soos aardbewings en teen mensveroorsoakte aanslae soos burgerlike opstande en oorlog. 'n Derde baie belangrike doelstelling is om bedryfsgevaare inherent aan nywerheidsprosesse asook brand te bestry en te voorkom. Om hierdie doelstellings te bereik, het die sekuriteitspersoneel<sup>2)</sup> heelwat verpligtinge om na te kom.

#### Afdeling 2. Die aanstelling van sekuriteitspersoneel

Alle personeelaanstellings word gewoonlik met die allergrootste versigtigheid benader. Ten aansien van die aan-

- 
- 1) Vergelyk in dié verband 'n referaat gelewer deur Lt. Generaal F.J.A. Rossouw SSO, lid van die Nasionale Raad en Voorsitter van die Noord Transvaalse tak van die Nywerheids- en Handelsbeveiligingsvereniging van Suid-Afrika, tydens 'n seminar oor Sekuriteit, 27 Oktober 1972
  - 2) Deurgaans word met sekuriteitspersoneel bedoel blanke en nie-blanke manlike en vroulike persone wat 'n besondere rol vervul om misdaad in die handels- en nywerheidsondernemings te bekamp

stelling van sekuriteitspersoneel behoort dit met nog meer nougesetheid gedoen te word omdat 'n hoë en volgehoue vlak van gesamentlike optrede tussen gewone en sekuriteitspersoneel vir die uitbouing van 'n onderneming noodsaaklik is.

## 2.1 Die aantal sekuriteitspersoneel

Die aantal sekuriteitspersoneellede blank en nie-blank asook manlike en vroulike sekuriteitspersoneel in verhouding tot die gewone personeellede word in tabel 32 uiteengesit. Die doel hiermee is om aan te dui wat die sekuriteitspersoneelsterkte in die 600 handels- en nywerheidsinstansies is wat by die ondersoek betrek is.



Soort onderneming	Aantal gewone personeel							Groottotaal gewone en sekuriteitspersoneel
	Blanke mans	Blanke vroue	sub-totaal	Nie-blanke mans	Nie-blanke vroue	sub-totaal	Totaal	
Nywerhede	80 496	7 425	87 921	151 185	3 125	154 310	242 231	246 186
Handelsake:								
a) Groothandel	11 552	4 653	16 205	13 207	788	13 995	30 200	30 444
b) Kleinhandel	3 750	1 212	4 962	8 109	187	8 296	13 258	13 448
Totaal a en b	15 302	5 865	21 167	21 316	975	22 291	43 458	43 892
<b>GROOTTOTAAL</b>	<b>95 798</b>	<b>13 290</b>	<b>109 088</b>	<b>172 501</b>	<b>4 100</b>	<b>176 601</b>	<b>285 689</b>	<b>290 078</b>

	Aantal sekuriteitspersoneel						
	Blanke mans	Blanke vroue	sub-totaal	Nie-blanke mans	Nie-blanke vroue	sub-totaal	Totaal
Nywerhede	1 035	8	1 043	2 912	-	2 912	3 955
Handelsake:							
a) Groothandel	94	-	94	150	-	150	244
b) Kleinhandel	37	76	113	77	-	77	190
Totaal a en b	131	76	207	227	-	227	434
<b>GROOTTOTAAL</b>	<b>1 166</b>	<b>84</b>	<b>1 250</b>	<b>3 139</b>	<b>-</b>	<b>3 139</b>	<b>4 389</b>

Die verhouding van gewone tot sekuriteitspersoneel:

- 1) Nywerhede 61 : 1
- 2) Handelsake 100 : 1
  - 2.1 Groothandel 124 : 1
  - 2.2 Kleinhandel 70 : 1
- 3) Handel en nywerheid (totaal) 65 : 1



Alvorens die gegewens in tabel 32 beoordeel kan word, moet daar 'n maatstaf wees wat die optimale verhouding van sekuriteits tot gewone personeel weergee. Aangesien geen gesaghebbende bron beskikbaar is wat enigsins 'n aanduiding gee van wat die verhouding sekuriteitspersoneel tot gewone personeel moet of behoort te wees nie en baie afhang van die aard van die bedryf, het die ondersoeker in samewerking met die boonste bestuur en sekuriteitshoofde 'n verhoudingskaal ten aansien van handels- en nywerheidsondernemings uitgewerk.<sup>1)</sup>

Kleinhandelaars met 'n personeel van 10 en minder verklaar dat hulle geen sekuriteitspersoneel nodig het nie terwyl die groter sakeondernemings (groothandelaars en nyweraars ingesluit) van mening is dat sodra die personeel van 'n onderneming meer as 10 is, een of meer sekuriteitsbeampes aangestel behoort te word afhangende van die aard van die onderneming. Sommige lede van instansies soos die Nywerheids- en Handels Beveiligings Vereniging van Suid-Afrika is van mening dat vir elke 15 gewone personeellede een sekuriteitsbeampte aangestel behoort te word maar voeg by dat die aard van die bedryf sal bepaal hoeveel noodsaaklik is om mee te help tot voldoende beveiliging van 'n onderneming se eiendom.

Uit tabel 32 blyk dat daar tans in die 600 handels- en nywerheidsondernemings 290 078 mense werkzaam is. Hiervan is 285 689 gewone personeel teenoor slegs 4 389

---

1) In die slothoofstuk van hierdie proefskrif word aanbevelings in die verband gemaak

sekuriteitspersoneel wat meebring dat die verhouding van die gewone tot die sekuriteitspersoneel 65 : 1 is. Indien in aanmerking geneem word dat 'n sekuriteitsman veelvuldige pligte het (vgl. afdeling 4) en hy goed op hoogte met die doen en late van al die werknemers moet wees, is die verhouding nie na wense nie. Die sekuriteitsbeampte behoort elke werknemer te ken maar in fabrieke waar etlike duisende mense werksaam is is dit prakties onuitvoerbaar. Die senior personeel en diegene in sleutelposte moet deur die sekuriteitspersoneel geken word maar vir die res is 'n behoorlike identifika-siesisteen voldoende. Voorts is dit noodsaaklik dat elke sekuriteitsbeampte elke hoekie van die winkel of nywerheid moet ken sodat hy saam met die boonste bestuur kan beraadslaag om doeltreffende beveiligingsmaatreëls daar te stel ten einde die doel van sekuriteit tot sy reg te laat kom.

In die nywerhede is, volgens tabel 32, 242 231 gewone personeel teenoor 3 955 sekuriteitspersoneel werksaam. Die verhouding gewone personeel tot die sekuriteitspersoneel is derhalwe 61 : 1.

In die handelsake is die verhouding 100 : 1 wat in vergelyking met die nywerhede ongunstig is. Voorts kom dit uit dat die situasie in die groothandelsake nog meer sorgwekkend is, naamlik 30 200 gewone personeel teenoor die 244 sekuriteitspersoneel - 'n verhouding 124 : 1.

Volgens die ondersoeker is dit bykans onmoontlik vir een sekuriteitsbeampte om enersyds 'n wakende oog oor 124 werknemers te hou en andersyds met nougesetheid sy ander veelvuldige verpligtinge na te kom. In die kleinhandelsake daarenteen is die situasie ietwat beter maar nog nie bevredigend nie, naamlik 13 258 gewone personeellede teenoor 190 sekuriteitspersoneel (verhouding 70 : 1).

Dit is opvallend dat daar gedurende 1971 geen nie-blanke vroulike sekuriteitsbeampte in die handel en nywerheid werksaam was nie, terwyl slegs 84 blanke vroue die pos van sekuriteitsbeampte beklee het. In die ware sin van die woord hou hulle bloot toesig oor die werk. Indien die 4 100 nie-blanke vroulike personeel by die 13 290 blanke vroue gereken word (wat in der waarheid ook onder die 84 blanke vroue ressorteer) bring dit die totale aantal vroulike personeellede op 17 390 te staan. Slegs 84 vroulike sekuriteitspersoneel moet derhalwe 'n wakende oog oor 17 390 werknemers hou en na hulle belange omsien - kortom, elke 206 vroulike werknemers word deur slegs een blanke sekuriteitsbeampte verteenwoordig. Dit impliseer dat die vroulike sekuriteitsbeamptes geensins hul taak na behore kan verrig nie.

Die afleidings uit die gegewens is dat die boonste bestuur òf nie die waarde van sekuriteit beseef nie (met ander woorde nie voldoende sekuriteitsbewus is nie) òf anders

word dit nie as 'n integrale deel van die onderneming beskou nie.

Aldrie die soorte ondernemings kan nie deurgaans oor dieselfde kam geskeer word nie aangesien, volgens Green en Faber, dit so is dat die aantal sekuriteitspersoneel "can only be determined by the individual needs of a particular firm".<sup>1)</sup>

Getoets aan die maatstaf van een sekuriteitsbeampte vir elke 10 tot 15 personeellede en mede met inagneming van een-, twee- en driemansake waaronder kafees, slaghuise, apteke, klein winkels, ens. het die ondersoeker tabel 33 saamgestel.

TABEL 33. WERKLIKE EN VERWAGTE SEKURITEITSPERSONEEL IN DIE 600 ONDERNEMINGS

Ondernemings	Aantal werknemers		Aantal sekuriteits-beamptes	
	Minder as 15 per bedryf	Meer as 15 per bedryf	Werklike aantal	Verwagte aantal 2)
Nywerhede	21	129	3 955	15 139
Groothandel- sake }	8	142	244	1 589
Kleinhandel- sake }	84	216	190	1 205
TOTAAL	113	487	4 389	17 933

- 1) GREEN, G. en FABER, R.C.: a.w., p.127; vergelyk CURTIS, S.J.: a.w., pp. 288-289; Shoplifting and Thefts by Shop Staff, p.8
- 2) Aanbevelings in die verband word in die slothoofstuk gemaak © University of Pretoria

Die afleiding wat uit tabel 33 gemaak kan word is dat die 600 ondernemings of sommige van hulle altans meer as dubbel soveel sekuriteitsbeamptes behoort te hê. Die nywerhede het 3 955 en hulle word almal aangetref in groot bedrywe met meer as 15 werknemers. Sulke nywerhede behoort eintlik 15 139 sekuriteitsbeamptes te hê. In die groothandelsake en die kleinhandelsake is dieselfde tendens waarneembaar, naamlik 244 in plaas van 1 589 en 190 in plaas van 1 205 respektiewelik. Dit is egter nie 'n wet van die Mede en Perse nie aangesien pertinent teen die koste-aspek gewaarsku moet word.

## 2.2 Die beroepsagtergrond by aanstellings in die handel en nywerheid

### 2.2.1 Algemeen

Geen bekwame en opgeleide personeelbestuurder sal sonder meer 'n persoon aanstel alvorens hy nie in die eerste plek 'n persoonlike onderhoud met hom/haar gevoer het en in die tweede plek die persoon aan sekere toetse onderwerp het met die oog op sy korrekte plasing in die een of ander vertakking van die bedryf nie.<sup>1)</sup> S.J. Curtis verklaar in dié verband dat

"certain jobs in a store are key spots. People filling these jobs should get special attention when being screened at the point of employment. For

---

1) Vergelyk VITELES, M.S.: Industrial Psychology, pp.113-168; CHAPMAN, J.C.: Trade Tests pp. 18 en 338; TIFFIN, J.T. en McCORMICK, E.J.: Industrial psychology, pp.49-51

example, cashiers, packers, porters and people who work at night need to be carefully investigated. In all these cases, special effort should be made to check out the person's references and background material". 1)

Dieselfde geld by die aanstelling van sekuriteitspersoneel, veral ten aansien van die hoofsekuriteitsbeampte.

"Today's security manager is hired not only for his knowledge of security, but he must also have a background in all phases of wholesale and retail operation. He must be a man of administrative ability". Voorts verklaar

Curtis dat "the security manager of today is a specialist in his field"<sup>2)</sup>. Dit is daarom dat 'n deeglike personeelkeuringstelsel 'n absolute vereiste by die aanstelling van sekuriteitspersoneel is aangesien dit grotendeels van hul optrede sal afhang of die onderneming onnodige verliese of skade tot 'n minimum kan beperk of nie.

#### 2.2.2 Die onderhoud as metode

Personeelbestuurders maak van verskeie metodes en tegnieke gebruik met die oog op personeelkeuring. Die vernaamste metode is die onderhoud. Volgens

- 
- 1) CURTIS, S.J.: a.w., pp.577-578; vergelyk Shoplifting and Thefts by Shop Staff, p.7; CURTIS, B.: Security Control. Internal Thefts, pp.45-46; CURTIS, S.J.: a.w., pp.626-628
  - 2) CURTIS, S.J.: a.w., p.9; vergelyk Security and Protection of South Africa, p.31; Shoplifting and Thefts by Shop Staff, pp. 19-21; POST, R.S.: a.w., pp. 91-92

J.T. Tiffin en E.J. McCormick is die onderhoud as metode

"patterned, structured or standardized interview procedures. Such an interview is one that follows a pre-established pattern covering certain specific areas that have been found to be related to job success". 1)

Voorts verklaar Tiffin en McCormick dat die onderhoud aan sekere basiese vereistes moet voldoen, naamlik

"the interviewer works from definite job specifications. He has a plan and knows what questions to ask. He is trained in the techniques of conducting an interview. Prior to the interview, he has checked with outside sources (previous employers, schools) and already knows a great deal about the applicant". 2)

Tydens die onderhoud wil die personeelbestuurder hom vergewis van die applikant se opleiding, sy vorige werks-  
geskiedenis en diensrekord, sy familiegeskiedenis, sy  
sosiale lewe, gesondheid, huidige salaris, leierseien-  
skappe, reaksie tydens die onderhoud, ens. Hiertoe  
is noodsaaklik dat hy vooraf besluit wat hy die appli-  
kant gaan vra. Hy moet sorg vir privaatheid, hy mag  
nie bevooroordeelde wees nie, hy moet 'n aangename atmosfeer

- 
- 1) TIFFIN, J.T. en McCORMICK, E.J. : Industrial Psychology, p.54; vergelyk SMITH, M. : An introduction to Industrial Psychology, pp. 131-138; VITELES, M.S.: a.w., pp.169-170
  - 2) TIFFIN, J.T. en McCORMICK, E.J.: a.w., pp.25 en 54; vergelyk VITELES, M.S.: a.w., pp.169-179; WESTON, P.B. en WELLS, K.M.: a.w., p.151

skep en aandagtig luister, genoeg tyd vir die onderhoud toelaat en hy behoort hom slegs by essensiële aangeleenthede te bepaal.<sup>1)</sup>

Aangesien elke mens graag gelukkig in sy werksituasie wil wees kan die onderhoud as metode en ander keurings-tegnieke die regte persoon in die regte pos plaas. Voorts behoort die applikant presies te weet wat sy werksomstandighede, toekomstige salaris en bevorderingsmoontlikhede is.<sup>2)</sup>

Die ambisieuse jong sekuriteitsbeampte sal gou gefrustreerd raak indien hy dag in en dag uit byvoorbeeld as hekwag moet optree met min of geen vooruitsigte op bevordering. Indien die teenoorgestelde egter gebeur, sal die gevolg wees 'n toegewyde werker wat sal meehelp met die uitbouing van die besigheid.

### 2.2.3 Gestandaardiseerde en ander toetse

Benewens die onderhoud is daar tans 'n groot verskeidenheid toetse soos later sal blyk, wat deur die boonste bestuur in die handel en nywerheid gebruik word om te help met die plasing van 'n persoon in 'n bepaalde beroep of afdeling waarin hy/sy gelukkig sal wees. Die doel van toetsing is

---

1) Vergelyk TIFFIN, J.T. en McCORMICK, E.J.: pp.56-59; SMITH, M.: a.w., pp.39-40; BLUM, M.L. en NAYLOR, J.C.: Industrial Psychology, pp. 143-158; BRAND-STATTER, A.F. en HYMAN, A.A.: Fundamentals of Law Enforcement, pp. 379-380; VAN HEERDEN, T.J.: Inleiding tot die Polisiekunde, pp.202-204

2) Vergelyk T. J. van Heerden en McCORMICK, E.J.: a.w., pp. 205-206



"primarily for the purpose of making a careful and adequate selection and placements of employees",

aldus J.T. Tiffin en E.J. McCormic.<sup>1)</sup>

Die aangehaalde outeurs dui aan dat daar 'n verskeidenheid toetse is met behulp waarvan die persoonlikheids-  
hoedanighede, met inbegrip van die mate van gebalanseerdheid en alternatiewelik afwykings van gegewe norme gemeet kan word. Sulke toetse sluit in die Bernreuter Persoonlikheidsvraeboog, die Hume-Wadsworth Temperamentele Skaal, die Thematic Apperception Test (T.A.T.) die Rotter onvoltooide sinne toets, die Choice reaction Test, die McDougall Shuster Dotting Test, die Minnesota Assembly Test, Motor Rhytham Test, ens.

L.S. Siegel en I.M. Lane verduidelik dat "clinical observation as a method (test) is its emphasis upon gathering information in depth about one person at a time",<sup>2)</sup>  
en D. Schultz getuig in dié opsig dat

"it is not surprising, then, that all kinds of organizations are engaging in frantic searches for new methods of selecting and developing their managers and executives and for making the best of their leadership abilities on the job".<sup>3)</sup>

- 
- 1) TIFFIN, J.T. en McCORMICK, E.J. : a.w., p.46; vergelyk SMITH, M.: a.w., pp. 108-130
  - 2) SIEGEL, L.S. en LANE, I.M. : Psychology in Industrial Organizations, p.37
  - 3) SCHULTZ, D.: Psychology and Industry Today, p.249

Om personeel aan te stel is geen kuns nie maar om die regte persoon in die regte betrekking waarin hy hom/haar kan uitleef, te plaas, is 'n ander storie. Dit is hoofsaaklik om dié rede dat Siegel en Lane te kenne gee dat "such tests are used for personnel selection, the measured characteristics are those known to be related to success in the job".<sup>1)</sup> Schultz is oortuig daarvan, en dit werk, dat "psychological tests are administered to determine certain abilities, attitudes, and characteristics".<sup>2)</sup> Viteles praat van "the measurement of special abilities", met ander woorde toetse wat gedoen word om 'n persoon se beste uitstaande moontlikhede bloot te lê.<sup>3)</sup>

Die genoemde en nog ander beroeps-, aanleg- en persoonlikheidstoetse word breedvoerig deur verskeie skrywers behandel.<sup>4)</sup>

Intelligensietoetse soos die Stanford Binet toets of die Fickskaal, ens. word aangewend om 'n persoon se intelligensie kwosient (I.K.) te meet terwyl aanleg- en

- 
- 1) SIEGEL, L.S. en LANE, E.M.: a.w., p.113
  - 2) SCHULTZ, D.: a.w., p.18
  - 3) VITELES, M.S.: a.w., p.233
  - 4) Vergelyk TIFFIN, J.T. en McCORMICK, E.J.: a.w., pp. 163-182; VITELES, M.S.: a.w., pp.200-258; KORNHAUSER, A.W. en KINGSBURY, F.A.: Psychological Tests in Business, pp.3-16; BLUM, M.L. en NAYLOR, J.C.: a.w., pp. 78-88 en pp. 107-108

belangstellingstoetse daarenteen gedoen word om vas te stel vir watter soort werk of beroep 'n persoon die beste aanleg het.<sup>1)</sup>

Toetse wat die moraal, vermoënis, vaardigheid, frustrasie, ontevredenheid, houding, prestasie, ens.<sup>2)</sup> toets, is tans beskikbaar en word gereeld deur die personeelbestuurders in die handel en nywerheid gedoen. Met dié toetse kan vasgestel word hoedanig 'n persoon in die werksituasie in- en aanpas.

Opsommend kan verklaar word dat, benewens die onderhoud as metode, kan die boonste bestuur met behulp van die genoemde toetse en tegnieke enersyds die applikant se belangstellingsveld vasstel en andersyds sy taak om personeel vir 'n bepaalde tipe werk te keur, vergemaklik en sodoende voorkom dat 'n wanaangepaste werknemer in diens geneem word.

#### 2.2.4 Aanstellings in die nywerhede

In tabel 34 word 'n uiteensetting gegee van watter beroepsagtergrond die boonste bestuur by die aanstelling van sekuriteitspersoneel in die 150 nywerhede verkies.

- 
- 1) Vergelyk TIFFIN, J.T. en McCORMICK, E.J. : a.w., pp. 113-124; 140-182 en 433-459; MURSELL, J.L. : Psychological Testing pp. 175-180 en 200-209
  - 2) Vergelyk TIFFIN, J.T. en McCORMICK, E.T. : a.w., pp. 134-155; en pp. 455-481; KORNHAUSER, A.W. en KINGSBURY, F.A. : a.w., pp.5-15; VITELES, M.S. : a.w., pp.260-287; SMITH, M. : a.w., pp.30-40, pp. 61-65 en pp. 77-78

TABEL 34. BERDEPSAGTERGROND BY DIE AANSTELLING VAN SEKURITEITSPERSONEEL IN 150 NYWERHEIDS-ONDERNEMINGS

Beroepsagtergrond	Aantal	Persentasie
Suid-Afrikaanse Polisie	31	20,7
Spoorwegpolisie	26	17,3
Militêre polisie	11	7,3
Polisiereserviste	6	4,0
Geen besondere agtergrond	31	20,7
Sub-totaal	105	70,0
Geen sekuriteitspersoneel	45	30,0
TOTAAL	150	100,0

Belangrik is die feit dat 105 (70 persent) van die 150 nywerhede sekuriteitspersoneel het. Van die oorblywende 45 nywerhede het 38 nagwagte terwyl 7 geen sekuriteit hoegenaamd het nie.

Volgens tabel 34 het die meeste personeelbestuurders voormalige polisiemanne en polisiereserviste as sekuriteits-beamptes aangestel, naamlik 68 (45,3 persent) en 6 (4,0 persent) onderskeidelik. Die totaal uit polisie- en semi-polisiegeledere kom op 45,3 persent te staan.

Verbasend is egter die feit dat by 20,7 persent van die

aanstellings in nywerhede dit nie by die personeelbestuurders saak gemaak het of die applikante enige vorige polisieondervinding het nie.

#### 2.2.5 Aanstellings in die groothandelsake

In tabel 35 word die beroepsagtergrond by die aanstelling van sekuriteitspersoneel in 150 groothandelsake ontleed.

TABEL 35. BEROEPSAGTERGROND BY DIE AANSTELLING VAN SEKURITEITSPERSONEEL IN 150 GROOTHANDELSAKE

Beroepsagtergrond	Aantal	Persentasie
Suid-Afrikaanse polisie	14	9,3
Spoorwegpolisie	8	5,3
Militêre polisie	3	2,0
Polisiereserviste	2	1,3
Geen besondere agtergrond	65	43,4
Sub-totaal	92	61,3
Geen sekuriteitspersoneel	58	38,7
TOTAAL	150	100,0

Tabel 35 bring aan die lig dat 92 (61,3%) van die 150 groothandelaars sekuriteitspersoneel het. In teenstelling

met die nywerhede verkies slegs 25 (16,6 persent) van die groothandelaars voormalige polisie. Net twee groothandelaars het polisie-reserviste aangestel teenoor die ses in die nywerhede. By 65 (43,4 persent) groothandelsake is sekuriteitspersoneel aangestel wat geen besondere beroepsagtergrond het nie, teenoor die 31 (20,7 persent) in die nywerhede. 'n Verdere 58 (38,7 persent) groothandelaars het geen sekuriteitspersoneel nie (vir die nywerhede : 45 of 30,0%). Dit dui daarop dat die boonste bestuur van groothandelsake nog betreklik afsydig teenoor sekuriteit en sy vereistes staan.

#### 2.2.6 Aanstellings in die kleinhandelsake

Die beroepsagtergrond by die aanstelling van sekuriteitspersoneel in die 300 kleinhandelsake wat by die ondersoek betrek is, word in tabel 36 uiteengesit.

TABEL 36. BEROEPSAGTERGROND BY DIE AANSTELLING VAN SEKURITEITSPERSONEEL IN 300 KLEINHANDELSAKE

Beroepsagtergrond	Aantal	Persentasie
Suid-Afrikaanse Polisie	16)	5,3)
Spoorwegpolisie	10) 26	3,3) 8,6
Militêre polisie	0)	0)
Polisie-reserviste	0	0
Geen besondere agtergrond	168	56,0
Sub-totaal	194	64,6
Geen sekuriteitspersoneel	106	35,4
TOTAAL © University of Pretoria	300	100,0

Uit tabel 36 blyk dat 194 (64,6 persent) van die kleinhandelaars sekuriteitspersoneel het en derhalwe in 'n gunstiger posisie as die nywerhede (105 of 70 persent) en die groothandelsake (92 of 61,3 persent) verkeer. Hierteenoor verkies slegs 26 (8,6 persent) van die kleinhandelaars voormalige polisie by die aanstelling van sekuriteitspersoneel. Die rede vir die feit dat 168 (56,0 persent) van die sekuriteitspersoneel geen besondere beroepsagtergrond het nie en dat 106 (35,4 persent) van die kleinhandelsake geen sekuriteitsbeamptes in diens het nie, moet gesoek word in die aard en omvang van sodanige ondernemings. Dit is gewoonlik winkels wat in vergelyking met die nywerhede en groothandelsake 'n beperkte ruimte beslaan en wat 'n betreklike klein personeel het. Daar bestaan ook nie dieselfde grootmaatverkeer van goedere nie. Verkope geskied regstreeks aan lede van die publiek wat gewoonlik die aankope self wegneem. Andersyds moet in gedagte gehou word dat dit veral hierdie sake is wat die prooi van winkeldiewe en gapsers is.

#### 2.2.7 Aanstellings in die handel en nywerheid

Tabel 37 gee 'n samevattende beeld van die beroepsagtergrond by die aanstellings van sekuriteitspersoneel in die 600 handels- en nywerheidsinstansies wat by die ondersoek betrek is.

TABEL 37. BEROEPSAGTERGROND BY DIE AANSTELLING VAN SEKURITEITSPERSONEEL IN DIE 600 HANDELS- EN NYWERHEIDSONDERNEMINGS

Beroepsagtergrond	Aantal	Persentasie
Suid-Afrikaanse polisie	61)	10,2)
Spoorwegpolisie	44) 127	7,3) 21,1
Militêre polisie	14)	2,3)
Polisiereserviste	8)	1,3)
Geen besondere agtergrond	264	44,0
Sub-totaal	391	65,1
Geen sekuriteitspersoneel	209	34,9
TOTAAL	600	100,0

Dit is duidelik dat 391 (65,1 persent) van die 600 handelaars en nyweraars sekuriteitspersoneel in diens het teenoor 209 wat om een of ander rede, soos later aangetoon sal word, nie sekuriteitsbeamptes in diens het nie. Maar net 127 (21,0 persent) van die handelsake en nywerhede het mense wat uit polisie- en semi-polisiegeledere kom, aangestel, terwyl 264 (44,0 persent) geen besondere agtergrond vereis by sekuriteitspersoneelaanstellings nie. Kortom, van personeelkeuring in die handel en nywerheid in soverre dit sekuriteit aangaan, kom nie veel tereg nie.



Die volgende syfers gee 'n aanduiding van die personeelkeuring en personeelkeuringstelsels by die aanstelling van sekuriteitspersoneel in die 600 handels- en nywerheidsondernemings :

Van die 600 ondernemings het 294 (49 persent) een of ander vorm van keuring met die aanstelling van sekuriteitspersoneel. By 207 (67,6 persent) van die oorblywende 306 is nagwagte in diens. Meer as die helfte (62,3 persent) van die handelaars en nyweraars het geen personeelkeuringstelsel nie en stel ook nie veel belang in die agtergrond van die applikant nie. Onrusbarend is die feit dat 473 (78,9 persent) van die 600 maatskappye 'n traak-my-nie-agtige houding ten aansien van sekuriteit en die aanstelling van sekuriteitspersoneel openbaar het. Van die boonste bestuur het net 21,1 persent sekuriteitspersoneelaanstellings met nougesetheid hanteer. Soos reeds genoem, is die misdadiger 'n kenner op die gebied van die misdaad. Hy weet dus net waar, hoe en wanneer om toe te slaan. Hierteenoor is sekuriteit so doeltreffend as wat die swakste plek in die sekuriteitskakel is.

### 2.3 Die Sekuriteitsbeampte as mens

Benewens kennis van sekuriteit moet die beampte ook oor ander hoedanighede beskik.

#### 2.3.1 Hy moet 'n gedissiplineerde persoon wees

Om 'n volwassene te wees, moet die mens selfstandig in

al sy beslissings en besluite optree en die verantwoordelikheid daarvoor self dra. Om verantwoordelik te wees, impliseer dat 'n persoon aanspreeklik gehou kan word vir sy optrede. Die sekuriteitsbeampte moet dus 'n sterk verantwoordelikeheidsin aan die dag lê. Dis hier waar sy mensekennis en menseverhoudings 'n belangrike funksie in sy arbeid vervul.

"Disipline beteken die aanvaarding van gesag, innerlik sowel as uiterlik, langs die weg van die ontwikkeling van 'n gevoel van selfbeheer, selfrespek, selfwaardering en selfvertroue sodat die persoon uit eie oortuiging en begeerte die eise van gesag aanvaar",

aldus H.J. Venter<sup>1)</sup>

### 2.3.2 Hy moet oor 'n gebalanseerde persoonlikheid beskik

Benewens die feit dat die sekuriteitsbeampte self 'n gedissiplineerde mens moet wees, moet sy persoonlikheid sodanig wees dat die mense met wie hy saamwerk uit eie oortuiging en begeerte die eise aan hom gestel, aanvaar en ten uitvoer bring. Soos J.A. Janse van Rensburg dit stel :

"Ons hoor soms sakelui beweer dat hulle die sukses van hul besigheid toeskrywe aan die feit dat hulle goeie sielkundiges

---

1) VENTER, H.J.: Die geskiedenis van die Suid-Afrikaanse gevangenisstelsel, pp.212-213

is, m.a.w. hulle is seker dat hulle  
'n insig het in mense en mensensature"1)

### 2.3.3 Hy moet sy medemens (ondergeskiktes) as mens erken

Kommunikasie is die hoeksteen van menseverhoudings. Daaglikse dialoog tussen die werkgewer en werknemer behoort plaas te vind. Bepaalde omstandighede kan enersyds bepaal of kommunikasie moontlik is en andersyds of dit goeie menseverhoudings daarstel en bevorder.

T.J. Tiffin en E.J. McCormick verklaar in dié verband dat

"the development of good human relations in industry and business depends on the creation of those circumstances or conditions within which affirmative attitudes and motivations may be expected to develop". 2)

Hulle konstateer voorts dat daar hoofsaaklik twee faktore is wat menseverhoudings kan beïnvloed, naamlik

"in the first place there probably are certain circumstances or conditions that generally speaking can foster affirmative attitudes and motivations with groups of people; to the extent that this is so, appropriate actions by management

- 
- 1) JANSE VAN RENSBURG, J.A.: a.w., p.3  
2) TIFFIN, J.T. en McCORMICK, E.J.: a.w., p.2 en p.340; vergelyk VITELES, M.S.: a.w., pp. 613-615; Security and Protection of South Africa, Oktober 1976, pp.26-28

can have a broad, desirable effect. In the second place, the fact of wide individual differences in motivation suggests that individuals need to be treated differently, at least to some extent". 1)

Na aanleiding van mense wat in gesagsposisies aangestel is, maak D. Schultz dit baie duidelik dat deesdae "the modern approach to leadership emphasizes is human relations" en volgens Viteles die "importance of the workers' feelings" in gedagte gehou moet word. Ten aansien van die hedendaagse opset in die besigheidswêreld is Schultz van mening dat bestuurders, afdelingshoofde, ook sekuriteitspersoneel "is no longer there solely to increase production, but to facilitate co-operative goal achievement among his subordinates". 2)

Die daarstelling van gesonde menseverhoudings is derhalwe uiters belangrik vir elke persoon wat 'n uitvoerende posisie beklee. Goeie verhoudings kan daartoe bydra dat die boonste bestuur, die werkers asook die sekuriteitspersoneel in die handel en nywerheid hul posisies waardig is en waardig voel en sodoende as eenheid saamwerk om die onderneming uit te brei.

- 
- 1) TIFFIN, J.T. en McCORMICK, E.J.: a.w., p.340  
2) SCHULTZ, D.: a.w., p.351; vergelyk VITELES, M.S.: a.w., p.581

#### 2.3.4 Hy moet gesag kan handhaaf en vertrou word

R.S. Post is volkome oortuig daarvan dat iemand in 'n gesagsposisie nie sy gesag kan laat geld en dat sy ondergeskiktes kom met wantroue sal bejeën indien hy nie 'n sterk persoonlikheid het en in staat is om vertrouensverhoudings daar te stel nie. Hy is seker daarvan dat "good relations have now become important to the businessman".<sup>1)</sup> Bowendien moet hy sy ondergeskiktes met respek behandel. Siegel en Lane hou vol dat "there is no doubt that an uncomfortable or unpleasant working environment may be partially responsible for lowered productivity"<sup>2)</sup> veral indien gesagshandhawing skipbreuk ly en 'n mooi vertrouensverhouding afwesig is.

Bevele behoort deurgaans op so 'n wyse gegee te word dat dit eerder as 'n versoek in plaas van 'n opdrag gesien word.<sup>3)</sup> Die woord opdrag moet eerder vermy word. In dien dit wil voorkom asof die ondergeskikte die bevel bevraagteken, is dit die verantwoordelike beampte se plig om die rede te verstrek waarom sodanige opdrag gegee is. Dit sal meehelp dat gesagshandhawing nie 'n probleem word nie. Die uitsondering is vertroulike inligting en aansien waarvan oordeelkundigheid en diskresie die wagwoord behoort te wees.

---

1) POST, R.S.: a.w., p.19

2) SIEGEL, L.S. en LANE, I.M.: a.w., p.20

3) Vergelyk VITELES, M.S. : a.w., p.626; TIFFIN, J.T.  
en McCORMICK, E.J.: a.w., pp.340-341

### 2.3.5 Hy moet 'n ware leier wees

'n Ware leier neem die leiding en die ondergeskiktes volg. Natuurlike leiers moet erkende leiers wees.<sup>1)</sup> Dit geld nie net vir die bestuur nie maar ook vir die werker wat sy taak met ywer en verantwoordelikheid uitvoer. Die sekuriteitsbeampte is vir dié doel 'n werker wat 'n besondere posisie beklee.

'n Goeie leier behoort volgens Viteles bekwaam genoeg en in staat te wees "to develop a skill or technique in any line of activity".<sup>2)</sup> D. Schultz beweeg egter nader na die kern met sy mening dat "the only major point of difference between a successful and an unsuccessful organization is its leadership". Voorts gee hy uitspraak met sy verklaring dat 'n swak leier 'n besigheid binne 2 tot 3 jaar op die drumpel van bankrotskap sal hê.<sup>3)</sup> 'n Leier wat sy sout werd is, sal deur middel van goeie samewerking tussen hom en sy personeel asook tussen die personeel onderling 'n onderneming van krag tot krag laat gaan. 'n Selfversekerde persoon sal in die werksituasie die nodige respek sowel by werkgewers as werknemers afdwing, aldus Viteles.<sup>4)</sup> Die waarheid is ook op die sekuriteitspersoneel van toepassing en daarom behoort die keuring en opleiding van sekuriteitsbeamptes voorrang te geniet.

---

1) Vergelyk VITELES, M.S. : a.w., p.627; TIFFIN, J.T. en McCORMICK, E.J. : a.w., p.343 en p.456

2) VITELES, M.S.: a.w., p.579

3) SCHULTZ, D.: a.w., p.248

4) VITELES, M.S. : a.w., p.574

### 2.3.6 Hy moet waardeer wat ander doen

Die persoonlike belangstelling van die bestuur (ook van die sekuriteitspersoneel) in die werknemer as persoon en die arbeid wat hy/sy verrig is noodsaaklik, aldus M.S. Viteles.<sup>1)</sup> J.T. Tiffin en E.J. McCormick verklaar dat

"the main difference between men and machines is that the productivity of a man is determined very largely by the way he feels about his job and the other employees with whom he works, and by his attitude towards the company that employs him. There is an old saying that loyalty has no price; one can hire 'hands' but the 'hands' are of little value if the man who owns them feels that he is not being treated fairly".<sup>2)</sup>

Om dié rede is dit noodsaaklik dat die boonste bestuur en derhalwe ook die sekuriteitshoof erkenning verleen aan 'n werknemer se werksprestasie en opregte waardering (lofuitinge) teenoor die gewone personeel asook die sekuriteitspersoneel betoon. Soms is dit nodig om, by wyse van aanmoediging, meer waardering teenoor 'n ondergeskikte se werk te betoon as wat hom werklik toekom want elke mens wil die versekering hê dat dít wat hy doen raakgesien word en die nodige erkenning geniet.<sup>3)</sup>

---

1) Ibid, p.627

2) TIFFIN, J.T. en McCORMICK, E.J.: a.w., p.455; vergelyk BLUM, M.L. en NAYLOR, J.C.: a.w., pp.338-339 en pp.364-385

3) VITELES, M.S. : a.w., p.581

Om dankie te sê en vriendelik te wees kos niks.

### 2.3.7 Hy moet vir lojaliteit sorg

Werknemersdoeltreffendheid, verantwoordelikheid en lojaliteit kan alleen bereik word indien daar 'n goeie werknemer-toesighouer-verhouding bestaan. Die "amazing ignorance"<sup>1)</sup> deur 'n persoon wat in 'n toesighoudende hoedanigheid benoem is, is hoegenaamd nie bevorderlik vir die totstandkoming en voortbestaan van lojale betrekkinge tussen werknemers onderling aan die een kant en tussen werkgever en werknemer aan die anderkant nie. Siegel en Lane verklaar dat dit noodsaaklik is "to improve morale".<sup>2)</sup> Strenger toesighouding, nuwe reëls, selfs opdragte of straf sal niks help indien die moraal van die ondergeskiktes swak is nie. "There are many reasons for questioning the effectiveness of punishment in achieving the objectives of supervision", aldus M.S. Viteles.<sup>3)</sup>

### 2.4 Die opleiding van sekuriteitspersoneel

Aangesien dit nou reeds duidelik behoort te wees dat sekuriteitsbeamptes 'n belangrike taak het, het dit ook tyd geword dat hulle deeglik opgelei moet wees om hul sekuriteitsfunksie behoorlik te kan handhaaf.

---

1) VITELES, M.S.: a.w., p.581

2) SIEGEL, L. en LANE, I.M.: a.w., p.207

3) VITELES, M.S. : a.w., p.617; vergelyk TIFFIN, J.T. en McCORMICK, E.J.: a.w., pp.455-484



Verskeie navorsers wys daarop dat opleiding, hetsy voor toetrede tot die arbeidsmark, hetsy by wyse van indiensopleiding, noodsaaklik vir enige persoon is om 'n sukses van sy/haar loopbaan te maak. Tiffin en McCormick verklaar in dié verband dat

"employees must be systematically trained if they are to do their jobs well. Systematic training is essential if they are to reach a satisfactory level of job performance". 1)

In die besonder, ten aansien van die handel en nywerheid verklaar R.S. Post dat "training of employees to cope with shoplifting, robbery, burglary, employee pilferage and embezzlement"<sup>2)</sup> noodsaaklik is.

Die meeste personeelbestuurders van die handel en nywerheid wat sekuriteitsbewus is, verkies dat 'n sekuriteitsman polisieagtergrond moet hê. Die ondersoeker het gevind dat oud-polisiemanne eers hul plek doeltreffend kan volstaan nadat hulle opleiding in sekuriteitswerk ontvang het. 'n Uitstaande polisieman is nie noodwendig 'n bekwame sekuriteitsbeampte nie. Die sekuriteitsbeampte moet weliswaar enersyds 'n grondige kennis van polisiewerksaamhede hê maar andersyds moet hy ook deeglik vertrouwd wees met sekuriteitsaangeleenthede. Ten

---

1) TIFFIN, J.T. en McCORMICK, E.J.: a.w., pp.249-295; vergelyk SMITH, M.: a.w., pp.138-148; VITELES, M.S.: a.w., pp.408-437; BLUM, M.L. en NAYLOR, J.C.: a.w., pp.236-237; CURTIS, S.J.: a.w., pp. 647-720

2) POST, R.S.: a.w., p.39; vergelyk Shoplifting and Thefts by Shop Staff, pp.7 en 13

aansien van eersgenoemde dien die BA (Pol.) graad wat deur die Universiteit van Suid-Afrika aangebied word (vergelyk bylae C) as 'n sterk aanbeveling by aanstellings as sekuriteitsbeamptes. Ten aansien van laasgenoemde geld indiensopleiding.

In die volgende 4 tabelle word verwys na die soort opleiding wat sekuriteitspersoneel ontvang of reeds ontvang het. Alvorens tot die bespreking van die tabelle oorgegaan word, moet die klem eers val op die aard van die opleiding van sekuriteitspersoneel. Om die aard van hul opleiding te kon vasstel is sekere vrae in die vraelys opgeneem wat beantwoord moes word. In dié gevalle waar onduidelike antwoorde verstrek is, is persoonlike ontmoetings met die sekuriteitspersoneel gereël.

Die uitgangspunte by die beoordeling was soos volg :

2.4.1 Indien 'n sekuriteitsbeampte 'n oud-polisieman is, dan is aanvaar dat hy 'n deeglike kennis het van en vertrouwd is met die bepalings van die onderskeie wette soos die Strafproseswet, Fabriekswet, ens. en dat hy heeltemal op hoogte is met ondersoekmetodes, ondervragingstegnieke, patrolliediens asook die modus operandi van die misdadiger.

2.4.2 Indien die antwoord op hierdie vraag nee was, is

367.

van die veronderstelling uitgegaan dat die betrokke persoon geen opleiding het nie.

2.4.3 Wanneer die antwoord egter ontkenkend was, is van die standpunt uitgegaan dat so 'n persoon slegs kennis en ervaring het soos in punt 2.4.1 hierbo aangedui.

2.4.4 Bevestiging op die vraag of 'n sekuriteitsbeampte indiensopleiding ontvang het impliseer dat hy wel oor die basiese kennis van sekuriteitswerk beskik.

2.4.5 In die gevalle waar 'n persoon verklaar dat hy maar net opdragte uitvoer, is veronderstel dat hy geen opleiding van watter aard ookal ontvang het nie.

In tabel 38 word nou aangedui hoedanig die opleiding van die sekuriteitspersoneel in die 150 nywerhede was.

TABEL 38. OPLEIDING VAN SEKURITEITSPERSONEEL IN DIE 150 NYWERHEDE

Aard van opleiding	Persentasie
Strafproseswet	5,4
Fabriekswet	1,3
Dissiplinêre optrede	2,0
Ondersoekmetodes	0,7
Patrolliediens	2,0
Pligte van sekuriteitspersoneel	2,0
Mens- en rasseverhoudings	1,3
Bekendstelling van area	2,0
<u>Modus operandi</u>	0,7
Opdragte	7,3
Geen opleiding	75,3
	} 82,6

Tabel 38 bring aan die lig dat 5,4 persent van die sekuriteitspersoneel in die 150 nywerhede opleiding in die Strafproseswet ontvang het terwyl net 1,3 persent deeglik vertrouwd is met die bepalings van die Fabriekswet. Uit die aard van hul werksaamhede en verpligtinge moet dit as 'n besondere tekortkoming beskou word. Bewens die genoemde leemtes wat in die opleiding van sekuriteitspersoneel bestaan, is dit betreurenswaardig

369.

dat 75,3 persent geen opleiding hoegenaamd ontvang of ontvang het nie. Meesal bestaan "opleiding" van sekuriteitspersoneel uit voorskrifte oor die uitvoering van opdragte (7,3 persent), bekendstelling van die area (2,0 persent) en patrolliediens (2,0 persent). Die implementering van interdepartementele dissiplinêre optrede teen personeel wat oortree is by slegs 2,0 persent van die nywerhede se opleidingsprogram ingesluit terwyl 1,3 persent van die sekuriteitsbeampes in die handhawing van goeie mens- en rasseverhoudings onderrig is.

Die pligte van sekuriteitspersoneel asook kennis van ondersoekmetodes-en tegnieke is by net 2,0 persent en 0,7 persent respektiewelik aangetref. Die modus operandi van die misdadiger asook die optrede na inhegtenisname is vir slegs 0,7 persent by die opleidingsprogram ingesluit.

Die genoemde tekortkominge kan toegeskryf word aan gebrekkige belangstelling in sekuriteitsaangeleenthede en/of die afwesigheid van die nodige opleidingsfasiliteite. Die moontlikheid dat sommige sekuriteitshoofde self onbekwaam is om basiese opleiding aan sekuriteitsbeampes te gee, is ook nie uitgesluit nie.

'n Onopgeleide persoon kan hoegenaamd nie die belangrike

funksies van 'n sekuriteitsman vervul nie.

Tabel 39 bied 'n oorsig van hoedanig die opleiding van sekuriteitspersoneel in die 150 groothandelsake daar uit-sien.

TABEL 39. OPLEIDING VAN SEKURITEITSPERSONEEL IN DIE 150 GROOTHANDELSAKE

Aard van opleiding	Persentasie
Strafproseswet	-
Fabriekswet	-
Dissiplinêre optrede	-
Ondersoekmetodes	1,3
Patrolliediens	1,3
Pligte van sekuriteitspersoneel	0,7
Mens- en rasseverhoudings	2,0
Bekendstelling van area	0,7
<u>Modus operandi</u>	0,7
Opdragte	10,0
Geen opleiding	83,3
	} 93,3
TOTAAL	100,0

In die 150 groothandelsake is die posisie nog swakker as wat die geval in die nywerhede is — moontlik om die-selwde redes.

Volgens tabel 39 het 83,3 persent van die diensdoende sekuriteitspersoneel geen opleiding ontvang nie. Indien die 10 persent wat net opdragte ontvang, bygevoeg word, is die persentasie 93,3 persent. Die ondersoeker kon geen enkele sekuriteitsbeampte in die groothandelsake vind wat deeglike kennis van die Strafproseswet en die Fabriekswet het nie. Slegs 0,7 persent het geweet wat die pligte van 'n sekuriteitsbeampte behoort te wees, het die area of gebou goed geken en kon die plekke waar die voornemende oortreder moontlik sou poog om toegang tot die gebou of terrein te verkry, uitwys. Slegs 1,3 persent van die sekuriteitspersoneel is vertrouwd met die vereistes wat patrolliediens meebring terwyl 'n verdere 1,3 persent opleiding in ondersoekmetodes en tegnieke ontvang het.

In tabel 40 word 'n uiteensetting gegee van hoedanig die opleiding van sekuriteitsbeamptes in die kleinhandelsake is en watter persentasie geen opleiding ontvang of ontvang het nie.

TABEL 40. OPLEIDING VAN SEKURITEITSPERSONEEL IN DIE 300 KLEINHANDELSAKE

Aard van opleiding	Persentasie
Strafproseswet	-
Fabriekswet	-
Dissiplinêre optrede	-
Patrolliediens	-
Ondersoekmetodes	0,7
Pligte van sekuriteitspersoneel	0,7
Mens- en rasseverhoudings	0,7
Bekendstelling van area	0,3
<u>Modus operandi</u>	0,3
Opdragte	3,3
Geen opleiding	94,0
	} 97,3
TOTAAL	100,0

Ten aansien van die opleiding van sekuriteitspersoneel in die 300 kleinhandelsake is die situasie nog meer sorgwekkend as wat die geval met groothandelsake is. Net soos in die groothandelsake kon die ondersoeker nie sekuriteitsmanne teenkom wat deeglike kennis van die Fabriekswet en Strafproseswet het nie. 'n Totaal van 97,3 persent het geen opleiding in sekuriteitswerk ontvang nie. Voorts het slegs 0,7 persent van die



sekuriteitspersoneel geweet wat hul pligte ten aansien van sekuriteitswerk is en kon hulle van doeltreffende ondersoekmetodes- en tegnieke gebruik maak om 'n oortreder vas te trek.

Maar net 0,3 persent van dit sekuriteitspersoneel in die kleinhandelsake was bekend met moontlike metodes waarvan 'n dief normaalweg sal gebruik maak om winkel-diefstal of gapsery te pleeg. 'n Deeglike kennis van die modus operandi van die misdadiger kan uiteraard van groot waarde wees om diefstalle in winkels soveel moontlik te beperk of te voorkom.

Tabel 41 gee 'n samevattende beeld van die sekuriteitspersoneel in die 600 handels- en nywerheidsinstansies wat opleiding van die een of ander aard ontvang het.

TABEL 41. OPLEIDING VAN SEKURITEITSPERSONEEL IN DIE 600 HANDELS- EN NYWERHEIDSONDERNEMINGS

Aard van opleiding	Persentasie
Strafproseswet	1,8
Fabriekswet	0,4
Dissiplinêre optrede	0,7
Ondersoekmetodes	0,9
Patrolliediens	1,1
Pligte van sekuriteitspersoneel	1,1
Mens- en rasseverhoudings	1,3
Bekendstelling van area	1,0
<u>Modus operandi</u>	0,6
Opdragte	6,9
Geen opleiding	84,2
	} 91,1
TOTAAL	100,0

Dit is onrusbarend dat 91,1 persent van alle sekuriteits-beamptes in die 600 ondernemings geen opleiding ontvang het nie. By 6,9 persent bestaan die opleiding slegs uit opdragte. Mens- en rasseverhoudinge word skreiend afgeskeep (1,3 persent) met die gevolg dat onenighede en botsings met werknemers nie uitgesluit is nie. Regskennis is by 1,8 persent van die sekuriteitspersoneel

aangetref. 'n Skrale 0,4 persent is deeglik vertrouwd met wat die Fabriekswet bepaal. Voorts is slegs 1,1 persent van die sekuriteitsbeampes in die implementering van patrolliewerk opgelei terwyl net 0,9 persent kennis van ondersoekmetodes het.

Volgens tabelle 38 tot 41 is dit duidelik dat sekuriteitsopleiding in die handel en nywerheid veel te wense oorlaat. Die onopgeleide mense word deur die ondersoeker as onbekwaam vir hul taak beskou. Verder is die bietjie opleiding wat wél gegee word van so 'n aard dat dit nie aanprysenswaardig is nie. Aangesien sekuriteitsopleiding buite die handel en nywerheid nog nie gestandaardiseerd is nie, word dit van die boonste bestuur verwag om voorsiening vir indiensopleiding te maak sodat die sekuriteitsbeampes in staat kan wees om aan die basiese vereistes van sekuriteit te voldoen. Indien dit die geval kon wees, sou hulle (die boonste bestuur) hul eie sekuriteitsopleidingsentrum kon daarstel maar juis hier is die leemte dat die bestuur weinig waarde aan dié aspek heg soos bewys deur die feit dat 91,1 persent sekuriteitsbeampes in die ondernemings oor geen opleiding beskik of indiensopleiding ontvang nie. Dit dui weereens daarop dat die bestuur nie op opleiding aandring nie. Tans bied die Universiteit van Suid-Afrika 'n graadkursus, bekend as B.A. POL. aan wat uitsluitlik vir diensdoende polisiemanne ingestel

is maar tog vir die sekuriteitsbeampte van onskatbare waarde sal wees.

"Die hoofvakke is Kriminologie en Polisiekunde - drie kursusse van elk. Strafprosesreg, Strafrege en Bewysreg - een kursus van elk. Dan het die student 'n keuse, naamlik een kursus in een van die volgende vakke : Inleiding tot die Regswetenskap, Privaatreg, Die Suid-Afrikaanse Bantoe en Naturellereg, Handelsreg, Volkereg, Sosiologie, Kommunikasiekunde, Sielkunde, Volkekunde, Publieke Administrasie, Staatsleer, Naturelle Administrasie en Penologie".

Die studiegebied van die Kriminologie is welbekend maar aangesien die leerplan van Polisiekunde nie algemeen bekend is nie, word met die goedkeuring van die Universiteit van Suid-Afrika, die konsepleerplan vir Polisiekunde in die proefskrif opgeneem. (Vergelyk bylae C). Soos blyk uit die bylae is ruim voorsiening gemaak vir aangeleenthede rakende die sekuriteitsbeampte. Benevens die voorsiening van 'n deeglike agtergrondkennis van polisiewerk maak die kursus spesiaal voorsiening vir sulke aangeleenthede soos handels- en nywerheidsbeveiliging, patrolliewerk, kriminele taktiek, ondervragingstegnieke, en die gebruik van tegnologiese hulpmiddele.

### Afdeling 3. Die Sekuriteitspersoneel en die boonste bestuur

Die boonste bestuur is verantwoordelik vir die daarstelling van sekere maatreëls en riglyne wat die taak van

die sekuriteitspersoneel kan vergemaklik. Langs hierdie weg word die bestuur daadwerklik by die sekuriteitsbeleid van die onderneming ingeskakel. Eintlik moet die hoofsekuriteitsbeampte en die bestuur saam die sekuriteitsbeleid formuleer. Eersgenoemde is die beplanner, adviseur, gee teoretiese en praktiese wenke en daarom moet hy in noue kontak met die boonste bestuur saamwerk. Vooraf beraadslaging sal meehelp eerstens 'om die boonste bestuur sekuriteitsbewus te maak en tweedens om noue samewerking te bewerkstellig. Kommunikasie tussen die sekuriteitshoof en die boonste bestuur kan ener syds met gereelde vergaderings en andersyds deur middel van informele samesprekings plaasvind. Dit op sigself sal die bestuurspersoneel goed op hoogte hou van hoe danig die implementering van die sekuriteitsbeleid verder asook watter tekortkominge bestaan en hoe die sekuriteit moontlik uitgebou kan word. Voorts moet alle sekuriteitspersoneel te enige tyd met die afdelingshoofde kan onderhandel. In die geval van baie belangrike aangeleenthede, byvoorbeeld indien daar haakplekke met 'n afdelingshoof sou ontstaan, moet die sekuriteitshoof weet dat sy pad na die boonste bestuur oop is om die saak in die reïne te bring.

### 3.1 Toegangsbeheermaatreëls

Met toegangsbeheermaatreëls word bedoel die nodige

maatreëls wat getref word om te verseker dat net gemagtigde persone of voertuie toegang tot 'n bepaalde terrein, gebou of onderneming verkry. P. Hamilton verklaar dat

"the entry of goods whether carried by vehicle or by people or by both is a very complex subject, and will require detailed examination with the client to ensure adequate planning provision for control".<sup>1)</sup>

Die sekuriteitspersoneel moet toesien dat beheer glad verloop. Goeie toegangsbeheer beteken dat indien probleme van watter aard ook al opduik, dit vinnig opgelos kan word òf deur die sekuriteitsbeampte self òf, indien nodig, met die hulp van die polisie.

Die soorte toegangsbeheermaatreëls wat toegepas word, word bepaal deur die personeelsterkte van die betrokke instansie, die aard van die produksie, die goedere en die aantal besoekers wat daar aandoen.

### 3.1.1 Kontrole oor personeel

In 'n klein besigheid met 'n personeel van ongeveer 30 kan die hekwag beheer uitoefen deur elke werknemer persoonlik te ken, maar groter besighede moet van meer onpersoonlike

---

1) HAMILTON, P. e.a.: a.w., p.3, 3-11; vergelyk HEMPHILL, C.F. Jr.: a.w., pp.25-41

metodes gebruik maak. Die aangewese en prakties-bruikbare stelsel is identifikasiekaarte.

Aanbevelings oor besondere metodes en oor identifikasiekaarte word in die slothoofstuk gedoen.

### 3.1.2 Kontrole oor besoekers

Alle nywerheids- en handelsinstansies ontvang normaalweg besoekers wat siviele persone, navorsers, verteenwoordigers van ander ondernemings, verkoopsmanne, afleeringsjongens, ens. insluit. Alle besoekers moet derhalwe 'n toegangsboek of register teken. 'n Praktiese stelsel is om 'n kaart saam te stel wat deur die besoeker ingevul moet word.<sup>1)</sup> Die een gedeelte bly in sy besit en die ander gedeelte word in die sekuriteitskantoor bewaar. Dit is raadsaam om aan te dring op die besoeker se persoonsnommer. Voorts kan bepaalde voorbehoude soos geen aanspreeklikheid ten aansien van beserings, asook die visentering van sy voertuig of die persoon self, ens. die toegangskaartjie nog meer doeltreffend maak. C.M. Hemphill verduidelik dat

---

1) Vergelyk bylae E

"a log should be maintained recording visitor's name and company, the official with whom he/she has an appointment, time of entry, badge number issued and time out". 1)

### 3.1.3 Verantwoording

Noue samewerking tussen die sekuriteitspersoneel en die boonste bestuur is noodsaaklik. Die sekuriteitshoof moet op hoë vlak met die bestuurders en eienaars van firmas of nywerhede saamwerk. Volgens 'n artikel in Security World word verklaar dat

"today, the security officer is fast becoming a part of the business management team. This has largely resulted from management awareness of the everincreasing sophistication of criminal methods and the resultant rise in crime and its threat to business. A further aspect influencing the rapid rise in importance of security is the dramatic development of technology for which security is essential in order to protect its secrets". 2)

Die aanhaling bepleit nie net nouer samewerking nie maar beklemtoon die noodsaaklikheid dat sekuriteit 'n integrale deel van die bestuursake moet wees. Dit is egter nodig om die aanhaling aan die praktyk te toets.

In tabel 42 word aangedui aan wie die hoof van die sekuriteitsafdeling in die 150 nywerhede verantwoordelik is.

---

1) HEMPHILL, C.F.: a.w., p.167

2) Security World, volume 7, Nr. 3, Maart 1970, p.27



TABEL 42. AAN WIE DIE HOOF VAN DIE SEKURITEITSAFDELING IN DIE 150 NYWERHEDE VERANTWOORDELIK IS

Verantwoordelik aan	Persentasie
Direksie	3,8
Hoofbestuurder of eienaar	9,5
Administratiewe bestuurder	9,6
Personeelbestuurder	14,3
Afdelingshoof	40,9
Werksvoorman	20,0
Opsigter	1,0
Stoorman	1,0
TOTAAL	100,0

Oor die algemeen kan gekonstateer word dat die kwessie van "verantwoording doen" sal afhang van die aard en grootte van die onderneming, die produksieproses en die materiaal wat daarvoor gebruik word asook goedere wat uit die aard van die saak moeiliker of makliker gesteel kan word (groot onderdele soos kruk-asse vir motors in teenstelling met klein onderdele soos by die vervaardiging van radios), die verkeersvolume (voertuie en werkers), ens. Groot ondernemings, veral dié wat belangrike produkte vir die staat moet lewer, byvoorbeeld wapens of onderdele van wapens, elektroniese toerusting, ens. sal uiteraard ook die betekenis van sekuriteit hoër aanslaan as byvoorbeeld 'n kleinhandelsaak wat alledaagse

benodigdhede aan die publiek voorsien.

Uit tabel 42 blyk dat 2 persent van die sekuriteitshoofde in die nywerhede verantwoordig aan die opsigter of stoorman verskuldig is. Slegs 3,8 persent van die sekuriteitshoofde het regstreeks toegang tot die direkte. 'n Verdere 9,5 persent voer samesprekings met die hoofbestuurder of eienaar. Die grootste persentasie word by afdelingshoofde (40,9 persent) en werksvoormanne (20,0 persent) aangetref. Dit wil dus voorkom of sekuriteit nie tot sy reg kom nie en dat sekuriteitspersoneel byna deurgaans beskou word as mense wat minder belangrike werk verrig. Die rede is waarskynlik dat die sekuriteitsbeampte enersyds nie direk by die primêre funksie van die onderneming ingeskakel is nie, byvoorbeeld die vervaardigings- of verkoopsproses self nie, maar eerder belas is met 'n min of meer sekondêre funksie, naamlik die beskerming van eiendom. Andersins het dit nog nie so pertinent tot die boonste bestuur deurgedring watter finansiële voordele doeltreffende sekuriteit vir hul ondernemings inhou nie. (In hoofstuk 2 is dié aangeleentheid breedvoerig bespreek). Hierdie toedrag van sake is ongesond en kan derhalwe demoraliserend op die sekuriteitsbeampte inwerk. Dis jammer dat 'n baie belangrike afdeling in die nywerhede as ondergeskik beskou word want dit strem die uitbouing en bevordering van

doeltreffende beveiligingsmaatreëls.

In tabel 43 word aangedui aan wie die sekuriteitshoof in die 150 groothandelsake vir sy doen en late verantwoordelik is.

TABEL 43. AAN WIE DIE HOOF VAN DIE SEKURITEITSAFDELING IN DIE 150 GROOTHANDELSAKE VERANTWOORDELIK IS

Verantwoordelik aan	Persentasie
Direksie	7,6
Hoofbestuurder of eienaar	41,3
Administratiewe bestuurder	9,7
Personeelbestuurder	13,1
Afdelingshoof	15,2
Werksvorman	4,4
Opsigter	2,2
Stoorman	6,5
TOTAAL	100,0

Tabel 43 bring aan die lig dat 48,9 persent van die sekuriteitshoofde op hoë vlak met die boonste bestuur kommunikeer. Voorts staan 9,7 persent onder die administratiewe bestuurder en 13,1 persent onder die personeelbestuurder se jurisdiksie. 'n Verdere 15,2 persent van die sekuriteitshoofde in die groothandelsake kan net

sover as die afdelingshoof met sekuriteitsaangeleenthede gaan. Indien die persentasie van tabelle 42 en 43 met mekaar vergelyk word, is dit duidelik dat die boonste bestuur van groothandelsake meer waarde aan sekuriteit heg as wat die geval met die nywerhede is.

In dié verband is dit interessant om na sekere gegewens in hoofstuk 4 (tabelle 28 en 29) terug te verwys. Uit die betrokke tabelle is dit duidelik dat die nywerhede hulle in<sup>n</sup> groter mate as die groothandelsake op bepaalde fisiese beveiligingsmaatreëls verlaat.

Aan wie die hoof van die sekuriteitsafdeling in die 300 kleinhandelsake verantwoordelik is, word in tabel 44 uiteengesit.

TABEL 44. AAN WIE DIE HOOF VAN DIE SEKURITEITSAFDELING IN DIE 300 KLEINHANDELSAKE VERANTWOORDELIK IS

Verantwoordelik aan	Persentasie
Direksie	1,0)
Hoofbestuurder of eienaar	79,4)
Administratiewe bestuurder	10,3)
Personeelbestuurder	2,1)
Afdelingshoof	3,1)
Werksvoorman	2,1
Opsigter	1,0)
Stoorman	1,0)
TOTAAL	100,0

Uit tabel 44 is dit duidelik waarneembaar dat 80,4 per-  
 sent van die hoofsekuriteitsbeamptes direk aan die boon-  
 ste bestuur verantwoordelik is. Een rede is dat klein-  
 handelsake dikwels net een persoon aan die hoof het en  
 alle ondergeskikte personeel, insluitende die sekuri-  
 teitsbeampte, skakel dus direk met hom. Nog 'n rede  
 is dat die kleinhandelaars oor die algemeen meer met  
 gapers te doen kry. In selfbedieningswinkels is gap-  
 sery 'n lastige ewel wat vir die meeste bestuurders  
 hoofbrekens besorg. In die reël sal die sekuriteits-  
 beampte 'n gapser direk na die hoofbestuurder neem vir

'n besluit oor wat met die oortreder gedoen moet word.<sup>1)</sup>

Tabel 45 gee 'n samevattende beeld van die toestande soos dit in die 600 handels- en nywerheidsondernemings tydens die ondersoek aangetref is.

TABEL 45. AAN WIE DIE HOOF VAN DIE SEKURITEITSAFDELING IN DIE 600 HANDELS- EN NYWERHEIDSONDERNEMINGS VERANTWOORDELIK IS

Verantwoordelik aan	Persentasie
Direksie	4,2
Hoofbestuurder of eienaar	43,5
Administratiewe bestuurder	9,8
Personeelbestuurder	9,8
Afdelingshoof	19,7
Werksvoorman	8,8
Opsigter	1,4
Stoorman	2,8
TOTAAL	100,0

Tabel 45 toon dat bykans die helfte (47,7 persent) van die sekuriteitshoofde op hoë vlak met die boonste bestuur kommunikeer terwyl 39,3 persent met die administratiewe bestuurders, personeelbestuurders, of afdelingshoofde skakel. Maar net 4,2 persent van die handelaars

1) Vergelyk in dié verband hoofstuk 3

en nyweraars plaas sekuriteit op die onderste sport van die ranglys soos blyk uit tabel 45. Baie hang nietemin af van die aard van die onderneming se werksaamhede. By groot nywerhede moet daar noodwendig 'n funksieverdeling en 'n delegering van verantwoordelikhede wees. In die groot ondernemings met honderde en selfs duisende werkers is die boonste bestuur, verál die direksie, hoofsaaklik doenig met beleid met die gevolg dat sekuriteit die taak van 'n ondergeskikte hoewel senior of selfs baie senior personeellid is. Dieselfde kan van die omvangryke groothandelsake gesê word. Hoe kleiner die organisasie des te groter die waarskynlikheid dat die sekuriteitsbeampte direk met die boonste bestuur sal skakel, soos wat met die kleinhandelsake inderdaad die geval is.

#### Afdeling 4. Die pligte van die sekuriteitspersoneel

'n Algemene pligstaat ten opsigte van sekuriteitspersoneel enersyds en dié van wagte en nagwagte andersyds kon nêrens deur die ondersoeker opgespoor word nie. Daar is wél skrywers wat die pligte van die twee groepe aangestip het, maar soos dit later in die afdeling sal blyk, is geen twee persone dieselfde mening toegedaan oor wat elkeen se pligte afsonderlik is nie. Een skrywer sal byvoorbeeld sekere pligte net aan sekuriteitsbeamptes toesê terwyl 'n ander een nagenoeg dieselfde verantwoordelikhede aan wagte en nagwagte sal toewys. Oor sekere

basiese verpligtinge by sekuriteitsbeampes en wagte afsonderlik stem hulle saam maar daar is 'n probleem in dié verband by die 600 ondernemings merkbaar, naamlik dat sommige ondernemings òf net wagte òf net sekuriteitsbeampes in diens het. Dink hier aan 'n inkoopentrum waar 'n hele paar kleinhandelaars "onder een dak" besigheid doen en dus in die reël net van "winkelspeurders" as sekuriteitspersoneel gebruik maak terwyl 'n handelaar op 'n klein plattelandse dorpie nie so 'n toeloop van klante het dat 'n sekuriteitsbeampte noodsaaklik is nie. 'n Wag of nagwag is voldoende. Om dit kort te stel, die aard van die onderneming bepaal of sekuriteitspersoneel of wagte, of nagwagte of albei in diens geneem moet word al dan nie.

Met die voorgaande in gedagte het die ondersoeker hom laat lei deur die menings van sekuriteitspersoneel en die boonste bestuur met betrekking tot die pligte van sekuriteitspersoneel aan die een kant en wagte of nagwagte aan die ander kant.

#### 4.1 Basiese pligte

Volgens 'n artikel in die tydskrif Security World is die taak van die sekuriteitsbeampte inderdaad



"a complex one, and to remain an effective member of management he must keep abreast of the rapid developments in those techniques and products relating to security such as locks, containers, weaponry, identification; access, control, strong rooms, safes, closed circuit television for surveillance and control and the incredible number of different electronic devices now becoming available which could be utilised for more effective security". 1)

Dus, basies kom dit daarop neer dat die vernaamste taak van die sekuriteitspersoneel is om die eiendom van die handel en nywerheid te beveilig deur van die beskikbare fisiese beveiligingshulpmiddele en beveiligingstelsels gebruik te maak. Voorkoming en bekamping van misdaad in die privaatsektor is derhalwe die primêre doel van sekuriteit. Die bekamping van misdaad deur sekuriteitspersoneel is alleen moontlik indien sekuriteitsbeampes deeglik opgelei is vir hul taak. In die besonder is sekere aspekte wat vervolgens bespreek sal word, belangrik.

#### 4.1.1 Sleutelbeheer

In hoofstuk 4 is die waarde van sleutelbeheer bespreek. Die hoofsekuriteitsbeampte dra volle verantwoordelikheid

---

1) Security World, volume 7, nr. 3, Maart 1970, p.27; vergelyk Security Gazette, volume 19, nr. 12, Desember 1976, pp. 422-423; OLIVER, E. en WILSON, J.: a.w., pp.33-41; GREY, G. en FABER, R.C.: a.w., pp.307-320

vir alle sleutels wat toegang tot die geboue of kantore verleen. Dit moet op 'n veilige plek bewaar word nadat vasgestel is of alle deure behoorlik gesluit is. In die hoofsekuriteitsbeampte se kantoor behoort byvoorbeeld 'n sleutelbord te wees wat agter slot en grendel gehou word. Selfs die bestuurder se kantoorsleutels moet daar bewaar word. Sleutels wat rondlê, het in die verlede al heelwat finansiële verliese vir maatskappye tot gevolg gehad. Voorts het swak sleutelbeheer tot gevolg dat die oortreder sonder probleme toegang tot sy doelwit kry sonder dat hy in die ware sin van die woord inbreek. Dit bemoeilik nie net die latere polisieondersoek nie maar skep ook probleme vir die bestuurder wat aan die direksie moet verduidelik hoe die misdadiger toegang verkry het. Selfs die assuransiemaatskappye sal lastige vrae stel en waarskynlik ook weier om vir die verlies of skade te vergoed.

In die verlede het dit al menigmaal gebeur dat sleutels soek raak. Onder geen omstandighede moet 'n duplikaatsleutel laat maak word nie aangesien die verlore sleutel in die hande van 'n voornemende oortreder kan beland. Dit gebeur ook soms dat 'n sleutel doelbewus verwyder word en sodra die verlies vergeet en heelwaarskynlik 'n duplikaatsleutel gemaak is, slaan die misdadiger toe. Voorts

is dit noodsaaklik dat alle slotte periodiek omgeruil word aangesien die oortreder wat graag van sleutels gebruik maak, deur dié voorsorgmaatreëls gekortwiek word.

Die welbekende lopersleutel is totaal verbode. Geen onderneming wat sekuriteitsmaatreëls toepas, mag ooit 'n lopersleutel in gebruik hê nie. Sommige van die boonste bestuur asook sekuriteitspersoneel beskou dit egter as 'n beslommernis om 'n hele bos sleutels saam met hulle te dra.

Nog 'n belangrike faktor is dat minderwaardige sleutels en slotte taboe is. Hoewel koste altyd 'n oorweging is, is dit egter noodsaaklik dat die beste slot en sleutel vir 'n bepaalde doel gebruik word. Hoe meer waardevol die materiaal, produkte, dokumente, ens. wat veilig bewaar moet word des te beter behoort die slotte te wees - kortom, vir die hoogste sekuriteitsvereistes moet die beste slotte gebruik word.

#### 4.1.2 Terreinsekuriteit

Met terreinsekuriteit word bedoel die beveiliging van die onmiddellike omgewing of terrein waarop die geboue is. Dit sluit onder meer in die verwydering van alle afvalstowwe of enige materiaal wat moontlike skuiling vir oortreders mag bied. Voorts moet alle ru-materiaal of ander produkte weg van die heining geplaas word om

patrolliedienste effektief te maak en dan ook moet lere, kaste, ens. nie orals rondlê sodat die ongewenste besoeker maklik oor die heining kan klim nie. Toegangsbeheer by belangrike plekke of geboue moet deeglik uitgeoefen word en hekke mag nie onbewaak gelaat word nie.

#### 4.1.3 Sekerheidsheining

Soos in hoofstuk 4 aangedui, is 'n sekerheidsheining 'n doeltreffende beveiligingstelsel mits dit stelselmatig gepatrolleer word. Gereelde inspeksie deur die sekuriteitspersoneel is noodsaaklik want die heining moet altyd in 'n goeie toestand wees. Indien 'n swak plek in die sekerheidsheining opgemerk word, moet die sekuriteitshoof reël vir die onmiddellike herstel daarvan.

#### 4.1.4 Sekerheidsbeligting

Die sekuriteitspersoneel moet toesien dat alle ligte gedurende die nag brand. 'n Voorraad gloeilampe moet in die sekuriteitsbeampte se kantoor wees sodat indien daar van die gloeilampe sou ingee, dit dadelik met 'n ander een vervang kan word.

#### 4.2 Brandbestryding

Alle sekuriteitspersoneel moet deeglike kennis van brandbestryding hê. Sodra 'n brand uitbreek moet die

393.

brandweerstasie onmiddellik in kennis gestel word. Daarna moet die sekuriteitsbeampte probeer om die brand te blus. Hy moet dus kennis dra van die soorte brandblussers en hoe dit gebruik moet word en presies weet waar om dit te vind. Voordat die brandweer opdaag, behoort voldoende ruimte vir hulle beskikbaar te wees sodat hulle sonder enige hindernis kan rondbeweeg om hul taak suksesvol te kan verrig.

#### 4.3 Sekuriteit van geboue

Met betrekking tot die gebou verdien twee aspekte besondere aandag. Indien moontlik moet die sekuriteits-  
hoof saam met die boonste bestuur die konstruksie van 'n nuwe gebou bespreek. Die gebruik van hout, staal, beton, steen, ens. moet deeglike aandag geniet aangesien die gebou teen inbrekers sowel as vuur en weerlig beskerm moet word.

Nadat die gebou in gebruik geneem is moet die sekuriteits-  
personeel die plek na normale kantoorure besoek. Eensyds word dit gedoen om seker te maak dat alle deure en hekke gesluit en alles nog veilig is en andersyds om vas te stel of die nagwag nie dalk aan die slaap geraak het nie. Die sekuriteitsman moet toesien dat geboue of vertrekke wat waardevolle eiendom of dokumente bevat,

spesiaal beveilig word.

#### 4.4 Die nagaan van geldlaaitjies

Hoewel die kontrolering van kasregisters hoofsaaklik by vloerbestuurders tuishoort is dit tog wenslik dat die sekuriteitspersoneel periodiek by die nagaan van geldlaaitjies betrek word. Die bestuurder of selfs afdelingshoofde van firmas het gewoonlik nie voldoende tyd om geldlaaitjies na te gaan nie. Voorts behoort aan die hoofsekuriteitsbeampte magtiging verleen te word om te enige tyd die geldlaaitjies na te gaan aangesien dit wanpraktyke (Hemphill praat van "till tappers")<sup>1)</sup> of doelbewuste foute sal uitskakel. Foute by geldlaaitjies is volgens S.J. Curtis "a problem that must be detected and corrected".<sup>2)</sup> Die volgende dui op die probleem (die sogenaamde foute) wat dikwels by kasregisters voorkom:

'n Kasregister bevat twee rolletjies papier, die een met 'n strokie vir die klant en die ander een wat rekord hou van al die verkope van die dag. Die kontant in die laai moet ooreenkom met die dag se verkope soos op die rekord (tweede rolletjie) in die kasregister aangetoon. Die

---

1) HEMPHILL, C.F.: a.w., p.176

2) CURTIS, S.J.: a.w., p.69

kassiere gaan nou as volg te werk : 'n Persoon bring byvoorbeeld 'n waentjie vol kruideniersware na die betaalpunt. 'n Artikel kos R2,00 of R5,00 maar die kassier(e) "lui" net 20 sent of 50 sent. Die klant betaal egter die regte bedrag. Min klante kontroleer die strokies wat hulle ontvang. Later verwyder die kassier(e) die "oortollige" bedrag uit die geldlaai vir eie gebruik. Die nalatige of goedgeelowige klant maak dit ook vir die kassier(e) maklik om te steel. Die koper bied byvoorbeeld die regte bedrag vir die artikel aan (sê R2,00 of R5,00) en verlaat die winkel sonder om op 'n strokie te wag. Die kassier(e) lui dan 20 sent of 50 sent. Later word die bedrag van R1,80 of R4,50 uit die geldlaaitjie verwyder.

Periodieke kontrole van geldlaaitjies deur die hoofsekuriteitsbeampte behoort sulke ongerymdhede in 'n groot mate te beperk of selfs uit te skakel. Die sekuriteitsbeamptes moet ook toesien dat alle kasregisters na sluitings tyd leeg is. V. Moolman beklemtoon dat

"it is wise to keep as little money as possible in the cash register during the day; that is, no more than is actually needed for current transactions ... at night, or at other times when there is no one on the premises the cash register should be left open, empty, visible from the street if possible, and under illumination". 1)

---

1) MOOLMAN, V.: a.w., p.156

#### 4.5 Die beveiliging van werknemers

'n Belangrike plig van die sekuriteitspersoneel is om te help met die liggaamlike beveiliging en veiligheid van werknemers in veral die nywerheid.<sup>1)</sup>

Die werknemers moet daarvan bewus wees dat die nodige maatreëls getref is om hulle teen die gevare wat hul werk inhou, te beveilig. Geborgenheid in dié verband bevorder nie net produksie nie maar dit verseker ook die optimale benutting van die werkkragte deurdat die gevaar van beserings aan diens met gevolglike mediese onkoste, ens. sover moontlik uitgeskakel word.

#### 4.6 Die reël van verkeer en parkering

In- en uitgaande verkeer by enige besigheid is 'n belangrike aspek wat deur die sekuriteitspersoneel hanteer word. In gebiede waar 'n ophoping van straatverkeer kan plaasvind, moet 'n parkeerplek vir besoekers voorsien word. Parkering moet verkieslik digby en nie binne-in die besigheidskompleks wees nie aangesien gapsery in laasgenoemde geval makliker kan plaasvind. "He directs traffic, both foot and vehicular", aldus Gocke.<sup>2)</sup> Nie net klante nie maar hoofsaaklik werknemers mag nie hul

---

1) Die ondersoeker is nietemin bewus daarvan dat veiligheidsmaatreëls in hoofsaak by die Nasionale Beroepsveiligheidsvereniging van Suid-Afrika berus

2) GOCKE, B.W.: a.w., p.130



voertuie binne in onafgeslote terreine of naby die gebou parkeer nie. Die volgende voorbeeld kan as toeligting dien :

By 'n sekere motormonteerfabriek was die maandelikse onvoorsiene verliese nagenoeg R93 000. Nadere ondersoek deur die sekuriteitspersoneel het aan die lig gebring dat motoronderdele gesteel en ongesiens gedurende normale kantoorure in sommige werknemers se voertuie geplaas word. Nadat besluit is om die werknemers voortaan op 'n terrein buite die fabriek te laat parkeer, het die onvoorsiene verliese met meer as die helfte vermindert. Na verloop van etlike maande is 'n verdere deurbraak deur die sekuriteitspersoneel gemaak. Die boonste bestuur was deurgaans nog toegelaat om binne die terrein te parkeer aangesien hulle die nuwe fabrikate as toetsmotors gebruik. Elke dag word een of meer van die motors na die ingenieursafdeling geneem om aan toetse onderwerp te word. Volledige verslae word dan aan die boonste bestuur en tegnisi vir kommentaar voorgelê. Sommige werktuigkundiges het gevolglik in samewerking of met behulp van ander werknemers onderdele soos vergassers, ontwikkelaars, batterye, bande, ens. onderaan die motor met 'n stuk draad vasgemaak. Na sluitingstyd het die "baas" huiswaarts gekeer onbewus van die gesteelde goedere aan sy motor, en gedurende die nag het die diene die bepaalde items verwyder en dit teen 'n appel en 'n ei van die hand gesit. Intensiewe speurwerk deur die

sekuriteitspersoneel in dié verband het meegebring dat die onvoorsiene verliese tot ongeveer R2 000 per maand verminder is wat as normale verliese beskou kan word. Dus, alhoewel sekuriteit basies voorkomend van aard is, het dit ook 'n ondersoekfunksie wat deel uitmaak van die verskerping van die beheer van misdaad in die handel en nywerheid.

#### 4.7 Patrolliedienste

Patrolliedienste is 'n afdeling wat ook onder die sekuriteitspersoneel ressorteer. Veral gedurende die nag moet die ander fisiese beveiligingstelsels soos sekerheidsbeligting, alarmstelsels, sekerheidsheininge, ens. met patrolliedienste aangevul word om sodoende die grootste mate van sekuriteit te verseker, aldus N.L. Clowers.<sup>1)</sup> In sketsplan L, hoofstuk 4, is aangedui wat die roete van patrolliepersoneel gedurende die nag behoort te wees. Die sekerheidsbeligting word naamlik op so 'n wyse geïnstalleer dat die sekerheidsheining en nie die gebou nie, verlig word. Tussen die gebou en die sekerheidsheining is daar derhalwe 'n donker strook waarin die patrolliepersoneel beweeg. Vanuit hierdie posisie het die patrolliepersoneel 'n deeglike uitsig oor die sekerheidsheining asook die gebou.

---

1) CLOWERS, N.L.: a.w., p.199; vergelyk GOCKE, B.W.: p.30; HELY, R.J.: a.w., p.6; VAN HEERDEN, T.J.: Inleiding tot die Polisiekunde, pp.175-184; afdeling 2.3.12 van Hoofstuk 4 van die proefskrif  
© University of Pretoria

Patrollering is tegelyk ook inspeksie. Hierdie inspeksie sluit sowel die sekerheidsheining as die geboue en hul omgewing in.

Eerstens is dit die patrollieman se taak om die sekerheidsheining te inspekteer om vas te stel of dit nog in 'n goeie toestand is. Indien nie, word dit dadelik aan die hoofsekuriteitsbeampte gerapporteer. Laasgenoemde sal dan toesien dat die nodige herstelwerk onmiddellik gedoen word. Tweedens moet die patrolliepersoneel toesien dat alle rommel en afvalmateriaal uit die agterplaas verwyder word want dit bied skuilplekke vir voornemende oortreders en kan ook as opklimplek dien. Derdens moet die patrollieman toesien dat geen gereedskap van watter aard ook al, lere, leë kaste, dromme, yster- of houtpale, ens. in die area rondlê nie want die indringer kan sodanige items nuttig gebruik om toegang tot die gebou of vertrek te verkry.

#### 4.8 Ander pligte van die sekuriteitspersoneel

(Die ander pligte van die sekuriteitsbeampte het betrekking op die nagaan van die gebou en sy bykomstighede en voorts die hantering van sekere aangeleenthede met betrekking tot mense (personeel of besoekers) en hul optrede. Sy funksie is "to protect the buildings and grounds to which he is assigned including the contents,

occupants and visitors ... to emphasize the illumination of the perimeter barrier ... or to concentrate on the area and the buildings within the perimeter".<sup>1)</sup> Met betrekking tot die gebou moet die sekuriteitspersoneel toesien dat

4.8.1 die vensters toe en alle deure na kantoorure gesluit is;

4.8.2 alle ligte, waaiers, masjienerie, ens. afgeskakel is;

4.8.3 daar geen oop waterkrane is nie;

4.8.4 stukkende vensters so gou doenlik herstel word;

4.8.5 die vuurblussers en sandemmers op hul plek is;

4.8.6 alarmstelsels in werkende toestand is, en

4.8.7 alle ongerymdhede aan die verantwoordelike beampte gerapporteer word.

Benewens die genoemde pligte met betrekking tot die gebou, moet die sekuriteitsbeampte hom deeglik van die doen en late van die werknemers vergewis. Die volgende ongerymdhede hoort tuis by die sekuriteitspersoneel wat enersyds self die aangeleenthede noukeurig ondersoek en afhandel of andersyds die boonste bestuur se hulp inroep met die oog op verdere stappe teen 'n werknemer.

---

1) GREEN, G. en FABER, R.C.: a.w., pp.129 en 42; vergelyk HAMILTON, P.: a.w., pp.94-98; CALDWELL, R.G.: a.w., pp.392-393; GOCKE, B.W.: a.w., p.20 HEALY, R.J.: a.w., p.5; CURTIS, B.: Security Control. External Theft, pp.64-78

#### 4.8.9. Oorhoofse maatreëls

Die sekuriteitsbeampies moet toesien dat alle opdragte van die boonste bestuur en die sekuriteitshoof stiptelik uitgevoer word. Geen werknemer mag die veiligheidsmaatreëls of veiligheidsgebruike wat deur die boonste bestuur of die sekuriteitsbeampies neergelê is, verontagsaam nie. Vir B.W. Gocke moet elkeen se opdrag wees "check to see that all containers holding gasoline, alcohol, paints, varnish, etc., are properly covered and in their proper storage place!"<sup>1)</sup> Die nakoming van veiligheidsmaatreëls verseker minder ongelukke met gevolglike groter produktiwiteit. Voorts moet die sekuriteitspersoneel toesien dat die klokkaartstelsel nie bewustelik misbruik word nie.

#### 4.8.10 Die werker en werkverrigting

Die sekuriteitspersoneel moet toesien dat geen werknemer die terrein of afdeling waar hy werksaam is gedurende werksure sonder toestemming verlaat nie. Geen werknemer mag onnodig tyd verkwis of rondslenter in kleedkamers of iewers op die perseel, of die perseel gedurende werksure sonder toestemming verlaat nie. "Let the employee know what he is up against", aldus B.W. Gocke.<sup>2)</sup>

---

1) GOCKE, B.W.: a.w., p.21; vergelyk CALDWELL, R.G.: a.w., pp.391-394; CLOWERS, N.L.: a.w., pp. 197-199

2) GOCKE, B.W.: a.w., p.45

#### 4.8.11 Opruiery

'n Ander baie belangrike taak van die sekuriteitspersoneel is om opsweping en/of deelname aan enige georganiseerde opstand met die doel om ontwrigting te veroorsaak, te verhoed.

P. Hamilton noem as voorbeelde die organisering van of aanhitsing tot "strikes, go-slows, work to rule and other forms of deliberate industrial disruption ... dispute between workers and management ... to subvert staff loyalty" en dergelike belemmeringe wat almal daarop gemik is om ontevredenheid aan te wakker, die produksieproses in die wiele te ry en die onderneming skade te berokken.<sup>1)</sup>

Gelukkig vir die 600 ondernemings het opruiery slegs sporadies voorgekom en in al die gevalle is dit deur die doeltreffende en vinnige optrede van die sekuriteitspersoneel in die kiem gesmoor.

#### 4.8.12 Kwaadstokery

'n Ander belangrike taak van die sekuriteitspersoneel is om toe te sien dat werknemers nie mekaar dreig, bedrieg, intimideer of op enige manier strem in die uitvoering van pligte nie. Die verspreiding van valse, venynige of kwaadwillige lektuur moet deur die sekuriteitsbeamptes

---

1) HAMILTON, P.: a.w., pp.4-136

verhoed word.

#### 4.8.13 Onbehoorlike gedrag

Die sekuriteitspersoneel moet toesien dat geen onsedelikheid of onwelvoeglikheid onder werknemers plaasvind nie. Dronkenskap onder werknemers of slaap terwyl hulle aan diens is, is 'n aangeleentheid wat die sekuriteitsbeamp-tes se wakende oë nie mag ontglip nie. Voorts moet aanrandings of bakleiery onder werknemers voorkom word. Onbehoorlike taalgebruik soos vloek en skel onder werknemers is nie toelaatbaar nie.

#### 4.8.14 Rookverbod

Die nakoming van die rookverbod moet (waar noodsaaklik) te alle tye streng deur die sekuriteitspersoneel hanteer word. By verffabrieke, brandstofopslagplekke, tekstielnywerhede, ammunisieopslagplekke en dergelike ondernemings waar met ontvlambare materiaal gewerk word, is die rookverbod soveel te meer afdwingbaar en moet die sekuriteitspersoneel toesien dat die verbod streng nagekom word.

#### 4.8.15 Verdowingsmiddels

Die sekuriteitspersoneel moet toesien dat geen werknemer in besit is of gebruik maak van verdowingsmiddels soos LSD, opium, morfien, heroïen, ens., berustings- of susmiddels soos resperien, ens., dagga of enige barbiturate soos veronal, nembutal, luminal, ens. wat verslawing tot

gevolg kan hê nie.<sup>1)</sup>

#### 4.8.16 Netheid en sindelikheid

Ter wille van die algemene liggaamlike welsyn van al die werknemers in 'n onderneming moet die sekuriteitspersoneel op 'n taktvolle wyse verhoed dat werknemers onhygiëniese toestande skep of daartoe bydra, soos byvoorbeeld in kleedkamers, ens. Om toe te sien dat geen afvalmateriaal op die terrein rondlê of by vensters uitgegooi word nie, ressorteer ook onder die menigvuldige pligte van die sekuriteitspersoneel.

#### 4.8.17 Algemeen

Benewens die genoemde pligte, behoort sekuriteitspersoneel ook kennis te dra van produksiemetodiek, aankope en berging van materiaal terwyl 'n mate van boekhoukennis en assuransië ook 'n bate is.

Aangesien sekuriteit as 'n stelsel nie doeltreffend kan funksioneer sonder die hulp van wagte en nagwagte nie, word vervolgens 'n kort uiteensetting gegee van wat die pligte van wagte en nagwagte is.

---

1) Vir 'n volledige uiteensetting van die gebruik, misbruik en die nadelige gevolge van dwelmverslawing vergelyk LOEDOLFF, J.F. en LOUW, D.A.: a.w., pp. 10-34; Verslag van die Komitee van Onderzoek na die misbruik van Verdowingsmiddels, RP/97/70; LEVINE, S.M.: Narcotics and drug abuse



#### 4.9 Wagte en nagwagte

Die aard van die werk, die soort produk wat vervaardig of verkoop word, die ligging van die gebou, die personeelsamestelling en die uitleg van die besigheid of fabriek is belangrik by die plasing van wagte en nagwagte.

Die taak van die nagwag is om gedurende die nag, dit wil sê na gewone kantoorure sy werkgewer se eiendom na die beste van sy vermoë te beveilig en indien nodig veral tydens 'n krisistoestand soos byvoorbeeld wanneer 'n brand sou uitbreek die brandweer te ontbied. Dit is noodsaaklik vir 'n nagwag

"to check all aisles and passageways leading to exits and fire doors to make sure that they are not obstructed by merchandise or machinery which would hamper firemen in case of fire ... check fire alarm boxes,"

aldus B.W. Gocke.<sup>1)</sup>

Voorts mag hy nie aarsel om die kontrolekamer te skakel of direk met die polisie in verbinding te tree wanneer dit nodig is nie. Volgens Currer-Briggs "guards are required to report hourly by telephone to their control room ... mobile patrolmen report by radio".<sup>2)</sup>

---

1) GOCKE, B.W.: a.w., p.44

2) CURRER-BRIGGS, N.: a.w., p.41; vergelyk HEALY, R.J.: a.w., pp.3-8; GOCKE, B.W.: a.w., pp.20-29

Sy ander pligte sluit hoofsaaklik die volgende in :

- (a) Stiptelikheid met die aanmelding van diens is 'n belangrike aangeleentheid.
- (b) Terwyl 'n nagwag aan diens is mag hy nie rook en/of alkohol gebruik nie.
- (c) Hy mag nie slaap terwyl hy aan diens is nie.
- (d) Alvorens 'n nagwag met sy werksaamhede begin, moet hy eers al sy toerusting soos sy flitslig, wapen, ens. nagaan om vas te stel of alles in goeie werkende toestand is.
- (e) Onmiddellik na sy aankoms by die werk moet die nagwag vasstel of die telefoon/tweerigting-radio in goeie werkende toestand is.
- (f) Alle waaiers, verwarmers en ander elektriese apparaat wat nie aangeskakel hoef te wees nie, moet deur die nagwag afgeskakel word indien dit nie reeds gedoen is nie.
- (g) Dop krane moet deur hom toegedraai word en hy moet toesien dat alle vure geblus is.
- (h) Ligte wat nie hoef te brand nie, moet afgeskakel word maar dié wat vir sekuriteitsdoeleindes noodsaaklik is, moet deurentyd aangeskakel wees. Stukkende gloeilampe moet so gou doenlik vervang word.
- (i) Die nagwag moet kontroleer of alle deure, vensters en hekke toe en gesluit is.

- (j) Indien 'n venster gebreek is, moet die nagwag dit tydelik met 'n stuk karton of "hardboard" toemaak en sodra 'n sekuriteitsbeampte beskikbaar is, dit aan hom rapporteer.
- (k) Die nagwag mag geen besoekers na gewone kantoorure toegang tot die gebou of perseel verleen nie.
- (l) Die maatskappy se reëls moet gehoorsaam en uitgevoer word, veral ten aansien van homself is sy leuse altyd "veiligheid eerste".
- (m) Indien hy beseer word terwyl hy aan diens is, moet hy òf homself kan behandel òf iemand anders kontak om hom te help.
- (n) 'n Nagwag moet altyd 'n goeie flits by hom hê - twee flitse is nog beter.
- (o) Hy moet deeglik bekend wees met die terrein.

Die taak van die wag is om gedurende die dag sorg te dra dat geen ongemagtigde persoon 'n beheerde gebied binnedring nie. Normaalweg doen 'n wag diens by 'n strategiese plek soos by 'n hek of deur wat toegang tot 'n bepaalde terrein of lokaal verleen. Green en Faber verduidelik dat die wag "apprehends those persons entering or leaving the facility without required authorization".<sup>1)</sup> Hy moet

---

1) GREEN, G. en FABER, R.C.: a.w., p.130

volgens dieselfde skrywers getrou op sy pos wees en mag nie sy pos sonder 'n grondige rede verlaat nie aangesien dit basies sy plig is "(to) help those persons requiring assistance or information".<sup>1)</sup> Sy verdere pligte is die volgende :

(a) Die primêre plig van 'n wag is die beskerming van lewens en eiendom.

(b) Wagte moet vinnig en streng maar tóg regverdig optree.

(c) Siektes of ongevallen van die personeel moet die onmiddellike aandag van die wagte geniet - daarom is dit wenslik dat wagte (inteendeel alle sekuriteitspersoneel) 'n grondige kennis van noodhulp of eerstehulp moet hê. Indien nodig word mediese hulp aangevra of 'n beseerde word na die hospitaal verwyder.

(d) Net soos by die nagwagte moet wagte altyd stiptelik vir diens aanmeld en nooit sonder verlof afwesig wees nie.

---

1) Loc cit ; vergelyk Security World, volume 7, nr.3 1970, p.27; CALDWELL, R.G.: a.w., pp.391-396; CLOWERS, N.L.: a.w., p.199; GOCKE, B.W.: a.w., pp. 26-38; HEALY, R.J.: a.w., pp.5-6; artikel deur MAZEL, J.L. in die tydskrif N.H.B.V.S.A., nr. 13, Desember 1969, pp. 9-10

- (e) Voorts moet die wagte net soos die nagwagte die hele terrein goed ken.
- (f) Dit is die plig van alle wagte om te alle tye in netjiese skoon uniforms vir diens aan te meld.
- (g) Opdragte moet deur wagte stiptelik en nougeset uitgevoer word. Voorts moet hulle oë en ore oop wees en ingestel wees op enige ongerymdhede wat mag opduik. Hulle mag nie aan diens slaap nie.
- (h) Wagte mag nooit werknemers bespreek of selfs kritiek lewer ten aansien van beveiliging nie.
- (i) Dit is noodsaaklik dat wagte geen geskenke van werknemers, klante, handelaars, ens. ontvang nie.
- (j) By die hekke mag niks verkoop of geberg word nie.
- (k) Alle wagte moet in besit van 'n notaboek met pen of potlood wees vir die maak van aantekeninge.
- (l) Die laaste baie belangrike plig van wagte is om deeglik toesig te hou oor geparkeerde motors.

Oor die algemeen word verwag en aanvaar dat wagte van gemiddelde intelligensie sal wees. Eerlikheid en opregtheid is 'n absolute vereiste. Hulle moet sterk en gesond wees en in staat om met hul medemens vriendelik te kommunikeer.

#### 4.10 Algemene samewerking

Al die aspekte onder 4.8 en 4.9 genoem, werk mee dat die

sekuriteitsmasjien glad werk. Dit is egter nie moontlik indien die nodige samewerking ontbreek nie.

Om samewerking tussen sekuriteitspersoneel onderling en met die ander werknemers te verkry, beteken dat die sekuriteitshoof enersyds gesonde oordeel aan die dag moet lê en andersyds goeie menseverhoudings moet handhaaf. Benewens oordeelkundigheid moet die sekuriteitspersoneel vriendelik, behulpsaam, lojaal en hardwerkend wees - kortom, die regte voorbeeld te alle tye daarstel.

Om volle samewerking van die werknemers te kry moet die sekuriteitspersoneel eerstens op 'n bekwame wyse hulle pligte vervul en 'n vertrouensverhouding daarstel omdat dit maklik kan gebeur dat werknemers later voel dat hulle gewantrou word. Moontlike wantroue kan uitgeskakel word indien die sekuriteitspersoneel deur die werknemers aanvaar en as vriende beskou word, met ander woorde, die sekuriteitspersoneel moet die werknemer wat verbrou of oortree het op 'n verantwoordelike wyse benader sodat die sekuriteitsbeamptes nie net as "vervolgingsbeamptes" gesien word nie. Tweedens bestaan daar in die nywerheids- en handelswêreld 'n stilswyende verstandhouding tussen die werknemers en die boonste bestuur dat diens volgens aanvaarde norme gelewer word. Dieselfde vertrouensposisie moet tussen die sekuriteitspersoneel en die gewone personeel heers.

Indien daar van die aanvaarde norme afgewyk word, vind vertrouenskending plaas wat 'n negatiewe uitwerking op al die personeellede het. Aan die ander kant sou dit dwaas wees om 'n persoon in 'n vertrouensposisie te plaas wat nie daardie posisie waardig is nie.

Elke sekuriteitsman moet dit as sy voorreg en plig beskou om alle werknemers en die eiendom van die firma te beveilig. Sodra die werknemers daardie sekerheid het, sal 'n vertrouensposisie heers.

Onpartydige optrede is noodsaaklik om goeie mens- en rasseverhoudings te handhaaf. Voorts moet die sekuriteitspersoneel enersyds alle ongerymdhede rapporteer en andersyds nie onnodig met die werknemers se werk inmeng nie, want dit kan goeie verhoudings vertroebel.

#### Afdeling 5. Geregtelike optrede

Hoewel die sekuriteitsbeampte nie daaglik met arrestasies en hofsake te doen kry soos wat die geval met die Suid-Afrikaanse Polisie is nie, is dit egter noodsaaklik dat alle sekuriteitspersoneel 'n grondige kennis van hul regte en pligte in verband met geregtelike stappe teen 'n oortreder sal hê. Die eerste aangeleentheid in die bejegtingsproses wat nadere omskrywing verdien, het op die ondersoek betrekking.

### 5.1 Die ondersoekperiode

Wanneer daar 'n klag by die sekuriteitsbeamptes ingedien word of wanneer 'n beweerde oortreding onder hul aandag kom, moet hulle so spoedig moontlik ondersoek instel. Hulle sal dan met die bystand van die hoofsekuriteitsbeampte (indien hy beskikbaar is) en/of met die bestuurder van die onderneming die beweerde ongerymdheid ondersoek. Sodra die sekuriteitsbeamptes vasstel dat die betrokke oortreding nie interdepartementeel afgehandel kan word of mag word nie, byvoorbeeld sabotasie, word die saak aan die polisie vir ondersoek en verderd optrede oorhandig. Direkte inmenging deur sekuriteitsbeamptes in polisiepligte kan enersyds die polisieondersoek vertroebel en andersyds die beregtingsproses verongeluk. Nogtans kan die inligting wat die sekuriteitspersoneel aan die polisie verstrekk van veel waarde wees aangesien die polisieondersoek daardeur vergemaklik en bespoedig word.

### 5.2 Die aangifte fase

Die aangiftesfase is die amptelike aanmelding van die misdaad by die polisie deur die sekuriteitsbeampte self of deur die benadeelde of verontregte persoon of selfs deur ooggetuies. P.J. van der Walt verklaar in dié verband dat die polisie (ook die sekuriteitsbeamptes) op die volgende twee maniere van misdaad kan kennis neem, te wete



"deur 'n klag wat by hulle ingedien word en/of deur dit self te ontdek". Voorts verklaar hy dat dit in die praktyk gebeur dat misdade aan die polisie gerapporteer word.<sup>1)</sup> Die aanklag word dan in die Register van Onderzoek van Misdade (R.O.M.), S.A.P.2 aangeteken sodat die saak verder ondersoek kan word. Dis noodsaaklik dat die aangiftefase spoedig afgehandel moet word aangesien fisiese leidrade 'n belangrike rol in misdaadondersoek speel en die leidrade maklik verlore kan gaan.

### 5.3 Die versamelingsfase

Dit maak die kern van die ondersoek uit. Dit kan voor of na arrestasie gedoen word en bestaan uit die versameling van getuienis waarmee die skuld of onskuld van die vermeende oortreder bewys kan word. Inhegtenisname impliseer wel dat 'n oortreding na alle waarskynlikheid begaan is maar om te aanvaar dat so 'n persoon skuldig is, is van alle waarheid ontbloom. Dis daarom dat getuienisinsameling so belangrik is. T.J. van Heerden praat van 'n "ondersoekhipotese, m.a.w. op die grondslag van sy kennis en ervaring van misdaadfeite, poog die misdaadondersoeker om dié faktore uit te sonder wat lig op die betrokke misdaadsituasie sal werp".<sup>2)</sup>

- 
- 1) VAN DER WALT, P.J.: a.w., p.92; vergelyk WESTON, P.B. en WELLS, K.M.: a.w., pp.26-30; WALLACE, S.S. en KAUFMAN, H.: Governing New York, pp.292-295  
2) VAN HEERDEN, T.J.: Inleiding tot die Polisiekunde, p.195

Voorts getuig dieselfde skrywer dat "deur getuie-identifikasie word die wederregtelike handeling en die algemene aard van gebeure aan die hand van ooggetuieverklarings bepaal".<sup>1)</sup> Dit is juis in dié opsig dat die sekuriteitspersoneel 'n waardevolle bydrae kan lewer. Die sekuriteitspersoneel kan die polisie se hande sterk deur die voorsiening van feite wat reeds in hulle besit is of deur bewaking van die gebied, gebou of vertrek waar die misdaad gepleeg is.

#### 5.4 Arrestasie

Die vierde fase is die inhegtenisname van die oortreder. P.J. van der Walt verklaar in dié verband dat

"wanneer die polisie 'n klag ondersoek en daarvan oortuig is dat daar 'n misdaad gepleeg is, kan die betrokke persoon òf in hegtenis geneem òf gewaarsku òf gedagvaar word om voor die hof te verskyn".<sup>2)</sup>

Vir T.J. van Heerden beteken arrestasie dat

"die misdaadproses in belang van die samelewing en ook in die oortreder se eie belang tot halt geroep word. Arrestasie dien dus ter beskerming van die samelewing deurdat die oortreder uit die samelewing verwyder en 'n herhaling van sy misdaadhandelinge uitgeskakel word ... Arrestasie verwys na die magsbesluit om 'n verdagte in bewaring te neem".<sup>3)</sup>

---

1) Ibid, p.196

2) VAN DER WALT, P.J.: a.w., p.93

3) VAN HEERDEN, T.J.: Inleiding tot die Polisie-kunde, p.65

Dit moet duidelik begryp word dat sekuriteitspersoneel geen besondere magte ten opsigte van arrestasie het soos wat dit met die Suid-Afrikaanse Polisie die geval is nie. Hul arrestasiemagte is dieselfde as wat dit met betrekking tot die gewone landsburger is.<sup>1)</sup> Nogtans kan die sekuriteitsbeampies in samewerking met die polisie hulp met arrestasie verleen.

Tydens die ondersoek het dit geblyk dat daar heelwat meningsverskil by die sekuriteitshoofde bestaan ten aansien van die magte wat 'n sekuriteitsman het en wat hy behoort te hê. Die een skool pleit vir meer magte soortgelyk aan dié van die polisieman en die tweede groep is tevrede met die huidige stand van sake.<sup>2)</sup> Indien die eerste groep sekuriteitshoofde se ideaal verwesenlik word, sal dit meebring dat ons 'n klein polisiemag binne die polisienetwerk van die Republiek van Suid-Afrika aantref. Voorts het die ondersoeker by meer as 80 persent van die sekuriteitspersoneel wat ondervra is, gevind dat hulle nie volkome op hoogte is oor watter magte van arrestasie hulle beskik nie. Die inhoud van Strafproseswet Nr. 56 van 1955 is by hulle onbekend. Die eerste Bylae tot hierdie wet spesifiseer 'n reeks ernstige misdrywe ten opsigte waarvan arrestasie sonder lasbrief

- 
- 1) Vergelyk in dié verband, VAN HEERDEN, T.J.: Inleiding tot die Polisiekunde; pp.65-69; Security and Protection of South Africa, Februarie 1973, p.23
  - 2) Vergelyk Shoplifting and Thefts, p.9; CURTIS, B.: Security Control. External Theft, pp.79-88; OLIVER E. University of Pretoria Security Manual, pp. 42-45

kan geskied. Spesifiek op die terrein van werksaamhede van die sekuriteitsbeampte word genoem roof, brandstigting, die oopbreek of betreding van 'n perseel, diefstal en bedrog.

Vir die doeleindes van die huidige ondersoek is artikel 24(3) van dieselfde wet belangrik want dit raak die werksaamhede van die sekuriteitsbeampte ten nouste :

"Die eienaar of wettige okkupeerder van, of iemand wat toesig het oor eiendom waarop of ten opsigte waarvan iemand betrap word dat hy 'n misdryf pleeg, en enigiemand daartoe gemagtig deur so 'n eienaar of okkupeerder of deur iemand wat aldus toesig het, kan die persoon wat aldus betrap word, sonder lasbrief in hegtenis neem".

Kragtens Wet Nr. 6 van 1959 kan 'n persoon wat, sonder magtiging eiendom of gebied betree, summier gearresteer word met inagneming van die bepalings soos vervat in die Strafproseswet, Nr. 56 van 1955. Kragtens die Algemene Regswysigingswet, Nr.37 van 1963, kan 'n persoon wat 'n gebied betree wat deur die Minister van Justisie as 'n beskermde gebied of area verklaar is, gearresteer word en 'n groter straf sodanige persoon opgelê word.

Die Wet op Verdowingsmiddels, die Wet op Myne en Bedrywe, die Wet op Masjinerie, die Fabriekswet en die Wet op Ontploffbare Stowwe, verleen aan die bestuurder van 'n fabriek of nywerheid, wat op sy beurt sy magte aan die sekuriteits-  
hoof kan delegeer, besondere magte om misdaad te bekamp

en die oortreder te arresteer. Met inagneming van die bepalings van die genoemde wette, is dit duidelik dat enige persoon, dus sekuriteitspersoneel ingesluit, voldoende magte van arrestasie het.

Die prosedure met betrekking tot inhegtenisneming sonder lasbrief word in artikels 24 tot 27 van die Strafproseswet vasgelê. Artikel 27(i) bepaal die prosedure na inhegtenisneming sonder lasbrief :

"Iemand wat sonder lasbrief in hegtenis geneem word, moet so spoedig moontlik na 'n polisiestasie of aanklagkantoor gebring en aangehou word totdat 'n lasbrief vir sy verdere aanhouding weens 'n aanklag van 'n misdryf verkry word of totdat hy vrygelaat word omdat geen aanklag teen hom ingedien staan te word nie; en tensy hy aldus vrygelaat word, moet hy so spoedig moontlik voor 'n regtelike amptenaar op aanklag van 'n misdryf gebring word : met dien verstande dat iemand wat aldus sonder lasbrief in hegtenis geneem word nie vir 'n tydperk van meer dan agt-en-veertig uur aldus aangehou mag word nie tensy 'n lasbrief vir sy verdere aanhouding verkry word : Met dien verstande voorts dat indien genoemde tydperk van agt-en-veertig uur op 'n bepaalde tyd op 'n Saterdag, Sondag of openbare vakansiedag verstryk, dit geag word op daardie tyd op die eersvolgende dag te verstryk wat nie 'n Saterdag, Sondag of openbare vakansiedag is nie".

#### 5.5 Die afrondingsfase

Die laaste fase in die beregtingsproses is die verhoor en skuldigbevinding van die misdadiger. In hierdie fase word die sekuriteitsbeampte as getuie betrek.

## Afdeling 6. Die ondervraging van vermeende oortreders

### 6.1 Algemeen

R.O. Arther en R.R. Caputo verklaar dat

"interrogation is an art and a science. It is an art because by the use of words the interrogator paints such an appealing picture that the suspect confess. Interrogation is a science because it is a branch of study concerned with observation and classification of facts". 1)

Hoewel die ondervraging van 'n "verdagte" 'n gevaarlike terrein vir enige ondersoeker is aangesien siviele stappe en eise moontlik uit sodanige ondervraging kan voortspuit, behoort elke sekuriteitsbeampte wat ook 'n ondersoekbeampte is, deeglike kennis van ondervragingstegnieke en ondersoekmetodes te hê, aldus A.S. Aubry en R.R. Caputo.<sup>2)</sup> Enige ondervraging moet derhalwe met groot sorg en omsigtigheid gedoen word enersyds om te verhoed dat nadelige gevolge daaruit voortvloei en andersyds omdat elke persoon wat ondervra word, afsonderlike

- 
- 1) ARTHUR, R.O. en CAPUTO, R.R.: Interrogation for Investigators, p.1; vergelyk Institute on Criminal Investigation, p.119
  - 2) AUBRY, A.S. Jnr. en CAPUTO, R.R.: Criminal Interrogation, hoofstuk 1; vergelyk WESTON, P.B. en WESTON, P.B. en WELLS, M.: a.w., p.181; INBAU, F.E. e.a.; Scientific Police Investigation; SODERMAN, H. en O'CONNELL, J.J.: Modern Criminal Investigation; VAN METER, C.H.: Principles of Police Investigation

tegnieke verg. W. Dienststein noem onder andere twintig soorte oortreders, te wete die antipolisiegroep, die antisosiale groep, die baasspelerige swetsers, die ongeïnteresseerdes, die drankmisbruikers, die emosioneel onstabieles, die ekstroverte, die vreesagtige persone, diegene wat altyd probeer koning kraai, die skaam en teruggetrokke persone, die alwetendes, diegene wat "niks weet" nie, die leuenaars, die geestesversteurdes, diegene wat neuroties is, die psigopate, die grapmakers, die ontoeganklikes en selfs die sterwendes.<sup>1)</sup> Elkeen verg 'n kenmerkende benadering.

Kennis van die ondervragingstegnieke en ondersoekmetodes asook die toepassing daarvan behoort deel uit te maak van die opleidingsprogram vir sekuriteitsbeamptes aangesien elke sekuriteitshoof, veral in die groter firmas soos Yskor, dikwels ondersoekwerk moet doen. Sommige van die ondervragingstegnieke en ondersoekmetodes word uitsluitlik deur speurders aangewend maar aangesien sekuriteitshoofde nie met elke oortreding polisiehulp inroep nie, word dit as noodsaaklik beskou dat sekuriteitsbeamptes deeglike kennis van sodanige prosedures sal hê. Dit sal help om die oortreder gouer en deegliker te identifiseer.

---

1) DIENSTEIN, W.: a.w., pp.97-98 pp.97-98; vergelyk  
CURTIS, S.J.: a.w., pp.879-880

## 6.2 Die vereistes ten aansien van ondervraging

Aan enige ondervraer, hetsy 'n speurder, 'n polisiebeampte of 'n sekuriteitsbeampte word besondere hoë eise gestel aangesien daar geen vaste metode bestaan waarvolgens ondervraging plaasvind nie. Die rede is dat geen twee mense presies eenders tydens ondervraging reageer nie. R.O. Arther en R.R. Caputo verklaar in dié verband dat

"the only way to become an interrogator is to interrogate. This is a statement an experienced interrogator will often prom-  
pously tell the beginner. But, experience is worthless unless the interrogator already knows the basic fundamentals and principles of interrogation". 1)

Volgens dié twee ondersoekers is daar vier basiese vereistes waaraan 'n ondervraer moet voldoen;

"First the interrogator must be qualified. Second, the interrogator must have the proper mental attitude. Third the interrogator must know the necessary background information. Fourth, the interrogator must have a plan". 2)

- 
- 1) ARTHUR, R.O. en CAPUTO, R.R.: a.w., p.1; vergelyk BRANDSTATTER, A.F. en HYMAN, A.A.: a.w., p.385; WESTON, P.B. en WELLS, K.M.: a.w., p.176; VAN HEERDEN, T.J.: Inleiding tot die Polisie-kunde, pp. 202-207
- 2) ARTHUR, R.O. en CAPUTO, R.R.: a.w., pp.11-12



### 6.2.1 Die houding en optrede van 'n ondervraer

Soos reeds genoem moet elke ondervraer aan bepaalde vereistes voldoen om as 'n deeglike ondersoeker bekend te staan. Daarom is dit noodsaaklik dat hy die regte gesindheid en houding ten aansien van sy beroep openbaar. Volgens die meermalig-aangehaalde skrywers in hierdie afdeling

"the interrogator must get himself into a state of mind in which he is eagerly looking forward to starting the interrogation. He must be confident that the suspect, if lying, will confess. He must have the will to do a good job. This attitude will be felt by the suspect and will more likely result in his confessing".

Voorts verklaar hulle dat

"the interrogator's part requires that at all times he must remain in control of the situation. This never means that he resorts to bullying the suspect. Rather, by alert and constant thinking he smoothly keeps the questions and answers directed on the specific objectives of the questioning". 1)

Die ondervraer moet sorg dat hy deurgaans in beheer van die situasie en van die onderhoud bly. Onder oortreders is daar naamlik gladde kalante wat probeer, en soms daarin slaag, om die ondervraging as't ware oor te neem of om die gesprek in 'n rigting te stuur wat suspisie

---

1) ARTHUR, R.O. en CAPUTO, R.R.: a.w., pp.15-16; vergelyk DIENSTEIN, W.: a.w., p.104; Institute on Criminal Investigation, pp.119-136

van hulle af verwyder, al is dit dan ook net tydelik.  
'n Ander belangrike vereiste is dat 'n ondervraer nooit kwaad mag word of onvriendelik mag wees nie. Soos Dienststein dit stel, "for an investigator to loose his temper during an interview, unless it is part of an act, is inexcusable".<sup>1)</sup> Voorts verklaar Arther en Caputo dat

"the use of any swear words when talking with a well-educated or devout suspect will place the suspect psychologically above the interrogator. It will also cause him to loose respect for the interrogator. In fact, even when talking with an ex-convict or an uneducated suspect, you should very rarely use any swear words. Although these people probably would not admit it, they do have some respect for you and your organization. In cases you do swear, you should just swear at the victim or some other third party and never directly at the suspect."<sup>2)</sup>

Volgens Arther en Caputo mag die ondervraer onder geen omstandighede 'n belofte maak wat hy nie kan nakom nie. Hy mag egter die verdagte meedeel dat indien hy die volle waarheid vertel, hy (die beampte) hom moontlik sal kan help.<sup>3)</sup>

- 
- 1) DIENSTEIN, W.: a.w., p.102; vergelyk WESTON, P.B. en WELLS, M.: a.w., p.187
  - 2) ARTER, R.O. en CAPUTO, R.R.: a.w., p.49
  - 3) Ibid, pp.16-17; vergelyk Security and Protection of South Africa, Augustus 1977, pp.27-29; CURTIS, B.: Security Control. External Theft, pp. 89-106

'n Ondervraer moet deurentyd sy waardigheid behou en derhalwe sorg dat die verdagte hom respekteer en as sy meerdere beskou. Indien die ondervraer dit nie kan regkry nie, is die ondervraging gedoem tot mislukking.

### 6.2.2 Die ondervragingsperiode

Soos reeds genoem moet die ondervraer vooraf beplan en besin wat sy benadering ten aansien van die verdagte is. In die eerste plek moet hy 'n deeglike agtergrondstudie maak van die beskuldigde self, sy familie, sy sosiale status, en sy maatskaplike agtergrond. In die tweede plek moet hy presies weet wat die aard van die oortreding is.

Volgens Arther en Caputo word die ondervragingsperiode bepaal deur drie faktore, te wete die fisiese toestand van die beskuldigde, die aard van die misdaad en hoedanig die persoon reageer tydens ondervraging.<sup>1)</sup> Dus, om vooraf te bepaal hoe lank 'n persoon ondervra moet word is buite die kwessie. Indien daar wel 'n bepaalde ondervragingsperiode vasgestel word, sal die hele ondervraging op 'n fiasko uitloop wat sal meebring dat beide die partye se kosbare tyd vermors word, aldus S.S. Wallace en H. Kaufman.<sup>2)</sup>

- 
- 1) ARTHUR, R.O. en CAPUTO, R.R.: a.w., p.61; vergelyk INBAU, F.E. en REID, J.E.: Lie Detection and Criminal Interrogation, pp.16-26
- 2) WALLACE, S.S. en KAUFMAN, H.: a.w., p.292; vergelyk DIENSTEIN, W.: a.w., p.103

Kortom, die tydsfaktor by ondervraging mag hoegenaamd geen rol speel nie. Etlike speurders asook hoofsekuriteitsbeamptes het die ondersoeker meegedeel dat hulle dikwels 'n persoon verkeerdelik opsom byvoorbeeld die verdagte kom voor as 'n skugter, vreesagtige persoon. Die verwagting is dan ook dat so 'n persoon gou in die hoek gedryf kan word en sy wandade binne enkele minute sal erken. Die verrassing is groot wanneer met die ondervraging begin word. Die ondervraagde ontluik as 'n intelligente welsprekende persoon wat "die minute na ure verander". Die teendeel is ook waar. Voordat die ondervraging begin, is die verdagte selfversekerd en baie spraaksaam. Die regte vraag op die regte tyd asook 'n doelgerigte positiewe benadering ontnem so 'n persoon sy selfvoldaanheid en hy erken dikwels binne die eerste halfuur dat hy wel die oortreding begaan het. 'n Positiewe benadering kan baie meehelp om 'n deurbraak te bewerkstellig.

"The positive approach," sê Arther en Caputo, "assumes that the suspect committed the crime and thus the interrogator asks his questions accordingly. In a robbery case, for example positive approach questions would be : 'do you still have the gun, or did you throw it away?' 'Who was with you when you stuck up the drug store?'" 1)

---

1) ARTHUR, R.O. en CAPUTO, R.R.: a.w., p.40

### 6.2.3 Die lokaal waar die ondervraging plaasvind

In afdeling 6.2.2 is daarop gewys dat hoë eise aan 'n ondervraer gestel word om suksesvol in sy pogings te wees en positiewe resultate te verkry. Die beste opgeleide en ervare ondervraer sal weinig of geen sukses behaal indien die lokaal of plek waar die onderhoud plaasvind ongeskik vir die doel is nie. Arther en Caputo verklaar in dié verband dat

"regardless of how expert the interrogator is or how fine his techniques are, if he does not have a suitable place to interrogate, his effectiveness will be much less than that of a poorer interrogator who does have the proper surroundings". 1)

Hoe stiller dit is, hoe makliker kan oor belangrike sake gepraat word. Vir enige ondervraer sal dit moeilik wees om volgens 'n vasgestelde patroon 'n verdagte te ondervra indien daar nie 'n rustige en kalm atmosfeer heers nie. Geraas van buite asook steurings veroorsaak deur persone wat die vertrek binnekom, werk belemmerend in op die verloop van die ondervraging. Derhalwe is dit noodsaaklik dat die ondervraer sonder enige steurings sy ondervraging doen, aldus Weston en Wells.<sup>2)</sup>

- 
- 1) Ibid, p.5; vergelyk WESTON, P.B. en WELLS, K.M. : a.w., pp.43-46; Institute on Criminal Investigation, hoofstuk 3
  - 2) WESTON, P.B. en WELLS, M.: a.w., pp.180-183; vergelyk LIEBNERS, A. en VOLLMER, C.: The Investigators Handbook.

Arther en Caputo sê ook so maar verklaar voorts dat

"the interrogation room must be private. In this use of the word , privacy means that only the suspect and the interrogator are to be in that room. Not only must the interrogation room be private, but there must be no interruptions or outside disturbances. Therefore the room should be as soundproof as possible." 1)

W. Dienstein voeg by dat

"part of the problem of interrogation is the place at which the interrogation will be held. The place for interrogation of the subject should be considered carefully. The room should be free of visual distractions, gaudy pictures, bizzare art work, and the like." 2)

Arthur en Caputo waarsku ook dat die vertrek slegs die allernoodsaaklikste meubels moet bevat.

"The furniture should consist of two chairs, and absolutely nothing else ... As long as a desk is between the interrogator and the suspect ... its use acts as a physical and psychological barrier between the two of them." 3)

Laastens is dit wenslik dat die vertrek klankvry moet wees.

- 
- 1) ARTHUR, R.O. en CAPUTO, R.R.: a.w., pp.6-7; vergelyk DIENSTEIN, W.: a.w., p.100
  - 2) DIENSTEIN, W.: a.w., p.100
  - 3) ARTHUR, R.O. en CAPUTO, R.R.: a.w., pp.7-8

#### 6.2.4 Die bandopnemer

Arther en Caputo verklaar dat

"every interrogation room should have a concealed crystal microphone connected to a tape recorder in an adjoining room. Such a microphone should be very sensitive and non-directional. This type of microphone permits the recording of conversations between two or more suspects purposely left alone in the room. Often times, when left alone they very quickly, but quietly, discuss the crime, their plight, alibis, etc. 1)

Die bandopnemer kan met of sonder die medewete van die verdagte gebruik word. Volgens F.E. Inbau en J.E. Reid bestaan daar verskeie redes waarom ondervraging nie daarsonder moet plaasvind nie :

- (a) Later kan die beskuldigde sê dat hy gedwing of geïntimideer is om sekere vrae te beantwoord - vroue kan byvoorbeeld sê dat "voorstelle" aan hulle gemaak is.
- (b) Die weerspreking van feite, ontkenning van bepaalde bewerings en rondspringery, skep probleme vir die ondervraer.
- (c) Minder tyd word in beslag geneem as wanneer skriftelike verklarings geneem word. Enige aangeleentheid kan breedvoerig behandel word.
- (d) Vir die ondersoeker self hou die bandopnemer veel waarde in. Na 'n dag of twee kan die band teruggespeel

---

1) Ibid, p.9; vergelyk DIENSTEIN, W.: a.w., p.100;  
WESTON, P.B. en WELLS, K.M.: a.w., p.186

word en dan kan die ondervraer vasstel waar hy moontlik verkeerd opgetree het. Hy kan dus deur selfondersoek die ondervragingstegniek beter hanteer.<sup>1)</sup>

#### 6.2.5 Sigarette en ondervraging

Sigarette en die rook daarvan speel 'n baie belangrike rol tydens ondervraging. Hoewel 'n siviele persoon die verdagte nie kan verplig om nie te rook nie, behoort die strawwe roker nie die geleentheid gebied te word om 'n sigaret uit te haal en aan te steek nie. 'n Vriendelike versoek vooraf in dié verband behoort die gewenste uitwerking te hê. Om 'n sigaret aan te steek of te rook bied die verdagte die geleentheid om vinnig na 'n skokvraag te herstel. Arther en Caputo verklaar dat

"the entire process of lighting up and smoking a cigarette will distract the suspect from what you are saying. For him to blow smoke into your face will give him the command of the interrogation. For him to keep puffing on the cigarette will be a continuous distraction".<sup>2)</sup>

Die ondervraer kan aan die verdagte meedeel dat hy vanweë veiligheidsmaatreëls nie mag rook nie. Hy kan selfs sê dat sodra hulle klaar gesels het en die ondervraagde die volle waarheid vertel het, hulle saam buite kan gaan

---

1) INBAU, F.E. en REID, J.E. : a.w., p.61; vergelyk ARTHUR R.O. en CAPUTO, R.R.: a.w., pp.7-9; DIENSTEIN, W.: a.w., pp.100-103; CURTIS, B.: Security Control. External Theft, pp. 89-106; CURTIS, S.J.: a.w., pp.366-429; BELSON, W.A.: a.w., pp. 22-24

2) ARTHUR R.O. en CAPUTO, R.R.: a.w., p.27



rook. By slegs een geleentheid kan 'n verdagte toegelaat word om 'n sigaret aan te steek - dit is indien 'n tweede ondervraer oorneem. Die leuenaar mag volgens die ondersoeker gladnie toegelaat word om te rook nie.

#### 6.2.6 Leuentaal

Leuentaal is 'n algemene verskynsel by oortreders. Hierop moet die beampte wat die ondervraging doen, steeds bedag wees. 'n Goeie en ervare ondervraer sal ook weet hoe om die verdagte op sy leuens te betrap want "no one can successfully lie consistently to a good interrogator"<sup>1)</sup> Andersyds waarsku W. Dienststein dat die patologiese leuenaar hom maklik uit die moeilikheid kan lospraat met leuens wat dikwels na die volle waarheid klink.<sup>2)</sup> Die "lie detector tests are being increasingly used" deur ondervraers volgens H. Weaver.<sup>3)</sup>

#### 6.2.7 Ander ondervragingstegnieke<sup>4)</sup>

Die belangrikste aspekte van ondervraging is nou reeds bespreek. Daar is nog tegnieke van ondergeskikte betekenis. Die ervare ondersoekbeampte sal weet hoe en

- 
- 1) Ibid, p.3; vergelyk INBAU, F.E. en REID, J.E.: a.w., hoofstukke 1 en 2; WESTON, P.B. en WELLS, K.M.: a.w., p.187
  - 2) DIENSTEIN, W.: a.w., pp.105-106
  - 3) WEAVER, H.: a.w., p.190
  - 4) Vergelyk in dié verband DIENSTEIN, W.: a.w., pp.61-100; ARTHUR, R.O. en CAPUTO, R.R.: a.w., hoofstukke 1 tot 5, WESTON, P.B. en WELLS, M.: a.w., pp.1-183; Institute on Criminal Investigation, hoofstukke 2 tot 6; AUBRY, A.S. Jnr. en CAPUTO, R.R.: a.w., hoofstukke 1 tot 4

wanneer om daarvan gebruik te maak. Alles hang van die persoon van die verdagte en van die situasie af. Die ondervraer kan byvoorbeeld op die selftrots of gevoelens van die verdagte sinspeel of hy kan gewag maak van die klaarblyklike foute wat met die pleeg van die misdaad begaan is. Indien die verdagte getroud is, kan gewys word op die konsekwensies wat die daad en die verdagte se weiering om saam te werk vir sy gesin inhou.

By wyse van afsluiting kan net herhaal word dat elke sekuriteitsbeampte, veral sekuriteitshoofde, met die voorgenoemde ondervragingstegnieke en ondersoekmetodes vertrouwd behoort te wees. Daar is egter een aspek wat die sekuriteitsondervraer nooit mag doen nie en dis om geweld te gebruik of te kenne te gee dat hardhandige optrede kan volg indien die oortreder nie bereid is om te praat nie. Ongeoorloofde fisiese geweld op sigself is 'n misdaad, ook al word dit teen 'n vermeende oortreder gebruik want daarmee neem die ondersoekbeampte die reg in sy eie hande.

#### Afdeling 7. Die polisie en sekuriteit

Tussen die sekuriteitspersoneel en die Suid-Afrikaanse Polisie, selfs ook ander vertakings wat met landsveiligheid te make het, moet die nouste samewerking bestaan.

Daarom moet in dié opsig veral die hoof van die sekuriteitsafdeling so geselekteer word dat hy die vertroue van die owerhede (sy werkgewer) en ander belanghebbende persone geniet. Hy kan selfs in oorleg met of met goedkeuring van die owerhede aangestel word.

Algemeen gesproke is dit die taak van die Suid-Afrikaanse Polisie om mense en eiendom te beveilig en misdaad te bekamp. Die basiese verpligting van polisiëring is om te "beskerm". In normale tye bestaan daar geen rede om te dink dat die polisie nie daartoe in staat is om die bekamping van misdaad ten volle en doeltreffend te hanteer nie. Die sekuriteitspersoneel kan egter met goeie samewerking die polisie bystaan in die uitvoering van hul pligte. Die volgende geval het onder die aandag van die ondersoeker gekom : In 'n sekere fabriek is tegnici van verskeie nasionaliteite gebruik om te help met die uitbreidingsprogram en uitbouing van die onderneming. Twee van die buitelandse tegnici het egter stelselmatig en op bedekte wyse met ondermynende bedrywighede begin. Na verloop van ongeveer drie maande is hul sabotasiepoging deur die wakker optrede van die sekuriteitspersoneel aan die lig gebring. Speurders van die Suid-Afrikaanse Polisie het onmiddellik toegeslaan en die twee saboteurs in hegtenis geneem. Hierdie geval illustreer duidelik hoe die owerheidsinstansies en die sekuriteitspersoneel in private ondernemings mekaar van nut kan wees.

### Afdeling 8. Samevatting

Die hoofdoel van sekuriteit is om enersyds handels- en nywerheidsinstansies se eiendom te beveilig en andersyds die Suid-Afrikaanse Polisie by te staan met die opsporing en bekamping van misdaad. Om sy doel te bereik, moet sekuriteitspersoneel-aanstellings selektief gedoen word sodat individue wat met mense kan werk, in diens geneem word. Samehangend hiermee is dit wenslik, nee noodsaaklik dat sekuriteitspersoneel oor die nodige opleiding en akademiese agtergrond beskik. Ook moet die sekuriteitshoof direk met die boonste bestuur onderhandel om sekuriteit doeltreffend te laat funksioneer.

Aangesien die sekuriteitspersoneel veelvuldige pligte het, moet voldoende personeel aangestel word om sekuriteit tot sy reg te laat kom. Dit is alleenlik moontlik indien die algemene publiek aan die een kant en die bestuur aan die ander kant sekuriteitsbewus raak. Eienomsbeveiliging is alleen moontlik indien die sekuriteitspersoneel in samewerking met die boonste bestuur daarop ingestel is om van die beskikbare fisiese beveiligingstelsels gebruik te maak. Doeltreffende sleutelbeheer, terreinsekuriteit, sekerheidsbeligting, sekerheidsheininge asook kennis van brandbestryding, is enkele van die primêre take wat op die skouers van sekuriteitspersoneel rus. Afgesien van die genoemde pligte moet sekuriteitsbeamptes toesien dat patrolliedienste volgens plan

verloop, die wagte en nagwagte se diensbeurte kontroleer en toegangsbeheermaatreëls ten aansien van werknemers en besoekers nougeset toepas.

Hoewel die sekuriteitspersoneel dieselfde magte as die privaat individu kragtens die Strafproseswet Nr.56 van 1955 het, bied die wet uitgebreide magte ten opsigte van arrestasie. Arrestasie van vermeende oortreders mag egter nie na willekeur geskied nie aangesien foutiewe arrestasies nie net nadele vir die sekuriteitsman inhou nie maar ook die onderneming kan benadeel. Dit is daarom gebiedend noodsaaklik dat die sekuriteitsbeampte deeglik kennis van die beregtingsproses moet hê en op hoogte met visenteringsmagte, die onderskeie ondervragingstegnieke en ondersoekmetodes moet wees.

Benewens die daarstelling en handhawing van gesonde verhoudings met alle werknemers is dit essensiëel dat sekuriteitspersoneel ten nouste met die Suid-Afrikaanse Polisie en ander verbandhoudende instansies saamwerk. Hierdie owerhede en sekuriteit het mekaar nodig ter voorkoming en bestryding van misdaad in die Republiek van Suid-Afrika.

HOOFSTUK 6.

AANBEVELINGS

1. Aan die waarheid van die stelling dat voorkoming beter as genesing is, kan geensins getwyfel word nie. Met doeltreffende sekuriteitsmaatreëls kan misdaad in die handel en nywerheid in 'n groot mate bekamp word.

N. Currer-Briggs is oortuig dat

"the real answer is for our society to redouble its efforts to prevent crime against property from being even temporarily successful and, better still, to make it so difficult that it will not be tried. I do not believe that we have any real hope of arresting the trend in the foreseeable future if we continue to allow crime to be easy to commit". 1)

W.A. Bonger verklaar dat

"de misdaad voorkomen is beter dan te trachten de misdadiger in het goede spoor te brengen. Beter wil hier zeggen : eenvoudiger, doeltreffender, goedkoper". 2)

- 
- 1) CURRER-BRIGGS, N.: a.w., (inleiding) p.18; vergelyk CURTIS, S.J.: a.w., pp.818-832; CURTIS, B.: Security Control. External Theft, pp. 219-212
- 2) BONGER, W.A.: Inleiding tot de Criminologie, p.197; vergelyk CURTIS, S.J.: a.w., pp.1000-1026; CURTIS, B.: Security Control. Internal Theft, pp. 283-288; GREEN, G. en FABER, R.C.: a.w., pp.84-86; Security and Protection of South Africa. Februarie 1976, p.11

Die ondersoeker stem volkome saam maar die vraag ontstaan wat gedoen moet word om die verskynsel aan bande te lê. Benewens die nodige voorkomingsmaatreëls moet aandag aan die rehabilitasie van misdadigers geskenk word.

1.1 Uit die ondersoek blyk dat die 600 handels- en nywerheidsondernemings in die Republiek van Suid-Afrika gedurende 1971 R1 656 466 as onvoorsiene verliese afgeskryf het wat hoofsaaklik aan diefstal, winkeldiefstal en gapsery toegeskryf kan word (vergelyk afdeling 7.1 van hoofstuk 2). Aangesien handels- en nywerheidsinstansies op 'n winsgewende basis moet funksioneer, kom dit daarop neer dat die verbruikerspubliek deur verhoogde pryse die finansiële las moet dra. Die landseconomie van die Republiek van Suid-Afrika word ook daardeur benadeel. Daarom wil die ondersoeker aanbeveel dat elke onderneming deur die owerheid verplig word om aan sekere basiese sekuriteitsvereistes te voldoen. Die volgende kan as basiese beveiligingsmaatreëls en beveiligingstelsels of hulpmiddele beskou word :

1.1.1 Doeltreffende sleutelbeheer;

1.1.2 brand- en diefalarmstelsels is noodsaaklikhede;

1.1.3 interkommunikasiestelsels of luidsprekers is noodsaaklike hulpmiddels veral as 'n noodtoestand sou ontstaan;

- 1.1.4 brandkluisse met elektriesbeheerde kombinasie-slote of betonversterkte kamers is onontbeerlik;
  - 1.1.5 hekbeheer moet te alle tye voorrang geniet;
  - 1.1.6 sekerheidsheininge en sekerheidsbeligting moet in die bouprogram ingesluit wees;
  - 1.1.7 die groothandelsake en nywerhede behoort meganiese toerusting en elektroniese stelsels soos kameras, band-opnemers, outomatiese verklikkers (buzzer) en geslote-baan televisie te gebruik, en
  - 1.1.8 die sekuriteitspersoneel moet voldoende wees.
- Die verhouding van die gewone tot die sekuriteitspersoneel behoort die volgende te wees :

Nywerhede - 16 : 1, groothandelsake - 19 : 1 en kleinhandelsake - 11 : 1. Vir elke 15 werknemers moet daar in die handel en nywerheid een sekuriteitsbeampte wees, afhangende van die soort produk wat vervaardig, versend of verkoop word.

1.2 'n Tweede aanbeveling laat die klem op die boonste bestuur en die personeel val.

1.2.1 Die boonste bestuur moet bestaan uit mense wat deeglik in bestuurskap opgelei is. Voorts behoort elke bestuurder volkome vertrouwd te wees met sekuriteit en wat dit behels. Die boonste bestuur (veral die personeelbestuurders) moet oor 'n deeglike mensekennis beskik.



Hulle moet in hul werknemers belangstel. Vervolgens moet alle groot ondernemings oor 'n dissiplinêre tugkomitee beskik wat geskille tussen werknemers besleg.

1.2.2 Sekuriteitspersoneel moet hoër status hê as wat tans die geval is. Die sekuriteitshoof van 'n onderneming moet eerstens 'n salaris ontvang wat gelykstaan aan dié van die onderbestuurder. Voorts moet hy direk met die bestuurder skakel en maandeliks verslag doen van sy doen en late. Aangesien sekuriteitspersoneel misdaad in die handel en nywerheid moet bekamp, behoort hulle enersyds oor visinteringsmagte ten aansien van die werknemers asook ongemagtigde persone of indringers te beskik en andersyds net soos die polisie arrestasies op grond van suspisie kan uitvoer. Ten einde aan die genoemde hoë vereistes te voldoen, moet elke sekuriteitsbeampte deeglik vir sy taak opgelei word. Daarom word aanbeveel dat die studierigting BA. Pol., soos tans deur die Universiteit van Suid-Afrika aangebied (sien bylae C) vir sekuriteitspersoneel verpligtend gemaak word. Dit is egter nodig dat die BA. Pol.-leergange meer aandag aan sekuriteitsaspekte soos verkeersopleiding, die opsporing van misdaad in die handel en nywerheid (in die besonder), fisiese beveiliging, verliesbeheermaatreëls, industriële sielkunde, noodhulp en personeelaangeleenthede gegee word. Indiensopleiding van sekuriteitspersoneel mag ook nie agterweë bly nie.

1.2.3 Alle maandeliksbesoldigde werknemers moet gekeur word. Onderhoude, getuigskrifte, vorige werknemers as referente asook persoonlikheidstoetse sal bepaal of 'n werknemer in diens geneem kan word. 'n Applikant moet tydens die onderhoud sy persoonskaart toon. Benewens die boonste bestuur moet die hoofsekuriteitsbeampte op die keurraad dien.

1.3 Die volgende aanbevelings sal daartoe bydra om elke handelsaak en nywerheid se huishouding in orde te kry :

1.3.1 Die werknemers moet die eerste keuse gebied word om afvalmateriaal of verouderde artikels teen 'n minimale prys te koop. Die ondersoeker is bewus van die feit dat een van die grootste ondernemings in Suid-Afrika dit in die verlede gedoen het maar dat dié praktyk enkele jare gelede gestaak is as gevolg van ongerymdhede wat plaasgevind het, byvoorbeeld dat goeie en bruikbare artikels met die afvalmateriaal gemeng is en dan alles as "skrot" verkoop is. By ander ondernemings soos Yskor, pottebakkerijndustrie, ens. word dié praktyk nog gevolg en wel met groot sukses aangesien dit daartoe bydra dat gapserij feitlik totaal uitgeskakel word. Deur deeglike toesighouding en kontrole deur bekwame, eerlike, opgeleide, op en wakker sekuriteitsbeampes word dié wanpraktyke geheel en al uitgeskakel. Indien 'n onderneming nie so 'n persoon in diens het nie, word aanbeveel

dat die praktyk nie in werking gestel word nie;

1.3.2 'n "Swartlys" moet opgestel word van mense wat oortree het. Sodanige lys moet driemaandeliks hersien en aan alle bestuurders versend word;

1.3.3 elke nuwe werknemer moet vir die eerste ses maande dopgehou word aangesien dit die gevaarlikste tydperk vir gapsery is - tog is 'n volgehoue wakende oog deurentyd noodsaaklik;

1.3.4 gereedskap, voertuie en ander eiendom mag nie aan 'n werknemer uitgeleen of verhuur word nie;

1.3.5 geen private voertuig mag binne die besigheids- of nywerheidsperseel gebring word nie. Selfs die boonste bestuur moet buite die sekerheidsheining parkeer. Groot ondernemings kan 'n diensbus in die beheerde gebied gebruik;

1.3.6 identifikasiekaarte vir werknemers en 'n toegangsboek of begeleiding vir besoekers word sterk aanbeveel (sien bylae D);

1.3.7 'n beheerde klokstasie sal tydsteel uitskakel;

1.3.8 nagwagte moet periodiek gekontroleer word aangesien slaap hulle dikwels oorval;

1.3.9 'n sentrale ontvangs- en versendingsdepot word aanbeveel, en

440.

1.3.10 aankope en vervoer moet deur een sentrale bestuur hanteer word.

1.4 Miadaad moet aan die man kom en derhalwe moet alle oortredings, hoe gering ookal, vir geregtelike optrede na die polisie verwys word. Minderjariges (jeugdiges) moet aan hul ouers of voogde oorhandig word eerder as om in die hande van die gereg te beland of in die hof (kinderhof) te verskyn.

2.1 Dit word aanbeveel dat 'n etiese kode van optrede deur alle verskaffers van sekuriteitstoerusting onderskryf moet word. Voorts moet elke vervaardiger of verskaffer van sodanige toerusting streng kontrole oor besoekers se doen en late hou. Die werknemers van so 'n firma moet onder eed verklaar dat hulle geen inligting aangaande die onderneming se aktiwiteite openbaar sal maak nie.

2.2 Aangesien 'n groot aantal handelaars en nyweraars nalatig is, moet die daarstelling van goeie sekuriteitsmaatreëls prioriteit geniet en daarom word sterk aanbeveel dat 'n span deskundiges deur so 'n onderneming gehuur kan word om intern vas te stel waar die probleme is. So 'n span deskundiges wat uit 'n opgeleide sekuriteitshoof, 'n ouditeur, 'n kriminoloog, 'n sosioloog en 'n bekwame bestuurder van 'n onderneming bestaan sal na deeglike ondersoekwerk positiewe aanbevelings doen. Die nodige

opvolgingswerk moet na 'n maand of drie plaasvind.

2.3 Aangesien tjekbedrog toeneem, word aanbeveel dat by enige tjektransaksie die persoonskaart getoon word.

2.4 Ten aansien van winkeldiefstal en gapsery in die kleinhandel is die volgende aanbevelings voor die hand liggend :

2.4.1 Die boonste bestuur as deeglik opgeleide bestuurders moet 'n sisteem uitwerk om eksterne verliese (dit is hoofsaaklik diefstal en gapsery van nie-werknemers) die hoof te bied en goeie interne beheer (dit is 'n gesonde huishouding) toepas om gapsery deur werknemers uit te skakel. Swak bestuurskap moet derhalwe elimineer word. Voorts moet alle kleinhandelaars verplig wees om basiese sekuriteitsmaatreëls te tref.

2.4.2 Verliese en tekorte is 'n aangeleentheid waaroor die bestuurder verslag moet doen. Daarom is dit noodsaaklik dat voorraadopname onder sy toesig gereeld plaasvind. Voorts moet hy toesien dat geen afdeling in die winkel onbewaak gelaat word nie. Geen artikels moet op die toonbanke rondlê nie. Die bestuurder of die hoofsekuriteitsbeampte moet periodiek (met goedkeuring van die klant) klante se pakkies nagaan om vas te stel of die persoon by die geldlaaitjie of kasregister nie foute maak nie.

2.4.3 Aangesien die werknemers moet meehelp om winkeldiefstal en gapsery te voorkom, moet hulle nie toelaat dat klante meer as twee artikels uitsoek met die oog daarop om dit te koop nie. Voorts mag hulle onder geen omstandighede met die rug na 'n klant staan nie. Alle gekoopte artikels moet deur die winkelpersoneel toegedraai en verseël word. Die goedere op die rakke moet so geplaas wees dat dit maklik gesien kan word en derhalwe 'n minimum hantering vereis. Kleiner items soos skeermeslemme moet op die boonste rakke uitgestal wees. Duur items soos juwele moet gereeld agter slot en grendel gehou word.

'n Klant mag nie staan en wag om bedien te word nie. 'n Werknemer moet derhalwe sorg vir flink bediening en daarby die voornemende kopers se aksies en reaksies noukeurig dophou.

2.4.4 Die algemene organisasie van 'n kleinhandelsaak moet sodanig wees dat daar min geleentheid vir winkeldiefstal is. In die eerste plek moet aantrekhokkies binne sig en nie naby die uitgang wees nie. Die beligting in 'n winkel moet honderd persent effektief wees. In die tweede plek moet winkelspeurders (sekuriteitspersoneel) die hele winkel gedurig patrolleer. In die derde plek mag geen werknemer handsakke, tasse of enige ander soort houer in sy besit hê terwyl hy aan diens is

443.

nie. Dergelike items asook ander privaat besittings moet in 'n spesiale kamer toegesluit word. Laastens moet die ruskamers en/of kleedkamers sekuriteitsveilig wees sodat artikels nie daar versteek of by 'n venster uitgegooi kan word nie. Die winkel moet altyd skoon en netjies wees, klein items moet bymekaar gegroepeer en uitgestal word, byvoorbeeld juweliersware en ander waardevolle klein artikels moet buite hanteerbare afstand wees.

2.4.5 Die werknemers by groot firmas moet van 'n naamplaatjie en/of 'n identifikasiekaart voorsien word en die sekuriteitspersoneel moet die reg hê om vir so 'n identifikasiekaart te vra. Daar is egter bepaalde vereistes waaraan die kaarte moet voldoen :

- a) Die kaart moet sodanig wees dat dit nie maklik gereproduseer kan word nie;
- b) 'n duidelike foto (paspoortgrootte) moet deel van die identifikasiekaart uitmaak en moet op so 'n wyse vasgeheg wees dat vervangings of veranderings duidelik waarneembaar is;
- c) die kaart moet kleurvas wees sodat weersomstandighede dit nie kan affekteer nie;
- d) addisionele inligting soos die persoon se naam, handtekening en vingerafdrukke moet daarop verskyn;

444.

- e) indien moontlik moet afsonderlike kaarte vir bepaalde afdelings uitgereik word;
- f) die handtekening van die verantwoordelike persoon bv. die bestuurder of hoofsekuriteitsbeampte moet daarop verskyn;
- g) 'n maklike serie- of reeksnommer moet daarop aangebring word;
- h) die kaart moet vuurproef en waterproef wees;
- i) chemikalieë behoort geen uitwerking op die kaarte te hê nie, en
- j) die kaarte moet sekere onidentifiseerbare (geheime) merke hê wat net aan die bestuurder of hoofsekuriteitsbeampte bekend is.

'n Baie nuttige wenk in verband met identifikasiekaarte is dat dit net vir een jaar of uiteraars twee jaar geldig moet wees. Hierna behoort dit vervang te word. 'n Persoon wat uit die bepaalde firma bedank, moet die identifikasiekaart terugbesorg.

2.4.6 Visenteringsregte deur die sekuriteitspersoneel moet in die diensvoorwaardes opgeneem word. Elke werknemer moet 'n afskrif van die diensvoorwaardes na indiensneming ontvang. Alle afleweringervoertuie moet periodiek deur die sekuriteitspersoneel deursoek word.

3.1 Sekuriteit is die beskerming van bedryfskennis en



fisiiese eiendom deur middel van 'n sisteem van interne en eksterne beveiliging waardeur die normale winsgewende voortbestaan van 'n onderneming verseker word. Aangesien sekuriteit die somtotaal van alle maatreëls is wat getref word om te verhoed dat misdadigers 'n direkte of indirekte aanslag op die handel en nywerheid maak, het dit dringend noodsaaklik geword dat sekuriteit op 'n gesonde grondslag geplaas word. Die enigste werklike positiewe oplossing is geleë in die daarstelling van 'n nuwe afdeling sekuriteit soortgelyk aan NOSA (Nasionale Beroepsveiligheidsvereniging - National Occupational Safety Association).

3.2 Direkte inskakeling van sekuriteit by NOSA soos dit tans funksioneer sal 'n mate van aanpassing verg. Hoewel van 'n ander aard as sekuriteit is NOSA se pligte nietemin ook gemik op beskerming en voorkoming, met name die veiligheid van mense en toerusting, die versekering van optimale produksie en industriële gesondheid asook die voorkoming van besoedeling, brande en ontploffings. Kortom NOSA is 'n adviserende liggaam wat primêr daarop ingestel is om na die veiligheid van mense in hul beroepsaksie om te sien.

Met toetrede tot die terrein van brande en hul bestryding, betree NOSA inderdaad reeds die terrein van sekuriteit. Daarom behoort die samesmelting van

446.

sekuriteit en NOSA 'n bate vir elke onderneming te wees. Dit kan desnoods geskied met die skepping van 'n omvattender benaming as waarvoor NOSA tans staan tesame met 'n omvangryker taakomskrywing. 'n Goeie naam kan wees "Nasionale Verliesbeheer Vereniging, NVBV of in Engels National Loss Control Association, NLCA".

3.3 Die volgende skematiese uiteensetting dui die hoof-take of aksieterreine van NOSA aan soos dit tans is.

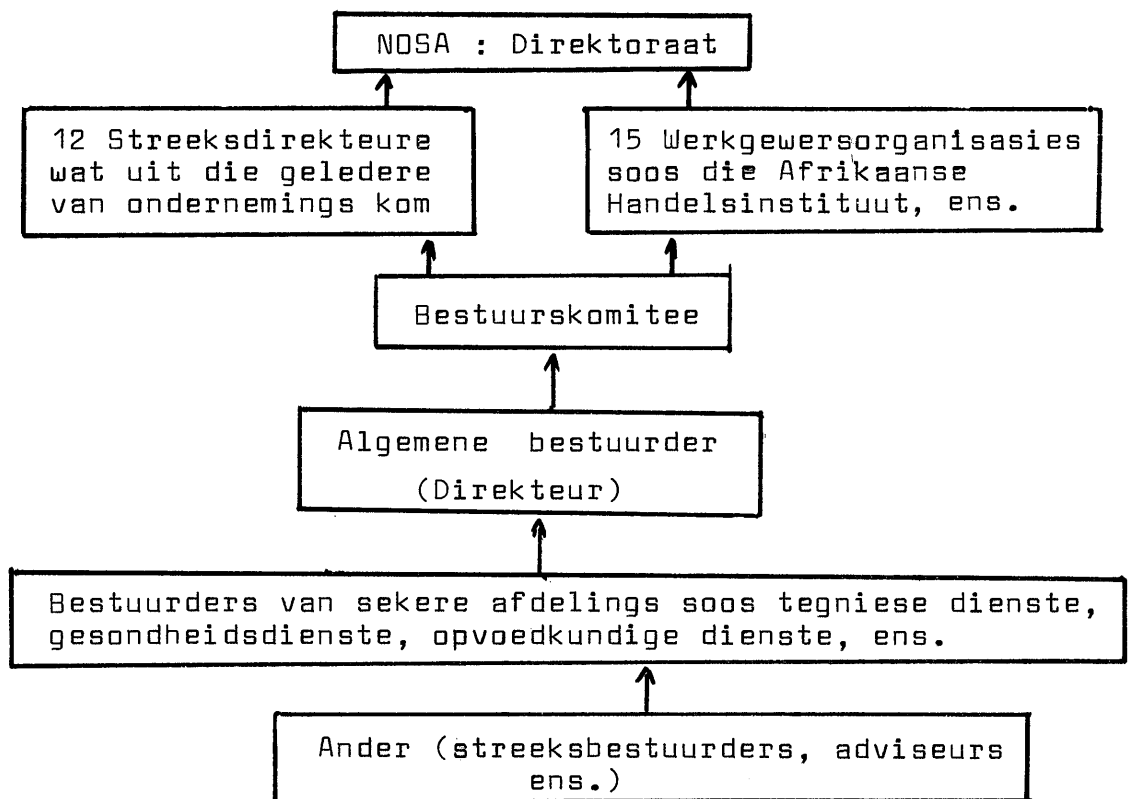

3.4 Die volgende skematiese uiteensetting dui aan waar sekuriteit sal inpas :

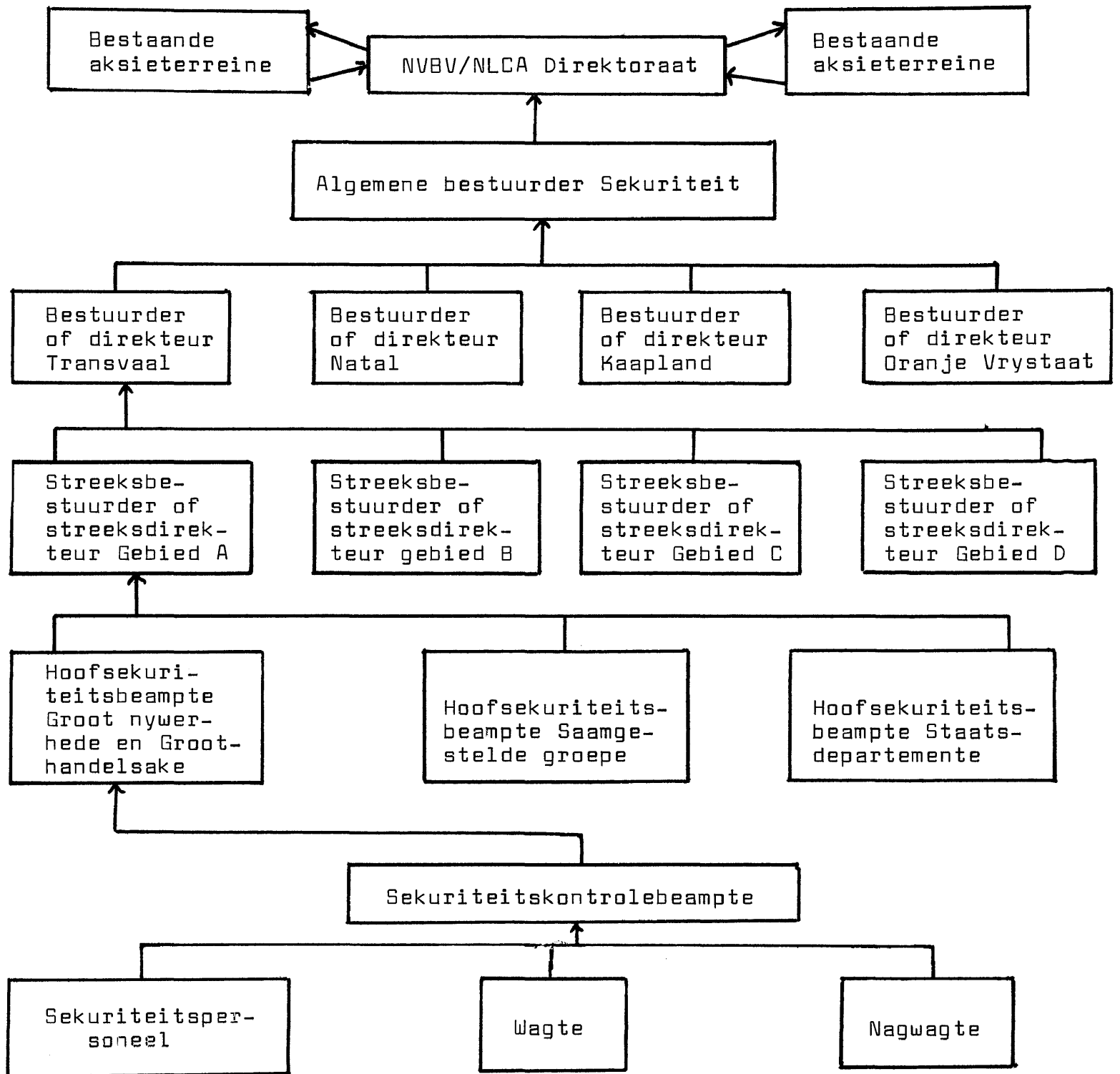

fondse vandaan sal kom om die sekuriteitspersoneel in die nuwe afdeling mee te betaal. Die personeel vanaf

3.5 Soos blyk uit die skema is die algemene bestuurder van sekuriteit direk aan die direksie van NVBV/NLCA (NOSA) verantwoordelik. Die bestuurders of direkteure van die onderskeie provinsies tree as provinsiale koördineringsbeamptes op wat periodiek met die algemene bestuurder samesprekings voer. Direk onder die bestuurders van die 4 provinsies is die nagenoeg 16 streeksbestuurders wat aangestel word volgens nywerheids- en handelsdigtheid. Die hoofsekuriteitsbeamptes is eenheidsbeamptes wat in die eerste plek deur die groot ondernemings self aangestel en betaal word. In die tweede plek kan 'n groep ondernemings waar sekuriteitspersoneel klein in getal is, een hoofsekuriteitsbeampte aanstel. Laastens behoort elke staatsdepartement 'n hoofsekuriteitsbeampte in diens te neem. Die hoofsekuriteitsbeamptes tree dan op as konsultante en adviseer die streeksdirekteure of streeksbestuurders met betrekking tot sekuriteitsaangeleenthede. Die sekuriteitspersoneel ontvang hul opdragte van die hoofsekuriteitsbeampte terwyl die wagte en nagwagte op hul beurt die hande van die sekuriteitspersoneel sterk.

3.6 Die vraag kan nou geopper word waar die nodige fondse vandaan sal kom om die sekuriteitspersoneel in die nuwe afdeling mee te betaal. Die personeel vanaf

die onderste sport van die leer (nagwagte, ens.) tot en met die hoofsekuriteitsbeamptes word, soos tans die geval is, deur die ondernemings self aangestel en betaal. Die ander groep mense word op dieselfde basis as die reeds bestaande uitvoerende personeel van NOSA hanteer. NOSA kry tans 'n jaarlikse toekenning van die Ongevalle Kommissaris uit gelde (heffings) wat deur werkgewers inbetaal word. Met betrekking tot die sekuriteitsdiens op die hoëre of uitvoerende vlak is daar een van twee moontlikhede : eerstens, 'n verhoging van die werkgewersbydraes wat deur die Ongevalle Kommissaris gehef word met die voorbehoud dat alle instansies wat met produksie en die handel (hoe groot of hoe klein ook al) te make het, sal bydra. Dit sal beteken dat slegs een kanaal van toekenning, soos tans die geval is, behoue sal bly. Tweedens, die Departement Handel en Nywerheid kan 'n bydrae op dieselfde grondslag as die Ongevalle Kommissaris maak.

Aangesien die probleem van "verlies" vir die Republiek van Suid-Afrika vandag geweldig groot is, wil die ondersoeker verder gaan deur te pleit vir wetgewing wat elke onderneming sal verplig om 'n verliesbeheerprogram<sup>1)</sup> in

---

1) Met verliesbeheer word bedoel die eliminering van alle moontlike foute wat aan gebrekkige sekuriteit, swak beplanning, leiding, beheer en organisasie van die kant van hoofsaaklik die boonste bestuur toegeskryf kan word. Onnodige verliese kan uitgeskakel word indien gesonde, oordeelkundige bestuursmetodes- en tegnieke geïmplementeer word

te stel. Net soos die Fabriekswet en die Ongevalle Wet reeds basiese vereistes aan die handel en nywerheid stel, behoort daar 'n "Sekerheidswet" te wees wat sekere minimum vereistes met betrekking tot sekuriteit aan die ondernemings stel.

3.7 'n Verliesbeheerkonsep is 'n soort lewenswyse of dissipline wat by elke persoon aanwesig moet wees. Daarom is dit die plig van elke inwoner van Suid-Afrika om verliesbeheer toe te pas. Die toepassing van 'n verliesbeheerprogram en wat dit inhou kan 'n groot bydrae tot die verhoging van produktiwiteit lewer. Indien daardie verliese verhoed word sal dit 'n positiewe bydrae tot die landseksonomie lewer. Onder toesig en leiding van die boonste bestuur kan sodanige program goed geïmplementeer word. Van kardinale belang is of die verliesbeheerprogram deeglik toegepas is. Indien die aantal insidente wat verlies berokken verminder, dan weet die bestuur dat die program doeltreffend fungeer wat tot gevolg het dat onder andere misdaad in die handel en nywerheid, beserings aan diens, ens. tot 'n absolute minimum beperk word.

3.8 'n Erkende kwalifikasie vir veiligheidsbeampies is die Nasionale Diploma in Veiligheidsbestuur wat tans by die Witwatersrandse Kollege vir Gevorderde Tegnieese Onderwys deur middel van korrespondensie aangebied word.

451.

Die diploma word deur NOSA sterk aanbeveel ten aansien van die veiligheidsbeampte. Vir die sekuriteitsbeampte beteken die kursus in sy huidige opset nie dieselfde nie. Wanneer die aksieprogramme of aksieterreine van NOSA uitgebrei word met sekuriteit as 'n verlengstuk daarvan, kan die kursusse van die bestaande diploma gewysig en aangepas word om ook nuttig vir sekuriteitsbeamptes te wees. Trouens, in die nuwe bedeling (verliesbeheerprogrammering) sal die pligte van die veiligheidsbeampte en die sekuriteitsbeampte aanvullend tot mekaar wees.

Met al die voorgestelde aanbevelings behoort verliese in die handel en nywerheid tot 'n minimum beperk te word. Dit kan net voordeel vir die algemene publiek, die private sektor en les bes vir die landseksonomie inhou.

S A M E V A T T I N G

Aangesien misdaad in die handel- en nywerheid in die jonste tyd in omvang toeneem, het by die ondersoeker die begeerte ontstaan om vas te stel wat die aard, omvang en die gevolge van misdaad, o.a. winkeldiefstal en gapserij in die privaatsektor is. Voorts is klem gelê op die basiese vereistes van sekuriteit asook die daarstelling en gebruik van die beskikbare fisiese beveiligingstelsels. In die laaste plek is aangedui watter rol sekuriteitspersoneel ten aansien van sekuriteit in die handel en nywerheid speel.

In die 600 handels- en nywerheidsondernemings wat in die ondersoek betrek is, is 23 052 misdade gepleeg waarvan 18 700 (81,12%) diefstal is. Die ander misdade is bedrog, vervalsing, eiendomsbeskadiging, geweldpleging, aanranding, huisbraak (inbraak) dobbelary en die gebruik van dagga. In totaal is 17 713 van die 23 052 misdade deur die werknemers gepleeg. Twee-en-tagtig persent (14 434) is diefstal en is hoofsaaklik deur die nie-blanke rassegroep gepleeg. Die meeste werknemers, naamlik 10 396 (58,69%) wat oortree is tussen die ouderdomme 17 en 25 jaar. Dit is gedurende dié leeftyd dat mense tot die beroepsarbeid toetree en dikwels vanweë onoordeelkundige besteding van hul verdienste nie die mas kan opkom nie en dan van ongeoorloofde metodes gebruik maak om die soms karige inkomste aan te vul. Namate die ouderdom styg, in dié mate neem misdaad af.



Die boonste bestuur tree nie deurgaans konsekwent op teen mense wat van hul eiendom steel nie. Die redes is die volgende : In die eerste plek is hulle nie bereid om ter wille van minder ernstige oortredings kosbare ure in die howe deur te bring nie. In die tweede plek tree hulle meer simpatiek op teen die vroulike geslag as teenoor die mans. Laastens word jeugdiges wat oortree eerder aan hul ouers as aan die polisie oorhandig aangesien die boonste bestuur jeugoortreders sover moontlik van die howe probeer weghou ten einde nie hul toekoms daardeur te benadeel nie.

Winkeldiefstal en gapsery is 'n misdad wat in die jongste tyd vir veral die kleinhandelaars, heelwat hoofbrekens besorg.

Die meeste oortreders is werknemers tussen die ouderdomme 17 en 25 jaar. Nie minder nie as 53,40 persent (4 614) val in dié ouderdomsgroep. Net 2 jeugdiges tussen 7 en 16 jaar is aan die polisie uitgelewer terwyl die res aan hul ouers oorhandig is. Slegs 4 754 werknemers wat hul werkgewers besteel is aan die polisie uitgelewer terwyl 9 680 nie vervolgd is nie. Ten aansien van die buitestaanders is die situasie ietwat anders. In totaal het 2 591 winkeldiewe en gapsers met die gereg gebots teenoor 1 675 wat nie in die hande van die gereg geval het nie.

Winkeldiefstal en gapsery het tot gevolg dat die 600 ondernemings R1 656 466 per jaar as onvoorsiene verliese afskryf. Dit is 'n bedrag wat van die verbruikerspubliek verhaal moet word. Die gevolg is dat pryse

onnodig die hoogte inskiet met onvermydelike stimulasie van inflasie en benadeling van die landseconomie.

Dit het nodig geword dat elke ondernemer sy eiendom self beskerm en beveilig. Gebruikmaking van die beskikbare fisiese beveiligingstelsels soos dief- en brandalarmstelsels, geslotebaantelevisie, eenrigting-spieëls, interkommunikasiestelsels, sekerheidsheininge, sekerheidsbeligting, ens. sal die sekuriteitspersoneel in staat stel om op 'n doeltreffende wyse handels- en nywerheidseiendom te beveilig. Om dit moontlik te maak moet daar noue samewerking tussen die sekuriteits- hoof en die boonste bestuur wees. Dit op sigself bring mee dat die boonste bestuur sekuriteitsbewus moet wees.

'n Verliesbeheerstelsel met sekuriteit as basis, behoort die boonste bestuur in staat te stel om daagliks te bepaal of die ondernemings suksesvol funksioneer al dan nie. Indien hulle daadwerklik in dié verband optree, behoort deeglik opgeleide sekuriteitspersoneel met behulp van die beskikbare fisiese beveiligingstelsels dit vir die misdadiger bykans onmoontlik te maak om die handel en nywerheid te beroof.

S U M M A R Y

Crime in commerce and industry has recently increased in scope to such an extent that the investigator deemed it worthwhile to assess the nature, extent and consequences of crime with emphasis on shoplifting and pilfering in the private sector. Attention was then paid to the basic requirements of security as well as to the establishment and use of the available physical security systems. Finally, the role of security personnel in the security function in commerce and industry was assessed.

600 organizations were included in the survey and no less than 23 052 crimes were reported of which 18 700 (81,12%) were thefts, while the balance included fraud, forgery, malicious damage to property, violence, assault, burglary and entry, gambling and drug abuse. A total of 17 713 crimes out of 23 052 was committed by employees. 82 per cent (14 434) were thefts mainly committed by non-Europeans. The majority of employees, viz. 10 396 (58,69%) who perpetrated crimes fall into the age group 17 to 25. People in this age group commence their careers and frequently through ineffective management of their personal affairs, find themselves in financial difficulties.

It is then that they resort to dishonest methods to augment their frequently inadequate incomes. Crime decreases proportionately with increase in age.

Top management is frequently inconsistent in its reaction to people who steal their property. The reasons are the following : in the first place it is not prepared to spend valuable time in court for the sake of relatively minor infringements. Secondly, it is inclined to be more sympathetic to females than to males. Finally, juvenile delinquents are handed over to the parents rather than to the police, the object being to keep youths out of court so as not to jeopardize their future careers.

Shoplifting and pilfering are crimes which recently have given retailers cause for concern. Most of the culprits are employees in the age group 17-25 years. No fewer than 53,40% (4 614) fall in this age group. Only 2 juveniles between the ages of 7 and 16 were handed over to the police, while the rest were handed over to their parents. Only 4 754 of the employees who stole from their employers were handed over to the police, while 9 680 were not prosecuted. The position with regard to outsiders is somewhat different. A total of 2 591 of the shop lifters and pilferers was prosecuted, while 1 675 were not.

Shoplifting and pilfering result in the 600 organizations writing off unforeseen losses of R1 656 466 per year. These losses must be recouped from the consumer public, which means higher prices and stimulation of inflation to the detriment of the national economy.

It is necessary that each organization should protect its own property. Utilization of available physical security systems such as burglar and fire alarms, closed circuit television, oneway mirrors, intercom systems, security fencing, lighting etc. enables security personnel effectively to protect commercial property. To make this possible, there must be close co-operation between the security chief and top management. This in itself implies that top management must be security conscious.

A loss control system based on security should enable top management to assess, on a daily basis, whether the organizations are functioning successfully. Provided the authorities act effectively, trained security personnel backed by the available physical security systems would make it difficult, if not impossible for criminals to rob commerce and industry.

LYS VAN TABELLE

	<u>Bladsy</u>
<u>Tabel 1.</u> : Die omvang van spesifieke misdade in die Republiek van Suid-Afrika vir die jare 1970/71 en 1973/74 in vergelyking met hul verspreiding in die 600 ondernemings gedurende 1971	41
<u>Tabel 2</u> : Spesifieke misdade volgens ras in die Republiek van Suid-Afrika vir die jare 1970/71 1973/74 en vir 1971 in die 600 ondernemings	50
<u>Tabel 3</u> : Misdaad volgens geslag in die Republiek van Suid-Afrika vir die jare 1970/71, 1973/74 en vir 1971 in die 600 ondernemings.	61
<u>Tabel 4</u> : Die aard en aantal misdade deur die werknemers in die 600 handels- en nywerheidsondernemings volgens ras en geslag	72
<u>Tabel 5</u> : Die aantal werknemers wat oortree in verhouding tot die aantal werknemers van dieselfde ras en geslag wat gedurende 1971 in die 600 handels- en nywerheidsondernemings werkzaam was.	85
<u>Tabel 6</u> : Misdaad deur die werknemers in die 600 handels- en nywerheidsondernemings volgens leeftyd, ras en geslag	99
<u>Tabel 7</u> : Die peil van skolastiese- en/of vakopleiding, volgens ras, van die werknemers wat misdaad in die 600 handels- en nywerheidsondernemings gepleeg het	106
<u>Tabel 8</u> : Die aard en aantal misdade deur nie-werknemers in die 600 handels- en nywerheidsondernemings volgens ras en geslag	112

<u>Tabel 9</u> :	Misdaad deur nie-werknemers in die 600 handels- en nywerheidsondernemings volgens leeftyd, ras en geslag	121
<u>Tabel 10</u> :	Die peil van skolastiese- en/of vakopleiding volgens ras van die nie-werknemers wat misdaad in die 600 handels- en nywerheidsondernemings gepleeg het	124
<u>Tabel 11</u> :	Die aantal oortreders in die 600 handels- en nywerheidsondernemings wat na die polisie of nie na die polisie verwys is nie, volgens ras en geslag	130
<u>Tabel 12</u> .:	Toegangsbeheermaatreëls in die 600 handels- en nywerheids-ondernemings	140
<u>Tabel 13</u> :	Die bewaring van dokumente van sekerheidsbelang in die 600 handels- en nywerheids-ondernemings	145
<u>Tabel 14</u> :	Vervoer van kontantgeld deur die 600 handels- en nywerheids-ondernemings	146
<u>Tabel 15</u> :	Terreinsekuriteit in die 600 handels- en nywerheids-ondernemings	148
<u>Tabel 16</u> :	Berging van goedere op 'n sake- of nywerheidsperseel	150
<u>Tabel 17</u> :	Vervoer van goedere van en na die 600 handels- en nywerheids-ondernemings	152
<u>Tabel 18</u> :	Tekorte of verliese in die 600 handels- en nywerheids-ondernemings gedurende 1971	158
<u>Tabel 19</u> :	Diefstal in die 600 handels- en nywerheids-ondernemings deur werknemers en nie-bwerknemers	168

<u>Tabel 20(a)</u> :	Ras en geslag van werknemers wat handels- en nywerheids-eiendom steel, ingedeel ooreenkomstig die verdere stappe teen hulle	172
<u>Tabel 20(b)</u> :	Ras en geslag van werknemers wat handels- en nywerheids-eiendom steel, ingedeel ooreenkomstig die verdere stappe teen hulle	173
<u>Tabel 21(a)</u> :	Ras en geslag van nie-werknemers wat handels- en nywerheidseiendom steel, ingedeel ooreenkomstig die verdere stappe teen hulle	178
<u>Tabel 21(b)</u> :	Ras en geslag van nie-werknemers wat handels- en nywerheidseiendom steel, ingedeel ooreenkomstig die verdere stappe teen hulle	179
<u>Tabel 22</u>	: Diefstal in die 600 handels- en nywerheidsondernemings volgens leeftyd van die oortreders wat na die polisie of ouers verwys is en dié wat nie na die polisie of ouers verwys is nie	185
<u>Tabel 23</u>	: Winkeldiefstal en gapsery in die 300 kleinhandelsake volgens leeftyd van die oortreders wat na die polisie of ouers verwys is en dié wat nie na die polisie of ouers verwys is nie	190
<u>Tabel 24</u>	: Leeftyd, ras en geslag van werknemers wat hulle aan winkeldiefstal en gapsery in die 300 kleinhandelsake skuldig maak, ingedeel ooreenkomstig die verdere stappe teen hulle	196
<u>Tabel 25</u>	: Leeftyd, ras en geslag van nie-werknemers wat hulle aan winkeldiefstal en gapsery in die 300 kleinhandelsake skuldig maak, ingedeel ooreenkomstig die verdere stappe teen hulle	206



<u>Tabel 26</u>	:	Die aard en aantal artikels wat deur winkeldiewe en gapsers in die 300 kleinhandelsake gesteel is	228
<u>Tabel 27</u>	:	Die aantal en waarde van goedere deur winkeldiewe in die 300 kleinhandelsake gesteel wat teruggevind is en nie teruggevind is nie	232
<u>Tabel 28</u>	:	Fisiese beveiligingsmaatreëls in die 150 nywerhede	327
<u>Tabel 29</u>	:	Fisiese beveiligingsmaatreëls in die 150 groot-handelsake	330
<u>Tabel 30</u>	:	Fisiese beveiligingsmaatreëls in die 300 kleinhandelsake	332
<u>Tabel 31</u>	:	Fisiese beveiligingsmaatreëls in die 600 handels- en nywerheidsondernemings	334
<u>Tabel 32</u>	:	Die aantal sekuriteitspersoneel in verhouding tot die gewone personeel wat gedurende 1971 in die 600 handels- en nywerheidsondernemings werk-saam was	340
<u>Tabel 33</u>	:	Werklike en verwagte sekuriteitspersoneel in die 600 ondernemings	344
<u>Tabel 34</u>	:	Beroepsagtergrond by die aanstelling van sekuriteitspersoneel in 150 nywerheids-ondernemings	352
<u>Tabel 35</u>	:	Beroepsagtergrond by die aanstelling van sekuriteitspersoneel in 150 groothandelsake	353

<u>Tabel 36</u>	:	Beroepsagtergrond by die aanstelling van sekuriteitspersoneel in 300 kleinhandelsake	354
<u>Tabel 37</u>	:	Beroepsagtergrond by die aanstelling van sekuriteitspersoneel in die 600 handels- en nywerheidsondernemings	356
<u>Tabel 38</u>	:	Opleiding van sekuriteitspersoneel in die 150 nywerhede	368
<u>Tabel 39</u>	:	Opleiding van sekuriteitspersoneel in die 150 groot-handelsake	370
<u>Tabel 40</u>	:	Opleiding van sekuriteitspersoneel in die 300 kleinhandelsake	372
<u>Tabel 41</u>	:	Opleiding van sekuriteitspersoneel in die 600 handels- en nywerheidsondernemings	374
<u>Tabel 42</u>	:	Aan wie die hoof van die sekuriteitsafdeling in die 150 nywerhede verantwoordelik is	381
<u>Tabel 43</u>	:	Aan wie die hoof van die sekuriteitsafdeling in die 150 groothandelsake verantwoordelik is	383
<u>Tabel 44</u>	:	Aan wie die hoof van die sekuriteitsafdeling in die 300 kleinhandelsake verantwoordelik is	385
<u>Tabel 45</u>	:	Aan wie die hoof van die sekuriteitsafdeling in die 600 handels- en nywerheidsondernemings verantwoordelik is	386

<u>S K E T S P L A N N E</u>		<u>Bladsy</u>
<u>Sketsplan A</u>	: Dormatige aantal in- of uit- gange	282
<u>Sketsplan B</u>	: Beperkte aantal in- of uit- gange	283
<u>Sketsplan C</u>	: Die "Sona Altro Sonic" op- sporingsapparaat	289
<u>Sketsplan D</u>	:: Sekerheidsheining	307
<u>Sketsplan E</u>	: Betonmuur met sekerheidsheining	309
<u>Sketsplan F</u>	: Sekerheidsheining	311
<u>Sketsplan G</u>	: Sekerheidsheining	313
<u>Sketsplan H</u>	: Sekerheidsheininge oor slote en tunnels	315
<u>Sketsplan I</u>	: Die "Garder" sekerheidsheining	317
<u>Sketsplan J</u>	: Sluit van mangatdeksel	319
<u>Sketsplan K</u>	: Sekerheidsbeligting	322
<u>Sketsplan L</u>	: Sekerheidsbeligting	323
<u>Sketsplan M</u>	: Sekerheidsbeligting	325

B Y L A E S

	<u>Bladsy</u>
<u>Bylae A</u> : Misdaadopgawe	465
<u>Bylae B</u> : Vraelys	466
<u>Bylae C</u> : Leerplanne vir polisie-kunde	483
<u>Bylae D</u> : Identifikasiekaart	486
<u>Bylae E</u> : Besoekerskaart	487



# CRIME RETURN MISDAADOPGAWE

FOR USE AT HEAD OFFICE VIR GEBRUIK IN HOOFKANTOOR													
Klas 36—Crime Card/Misdaadkaart. Klas 27—Summary Card for Head "A"/Opsommingskaart vir Hoof "A". Klas 38—Summary Card for Head "B"/Opsommingskaart vir Hoof "B".													
Card type Klaskaart	Div. code Afd.-kode		Date Datum						Page No. Bladsy No.				
			Month Maand		Year Jaar				10	11	12		
			1	2	3	4	5	6				7	8
3	6												
3	7												
3	8												
51	0	Rep.											
1	S.W.A.												

CASES REPORTED AND HOW DISPOSED OF SAKE AANGEMELD EN BESKIKKING								RE-OPENED CASES HEROPENDE SAKKE										
Code No. Kode No.	Reported during the month Aangemeld gedurende die maand	Under investigation—brought forward from previous month Word ondersoek—oorgebring van vorige maand	To court Na hof	Withdrawn Teruggetrek	Undetected Onopgespoor	False Ong gegrond	Not completed or closed during the month Nog nie gedurende die maand afgehandel of afgesluit nie	Station..... Stasie	District..... Distrik	Division..... Afdeling	Month of..... Maand van	REMARKS/OPMERKINGS	Number of cases Aantal sake	Column No. under which previously closed Kolom No. waaronder voorheen afgesluit	DISPOSAL BESKIKKING			
															State the number of cases in the appropriate column Dui die aantal sake in die betrokke kolom aan			
Columns 3+4+5+6+7 should equal 1+2 Kol. 3+4+5+6+7 moet gelyk wees aan 1+2																		
13-15	16-20	21-25	26-30	31-35	36-40	41-45	46-50					(a)	(b)	To court Na hof	Withdrawn Teruggetrek	Undetected Onopgespoor	False Ong gegrond	

BYLAE A : MISDAADOPGAWE 465.

BYLAE 8.

VRAELYS (Streng vertroulik)

1. Naam van onderneming .....
2. Nywerheid, handelsaak (groothandel of kleinhandel)  
.....
3. Personeel (Sekuriteitspersoneel uitgesluit)
  - 3.1 Hoeveel personeellede het u in diens? .....
  - Aantal blanke mans .....
  - Aantal blanke vroue .....
  - Aantal nie-blanke mans .....
  - Aantal nie-blanke vroue .....
  - 3.2 Hoe bepaal u u personeelsterkte? .....
  - .....
  - 3.3 Het u 'n personeelkeuringstelsel ten opsigte van persone wat in vertrouensposisies aangestel word?.....
  - 3.4 Indien nie, waarom nie? .....
  - .....
  - 3.5 Indien wel, noem die toetse wat gebruik word.
    - (a) .....
    - (b) .....
    - (c) .....
    - (d) .....
4. Sekuriteitspersoneel
  - 4.1 Het u sekuriteitspersoneel? .....
  - 4.2 Indien wel, hoeveel?
    - Aantal blanke mans .....
    - Aantal blanke vroue .....

- Aantal Nie-blanke mans .....
- Aantal Nie-blanke vroue .....
- 4.3 Hoe bepaal u die personeelsterkte ? .....
- .....
- 4.4. Watter agtergrond verkies u by die aanstelling van  
Sekuriteitspersoneel, bv. polisie, spoorwegpolisie,  
weermag, ander.(spesifiseer)
- 4.4.1 .....
- 4.4.2 Hoeveel was spoorwegpolisie? .....
- 4.4.3 Hoeveel was in die Weermag? .....
- 4.4.4 Hoeveel is oud-polisiemanne? .....
- 4.5 Welke opleiding ontvang hulle?
- 4.5.1 Soort opleiding :
- Gemenereg .....
- Strafreg- en Bewysreg .....
- Fabriekswet .....
- Strafproseswet .....
- Ondersoekmetodes .....
- Ondervragingstegnieke .....
- Arrestasiemagte .....
- Wanneer arrestasie gedoen kan word .....
- Mens- en rasseverhoudings .....
- Patrolliediens .....
- Modus operandi van oortreders .....
- Bekendstelling van area of terrein .....
- Pligte .....
- Slegs opdragte .....

Dissiplinêre optrede .....  
Indiensopleiding .....  
Geen opleiding .....

5. Toegangsbeheer en eiendomsbeveiliging?

5.1 Gebruik u honde? .....

Gedurende die dag .....

Gedurende die nag .....

5.2 Gebruik u alarmstelsels .....

5.2.1 Brandalarmstelsels .....

5.2.2 Diefalarmstelsels .....

5.2.3 Ander soorte (spesifiseer) .....

.....

.....

5.3 Gebruik u geslotebaan televisie? .....

Indien nie, waarom nie? .....

.....

Word agterdeure of buitedeure gesluit of bewaak?.....

5.4 Het u enige ander beveiligingstelsel? .....

Indien wel, spesifiseer

5.4.1 .....

5.4.2 .....

5.4.3 .....

Indien nie, waarom nie? .....

.....

5.5 Word voertuie deursoek tydens in- en uit  
gaan? .....

5.6 Word voertuie geweeg tydens in- en uitgaan?.....

5.7 Het u hek- of toegangsbeheer ? .....



Indien nie, waarom nie? .....

.....

5.8 Word werknemers deursoek tydens in- en  
uitgaan? .....

5.9 Word sekuriteitspersoneel periodiek  
deursoek? .....

5.10 Het u 'n identifikasiestelsel t.o.v. be-  
soekers en werknemers ? .....

5.11 Teken werknemers 'n toegangsboek? .....

Teken sekuriteitspersoneel 'n toegangsboek? .....

Teken besoekers 'n toegangsboek?.....

Word sodanige toegangsboek bygehou en ge-  
kontroleer ? .....

Deur wie word dit bygehou? .....

Deur wie word dit periodiek gekontroleer ? .....

5.12 Watter toegangsbeheermaatreëls het u na normale  
kantoorure bv. sleutelbeheer, identifikasie, fisiese be-  
veiligingstelsels soos alarmstelsels, sekerheidsheininge,  
sekerheidsbeligting, brandkluis, geslotebaantelevisie,  
ens.? .....

.....

.....

.....

5.13 Watter soort toegangsbeheermaatreëls het u tydens  
normale kantoorure? .....

.....

.....

5.14 Kan die maatreëls tydens krisistye verskerp word?

.....

6. Die pleeg van misdaad

 6.1 Die aangiftefase van Handels- en Nywerheidsmisdaad

 6.1.1 Misdaad deur werknemers die afgelope boekjaar  
 of 12 maande

Ouderdom	Aantal blanke- en nie-blanke werknemers			
	Bl. mans	Bl. vroue	Nie-bl. mans	Nie-bl. vroue
56 jr. en ouer	....	....	....	....
41-55 jr.	....	....	....	....
26-40 jr.	....	....	....	....
17-25 jr.	....	....	....	....
13-16 jr.	....	....	....	...
Totaal	.....	.....	.....	.....

6.1.2 Hoeveel van die sake in 6.1.1 genoem is na die polisie verwys en hoeveel is nie na die polisie verwys nie?

	Na die polisie verwys	Nie na die polisie verwys nie
	<u>Aantal</u>	<u>Aantal</u>
56 jr.en ouer	....	....
41-55 jr.	....	....
26-40 jr.	....	....
17-25 jr.	....	....
13-16 jr.	....	....
Totaal		

6.1.3 Waarom het u nie die sake by die polisie aangemeld nie? Gee redes waarom dit nie gedoen is nie

.....  
.....  
.....

6.1.4 Hoeveel sake is deur uself afgehandel?..

6.1.5 Hoe tree u op teenoor buitestaanders wat oortree?

.....  
.....  
.....

6.1.6 Hoe tree u op teenoor u werknemers wat oortree?

.....  
.....  
.....

6.1.7 Drankgebruik : Oormatig Min Geleentheid

7. Die getuienisinsameling .....

7.1 Prosedure by ondervraging voordat sake by die polisie aangemeld is .....

.....  
.....

7.2 Wie doen die ondervraging? .....

Beskik sodanige persoon oor kennis in verband met bewyslewering? .....

Beskik sodanige persoon oor voldoende regs-kennis? .....

7.3 Waar word dit gedoen? .....

7.4 Gebruik u ooggetuies voor, tydens of na oortreding? .....

7.5 Ander aspekte wat u wil noem? .....

.....  
.....

8. Het u 'n interdisiplinêre stelsel? .....

Indien wel, hoe fungeer dit? .....

.....

9. Aard en aantal misdade gepleeg

Aard/soort	Blanke mans	Blanke vroue	Nie-bl. mans	Nie-bl. vroue
Diefstal	....	....	....	....
Bedrog	....	....	....	....
Vervalsing	....	....	....	....
Inbraak	....	....	....	....
Aanranding	....	....	....	....
Eiendomsbeska- diging	....	....	....	....
Gevaarlike wa- pens	....	....	....	....
Dagga	....	....	....	....
Dobbelary	....	....	....	....

10. Diefstal in die handel en nywerheid

10.1 Diefstal volgens geslag

Blanke mans	Blanke Vroue	Nie-bl.mans	Nie-bl.vroue
....	....	....	....

10.2 Diefstal volgens leeftyd

Ouderdom	....	Blanke mans	.....
Ouderdom	....	Blanke vroue	.....
Ouderdom	....	Nie-bl. mans	.....
Ouderdom	....	Nie-bl. vroue	.....

10.3 Wat was die waarde van eiendom wat gesteel is?

Waarde van goedere gesteel	Aantal persone en artikels			
	Per- sone	Arti- kels ge- steel	Arti- kels terug- gevind	Arti- kels nie terug- gevind
(a) Aantal persone wat ongeveer R1,00 se waarde gesteel het	....	....	....	....
(b) Aantal persone wat ongeveer R2,00- R5,00 gesteel het	....	....	....	....
(c) R6,00 - R10,00	....	....	....	....
(d) R11,00 - R20,00	....	....	....	....
(e) R21,00 - R50,00	....	....	....	....
(f) R51,00 - R100,00	....	....	....	....
(g) Meer as R100,00	....	....	....	....

10.4 Diefstal deur buitestaanders die afgelope boekjaar of 12 maande.

Ouderdom	Aantal blanke- en nie-blanke werknemers			
	Bl. mans	Bl. vroue	Nie-bl. mans	Nie-bl. vroue
56 jr en ouer	....	....	....	....
41-55 jaar	....	....	....	....
26-40 jaar	....	....	....	....
17-25 jaar	....	....	....	....
13-16 jaar	....	....	....	....
7-12 jaar	....	....	....	....

10.5 Hoeveel van dié diefstalsake in 10.4 genoem is na die polisie verwys en hoeveel is nie na die polisie verwys nie?

(a) Na polisie verwys		(b) Nie na polisie verwys nie	
	<u>Aantal</u>		<u>Aantal</u>
56 jr en ouer	....		.....
41-55 jaar	....		.....
26-40 jaar	....		.....
17-25 jaar	....		.....
13-16 jaar	....		.....
7-12 jaar	....		.....

106. Waarom het u die sake nie by die polisie aanhangig  
gemaak nie? .....

.....  
.....

10.7 Hoe tree u op teenoor buitestaanders wat van u  
eiendom steel ? .....

.....  
.....

10.8 Hoe tree u op teenoor u personeel wat steel?

.....  
.....

10.9 Beïnvloed die waarde van die gesteelde goedere  
u beslissing t.o.v. u personeel wat steel? .....

Indien wel,  
(a) hoe ? .....

(b) waarom ? .....

10.10 Beïnvloed die waarde van die gesteelde goedere  
u beslissing t.o.v. buitestaanders wat steel ? .....

Indien wel,  
(a) hoe? .....

(b) waarom ? .....

10.11 Stel u ander sakeondernemings in kennis van  
personeeldiefstal sodat diesulkes op die "swartlys"  
geplaas word? .....

10.12 (a) Ontvang u sulke inligting? .....

(b) Word daar daadwerklik opgetree  
volgens die aard van die oor-  
treding .....

11. Neigings tot misdaad soos diefstal en saakfalsiteit in die handels- en nywerheidswese

11.1 Soorte misdade wat in u onderneming gepleeg word soos diefstal, bedrog, inbraak, aanranding, ens. (sien punt 9). (plaas asb. in volgorde van belangrikheid)

- (a) .....
- (b) .....
- (c) .....
- (d) .....
- (e) .....
- (f) .....
- (g) .....
- (h) .....

11.2 Deur wie is die misdaad gepleeg? Meesal deur u werknemers, sekuriteitsbeamptes, 'n persoon wat deur u ontslaan is, 'n persoon wat voorheen oortree het, was dit 'n vreemdeling, was dit 'n vertroueling, ens. (Plaas asseblief in volgorde van belangrikheid)

- (a) .....
- (b) .....
- (c) .....
- (d) .....
- (e) .....
- (f) .....
- (g) .....
- (h) .....

12. Interne aangeleenthede (boekjaar of afgelope 12 maande)



12.1 Dokumentasie

Wyse van bewaring

In brandkluisse .....	
In handelsbanke .....	
In staalkabinette in kantoor .....	
In kantoortafels se laaie (lessenaar) .....	
Geen reëling .....	
Geen dokumente van sekerheidsbelang .....	

12.2 Vervoer van kontantgeld

Vervoer daarvan deur middel van of  
met behulp van :

Handelsbank .....	
Versterkte geleide voertuig .....	
Gewapende persoon .....	
Gewone ongeleide voertuig .....	
Ongewapende blanke .....	
Ongewapende nie-blanke .....	

12.3 Terreinsekuriteit

Graad van sekuriteit - u mening

Uitstekend .....	
Goed (doeltreffend) .....	
Bevredigend .....	
Swak .....	

12.4 Opberging van goedere

Soort bêreplek

Oop terrein .....	
Oop skure of afdakke .....	
Geslote bergplekke .....	

12.5 Vervoer van goedere met :

Dop voertuie .....

Toe voertuie .....

Geleide voertuie .....

12.6 Tekorte of verliese

12.6.1 Verklaarbare verliese soos slytasie, waardevermindering, ongelukke, ens. (soort en bedrag per jaar)

<u>Soort verlies</u>	<u>Bedrag per jaar</u>
Slytasie .....	
Waardevermindering .....	
Ongelukke .....	
.....	
.....	

12.6.2 Onverklaarbare (onvoorsiene)verliese soos winkeldiefstal en gapsery, ens. (soort en bedrag per jaar)

<u>Soort verlies</u>	<u>Bedrag per jaar</u>
Beslis winkeldiefstal/gapsery .....	
Kan gladnie sê nie .....	
.....	
.....	

12.6.3 Slegte skulde afgeskryf .....

12.6.4 Bruto omset per jaar .....

12.6.5 Netto wins per jaar .....

479.

13. Winkeldiefstal en gapsery

13.1 Noem in kort die skoolopleiding van mense wat gesteel het.

	Blanke mans	Blanke vroue	Nie-bl. mans	Nie-bl. vroue
(a) Universiteitsopleiding	....	....	....	....
(b) Ambagslui	....	....	....	....
(c) St. 10	....	....	....	....
(d) Weinig of geen opleiding	....	....	....	....

13.2 Werknemers wat steel

Ouderdom	Bl. mans	Bl. vroue	Nie-bl. mans	Nie-bl. vroue
56 jr en ouer	.....	.....	....	....
41 - 55 jr.	.....	.....	....	....
26 - 40 jr.	.....	.....	....	....
17 - 25 jr.	.....	.....	....	....
13 - 16 jr.	.....	.....	....	....
7 - 12 jr.	.....	.....	....	....
TOTAAL				

13.3 Winkeldiewe en gapsers na en nie na die polisie verwys nie

Ouderdom	Na polisie verwys				Nie na polisie verwys nie			
	Blanke mans	Blanke vroue	Nie-bl. mans	Nie-bl. vroue	Blanke mans	Blanke vroue	Nie-bl. mans	Nie-bl. vroue
56 jr en ouer	....	....	....	....	....	....	....	....
41-55 jr.	....	....	....	....	....	....	....	....
26-40 jr.	....	....	....	....	....	....	....	....
17-25 jr.	....	....	....	....	....	....	....	....
13-16 jr.	....	....	....	....	....	....	....	....
7-12 jr.	....	....	....	....	....	....	....	....
TOTAAL								

480.

13.4 Hoeveel geld/goedere en hoeveel mense maak hul aan winkeldiefstal skuldig

Bedrag of waarde gesteel	Aantal persone	Goedere of bedrag teruggevind
Tot R1,00	.....	.....
R2,00 - R5,00	.....	.....
R6,00 - R10,00	.....	.....
R11,00 - R20,00	.....	.....
R21,00 - R50,00	.....	.....
R51,00 - R100,00	.....	.....
Meer as R100,00	.....	.....

13.5 Goedere gesteel

<u>Soort artikel</u>	<u>Aantal artikels</u>	<u>Aantal persone</u>
Sigarette	.....	.....
Speelgoed	.....	.....
Toiletware	.....	.....
Kruideniersware	.....	.....
Hardware	.....	.....
Grimeermiddels	.....	.....
Klerasie	.....	.....
Skryfbehoeftes	.....	.....
Brille	.....	.....
Elektriese ware	.....	.....
Skoene	.....	.....
Juweliersware	.....	.....
Ander (spesifiseer)	.....	.....
.....	.....	.....
.....	.....	.....
.....	.....	.....

14. Modus operandi (Gee kortliks 'n beskrywing van die mees algemene metodes waarvan die oortreders gebruik maak).

14.1 Werknemers

.....  
.....  
.....  
.....

14.2 Buitestaanders

.....  
.....  
.....  
.....  
.....

15. Enige ander inligting wat u wil verstrek

.....  
.....  
.....  
.....  
.....

BYLAE C.

DEPARTEMENT KRIMINOLOGIE - UNIVERSITEIT  
VAN SUID-AFRIKA

KONSEPLEERPLANNE VIR POLISIEKUNDE

KURSUS I (Een drie-uur vraestel)

1. Fundamentele Polisiekunde

- 1.1 Polisiekunde as wetenskap
- 1.2 Ontstaan en ontwikkeling van die polisiëringsidee
- 1.3 Beginsels van polisiëring
- 1.4 Die delegasiebeginsel in die Suid-Afrikaanse regsplegingstelsel.

2. Preventiewe polisiëring

- 2.1 Beginsels van misdaadpleging (met beklemtoning van die interspel tussen predisponerende en presipiterende misdaadveroorsoekende faktore)
- 2.2 Korttermynvoorkoming - (veral patrollie)
- 2.3 Inleiding tot verkeersbeheer en handel- en nywerheidsbeveiliging

3. Kriminalistiek

- 3.1 Inleiding tot die studiegebied
- 3.2 Individualisering
- 3.3 Die Suid-Afrikaanse kriminalistiese stelsel

4. Polisie-organisasie

- 4.1 Inleiding tot die beginsels van organisasie
- 4.2 Funksionele polisie-organisasie
- 4.3 Polisiëringdienste in Suid-Afrika met verwysing na die verskillende Polisie-wette

KURSUS II (Twee drie-uur vraestelle)

Vraestel 1

1. Fundamentele Polisiekunde

- 1.1 Die polisiëringsdoel
- 1.2 Die invloed van eksterne en interne faktore in die beroepsmilieu op houdings

1.3 Repressiewe polisiëringsmetodes - arrestasie, visentering, toepassing van wette

2. Polisie-organisasie

- 2.1 Administrasie
- 2.2 Die organisatoriese milieu
- 2.3 Beheer
- 2.4 Koördinasie
- 2.5 Institusionele kommunikasie

Vraestel 2

Preventiewe polisiëring

- 1.1 Handel- en nywerheidsbeveiliging - interne en eksterne fisiese beveiliging, beveiliging van intellektuele goedere
- 1.2 Verkeersbeheer, -vloei ongelukke en ingenieurswerk

2. Kriminalistiek

- 2.1 Kriminele taktiek - modus-operandi, agtervolging, kommunikasieproduseerbare metodes (leuenverklikker, ens.), waarneming
- 2.2 Ondervraging
- 2.3 Daderidentifikasie - uitkenparades, bekentnisse, ens.

KURSUS III

Vraestel 1

3. Fundamentele polisiekunde

- 3.1 Fenomenologiese benadering in polisiekunde
- 3.2 Polisiologiese teorieë soos - beroepspersoonlikheid, sub-kultuur, sinisme, solidariteit, isolasie, beroepsanomie

4. Organisasieteorieë

- 4.1 Klassieke teorieë - rasionaliteits-, wetenskaplike bestuur en beginselteorie
- 4.2 Neo-klassieke teorieë
- 4.3 Moderne teorieë - sisteembenadering, polisie-instellings as oop sisteme
- 4.4 Personeelbestuur - sosialisering, keuring, werwing, moreel, ens.



## Vraestel 2

### 5. Preventiewe polisiëring

- 5.1 Besondere polisiologiese vraagstukke : skarebeheer, onluste, terrorisme, kommunisme
- 5.2 Venootskaplike polisiëring
- 5.3 Dialoog
- 5.4 Langtermynvoorkoming

## Vraestel 3

### 6. Kriminalistiek

- 6.1 Ontwikkeling van die kriminalistiek
- 6.2 Kriminele tegniek : daktiloskopie, ballistiek, forensiese geneeskunde, forensiese chemie, betwiste dokumente
- 6.3 Kriminalistiese klassifikasie van misdade
- 6.4 Enkele monistiese kriminalistiese studies met besondere verwysing na bewysleweringsvraagstukke
- 6.5 Tegnologiese hulpmiddels in polisiëring

BYLAE D : IDENTIFIKASIEKAART

NAAM VAN ONDERNEMING

Identifikasiekaart

Nommer .....

Naam .....

Persoonsnommer .....

Aanstellingsdatum .....

Adres .....

.....

.....

FOTO

Handtekening van:

(a) Werkgewer .....

(b) Werknemer .....

Datum .....

Op die keersy die volgende inligting :

Nommer .....

Hierdie identifikasiekaart bly die eiendom van die firma.

Ek, die ondergetekende, onderneem om alle bepalings, regulasies en beleid van die firma noukeurig na te kom soos uiteengesit in die reëls en regulasies wat ek ontvang het. By die negering van enige bepaling sal ek voor die interdepartementele komitee moet verantwoord.

Handtekening van:

(a) Werkgewer .....

(b) Werknemer .....

Datum .....

BYLAE E : BESOEKERSKAART

<p>NAAM VAN ONDERNEMING VERWELKOM</p>	<p>NOMMER .....</p>						
<p>Naam .....</p> <p>* Verteenwoordiger van .....</p> <p>z of Besoeker word toegelaat om :</p>							
<p>*Dr. /Mnr. /Mev. /Mej. .... te spreek</p> <p>z Besoek af te lê by ..... (afdeling)</p> <table style="width: 100%; border-collapse: collapse;"> <tr> <td style="text-align: center; border-bottom: 1px solid black;"><u>Datum</u></td> <td style="text-align: center; border-bottom: 1px solid black;"><u>Tyd van aankoms</u></td> <td style="text-align: center; border-bottom: 1px solid black;"><u>Tyd van vertrek</u></td> </tr> <tr> <td style="text-align: center;">.....</td> <td style="text-align: center;">.....</td> <td style="text-align: center;">.....</td> </tr> </table>		<u>Datum</u>	<u>Tyd van aankoms</u>	<u>Tyd van vertrek</u>	.....	.....	.....
<u>Datum</u>	<u>Tyd van aankoms</u>	<u>Tyd van vertrek</u>					
.....	.....	.....					
<p>Handtekening van :</p> <p>(a) Besoeker .....</p> <p>(b) Sekuriteitsbeampte .....</p>							
<p>Ons hoop van harte dat u besoek aan (naam van firma) aangenaam sal verloop.</p> <p>Hierdie toegangskaart sal ons help om u besoek te ver-aangenaam.</p> <p>Geliewe kennis te neem dat toegang tot ('n bepaalde beheergebied) vir alle besoekers verbode is tensy goed-gekeur deur .....</p> <p>Enige kommentaar .....</p> <p>.....</p> <p>.....</p>							
<p>----- Skeur hier af -----</p>							
<p><b>BESOEKER</b></p>							
<p>Naam .....</p> <p>* Verteenwoordiger van .....</p> <p>z of Besoeker word toegelaat om :</p>							
<p>* Dr. /Mnr. /Mev. /Mej. .... te spreek</p> <p>z Besoek af te lê by ..... (afdeling)</p> <table style="width: 100%; border-collapse: collapse;"> <tr> <td style="text-align: center; border-bottom: 1px solid black;"><u>Datum</u></td> <td style="text-align: center; border-bottom: 1px solid black;"><u>Tyd van aankoms</u></td> <td style="text-align: center; border-bottom: 1px solid black;"><u>Tyd van vertrek</u></td> </tr> <tr> <td style="text-align: center;">.....</td> <td style="text-align: center;">.....</td> <td style="text-align: center;">.....</td> </tr> </table> <p>Afdeling besoek .....</p> <p>Uitgereik deur: ..... (Naam van sekuriteitsbeampte)</p>		<u>Datum</u>	<u>Tyd van aankoms</u>	<u>Tyd van vertrek</u>	.....	.....	.....
<u>Datum</u>	<u>Tyd van aankoms</u>	<u>Tyd van vertrek</u>					
.....	.....	.....					

BIBLIOGRAFIE

1. Literatuurlys

- ARTHER, R.O. en CAPUTO, R.R. : Interrogation for Investigators, William C. Copp and Associates, New York, 1959
- AUBRY, A.S., Jnr. en CAPUTO, R.R. : Criminal Interrogation, Charles, C. Thomas, Springfield, Illinois, 1965
- BARNES, H.E. en TEETERS, N.K. : New Horizons in Criminology, Prentice-Hall INC, London, third edition, 1959
- BARNES, R.E.: Are You Safe from Burglars, Doubleday and Company, Inc., Garden City, New York, 1971
- BARRON, M.L.: The Juvenile in Delinquent Society, Alfred A Knopf, New York, 1954
- BELSON, W.A.: Juvenile Theft. The Causal Factors, Harper and Row Publishers, London, New York, Evanston, San Francisco, 1975
- BLOCH, H.A. en GEIS, G.: Man, Crime and Society, Random House, New York, 1962
- BLUM, M.L. en NAYLOR, J.C.: Industrial Psychology. Its Theoretical and Social Foundations, Harper and Row, New York, 1968
- BONGER, W.A.: Criminality and Economic Conditions, vertaal deur H.P. Horton, Little Brown and Co., Boston, herdruk deur Agathon Press, INC, New York, N.Y., 1967, kopiereg 1916
- BONGER, W.A.: Inleiding tot de Criminologie, tweede druk, hersien deur G.T.H. Kempe, De Erven F Bohn N.V., Haarlem, 1951

- BRANDSTATTER, A.F. en HYMAN, A.A.: Fundamentals of Law Enforcement, Glenco Press, Beverley Hills, 1971
- BURT, C.: The Young Delinquent, University of London Press Ltd., London, 1952
- CALDWELL, R.G.: Criminology, The Ronald Press Company, New York, 1956
- CAMERON, M.O.: The Booster and the Snitch, The Free Press of Glencoe, Collier, Macmillan Ltd., London 1964
- CLOWERS, N.L.: Patrolman Patterns, Problems and Procedures, Charles C. Thomas, Springfield, Illinois, 1962
- COLE, R.B.: The Application of Security Systems and Hardware, Charles C. Thomas, Springfield, 1970
- COLLINS, M.T. en COLLINS, D.R.: Survival kit for teachers and parents, Good Year Publishing Company INC., California 90272, 1975
- CRESSEY, D.R.: Theft of the Nation. The Structure and Operations of Organized Crime in America, Harper and Row, New York, 1969
- CURTIS, B.: Security Control. External Theft, Chain Store Publishing Corporation, United States of America, 1976
- CURTIS, B.: Security Control. Internal Theft, Chain Store Publishing Corporation, United States of America, 1973
- CURTIS, S.J.: Modern Retail Security, Charles C. Thomas, Springfield, 1960
- CURRER-BRIGGS, N.: Security. Attitudes and Techniques for Management, Hutchinson and Company Publishers Ltd., 1968

- DAVID, P.R.: The World of the Burglar, University of New Mexico Press, Albuquerque, 1974
- DE MAN, H.: Joy in Work, George Allen and Unwin Ltd., London, 1929
- DE ROOS, J.R B.: Inleiding tot de beoefening der Crimineele Aetologie, Bahn, Haarlem, 1908
- DE WET, J.C. en SWANEPOEL, H.L.: Die Suid-Afrikaanse Strafbeg, Butterworth and Co. (Africa) Ltd., Durban, 1960
- DIENSTEIN, W.: Techniques for the Crime Investigator, Charles C. Thomas Publishers, Springfield, Illinois, third edition, 1950
- DITTON, J.: An Ethnography of Fiddling and pilferage, The Macmillan Press, Ltd., London and Bassenstoke 1977
- EDWARD, L.E.: Shoplifting and Shrinkage Protection of Stores, Charles C. Thomas Springfield, Illinois, 1959
- FERGUSON, T.: The Young Delinquent in his Social Setting, Oxford University Press, London, 1952
- FISELIER, J.P.S.: Winkeldiefstal in Warenhuizen, Dekker en van de Vegt, Nijmegen, 1974
- FRAZIER, E.F.: The Negro family in Chicago, University of Chicago Press, Chicago, 1932
- FREED, L.F.: Crime in South Africa. An integralist approach Juta and Co. Limited, Cape Town, 1963
- GEIS, G. en MEIER, R.F.: White-collar crime offenses in business, politics and the professions, Collier Macmillan Publishers, London, 1977
- GIBBENS, T.C.N. en PRINCE, J.: Shoplifting, London Institute for the Study and Treatment of Delinquency, London, 1962
- © University of Pretoria

- GLUECK, S. en E.T.: Five hundred Criminal Careers, Alfred A Knopf, New York, 1939
- GLUECK, S. en E.T.: One Thousand Juvenile Delinquents, Harvard University Press, Cambridge, 1939
- GOCKE, B.W.: Practical Plant Protection and Policing for the Security of Business and Industry, Charles C. Thomas, Springfield, Illinois, 1957
- GREEN, G. en FABER, R.C.: Introduction to Security Security World Publishing Company, Ins., Los Angeles, California, 90034, 1975
- GREEN, R.: Business Intelligence and Espionage, Dow Jones-Irwin, Homewood, 1966
- GRUENHUT, M.: Penal Reform, Clarendon Press, Oxford, 1948
- HAMILTON, P.: Espionage and Subversion in an Industrial Society, Hutchinson and Co. Ltd., London, 1967
- HAMILTON, P. ea.: Handbook of Security, Hutchinson and Co. Ltd., London, 1975
- HEALY, R.J.: Design for Security, John Wiley and Sons INC., New York, 1968
- HEALY, W. en BRONNER, A.F.: Delinquents and Criminals Their making and Unmaking, The MacMillan Co., New York, 1928
- HEMPHILL, C.F. Jr.: Security for Business and Industry, D. Jones Irwin, Homewood, Illinois, 60430, 1976
- HEMPHILL, C.F.: Management's role in loss prevention, Amacom, New York, N.Y., 1976
- HEMPHILL, C.F. en HEMPILL, T.: The secure company, Dow Jones-Irwin, Inc., Homewood, Illinois, 1975

- HIEMSTRA, V.G.: Suid-Afrikaanse Strafproses, Butterworths, Durban, 1976
- HOERNLÉ, R.F.A.: South African Native Policy and the Liberal Spirit, Witwatersrand University Press, Johannesburg, 1945
- HOLMAN, M.: The Police Officer and the Child, Charles C. Thomas, Springfield, 1962
- HOOTEN, E.A.: Crime and the man, Harvard University Press, Cambridge, 1939
- HUDIG, J.C.: De Criminaliteit der vrouw, ongepubliseerde Doktorale proefskrif, Utrecht, 1940
- INBAU, F.E. en REID, J.E.: Lie Detection and Criminal Interrogation, Williams and Wilkins, Baltimore, 1953
- INBAU, F.E. ea.: Scientific Police Investigation, Chilton Book Company, New York, 1972
- INCIARDI, J.A. en CHAMBERS, C.D.: Drugs and the Criminal Justice, SAGE Publications, London, 1974
- JANSEN VAN RENSBURG, J.A.: Sielkunde, Universiteits Uitgewers- en Boekhandelaars (Edms.) Beperk, Stellenbosch, 1953
- KING, H.: Box Man. A Professional Thief's Journey, Harper and Row Publishers, New York, 1972
- KINGSBURY, A.A. en POST, R.S.: Security and Administration : an Introduction, Charles C. Thomas, Springfield, 1973
- KNIGHT, P.E. en RICHARDSON, A.M.: The Scope and Limitations of Industrial Security, Thomas and Company, Springfield, 1963



- KORNHAUSER, W.A. en KINGSBURY, F.A.: Psychological tests in Business, University of Chicago Press, Chicago, 1928
- LANDER, B.: Towards an Understanding of Juvenile Delinquency, Columbia University Press, New York, 1954
- LAUBSCHER, B.J.F.: Sex Custom and Psychopathology, Routledge and Kegan Paul Ltd., London, 1937
- LEVINE, S.M.: Narcotics and drug abuse, the W.H. Anderson Company Cincinnati, OHIO, derde uitgawe, 1973
- LIEBNER, A. EN VOLLMER, C.: The Investigators handbook, Arco Publishing Company, Inc., New York, 1972
- LOEDOLFF, J.F. en LOUW, D.A.: Dwelmmiddels : Wat, Hoe en Waarom?, McGraw Hill, Johannesburg, 1972
- LUIS, E.S.: Office and office Building Security, Security World Publishing Company, Inc., 1973
- MITCHELL, E.: Coping with Crime. The Businessman's Guide to Dealing and Stealing, Business Books Ltd., London SEI, 1969
- MICHANOVICH, C.S.: Principles of Juvenile Delinquency, The Bruce Publishing Company, New York, 1950
- MOOLMAN, V.: Practical Ways to Prevent Burglary and Illegal Entry, Cornerstone Library, New York, 1970
- MORSE, G.P.: Protecting the Health Care Facility: A System of Loss Prevention Management : Effective for all Industry, Williams and Wilkins, Baltimore, 1947
- MOYSON, R.: Diefstal in Grootwarenhuizen, Instituut voor Sociologie van de Vrije Universiteit te Brussel, 1966

- MURSELL, J.L.: Psychological Testing, Longmans Green, New York, second edition, 1950
- NAUDE, M.B.: Customer Shoplifting in Supermarkets - a Criminological Study, Ongepubliseerde M.A. Verhandelings, Unisa, 1976
- NEUMEYER, M.H.: Juvenile Delinquency in Modern Society, D. Nostrand Company INC, Princeton, third edition, 1961
- NEWMAN, W.H. en LOGAN, J.P.: Business Policies and Central Management, Edward Arnold Publishers, Ltd., fifth edition, 1965
- NUNES, K.D.: Shoplifting : Controlling the Loss, A report to Business Management on a Criminological Pilot Research Study in the Cape Town Central business district for the financial year July 1, 1971 - June 30, 1972
- O'HARA, C.E.: Fundamentals of Criminal Investigation, Charles C Thomas, Springfield, Illinois, fourth edition, 1964
- OLIVER, E. en WILSON, J.: Practical Security in Commerce and Industry, Gower Press Limited, London, second edition, 1969
- OLIVER, E. en WILSON, J.J.: Security Manual, Gower Press Ltd., London, WIN, 5TA, 1969
- PACKARD, V.: The Naked Society, David McKay Company INC., New York, 1964
- PAUW, S.: Die beroepsarbeid van die Afrikaner in die stad, Pro Ecclesia Drukkery (Edms.) Bpk., Stellenbosch, 1946

- PIETERSE, J.E.: Drankmisbruikers. 'n Sosiologiese ondersoek van 250 aangehoudenes in werkkolonies, H.A.U.M., Kaapstad, 1959
- POST, R.S.: Combating Crime against small business, Charles C. Thomas, Illinois, 1972
- RECKLESS, W.C.: The Crime Problem, Appleton-Century-Crafts INC., New York, 1950
- RHODES, H.T.F.: The Criminal in Society, Lindsay Drummond Ltd., London, 1939
- ROGERS, K.M.: Coping with Shoplifters, Security World Publishers Company, Inc., Los Angeles, 1973
- SCHENCK, W.: Wangedrag van kinderen. Onderzoek naar aard en oorzaken ten aanzien van 600 Rotterdamsche Kinder-rechterkinderen, Hollandia Drukkerij N.V., Baarn, 1935
- SCHULTZ, D.: Psychology and Industry Today, The MacMillan Company, New York, 1973
- SHULMAN, H.M.: Juvenile Delinquency in American Society, Harper and Brothers Publishers, New York, 1961
- SIEGEL, L.S. en LANE, I.M.: Psychology in Industrial organizations, Richard Irwin, Illinois, derde uitgawe, 1974
- SIMONS, H.J.: The Law and its Administration, Handbook of Race Relations in South Africa, Oxford University Press, London, 1949
- SMITH, M.: An Introduction to Industrial Psychology, sixth edition, Cassel, London, 1958
- SODERMAN, H. en O'CONNELL, J.J.: Modern Criminal Investigation, Funk and Wagnals, New York, 1962
- STEYN, D.G.: Die Suid-Afrikaanse Gavangeniswese. 'n Uiteensetting en beoordeling van die Gevangenisorganisasie- en beleid, Unie-Boekhandel (Edms.) Beperk, Pretoria, 1960

- SUTHERLAND, E.H.: The Professional Thief, University of Chicago Press, Chicago, 1957
- TAFT, D.R.: Criminology, McMillan, New York, third edition, 1956
- TANNENBAUM, F.: Crime and Community, Columbia University Press, New York, 1938
- TAPPAN, P.W.: Contemporary Correction, McGraw-Hill Book Company INC., New York, 1951
- TAPPAN, P.W.: Juvenile Delinquency, McGraw-Hill Book Company INC., New York, 1949
- TIFFIN, J.T. en McCORMICK, E.M.: Industrial Psychology, Georg Allen and Unwin Ltd., London, 1962
- VAN BEMMELEN, J.M.: Criminologie. Leerboek der Misdaadkunde, N.V. Uitgevers-Maatschappij, Zwolle, 1952
- VAN DER WALT, P.J.: Die Suid-Afrikaanse Misdaadstatistiek. 'n Studie in die Kriminologie, Pro Rege Pers, Potchefstroom, 1954
- VAN HEERDEN, T.J.: Inleiding tot die Polisiekunde, Universiteit van Suid-Afrika, Pretoria, 1976
- VAN HEERDEN, T.J.: 'n Kriminologistiese ondersoek van Falsiteit met verwysing na die probleem in Johannesburg, Ongepubliseerde doktorsale proefskrif, Universiteit van Suid-Afrika, Pretoria, 1967
- VAN METER, C.H.: Principles of Police Investigation, Charles C Thomas, Springfield, Illinois, 1973
- VAN ROOY, H.: Criminaliteit van Stad- en Land, Dekker en Van de Vegt, Amsterdam, 1949
- VENTER, H.J.: Die Geskiedenis van die Suid-Afrikaanse Gevangenisstelsel 1652-1958, H.A.U.M., Kaapstad, 1959
- VENTER, H.J.: Residivisme, H.A.U.M., Pretoria, 1954
- VENTER, H.J. e.a.: Ontspoorde Jeugdige. Die aard en oorsake van Jeugmisdaad, N.G. Kerk-uitgewers, Kaapstad, 1960

- VENTER, H.J. en RETIEF, G.M.: Bantoejeugmisdaad,  
H.A.U.M., Kaapstad, 1960
- VITELES, M.S.: Industrial Psychology, Jonathan Cape  
Thirty, Bedford square, London, 1955
- VON HENTIG, H.: Crime Causes and Conditions, McGraw-Hill  
Book Company INC., New York, first edition, 1947
- VON HENTIG, H.: The Criminality of the Negro, McGraw-Hill  
New York, 1948
- WALLACE, S.S. en KAUFMAN, H.: Governing New York, Russel  
Sage Foundation, New York, 1960
- WAINWRIGHT, J.: Guard your Castle, Century Books Ltd.,  
London, 1973
- WESTON, P.B. en WELLS, K.M.: Criminal Investigation :  
Basic Perspectives, Georg Allen and Unwin Ltd., London ,  
1970
- WILLEMSE, W.A.: The Road to the Reformatory, The South  
African Council of Education and Social Research, Pre-  
toria, 1938
- WILLEMSE, W.A. en RADEMEYER, C.I.: Kriminologie, Afrikaanse  
Pers Beperk, Pretoria, 1953
- WILSON, O.W.: Police Administration, McGraw-Hill, New  
York, 1963
- WILSON, O.W. en McLAREN, R.C.: Police Administration,  
McGraw-hill, New York, 1972
- WURTH, G.B.: Het Christelijk leven in de Maatschappij,  
J.H. Kok, N.V. Kampen, 1961

## 2. Woordeboeke en Ensiklopedieë

- An Encyclopedia of Locks and Builders Hardware, Josiah  
Parkes and Sons, Union Works, Willenhall, 1968
- Funk & Wagnals New Practical Standard Dictionary, Funk  
Wagnals Company, New York, 1946

Verklarende Afrikaanse Woordeboek van M.S.B. Kritzinger e.a., J.L. van Schaik Beperk, Pretoria, vyfde uitgawe, 1959

Websters Comprehensive Reference Dictionary and Encyclopedia, The World Publishing Company, Cleveland, 1952

Woordeboek van die Afrikaanse Taal, Onder redaksie van P.C. Schonees, Deel 4, Die Staatsdrukker, Pretoria, 1961

3. Verslae, tydskrifte, artikels, jaarblaaie, maandblaaie en dagblaaie

Australia and Nieu-Zeeland Journal of Criminology, Volume 3 and 4, September 1971

Business Today, Volume 5, 1970

Business Week, 27 Junie 1970 en 6 Mei 1972

College Store Journal, Februarie/Maart 1967

The Commercial Opinion, Desember 1952; Desember 1963; Februarie 1966 en Mei 1973

Crime in the United States, Uniform Crime Reports, 1970 and 1971

The Criminologist, Nigel Morland, England. Volume 5, No. 18, November 1970

Industrial Safety and Fire Prevention, G. Bell and Sons Ltd., London, W.C., 1973

Industrial Security :

Deel 2 No.4, Augustus 1967

Deel 2 No.5, Augustus 1967

The Institute on Criminal Investigation, Charles C. Thomas, U.S.A., 1962

The Law Society's Gazette, 13 September 1972

New Society, No.5, November 1962

Official Journal of the Industrial Police and Security Association, 1976

An Encyclopedia of Locks and Builders Hardware, 1968

Shop Protection Security Lock, September 1977

The Police Chief, Julie 1964; September 1969

The Redbook Magazine, Oktober 1970

The New York Times Magazine, 15 Maart 1970; 16 April 1973

Rehabilitasie in Suid-Afrika, Volume 5, Nr. 1, Maart 1961 en Volume 5 Nr. 3, September 1962

Securitech : The International Guide to Security equipment, 1977

Security and Protection of South Africa. Official Journal of the International Professional Security Association :

Februarie 1971; Mei 1971;

Februarie 1973; Mei 1973;

Oktober 1974; Desember 1974;

Mei 1975; Oktober 1975; November 1975;

Februarie 1976; Maart 1976; April 1976;

Mei 1976; Oktober 1976; Desember 1976;

Januarie 1977; Februarie 1977; Junie 1977;

Augustus 1977; September 1977

Security Gazette. The Journal of Industrial and Public Security, fire and Safety Management :

Volume 12, No.5, 1970; volume 12, No.6, 1970;

volume 12, No. 8, 1970; volume 9, September 1971;

volume 11, November 1971; volume 10, Oktober 1972;

volume 17, No.5, Mei 1974; volume 16, No.7, Julie 1974;

volume 15, No.3, Maart 1975; volume 15, No.4,

April 1975; volume 16, No.7, Julie 1975;

volume 18, No.8, Augustus 1976; volume  
18, No.11, November 1976; volume 18,  
No.12, Desember 1976;

volume 19, No.1, Januarie 1977; volume 19,  
No.6, Junie, 1977; volume 19, No.9, Sep-  
tember 1977; volume 19, No.11, November  
1977; volume 19, No.12, Desember 1977

Security World. The magazine of Professional security  
administration and practice, volume 2, No.2, 1964;  
volume 3, No.8, 1966; volume 4, No.9, 1967;  
volume 4, No.1, 1967; volume 7, No.10, 1967;  
volume 5, No.5, 1968; volume 5, No.10, 1968;  
volume 1, No.1, 1969; volume 6, No.10, 1969;  
volume 7, No.3, 1970; volume 7, No.8, 1971;  
volume 9, No.1, 1972; volume 9, No.4, 1972 en  
volume 10, No.11, 1973

Shoplifting - a manual for store detectives, 1970

Shoplifting, a bibliography, University of Toronto, 1971

Shoplifting and Thefts by Shop Staff, Report of a  
Working Party on Internal Security, Her Majesty's  
Stationary Office, London, 1976

Shoplifting Survey, 1972

Shoplifting Survey, 1973

Shoplifting Survey, 1975

Stores, Mei 1969; Julie 1970; April 1971; Julie 1975

Top Security International, volume 3, No.3, Julie 1977;  
volume 3, No.5, September 1977; volume 3,  
No.7, November 1977

The Wall Street Journal, volume 178, No.71, Oktober 1971

The Cape Times, Kaapstad 15 en 18 Maart 1974

Dagbreek en Landstem, Johannesburg, 8 November 1970



Hoofstad, Perskor Pretoria, 10 Junie 1975

The London Times, 8 September 1977

The Pretoria News, Pretoria, 15 Oktober 1974

The Rand Daily Mail, Johannesburg, 10 September 1974

Die Vaderland, Johannesburg, 22 en 23 Oktober 1974

The Readers Digest, Maart 1973 en November 1974