

LYS VAN BYLAES

- Bylae A Beskikbare fonologiese bewustheidstoetsinstrumente.
(CD formaat)
- Bylae B Toestemming van die PALS-K (Invernizzi et al., 1998) outeurs
om vertaling te doen.
(Harde kopie)
- Bylae C Strategie vir die vertaling en aanpassing van elke individuele
afdeling van die toets.
(CD formaat)
- Bylae D Opsomming van voorstelle deur taalkundige.
(CD formaat)
- Bylae E Voorlopig vertaalde toetsinstrument: SFBG
(CD formaat)
- *Instruksies* vir die afneem van die toets.
 - *Leerder antwoordblad* waarop antwoorde gemerk word.
 - *Toetsboek* wat die prentmateriaal wat vir elke leerder
benodig word, bevat
 - *Koeverte* met ander prente wat tydens die afneem van die
toets benodig word, bevat.
 - *Rympieboek: My Kat* deur F.G Holloway
- Bylae F Aansoek gerig aan skoolhoof en response terugontvang.
(Harde kopie)
- Bylae G Algemene inligting vir onderwysers.
(CD formaat)
- Bylae H Prosedures vir onderwysers
(CD formaat)

- Bylae I Toestemmingsbrief gerig aan ouers.
(CD formaat)
- Bylae J Leerderinligtingsvorm
(CD formaat)
- Bylae K Vraelys
(CD formaat)
- Bylae L Uiteensetting van vrae wat by vraelys ingesluit is.
(CD formaat)
- Bylae M SFBG-koderingsvorm
(CD formaat)
- Bylae N Goedkeuring om met studie voort te gaan. (Etiese klaring)
(Harde kopie)

Bylae A: Kommersieel beskikbare fonologiese bewusstheids toetsinstrumente

Toetsinstrument en Outeurs	Beskrywing van die toets	Teiken ouderdom	Tyd om toets af te neem	Ander inligting
<p>Lindamood Auditory Conceptualization Test (LAC)</p> <p>deur</p> <p>Lindamood, C.H, en Lindamood, P.C (1979)</p> <p>Austin, TX: PRO-ED</p>	<p>Hierdie toetsinstrument word individueel afgeneem. Ouditiewe persepsie en konseptualisering van spraakklanke word bepaal (Sondora et al., 2002). Dit is 'n norm gebaseerde toets. Tydens die toets word daar van leerders verwag om klein hout blokkies te gebruik om klanke in 'n volgorde voor te stel. Die foneemreeks /d/-d/-j/ kan voorgestel word as rooi-rooi-blou. Hierna word daar van leerders verwag om nonsens woorde te analiseer (bv. geel-blou-rooi kan moontlik die onsinwoord <i>fip</i> voorstel.) Uhry (2000).</p>	<p>Enige ouderdomsgroep</p>	<p>Omtrent 10 tot 20 minute.</p>	<p>Die toets word individueel afgeneem. Kriterium gebaseerde norme word verskaf vir vlakke van voorskoolse leerders tot volwassenes (Uhry, 2000). Die toets is ontwikkel vir leerders wat reeds die konsepte verstaan: 'dieselfde' en verskillend ; links na regs progressie; die getal konsep een tot by vier. Die toetsprosedure is daarom ietwat moeilik vir voorskoolse kinders. Die toets is egter nie gestandaardiseer nie.</p>
<p>Test of Phonological Awareness (TOPA)</p> <p>deur</p> <p>Torgesen, J. K. en Bryant, B.R. (1994)</p> <p>Austin, TX: PRO-ED</p>	<p>Hierdie toets kan in klein groepe of individueel afgeneem word (Uhry, 2000). Dit is ontwikkel as 'n siftingsprosedure. Twee weergawes van hierdie toets is beskikbaar. Die voorskoolse weergawe van die toets kan gebruik word om leerders, wat by terapie om hulle fonologiese bewustheid te verhoog kan baat vind, te identifiseer. Die tweede weergawe van die toets kan benut word om te bepaal of leerders in Graad 1 en 2 se leesprobleme verband hou met agterstande in fonologiese bewustheid. Twee take soortgelyk aan die wat deur Bradley & Bryant (1983) benut is, word gebruik (Uhry, 2000). Elke weergawe van die toets bestaan uit 20 items. 10 items behandel klanke wat 'dieselfde' is en die volgende 10 items behandel klanke wat 'verskillend' is.</p>	<p>Voorskools (Kindergarten), Graad Een en Twee</p> <p>5.0-8.11 jaar</p>	<p>Omtrent 15 tot 20 minute.</p>	<p>Navorsers het bewys dat die voorskoolse siftingsprosedure tussen 30% en 40 % van leerders se woord leesvaardighede in Graad Een voorspel. Norme vir die voorskoolse weergawe van die toets is verkry deur die toets op 857 leerders in 10 Amerikaanse State uit te voer. Die tweede weergawe van die toets is op 3654 kinders in 38 verskillende Amerikaanse state uitgevoer (Torgesen & Bryant,1994).</p>

Toetsinstrument	Beskrywing van die toets	Teiken ouderdom	Tyd om toets af te neem	Ander inligting
<p>The Phonological Awareness Test</p> <p>deur</p> <p>Robertson, C. & Salter, W. (1997).</p> <p>East Moline, IL LinguiSystems</p>	<p>Dit is 'n omvattende toets wat ontwikkel is ten einde agterstande in fonologiese prosessering en foneem-grafeem-koppeling te diagnoseer. Die toets word individueel afgeneem. 'n Wye reeks fonologiese bewustheid vermoëns word m.b.v. ses subtoetse ondersoek. Die toets is saamgestel uit die volgende subtoetse: Rymsubtoets, Segmenteringssubtoets, Isoleringssubtoets, Weglatingssubtoets, Vervanging-subtoets, Klanksamevoegingssubtoets en Grafeem-Foneemkoppelingssubtoets (Sondoro et al., 2002). 'n Opsionele subtoets naamlik 'Invented Spelling' is ook by die toets ingesluit ten einde spelprobleme te ondersoek Robertson & Salter (1997).</p>	<p>5 jaar 0 tot 9 jaar 11 maande</p>	<p>Omtrent 40 minute.</p>	<p>'n Verskeidenheid take wat gekorreleer is met die suksesvolle verwerwing van lees- en spelvaardighede, is by die toetsinstrument ingesluit Robertson & Salter (1997). Die outeurs stel voor dat die toets ook op leerders wat ouer is as 9 jaar 11 maande uitgevoer kan word ten einde behulpsaam te wees in die beplanning van 'n behandelingsprogram vir die spesifieke leerders. Hulle beklemtoon egter dat die normatiewe nie op hierdie toetsresultate toegepas moet word nie. Hulle noem ook dat sekere take nie toepaslik is vir die 5jaar oue leerders nie. Hulle het egter hierdie take duidelik gemerk.</p>
<p>Phonological Assesment Battery (PHAB)</p> <p>deur</p> <p>Frederickson, E., Frith, U. & Reason, R. (1995) Windsor: NFER Nelson</p>	<p>Gebaseer op die "Teoretiese kousale model" van Frith (1995). Die battery bestaan uit vyf subtoetse naamlik 'n Alliterasietoets, Rymtoets, Benoemingspoedtoets, Vlotheidstoets en Spoonerismetoets.</p>			<p>Die inhoud van hierdie toets is sterk teoreties gefundeer (Reid, 1998).</p>
<p>Test of Awareness of Language Segments</p> <p>deur</p> <p>Sawyer (1987)</p> <p>Austin, TX: PRO-ED</p>	<p>Tydens hierdie toets word daar ook van leerders verwag om gekleurde blokkies te gebruik om die verskillende klanke in woorde voor te stel. Hierdie toets begin egter op 'n 4 jaar vlak en progresseer vanaf die segmentering van sinne in woorde na die segmentering van woorde in sillabes en later in foneme (Uhry, 2000). Baie waardevolle inligting kan verkry word wanneer die leerder observeer word.</p>	<p>4 tot 7 jaar</p>	<p>Ongeveer 20 minute.</p>	<p>Hierdie toetsinstrument verskaf afsnytellings vir spesifieke vroeë geletterdheid beginpunte of 'benchmarks' byvoorbeeld die mate van fonologiese bewustheid benodig tydens die prê-primêre vlak (Uhry, 2000).</p>

Toetsinstrument	Beskrywing van die toets	Teiken ouderdom	Tyd om toets af te neem	Ander inligting
<p>Comprehensive Test of Phonological Processes in Reading CTOPP deur Torgesen en Wagner (2000) Austin, TX: PRO-ED</p>	<p>Hierdie toets verskaf verskeie take ten einde leerders se fonologiese prosessering te meet. Fonologiese bewustheid, vinnige benoeming en verbale korttermyngeheue word geëvalueer. Die toets word individueel afgeneem. Individue wat heelwat swakker as hulle portuurgroep presteer word hiermee geïdentifiseer (Sondoro et al., 2002)..</p>	<p>5 jaar tot volwassenes</p>	<p>30 minute</p>	<p>Norme vir die toets is nasionaal in Amerika verkry. Beide ouderdom- en graad gebaseerde standaardtellings is beskikbaar.</p>
<p>Phonological Awareness Literacy Screening PALS deur Invernizzi, Swank, Meier en Juel (1998)</p>	<p>Hierdie is 'n kriterium-gebaseerde meetinstrument wat ontwikkel is ten einde jong kinders se kennis van fundamentele voorlopers tot geletterdheid te evalueer. Die spesifieke areas wat ondersoek word is fonologiese bewustheid (veral rymbewustheid en die identi-fikasie van beginklanke), alfabetherkenning, letter-herkenning, woordkonsepte en woordherkenning in isolasie. PALS is daarop gemik om kinders te identi-fiseer wat probleme met hierdie vaardighede ervaar.</p>	<p>'Kindergarten' en Graad 1 leerders</p>	<p>Ongeveer 30 minute</p>	
<p>Rosner Test of Auditory Analysis Skills deur Rosner en Simon, (1971) Austin, TX: PRO-ED</p>	<p>Hierdie is 'n kort toetsinstrument wat individueel afgeneem word. Tydens hierdie toets word daar gepoog om die vermoë van leerders om woorde te analiseer geëvalueer (Graz, 1998).</p>	<p>Laerskool kinders.</p>	<p>Vanaf 4 jaar tot Graad 3</p>	<p>Word dikwels tydens studies benut om fonologiese bewustheid mee te meet.</p>

<p>Yopp-Singer Test of Phoneme Segmentation</p> <p>deur</p> <p>Yopp, H.K (1995)</p> <p><i>The Reading Teacher</i> Vol 49, September, 1995 P20-29</p>	<p>Hierdie toetsinstrument is kort en word individueel afgeneem. Die toets bestaan uit 'n lys van 22 woorde. Kinders word gevra om hierdie woorde in individuele klanke te segmenteer (Uhry, 2000). Dit is 'n kriteriumgebaseerde toets. Geen norme is vir die toets instrument beskikbaar nie (Sondoro et al., 2002).</p>	<p>Voorskoolse leerders en leerders in Graad 1.</p>		<p>Die suksesvolle gebruik van hierdie instrument om hoë risiko lesers vroegtydig te identifiseer, is reeds deur navorsing gestaaf. Hierdie toets is uitgevoer op voorskoolse leerders en korrelasies tussen leerders se latere leesvermoëns en toetsresultate volgens die Yopp-Singer toets het gewissel tussen .62 en .74 (Uhry, 2000).</p>
--	--	---	--	---

Bogenoemde inligting is vanuit die volgende bronne verkry: Sondoro, Allinder en Ranklin-Erickson (2002); Uhry (2000); Campbell (2000); Bankson (2000); Goldsworthy (1998); Reid (1998); Johns (1999); Graz (1998).

Bylae B

**Toestemming van die PALS-K (Invernizzi et al., 1998)
outeurs om vertaling te doen.**

1. Procedure gevolg tydens die vertaling en aanpassing van Afdeling I (*Fonologiese bewustheidstake: Deel A,B,C en D*)

- Eerstens is die metodiek wat gevolg is tydens die ontwikkeling van die oorspronklike toetsinstrument in die oorspronklike toetshandleiding bestudeer. (Hoofstuk 4)
- Volgens die handleiding moes die geselekteerde toetsitems aan die volgende kriteria voldoen:
 1. die toetsitems moet van gemiddelde moeilikheidsgraad vir Graad R en graad een leerders wees.
 2. die items moet 'n sterk voorspellende verband met leessukses vertoon het tydens navorsing.
 3. die items moet in groepsverband gebruik kan word.
 4. die stimuli moes reeds in vorige navorsing gebruik gewees het om fonologiese bewustheid mee te evalueer.
 5. die prentmateriaal moet maklik herkenbaar wees en ouderdomstoepaslike woordeskat vir die teikenpopulasie verteenwoordig.
 6. die prente moet enkel sillabe woorde voorstel
 7. die woorde moet konkreet wees en prentmatig uitgebeeld kan word.
- Hierdie riglyne is so ver moontlik tydens die vertaling en aanpassing van die items gevolg.
- Dit is belangrik om daarop te let dat die items nie te alle tye vertaal kon word en terselfdertyd nog hulle linguistiese betekenis kon behou nie. Alternatiewe woorde moes daarom telkens geselekteer word. Sien Figuur 1.
- Elke woord is gemeet aan die kriteria wat hierbo gestel is.
- Aangesien daar nog nie baie navorsing rakende fonologiese bewustheid en Afrikaanse leerders gepubliseer is nie kon items egter moeilik aan hierdie kriteria voldoen. Die navorser het daarom items gesoek en geselekteer uit Aktiwiteitsboeke vir Graad R en Graad 1

leerders, bv Pierewiet se Pretboek (1995), My Slimkat Werkboek (1994) en Ster Stories (1999).

Selekteer alternatiewe woord	
1 Vertaal teikenwoord in Afrikaans	Is die fonologiese struktuur van die vertaalide woord dieselde as die oorspronlike teikenwoord? Ja <input checked="" type="checkbox"/> Nee <input type="checkbox"/>
	Is dit 'n bekende konsep vir Afrikaanse leerders in Graad R en Graad 1? Ja <input checked="" type="checkbox"/> Nee <input type="checkbox"/>
	Kan die woord met sukses piktoriaal voorgestel word? Ja <input checked="" type="checkbox"/> Nee <input type="checkbox"/>
2 Selekteer toepaslike rymwoord	Is die fonologiese struktuur van die vertaalide woord dieselde as die oorspronlike teikenwoord? Ja <input checked="" type="checkbox"/> Nee <input type="checkbox"/>
	Is dit 'n bekende konsep vir Afrikaanse leerders in Graad R en Graad 1? Ja <input checked="" type="checkbox"/> Nee <input type="checkbox"/>
	Kan die woord met sukses piktoriaal voorgestel word? Ja <input checked="" type="checkbox"/> Nee <input type="checkbox"/>
3 Selekteer toepaslike afleierwoord (1)	Is die fonologiese struktuur van die vertaalide woord dieselde as die oorspronlike teikenwoord? Ja <input checked="" type="checkbox"/> Nee <input type="checkbox"/>
	Is dit 'n bekende konsep vir Afrikaanse leerders in Graad R en Graad 1? Ja <input checked="" type="checkbox"/> Nee <input type="checkbox"/>
	Kan die woord met sukses piktoriaal voorgestel word? Ja <input checked="" type="checkbox"/> Nee <input type="checkbox"/>
4 Selekteer toepaslike afleierwoord (2)	Is die fonologiese struktuur van die vertaalide woord dieselde as die oorspronlike teikenwoord? Ja <input checked="" type="checkbox"/> Nee <input type="checkbox"/>
	Is dit 'n bekende konsep vir Afrikaanse leerders in Graad R en Graad 1? Ja <input checked="" type="checkbox"/> Nee <input type="checkbox"/>
	Kan die woord met sukses piktoriaal voorgestel word? Ja <input checked="" type="checkbox"/> Nee <input type="checkbox"/>
5 Oorweeg toetsafdeling in geheel	Is die volle spektrum van klanke wat in die oorspronlike toetsinstrument gebruik is, en wat toepaslik is vir Afrikaanse leerders, in die vertaalde weergawe teenwoordig?

Fig 1: Denkpatroon gevolg tydens die vertaling en aanpassing van teikenwoorde.

2. Prosedure gevolg tydens die vertaling en aanpassing van die geletterdheidssiftingstake (Afdeling II, III en IV en V)

Die handleiding is weereens bestudeer. (Meer spesifiek rakende die toetsinstruksies en ontwikkeling van die toets.)

Volgens die handleiding is meeste van die items wat in hierdie afdeling gebruik word min of meer dieselfde en sommige selfs identies aan items wat tydens ander geletterdheidsiftingsinstrumente gebruik word. [bv. Early Reading Screening Inventory (Morris, 1992), Book Buddies Assessment (Johston, Invernizzi & Juel, 1998).] Volgens die outeurs is die siftingsinstrumente reeds op duisende kinders toegepas en ook suksesvol in talle navorsingsprojekte gebruik.

Alfabetkennis: Kleinletter alfabetkennis (Afdeling II)

- “The single best predictor of early reading achievement is accurate, rapid recognition of the letters of the alphabet” (Adams, 1990).
- Tydens hierdie subtoets word daar van die leerder verwag om die name van die Alfabetletters te sê.
- Aangesien dieselfde alfabetsisteem in beide Engels en Afrikaans gebruik word, is die toetsitems in hierdie afdeling nie verander nie.

Klankkennis (Afdeling II)

- “Research suggest that tacit knowledge of letter sounds facilitates early reading aquisition, whereas actually learning to read leads to more explicit levels of awareness” (Stanovich, 1996).

Deel A: Klankherkenning

- Tydens hierdie subtoets word grafeem-foneem koppeling geëvalueer.
- Die klanksisteme van Engels en Afrikaans verskil en daarom is die klanke van Engels met Afrikaanse klanke vervang.
- Hoofletters is (soos in die oorspronklike toets) gebruik.
- Klanke wat nie in die Afrikaanse klanksisteem gebruik word nie is vervang met klanke wat wel gebruik word en toepaslik is vir Graad Een leerders.

Deel B: Spelling (“Inventive spelling”)

- “Application of letter-sound knowledge in inventive spelling tasks is an excellent predictor of word recognition in young children (McBride-Chang, 1998) and among the best predictors of word analysis and word synthesis (Torgeson & Davis, 1996).
- Tydens navorsing is daar van leerders verwag om te probeer om 5 hoë frekwensie KVK woorde te spel. Tydens hierdie navorsing is 5 woorde geïdentifiseer as die beste items om te kan onderskei tussen leerders wat addisionele hulp nodig het al dan nie. Hierdie woorde is as items in die oorspronklike weergawe van die PALS-K toets opgeneem.
- Tydens die vertaling van hierdie subtoets moes daar derhalwe hoë frekwensie KVK woorde geselekteer word wat voorheen reeds in navorsing getoets is.
- Nadat die woorde geselekteer is, is algemene klankvervangings vir elke letter in die woorde geformuleer en op die LEERDER ANTWOORDBLAD in die geskepte blokkies aangeteken.

Woordherkenning in issolasie (Afdeling IV)

- “Word recognition is always a reasonable predictor of later facility with reading comprehension.” (Share & Stanovich, 1995).
- Vir die oorspronklike weergawe van die toets is drie woordlyste ontwikkel, wat geskik is vir leerders in Graad 1. (Begin, middel en einde van Graad Een).

A.

- Tydens die ontwikkeling van PALS-K is **die eerste lys** woorde verkry uit Vlak 1 tot 3 van die mees basiese leesboekies wat gebruik word. Die geselekteerde woorde was ook tipies woorde wat in vlakke 1-9 van die ‘Reading Recovery’ reeks voor gekom het. Die woorde is ook onder die eerste 100 woorde wat in die ‘Word Frequency Book (Carroll, Davies & Richmna, 1944) voorkom.

- Ten einde **Woordlys 1** saam te stel is voorbeelde van basiese leesboekies en 'n hoë frekwensie woordelys van Afrikaanse woorde versamel en woorde is hieruit geselekteer.
- Bronne:
 1. Lekkerlees: Aanvangsreeks Leesboek 1: Lin se Vis (Mart Meij, 1992). Daar is twee boeke in die reeks vir Graad 1 leerders.
 2. Pierewietreeks: Substandaard A/Graad 1: Ons familie; Die stoute tweeling; Die kat; Die kinders speel; (Ferreira, J.H; Loots, A.M.; Neethling, J.S.; Rutherford, R.M.; Schoeman, L.O.; Slabber, J.M.; Visser, H., 1995). Daar is agt boekies in hierdie reeks vir Graad 1 leerders.
 3. Sterstories: Stoffel en maraai (Hanekom & Jones, 1996).
 4. Hoë frekwensie woordelys uit Grove & Hauptfleisch (1992).
- Woorde wat bestaan uit enkelklanke (KVK) (wat volgens die kurrikulum eerste aangeleer word) is geselekteer. Die frekwensie van voorkoms van die woord in die verskillende leesboekies en in die hoë frekwensie woordelys is as riglyn gebruik vir die selektering van woorde.
- 20 woorde is geselekteer en van maklik na moeilik gerangskik na aanleiding van die fonologiese eienskappe van die woorde.

B.

- Ten einde die tweede lys woorde (PALS-K) saam te stel is voorbeelde van woorde Vlak 4 van basiese leesboekies gebruik. Die geselekteerde woorde was ook tipies woorde wat in vlakke 9 tot 12 van die 'Reading Recovery' reeks voor gekom het. Die woorde is ook onder die eerste 200 woorde wat die mees algemeenste in Engels voorkom.
- Ten einde **Woordlys 2** saam te stel is voorbeelde van basiese leesboekies en 'n hoë frekwensie woordelys van Afrikaanse woorde versamel en woorde is hieruit geselekteer.

- Bronne:
 1. Lekkerlees: Aanvangsreeks Leesboek 2: Maat vir Jan (Mart Meij, 1992). Daar is twee boeke in die reeks vir Graad 1 leerders.
 2. Pierewietreeks: Substandaard A/Graad 1: By die huis; In die tuin. (Ferreira, J.H; Loots, A.M.; Neethling, J.S.; Rutherford, R.M.; Schoeman, L.O.; Slabber, J.M.; Visser, H., 1995). Daar is agt boekies in hierdie reeks vir Graad 1 leerders.
 3. Hoë frekwensie woordelys uit Grove & Hauptfleisch (1992).

- Woorde wat bestaan uit dubbelklanke is geselekteer. Die frekwensie van voorkoms van die woord in die verskillende leesboekies en in die hoë frekwensie woordelys is as riglyn gebruik vir die selektering van woorde.

- 20 woorde is geselekteer en van maklik na moeilik gerangskik na aanleiding van die fonologiese eienskappe van die woorde.

C.

- Die derde lys woorde (PALS-K) is saamgestel uit woorde wat tipies in Vlak 5 basiese leesboekies voorkom. Die geselekteerde woorde was ook tipies woorde wat in vlakke 13 tot 16 van die 'Reading Recovery' reeks voor gekom het. Die woorde is ook onder die eerste 500 woorde wat die algemeenste in Engels voorkom.

- Ten einde **Woordlys 3 (SFBG)** saam te stel is voorbeelde van basiese leesboekies en 'n hoë frekwensie woordelys van Afrikaanse woorde versamel en woorde is hieruit geselekteer.

- Bronne:
 4. Lekkerlees: Aanvangsreeks Leesboek 2: Maat vir Jan (Mart Meij, 1992). Daar is twee boeke in die reeks vir Graad 1 leerders.
 5. Pierewietreeks: Substandaard A/Graad 1: Pierewiet-Pierewiet; Hier is ons weer.(Ferreira, J.H; Loots, A.M.; Neethling, J.S.; Rutherford, R.M.; Schoeman, L.O.;

Slabber, J.M.; Visser, H., 1995). Daar is agt boekies in hierdie reeks vir Graad 1 leerders.

6. Hoë frekwensie woordelys uit Grove & Hauptfleisch (1992).

- Woorde wat konsonatklusters bevat is geselekteer. Die frekwensie van voorkoms van die woord in die verskillende leesboekies en in die hoë frekwensie woordelys is as riglyn gebruik vir die selektering van woorde.
- 20 woorde is geselekteer en van maklik na moeilik gerangskik na aanleiding van die fonologiese eienskappe van die woorde.

Konsep van 'n woord (Afdeling V)

- Konsep van 'n woord verwys na die aanvangsleser se vermoë om gesproke woorde by geskrewe woorde te pas. "Research has shown that a stable concept of word in text can facilitate a child's awareness of the individual sounds within words. Until a child can point to individual words accurately within a line of text, he or she will be unable to learn new words while reading or to attend effectively to letter sound cues at the beginning of words in running text (Morris, 1993). The ability to fully segment all the phonemes within words appears to follow concept of word attainment (Morris, 1993).
- 'n Standaard rympie is tydens die PALS-K toets gebruik om 'fingerpointing' mee te evalueer.
- Die rympie wat die oorspronke outeurs gebruik het, het die volgende eienskappe:
 - i. Kan prentmatig uitgebeeld word.
 - ii. Bestaan uit vier versreëls.
 - iii. Het 'n 'a,b'c'b' rympatroon.
 - iv. Die woorde in die gediggie is deurgaans eenlettergereg.
- 'n Rympie met soortgelyke eienskappe is vir die SFBG gesoek.

- Die rympie “My Kat” van Tienie Holloway het aan die bogenoemde vereistes voldoen en is derhalwe geselekteer vir die subtoets. Die rympatroon van die gediggies verskil egter van die oorspronklike toets aangesien die patroon ‘a,a,a,a’ is in plaas van ‘a,b,c,b’. Die uitvoering van die subtoets behoort egter nie hierdeur beïnvloed te word nie.

BYLAE D:

OPSOMMING VAN VOORSTELLE GEMAAK DEUR TAALKUNDIGE EN KENNER OP DIE GEBIED VAN FONOLOGIESE BEWUSTHEID

Subtoets	Item nr	Beskrywing	Voorstel gemaak
Afdeling I Deel A	Voorbeeld 1 (Instruksies)	sak nege tak koek	Vervang 'nege' met 'n enkelsillabe telwoord soos 'vyf'.
	Voorbeeld 3 (Instruksies)		Vervang "Ons gaan nog prentjies soek wat rym." met "Kom ons oefen nog een keer. "
	Instruksies	Items 1 tot 10	Verander instruksies as volg: "Trek 'n kringetjie om die prentjie wat met man rym, wat amper soos man klink." na "Trek 'n kringetjie om die prentjie wat rym met man, wat amper klink soos man."
	Item 7	boog oog perd saag	'saag' is te naby aan 'boog' en 'oog'. <ul style="list-style-type: none"> • 'horse' & 'saw' het dieslfde vokaal. • Gebruik liever 'kers' aangesien 'perd' en 'kers' dieselde vokaal het.
	Item 8	mot net wiel pot	Hou liefds die posisie van die rymwoorde dieselfde. Ruil 'wiel' en 'pot' om.

Afdeling I Deel B	Voorbeeld 1 (Instruksies)	“Ons gaan luister vir die <i>klankie,,,,,,,,,,,,,</i> ”	Vermy onnodige verkleinwoorde. Verander ‘klankie’ na ‘klank’.
	Item 5	hoed mop muis klok	Vermy konsonantkombinasies in aanvangsposisie. Verander ‘klok’ na ‘koek’.
	Item 7	pen blaar mat pot	Vermy konsonantkombinasies in aanvangsposisie. Verander ‘blaar’ na ‘been’.
			Vermy konsonantkombinasies in aanvangsposisie. Verander ‘skaap’ na ‘saag’, ‘skoen’ na ‘seep’ en ‘vlieër’ na ‘kas’.
Afdeling I Deel D	Voorbeeld 1 (Instruksies)	pet nege vier kaas	Verander ‘nege’ na ‘naald’.
Afdeling II		Letters z, x, c, q ingesluit	Die vraag word gestel of hierdie letters, wat nie in Afrikaans gebruik word nie, toepaslik is.
Afdeling III Deel B Spelling			Die volgende voorstel word gemaak. “Ek dink dit kan sinvol wees om net hierdie deel as ‘n ‘loodstudie te doen om die ‘normale’ aanvang-speller se resonse te kry.

Let wel: Die toetsinstrument is ook deur die taalkundige in die geheel taalkundig versorg.

Instruksies vir die afneem van die toets

Afdeling I Deel A: Rymbewustheid (Hierdie taak kan met 'n groep van 4 leerders gelyktydig afgehandel word.)

1. Materiaal benodig:

- Leerder toetsboek (prentboek) (4)
- Potlode vir die leerders
- Leerder antwoordblad (4)

2. Instruksies:

- Berei die leerders vir die eerste oefen item voor.

"Ons gaan prentjies soek wat rym. Julle gaan die prentjies soek wat baie dieselfde klink. Julle gaan kringetjies trek om die prentjies wat rym. Sit julle vingers op die prentjie van die sak. Raak aan elke prentjie as ek sy naam sê. Luister....."

sak vyf tak koek

Kom ons soek die prentjie wat met sak rym:

Sak-vyf sak-tak sak-koek.

Sak rym met tak. Trek 'n kringetjie om die prentjie van die tak."

- Berei die leerders vir die volgende oefen item voor.

"Ons gaan nog prentjies soek wat rym. Julle gaan die prentjies soek wat baie dieselfde klink. Julle gaan kringetjies trek om die prentjies wat rym. Sit julle vingers op die prentjie van die mes. Raak aan elke prentjie as ek sy naam sê. Luister....."

mes nes vis kam

Kom ons soek die prentjie wat met mes rym:

Mes-nes mes-vis mes-kam

Nes rym met mes. Trek 'n kringetjie om die prentjie van die nes."

- Berei die leerders vir die laaste oefen item voor.

"Kom ons oefen nog een keer. Julle gaan die prentjies soek wat baie dieselfde klink. Julle gaan kringetjies trek om die prentjies wat rym. Sit jou vinger op die prentjie van die peer. Raak aan elke prentjie as ek sy naam sê. Luister....."

peer tier wiel veer

Kom ons soek die prentjie wat met rym met peer:

<i>Peer-tier</i>	<i>peer-wiel</i>	<i>peer-veer</i>
<i>Veer rym met peer. Trek 'n kringetjie om die prentjie van die veer.</i>		
<ul style="list-style-type: none"> Kontroleer die oefenitems. As die leerders die regte prentjies omkring het, sê.... <p><i>"Ja, sak en tak rym; mes en nes rym; en peer en veer rym."</i></p> <ul style="list-style-type: none"> Indien die leerders die verkeerde prentjies gemerk het, moet hulle gewys word hoe om die regte prentjie te omkring terwyl die rymwoorde herhaal word. <p><i>"Sak en tak rym, mes en nes rym en peer en veer rym."</i></p>		
<ul style="list-style-type: none"> Berei nou die leerders vir die eerste siftingsitem voor: <p><i>1. "Nou gaan ons nog prentjies soek wat rym. Sit julle vingers op die prentjie van die man. Raak aan elke prentjie as ek sy naam sê. Luister....."</i></p> <p><i>man vyf bed pan</i></p> <p><i>Kom ons soek die prentjie wat rym met man, wat amper klink soos man:</i></p> <p><i>Man-vyf man-bed man-pan</i></p> <p><i>Trek 'n kringetjie om die prentjie wat rym met man, wat amper klink soos man"</i></p>		
<ul style="list-style-type: none"> Berei die leerders vir die volgende item voor: <p><i>2. Is julle reg vir die volgende een? Sit julle vingers op die prentjie van die muur. Raak aan elke prentjie as ek sy naam sê. Luister....."</i></p> <p><i>muur vuur boom koei</i></p> <p><i>Kom ons soek die prentjie wat rym met muur, wat amper klink soos muur:</i></p> <p><i>Muur-vuur muur-boom muur-koei</i></p> <p><i>Trek 'n kringetjie om die prentjie wat rym met muur, wat amper klink soos muur."</i></p>		
<ul style="list-style-type: none"> Berei die leerders vir die volgende item voor: <p><i>3. Is julle reg vir die volgende een? Sit julle vingers op die prentjie van die rok. Raak aan elke prentjie as ek sy naam sê. Luister....."</i></p> <p><i>rok eend hand bok</i></p> <p><i>Kom ons soek die prentjie wat rym met rok, wat amper klink soos rok:</i></p> <p><i>Rok-eend rok-hand rok-bok</i></p>		

<p><i>Trek 'n kringetjie om die prentjie wat rym met rok, wat amper klink soos rok"</i></p> <ul style="list-style-type: none"> Berei die leeders vir die volgende item voor: <p><i>4. Is julle reg vir die volgende een? Sit julle vingers op die prentjie van die bus. Raak aan elke prentjie as ek sy naam sê. Luister.....</i></p> <p><i>bus hoed mus kat</i></p> <p><i>Kom ons soek die prentjie rym wat met bus, wat amper klink soos bus:</i></p> <p><i>Bus-hoed bus-mus bus-kat</i></p> <p><i>Trek 'n kringetjie om die prentjie wat rym met bus, wat amper klink soos bus"</i></p>
<ul style="list-style-type: none"> Berei die leeders vir die volgende item voor: <p><i>5. Is julle reg vir die volgende een? Sit julle vingers op die prentjie van die boek. Raak aan elke prentjie as ek sy naam sê. Luister.....</i></p> <p><i>boek net koek seun</i></p> <p><i>Kom ons soek die prentjie wat rym met boek, wat amper klink soos boek:</i></p> <p><i>Boek-net boek-koek boek-seun</i></p> <p><i>Trek 'n kringetjie om die prentjie wat rym met boek, wat amper klink soos boek"</i></p>
<ul style="list-style-type: none"> Berei die leeders vir die volgende item voor: <p><i>6. Is julle reg vir die volgende een? Sit julle vingers op die prentjie van die kas. Raak aan elke prentjie as ek sy naam sê. Luister.....</i></p> <p><i>kas tent kous das</i></p> <p><i>Kom ons soek die prentjie wat rym met kas, wat amper klink soos kas:</i></p> <p><i>Kas-tent kas-kous kas-das</i></p> <p><i>Trek 'n kringetjie om die prentjie wat rym met kas, wat amper klink soos kas"</i></p>
<ul style="list-style-type: none"> Berei die leeders vir die volgende item voor: <p><i>7. Is julle reg vir die volgende een? Sit julle vingers op die prentjie van die boot. Raak aan elke prentjie as ek sy naam sê. Luister.....</i></p> <p><i>boot noot perd kers</i></p>

Kom ons soek die prentjie wat rym met boog, wat amper klink soos boog:

Boot-noot boot-perd boot-kers

Trek 'n kringetjie om die prentjie wat rym met boog, wat amper klink soos boot"

- Berei die leerders vir die volgende item voor:

8. Is julle reg vir die volgende een? Sit julle vingers op die prentjie van die mot. Raak aan elke prentjie as ek sy naam sê. Luister.....

mot net pot wiel

Kom ons soek die prentjie wat rym met mot, wat amper klink soos mot:

Mot-net mot-pot mot-wiel

Trek 'n kringetjie om die prentjie wat rym met mot, wat amper klink soos mot"

- Berei die leerders vir die volgende item voor:

9. Is julle reg vir die volgende een? Sit julle vinger op die prentjie van die huis. Raak aan elke prentjie as ek sy naam sê. Luister.....

huis muis fiets bal

Kom ons soek die prentjie wat rym met huis, wat amper klink soos huis:

Huis-muis huis-fiets huis-bal

Trek 'n kringetjie om die prentjie wat rym met huis, wat amper klink soos huis"

- Berei die leerders vir die volgende item voor:

10. Is julle reg vir die volgende een? Sit julle vingers op die prentjie van die mier. Raak aan elke prentjie as ek sy naam sê. Luister.....

mier sak boot tier

Kom ons soek die prentjie wat rym met mier, wat amper klink soos mier:

Mier-sak mier-boot mier-tier

Trek 'n kringetjie om die prentjie wat rym met mier, wat amper klink soos mier"

Laat die leerders stop wanneer hulle die stopteken sien en neem die toetsboekies in. Sien die leerders se toetsboeke na deur 'n kringetjie te trek om die woord op die LEERDER ANTWOORDBLAD wat hy/sy omkring het in die toetsboek.

Afdeling I Deel B: Beginklankbewustheid

(Hierdie taak kan met 'n groep van 4 leerders gelyktydig afgehandel word.)

1. Materiaal benodig:

- Leerder toetsboeke (Prenteboek)
- Potlode vir die leerder
- Leerder antwoordblad (4)

2. Instruksies

Laat die leerder hulle toetsboeke oopmaak by oefenitems vir die Beginklankbewustheid afdeling. Sê aan die leerder/s...

"Ons gaan luister vir die klank wat aan die begin van woorde is. Ons gaan luister hoe woorde begin. Sit julle vinger op die prentjie van die melk. Raak aan elke prentjie as ek sy naam sê.

Melk maan toon seep

Een van die prentjies begin met dieselfde klankie as wat jy hoor aan die begin van mmmelk. Kom ons soek die prentjie wat begin met 'n /m/. Luister....

Mmmelk-mmmaan mmmelk-toon mmmelk-sssseep

Melk en maan begin met 'n /m/. Trek 'n kringetjie om die prentjie van die maan, want hy begin met dieselfde klankie as melk. Ons hoor nie die /m/ aan die begin van toon nie. Ons hoor nie die /m/ aan die begin van seep nie. Net mmmelk en mmmaan begin met dieselfde klank, /mm/"

- Wys na elke prentjie as jy sy naam sê.
- Beklemtoon die beginklank van elke woord.
- Herhaal die woordpare indien nodig.

Berei die leerders vir die volgende oefen item voor.

"Sit julle vingers op die prentjie van die vis. Raak aan elke prentjie as ek sy naam sê.

vis mop klok vuur

Een van die prentjies begin met dieselfde klankie as wat jy hoor aan die begin van vvvvis. Kom ons soek die prentjie wat begin met 'n /v/. Luister....

Vvvvis-mop vvvvis-klok vvvvis-vvuur

vis en vuur begin met 'n /v/. Trek 'n kringetjie om die prentjie van die vuur want hy begin met dieselfde klankie as vis. Ons hoor nie die /v/ aan die begin van bak nie. Ons hoor nie die /v/ aan die begin van mop nie. Net vvvvis en vvuur begin met dieselfde klank, /vv/"

Berei die leerders vir die laaste oefenitem voor.

"Sit julle vingers op die prentjie van die top. Raak aan elke prentjie as ek sy naam sê.

top vlag twee web

Een van die prentjies begin met dieselfde klank as wat julle hoor aan die begin van top. Kom ons soek die prentjie wat begin met 'n /t/ . Luister....

Top-vlag top- twee top-web

top en twee begin met 'n /t/. Trek 'n kringetjie om die prentjie van die twee want hy begin met dieselfde klankie as top. Ons hoor nie die /t/ aan die begin van vlag nie. Ons hoor nie die /t/ aan die begin van web nie. Net top en twee begin met dieselfde klank, /t/"

Berei die leerders vir die eerste siftingsitem voor.

1. "Sit julle vingers op die prentjie van die boot. Raak aan elke prentjie as ek sy naam sê.

boot boek lip ring

Een van die prentjies begin met 'n /b/ klankie, net soos die /b/ klank wat jy hooraan die begin van boot. Luister....

Bboot-boek bboot-lip bboot-ring

Trek 'n kringetjie om die prentjie wat begin met 'n /b/.

Berei die leerder/s vir die volgende item voor:

2. "Sit julle vingers op die prentjie van die reën. Raak aan elke prentjie as ek sy naam sê.

Reën bus voet rok

Een van die prentjies begin met 'n /r/ klankie, net soos die /r/ klank wat jy hooraan die begin van reën. Luister....

Rreën-bus reën-voet reën-rok

Trek 'n kringetjie om die prentjie wat begin met 'n /r/ .

Berei die leerder/s vir die volgende item voor:

3. "Sit julle vingers op die prentjie van die net. Raak aan elke prentjie as ek sy naam sê.

Net deur neus kar

<p><i>Een van die prentjies begin met 'n /p/ klankie, net soos die /p/ klank wat jy hoor aan die begin van pen. Luister....</i></p> <p><i>Ppen-been ppen-mat ppen-pot</i></p> <p><i>Trek 'n kringetjie om die prentjie wat begin met 'n /p/ .</i></p>
<p>Berei die leerder/s vir die volgende item voor:</p> <p>8. <i>"Sit julle vingers op die prentjie van die skaap. Raak aan elke prentjie as ek sy naam sê.</i></p> <p><i>Saag seep kas bed</i></p> <p><i>Een van die prentjies begin met 'n /s/ klankie, net soos die /s/ klank wat jy hoor aan die begin van saag. Luister....</i></p> <p><i>Saag-seep saag-kas saag-bed</i></p> <p><i>Trek 'n kringetjie om die prentjie wat begin met 'n /s/ .</i></p>
<p>Berei die leerder/s vir die volgende item voor:</p> <p>9. <i>"Sit julle vingers op die prentjie van die wolk. Raak aan elke prentjie as ek sy naam sê.</i></p> <p><i>Wolk by neus wiel</i></p> <p><i>Een van die prentjies begin met 'n /w/ klankie, net soos die /w/ klank wat jy hoor aan die begin van wolk . Luister....</i></p> <p><i>Wwolk-by wwolk-neus wwolk-wiel</i></p> <p><i>Trek 'n kringetjie om die prentjie wat begin met 'n /w/.</i></p>
<p>Berei die leerder/s vir die volgende item voor:</p> <p>10. <i>"Sit julle vingers op die prentjie van die mat. Raak aan elke prentjie as ek sy naam sê.</i></p> <p><i>Mat wol muis koei</i></p> <p><i>Een van die prentjies begin met 'n /m/ klankie, net soos die /m/ klank wat jy hoor aan die begin van mat. Luister....</i></p> <p><i>Mmat-gom mmat-muis mmat-koei</i></p> <p><i>Trek 'n kringetjie om die prentjie wat begin met 'n /m/.</i></p>

Laat die leerders stop wanneer hulle die stopteken sien en neem die toetsboekies in. Sien die leerders se toetsboeke na deur 'n kringetjie te trek om die woord op die LEERDER ANTWOORDBLAD wat hy/sy omkring het in die toetsboek.

Afdeling I Deel C: Rymbewustheid

(Hierdie toets moet individueel afgeneem word.)

Soek rympare

1. **Materiaal benodig:**
 - Stimulus kaartjies (Soek rympare)
 - Leerder antwoordblad

LET WEL: Hierdie taak word bepunt terwyl die leerder deur die pakkie kaarte werk. Omkring telkens die woord/kaartjie wat die leerder selekteer op sy LEERDER ANTWOORDBLAD.

2. Instruksies:

Sit die oefenkaartjies in die volgende volgorde neer:

net pet man

"Nou gaan ons met prentkaarte speel. Twee van die prentjies rym. Raak aan elke prentjie as ek sy naam sê. Tel nou die prentjies op wat rym."

- As die leerder die korrekte prentjies op tel, beloon hom deur te sê.....

"Ja! net en pet rym! Kom ons probeer nog een."

- As die leerder die verkeerde prentjies op tel moet die kaartjies terug geplaas word en die prosedure moet gemodelleer word deur te sê....

"net, pet, man. Ek gaan die prentjies optel wat rym."

Tel net en pet op en sê,

"net en pet rym, net en pet klink baie eenders. Kom ons probeer nog een."

Sit die volgende oefenkaartjies in volgorde neer:

boom pen hen

"Twee van die prentjies rym. Raak aan elke prentjie as ek sy naam sê. Tel die prentjies op wat rym."

- As die leerder die korrekte prentjies op tel, beloon hom deur te sê.....

"Ja! pen en hen rym! Kom ons probeer nog een."

- As die leerder die verkeerde prentjies optel moet die kaartjies terug geplaas word en die prosedure moet gemodelleer word deur te sê....

"Pen en hen rym, pen en hen klink baie eenders."

Berei die leerder vir die eerste siftingsitem voor. Sit die kaartjies in volgorde neer.		
Swem	mop	top
<p>1. "Nou gaan jy nog prentjies optel wat rym. Twee van die prentjies rym. Raak aan elke prentjie as ek sy naam sê. Tel die prentjies op wat rym."</p> <ul style="list-style-type: none"> Trek 'n kringetjie om die woord wat geselekteer is op die LEERDER ANTWOORDBLAD. 		
Sit die kaartjies in volgorde neer.		
Kam	huis	lam
<p>2. "Reg vir die volgende een? Twee van die prentjies rym. Raak aan elke prentjie as ek sy naam sê. Tel die prentjies op wat rym."</p> <ul style="list-style-type: none"> Trek 'n kringetjie om die woord wat geselekteer is op die LEERDER ANTWOORDBLAD 		
Sit die kaartjies in volgorde neer.		
Skaap	aap	kar
<p>3. "Reg vir die volgende een? Twee van die prentjies rym. Raak aan elke prentjie as ek sy naam sê. Tel die prentjies op wat rym."</p> <ul style="list-style-type: none"> Trek 'n kringetjie om die woord wat geselekteer is op die LEERDER ANTWOORDBLAD 		
Sit die kaartjies in volgorde neer.		
Hark	slang	vark
<p>4. "Reg vir die volgende een? Twee van die prentjies rym. Raak aan elke prentjie as ek sy naam sê. Tel die prentjies op wat rym."</p> <ul style="list-style-type: none"> Trek 'n kringetjie om die woord wat geselekteer is op die LEERDER ANTWOORDBLAD 		
Sit die kaartjies in volgorde neer.		
Put	blok	klok
<p>5. "Reg vir die volgende een? Twee van die prentjies rym. Raak aan elke prentjie as ek sy naam sê. Tel die prentjies op wat rym."</p> <ul style="list-style-type: none"> Trek 'n kringetjie om die woord wat geselekteer is op die LEERDER ANTWOORDBLAD 		
Sit die kaartjies in volgorde neer.		

Kar	boks	nar
<p>6. "Reg vir die volgende een? Twee van die prentjies rym. Raak aan elke prentjie as ek sy naam sê. Tel die prentjies op wat rym."</p> <ul style="list-style-type: none"> Trek 'n kringetjie om die woord wat geselekteer is op die LEERDER ANTWOORDBLAD 		
Sit die kaartjies in volgorde neer.		
Tas	vul	bul
<p>7. "Reg vir die volgende een? Twee van die prentjies rym. Raak aan elke prentjie as ek sy naam sê. Tel die prentjies op wat rym."</p> <ul style="list-style-type: none"> Trek 'n kringetjie om die woord wat geselekteer is op die LEERDER ANTWOORDBLAD 		
Sit die kaartjies in volgorde neer.		
Haan	maan	vlag
<p>8. "Reg vir die volgende een? Twee van die prentjies rym. Raak aan elke prentjie as ek sy naam sê. Tel die prentjies op wat rym."</p> <ul style="list-style-type: none"> Trek 'n kringetjie om die woord wat geselekteer is op die LEERDER ANTWOORDBLAD 		
Sit die kaartjies in volgorde neer.		
Pou	tou	pad
<p>9. "Reg vir die volgende een? Twee van die prentjies rym. Raak aan elke prentjie as ek sy naam sê. Tel die prentjies op wat rym."</p> <ul style="list-style-type: none"> Trek 'n kringetjie om die woord wat geselekteer is op die LEERDER ANTWOORDBLAD 		
Sit die kaartjies in volgorde neer.		
Vis	som	blom
<p>10. "Reg vir die volgende een? Twee van die prentjies rym. Raak aan elke prentjie as ek sy naam sê. Tel die prentjies op wat rym."</p> <ul style="list-style-type: none"> Trek 'n kringetjie om die woord wat geselekteer is op die LEERDER ANTWOORDBLAD 		

Afdeling I Deel D: Beginklankbewustheid (Beginklank Sortering)

(Hierdie toets moet individueel afgeneem word.)

1. Materiaal benodig:

- Stimulus kaartjies (Beginklanksortering)
- Leerder antwoordblad

LET WEL: Hierdie taak word bepunt terwyl die leerder deur die pakkie kaarte werk.

2. Instruksies

- Sit die OPSKRIF KAARTJIES met pot, net, vis and kat (kaartjies 1-4) neer.

Pot	net	vis	kat
-----	-----	-----	-----

"Nou gaan ons luister vir die beginklank van elke prentjie. Hier is 'n prentjie van 'n pot. Aan die begin van pot hoor ek die /p/ klank (pppot). Hier is die prentjie van 'n net. Aan die begin van net hoor ek die /n/ klank (nnnet). Hier is die prentjie van 'n vis. Aan die begin van vis hoor ek 'n /v/ klank (vvvis). Hier is die prentjie van 'n kat. Aan die begin van kat hoor ek 'n /k/ klank (kkkatt)."

- Kry nou die OEFENKAARTJIES 5-8 gereed (pet naald vier kaas) en sê....

"Hier is nog prentjies. Ek gaan elke prentjie se naam sê en dan elke prentjie onder die prentjie sit wat dieselfde klankie aan die begin het."

- Wys die leerder hoe om te sorteer deur die volgende stappe te demonstree:

1. Benoem elke prentjie. Beklemtoon telkens die beginklank.
2. Plaas die prentjie onder die korrekte OPSKRIF KAARTJIE.
3. Beklemtoon dat die prentjies onder elke OPSKRIF KAARTJIE met dieselfde klank begin deur te sê:

"pet en pot begin altwee met die klank /p/."

- Herhaal hierdie prosedure vir al die OEFENKAARTJIES.

Verwyder nou die OEFENKAARTJIES 5-8 (pet nege vier kaas). Skommel die kaartjies en sê....

"Nou wil ek hê jy moet die kaartjies sorteer. Ek gaan vir jou die kaartjies een vir een aangee en vir jou sê wat op die prentjie is. Sê die naam van die prentjie en sit hom onder die prentjie wat dieselfde klank aan die begin het."

- Voordat daar na 'n volgende kaartjie oorgegaan kan word moet die vorige kaartjie verwyder word. (Laat die OPSKRIF kaartjie op dieselfde plek.)
- Moenie enige addisionele hulp/leidrade, behalwe die naam van die prentjie, lewer nie.
- Dring daarop aan dat die leerder die naam van die prentjie moet herhaal.

Neem die LEERDER ANTWOORDBLAD en maak 'n regmerk in die toepaslike blokkie as die leerder die kaartjie onder die korrekte OPSKRIFKAARTJIE geplaas het.

Afdeling II: Alfabetkennis Kleinletter alfabetherkenning

(Hierdie toets moet individueel afgeneem word.)

1. **Materiaal benodig:**

- Kleinletter alfabetherkenning bladsy
- Leerder antwoordblad

2. **Instruksies:**

Sê aan die leerder dat jy wil hê dat hy/sy vir jou die name van hierdie letters moet sê. Vra die leerder om sy vinger op die eerste letter op die Klein letter alfabetherkenning bladsy te plaas. Sê dan.....

"Sien jy hierdie letters? Raak aan elke letter en sê dan sy naam. As jy nie die naam van die letter ken nie kan jy hom oorslaan en met die volgende letter aangaan."

Maak seker dat die leerder die letters in die korrekte volgorde aanraak en dat hy/sy nie die plek verloor nie.

As die leerder 'n lyntjie oorslaan, moet hy weer gerig word na die korrekte volgende letter. (Raak self aan die korrekte letter.)

Gebruik die LEERDER ANTWOORDBLAD terwyl die toets afgeneem word. Trek die foutiewe response op die antwoordblad dood en skryf dit wat die leerder gesê het in. (Indien die leerder homself korrigeer word die antwoord as korrek aanvaar.)

Afdeling III: Klankkennis

Die klankkennis afdeling is in twee dele verdeel: (A) Klanke en (B) Spelling (Hierdie subtoetse moet individueel afgeneem word.)

Deel A: Klanke

1. Materiaal benodig:

- Klankekaart
- Leerder antwoordblad

2. Instruksies:

Verduidelik aan die leerder dat jy wil hê dat hy vir jou moet sê watter klanke deur die simbole voorgestel word. Vra die leerder om sy vinger op die eerste letter op die Klankekaart te plaas. Sê dan.....

"Sien jy hierdie letters? Raak aan elke letter en sê dan watter klank dit maak. Ek wil nie weet wat die naam van die letter is nie. Ek wil weet watter klank die letter maak. As jy nie weet watter klank die letter maak nie kan jy hom oorslaan en aangaan met die volgende letter. Hier is 'n voorbeeld: Hierdie is die letter "M" Hierdie letter maak 'n /m/ klank. So wanneer ek my vinger op die letter 'M' sit gaan ek sê /mmmmmm/. Verstaan jy?"

As die leerder die letternaam gee, verduidelik weer aan hom/haar dat jy wil weet watter klank die letter maak, en nie die naam van die letter nie.

As die leerder 'n woord gee wat met daardie letter begin (byvoorbeeld as die kind sê 'hond' vir 'h'), sê aan hom/haar

"Watter klank is aan die begin van 'hond'?"

As die leerder 'n lyntjie oorslaan, moet hy weer gerig word na die korrekte volgende letter. (Raak self aan die korrekte letter.)

Gebruik die LEERDER ANTWOORDBLAD terwyl die toets afgeneem word. Trek die foutiewe response op die antwoordblad dood en skryf dit wat die leerder gesê het in. (Indien die leerder homself korrigeer word die antwoord as korrek aanvaar.)

Deel B: Spelling

1. Materiaal benodig:

- Potlode vir leerders
- Spellinglys
- Leerder antwoordblad

2. Instruksies:

Verduidelik aan die leerder dat jy wil hê dat hy vir jou 'n paar woordjies moet spel. Demonstreer eers die prosedure deur 'n woord hardop te spel. Begin deur te sê:

"Ons gaan 'n paar woordjies spel. Ek sal eerste wees. Die woord wat ek gaan spel is mat. Ek gaan begin deur die hele woord baie stadig te sê mm-aa-tt. Nou gaan ek 'n bietjie dink oor elke klankie wat ek hoor. Luister. MMM. Ek hoor 'n /m/ klank so nou skryf ek 'n 'm' MM-AA. Na die /m/ hoor ek 'n /a/ klank so dan skryf ek 'n /a/ neer. MM-AA-TT. Aan die einde van die woord hoor ek 'n /t/ klank, nou skryf ek 'n /t/ neer. Nou wil ek hê jy moet 'n paar woordjies vir my spel. Skryf 'n letter neer vir elke klankie wat jy hoor. Jy kan die alfabet lysie bo-aan jou bladsy gebruik as jy vergeet het hoe 'n klankie lyk. Is jy gereed?"

Na die "mat" voorbeeld moet die uitklankingsproses nie weer verduidelik word nie. Die leerder mag wel aangemoedig word deur die volgende te sê...

"Wat hoor jy nog? Hoor jy enige ander klanke in die woord _____?"

Vra die leerder om die volgende woorde te spel. Die woorde moet in hierdie volgorde aangebied word.

1. man 2. pot 3. bus 4. vis 5. pen

Indien daar enige onduidelike letters neergeskryf word moet die leerder aangemoedig word om te sê watter letter hy/sy geskryf het, of om na die korrekte op die alfabetlysie op sy antwoordboek te wys. Skryf die beoogde letter bokant die leerder se poging neer. Letteromkerings word as korrek gemerk.

Skryf die leerder se spelpoging in die toepaslike blokkie in. Skryf die letters so ver moontlik soos wat die leerder dit geskryf het.

Afdeling IV: Woordherkenning in isolasie

Die woordherkenning in isolasie taak word nie van Graad R leerlinge verwag nie. Maar indien jy vermoed dat die leerder wel kan lees, kan dit gebruik word om sy leesvermoëns mee te evalueer.

1. Materiaal benodig:

- Woordelys
- Leerder antwoordblad

2. Instruksies:

Verduidelik aan die leerder dat jy nou wil hê dat hy/sy 'n paar woorde moet lees. Begin met alle leerders by Woordlys 1. Sê....

"Hier is 'n lysie woorde. Sit jou vinger op die eerste woord van Woordlys 1. Ek wil hê jy moet elke woord vir my lees. Party van die woorde gaan vir jou maklik wees, en party gaan bietjie moeiliker wees. Moenie bekommerd wees nie. Jy hoef nie almal te ken nie. Ek wil net hê jy moet jou bes doen. As jy nie 'n woordjie ken nie, al het jy jou bes probeer, kan jy die woordjie oorslaan en na die volgende een aangaan."

Daar bestaan nie 'n tydsbeperking op hierdie afdeling nie, maar probeer om so vinnig moontlik deur die lysies te werk.

Party van die leerders sal dit dalk moeilik vind om hulle plek op die bladsy te behou. In daardie geval kan die leerder aangemoedig word om na elke woord met sy vinger te wys. 'n Indekskaartjie kan ook gebruik word om slegs een woord op 'n slag aan die leerder te wys.

Indien die leerder 15 of meer woorde uit 20 korrek gelees het, moet daar oor gegaan word na die volgende woordlys. Indien die leerder minder as 15 woorde korrek gelees het, moet die aantal woorde wat korrek gelees is, getel word en die toets moet beëindig word.

Indien daar met 'n lys woorde begin word en dit duidelik word dat die woorde te moeilik vir die leerder is (byvoorbeeld, indien die leerder die eerste vyf woorde verkeerd het), vra die leerder om te stop. Teken die aantal woorde wat die leerder wel kon lees, aan.

As die leerder vinnig deur die woordlys kyk en sê dat hy geen van die woorde kan lees nie, moet enkele steekproewe ("spot checks") uitgevoer word. Vra die leerder om 6 tot 10 van die woorde te lees. Stop halfpad as dit duidelik word dat die leerder nie die woorde kan lees nie.

Bepunting:

Maak 'n skuinsstreep op elke woord wat die leerder nie in staat was om te lees nie. Skryf asseblief telkens die leerder se weergawe van die woord langs die woord wat hy moes lees neer. Maak 'n regmerkje langs die woorde wat hy korrek kon lees.

Afdeling V: Die konsep van 'n woord

Nota: Leer die gediggie en demonstreer aan die hele klas hoe om met die vinger na elke woord te wys voordat die toets uitgevoer word. ('finger pointing')

1. Materiaal benodig:

- "My kat boek"
- Leerder antwoordblad

2. Instruksies:

<p>Begin 'n voorskou van die boek "Reën" deur die volgende te sê...</p> <p><i>"Ons gaan hierdie boekie lees. Kom ons kyk net eers na die prentjies. Hierdie boekie se naam is <u>My kat</u> . Kyk na die prentjie op die voorblad. Watter soort dier sien jy?"</i></p>
<p>Blaai om en sê...</p> <p><i>" Hier is 'n kat!"</i></p>
<p>Blaai om en sê...</p> <p><i>"Nou wat doen die kat nou? Hy klim in die bad!"</i></p>
<p>Blaai om en sê...</p> <p><i>"Kyk nou! Die kat is vies en nat! Katte hou mos nie van water nie!! "</i></p>
<p>Blaai om en sê...</p> <p><i>"Kyk nou net hier. Wat maak die kat nou? 'skud dat dit spat' Siestog, die arme katjie!!"</i></p> <p><i>"Nou gaan ek die boekie vir jou lees."</i></p>
<p>Lees die boek en raak aan elke woord. Sê dan...</p> <p>"Nou gaan ons beurte maak om te lees. Ek gaan eerste 'n bladsy lees en aan elke woord raak. Dan gaan jy dieselfde bladsy lees en aan elke woord raak. Is jy gereed? Oë op die bladsy?"</p>

Bepunting van Afdeling V Deel A (Vingerwys "Fingerpointing")

- Die kind moet akkuraat na elke woord in die sin wys. 'n Punt word slegs toegeken as die leerder akkuraat na elke woord in die sin gewys het. As u onseker is oor die kind se respons kan u hom vra om die taak te herhaal.
- Geen punte word toegeken indien die leerder nie akkuraat na elke woord in die sin wys nie.
- Maak 'n regmerkie in die kolom (UITWYS) langs die sin wat die leerder korrek uitgewys het.

Bepunting van Afdeling V Deel B (Woordidentifikasie in Konteks)

- Woordidentifikasie in konteks word woord vir woord bepunt.
- Op elke bladsy is daar twee woorde wat die leerder moet lees.
- Nadat die leerder 'n bladsy van die 'vingerwys' taak afgehandel het moet hy onmiddellik gevra word om die teikenwoorde (vetgedrukte woorde) te lees. Vra aan die leerder: "Watter woord is dit? Beweeg dan na die volgende teiken woord en vra: "En wat van hierdie een?"
- Die teikenwoorde is in **vetgedruk** op die LEERDER ANTWOORDBLAD aangebring.
- Trek 'n skuinsstreep deur die vetgedrukte woord op die LEERDER ANTWOORDBLAD indien die leerder die woord verkeerd gelees het. Maak 'n regmerkie bo die woord indien die leerder die woord korrek gelees het.
- Teken die punte op die LEERDER ANTWOORDBLAD aan.

Afdeling I: Deel C "Soek Rympare" - Oefenprente

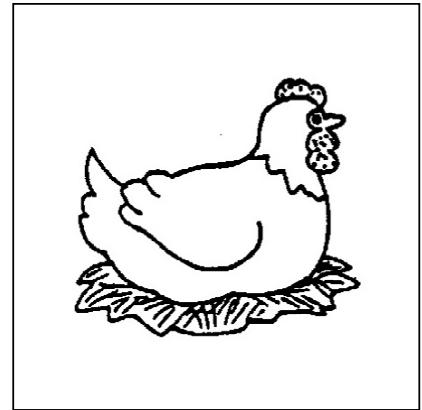
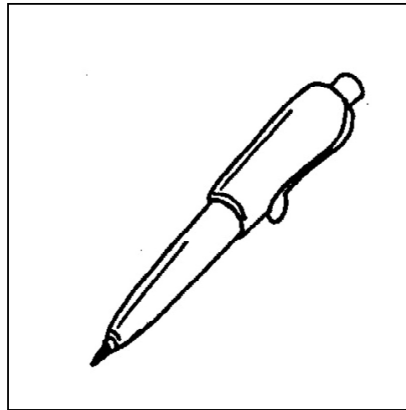
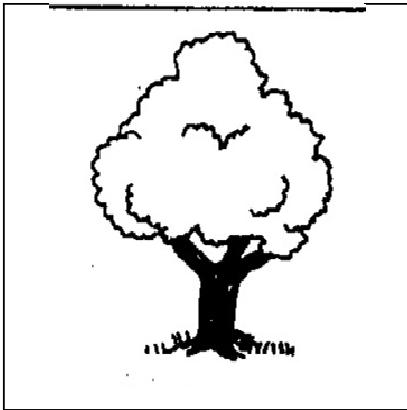
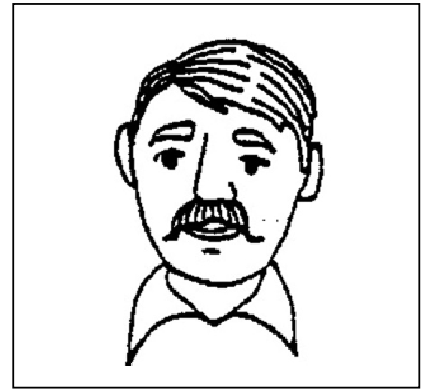
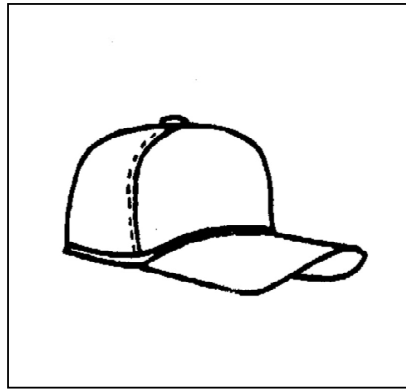
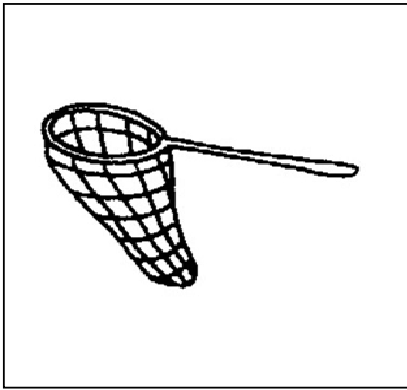

Afdeling I: Deel C: "Soek Rympare" – Bladsy1

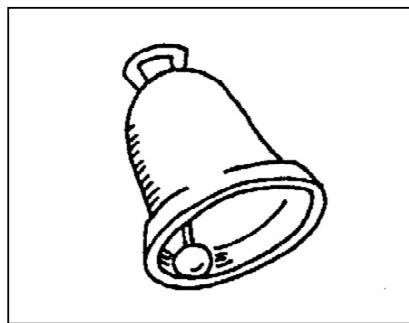
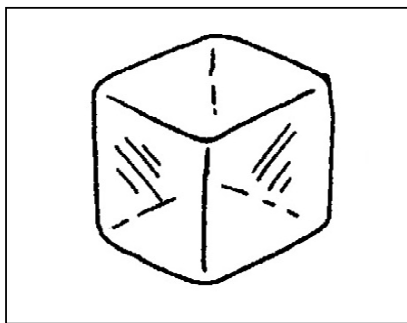
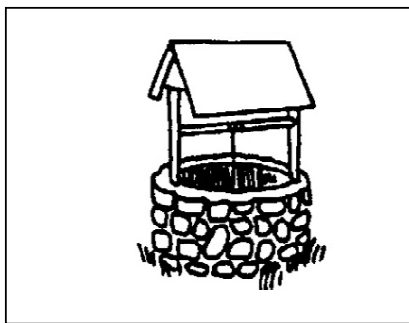
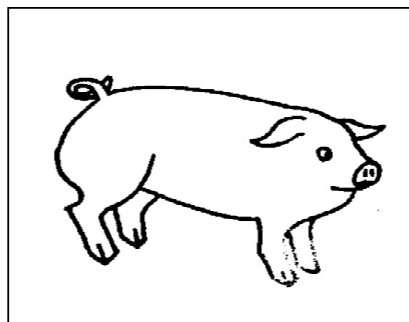
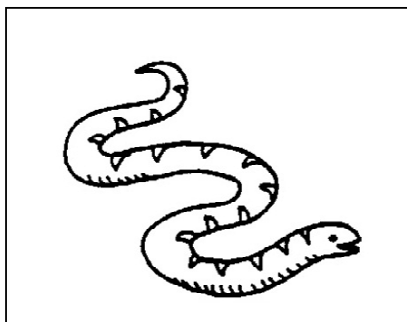
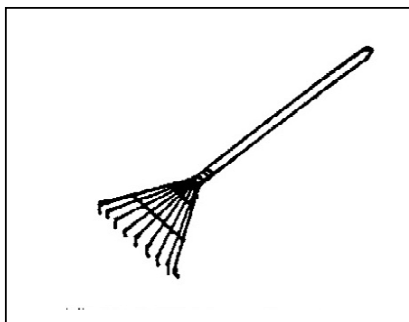
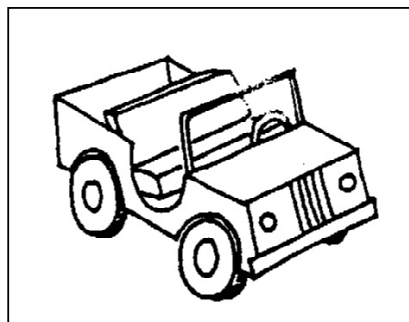
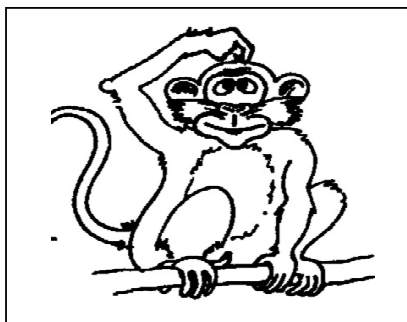
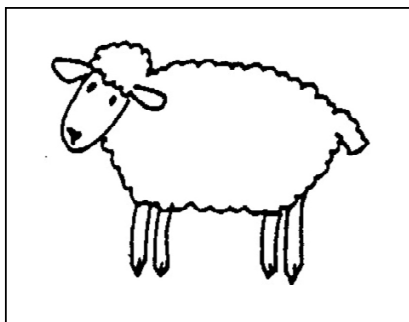
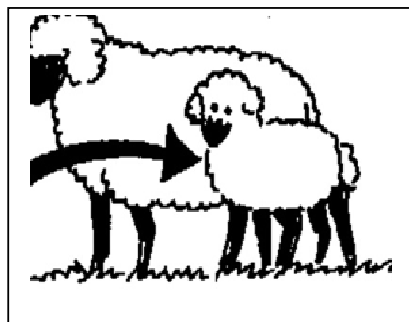
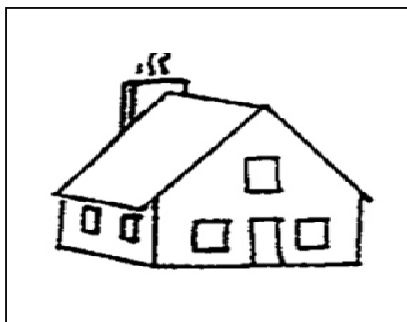
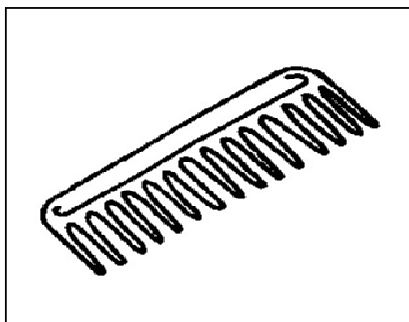
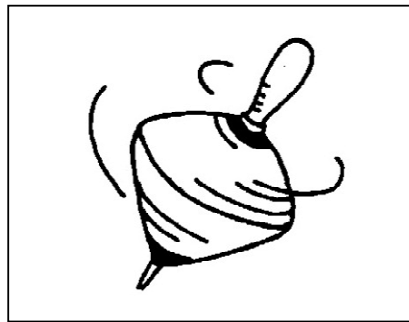
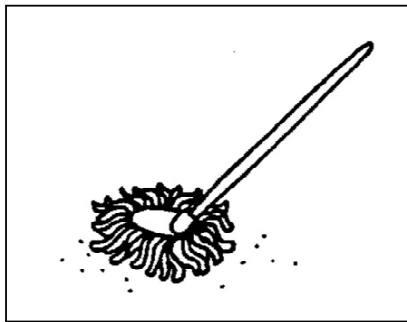

Afdeling I: Deel C: "Soek Rympare" – Bladsy2

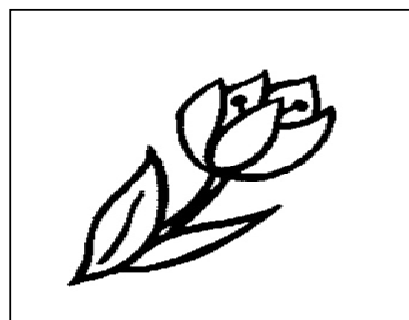
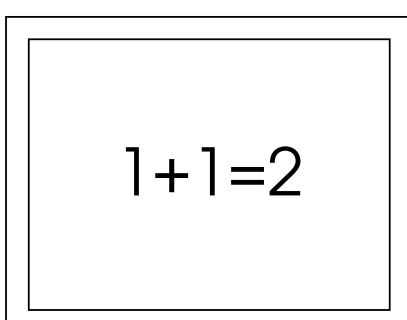
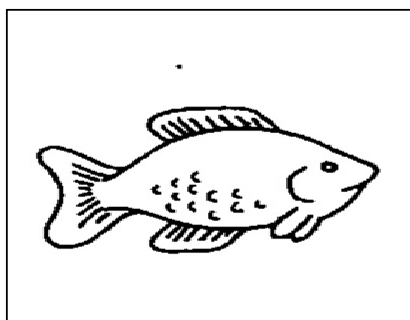
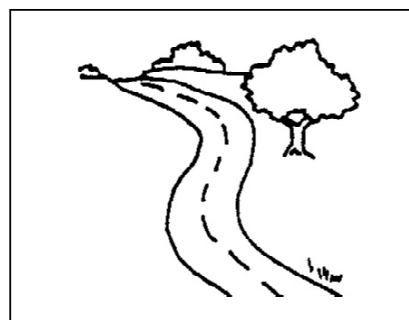
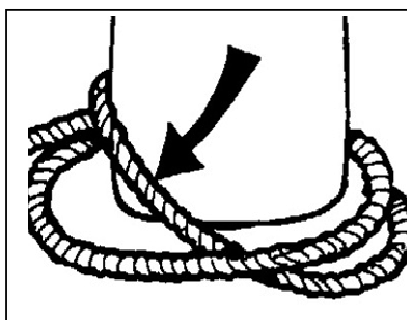
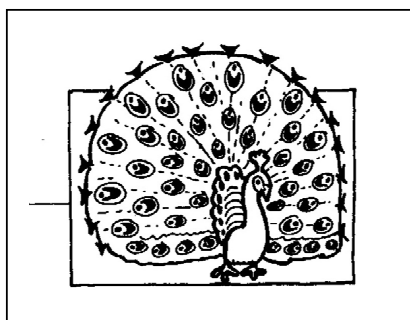
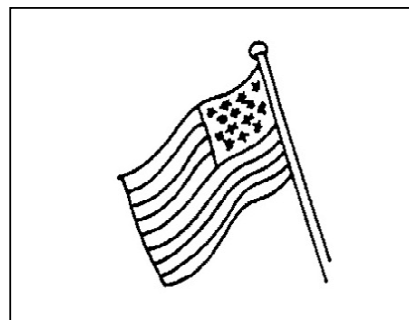
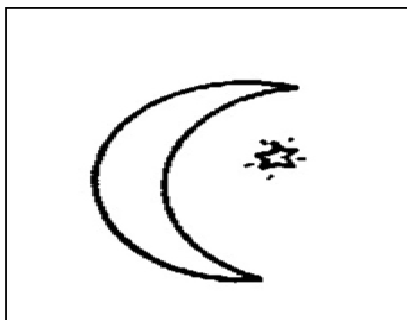
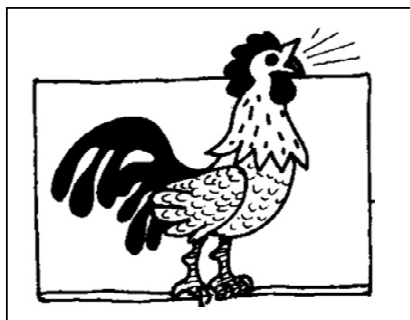
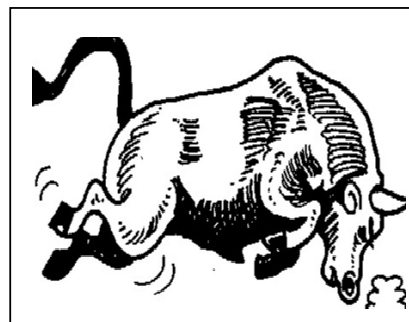
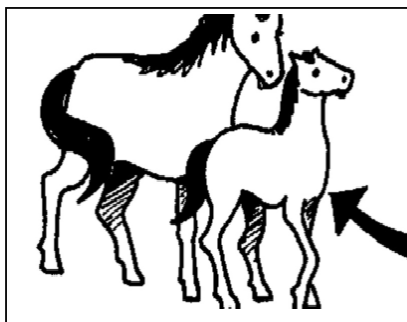
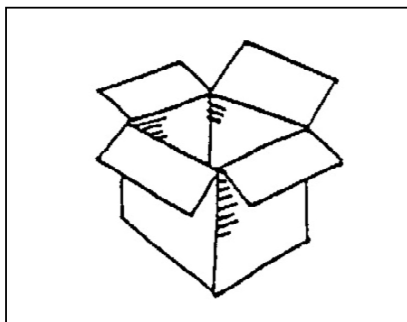
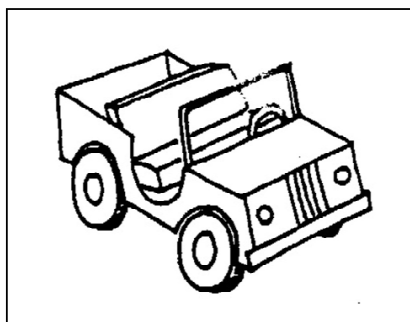

Beginklank Sortering Leerder Prente

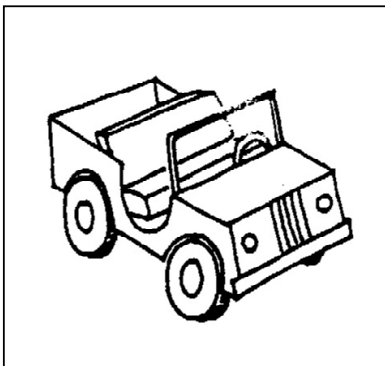
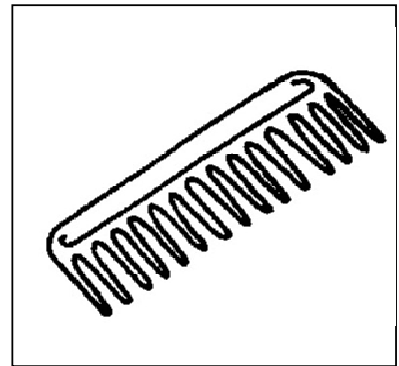
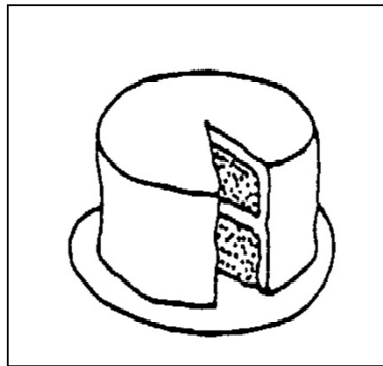
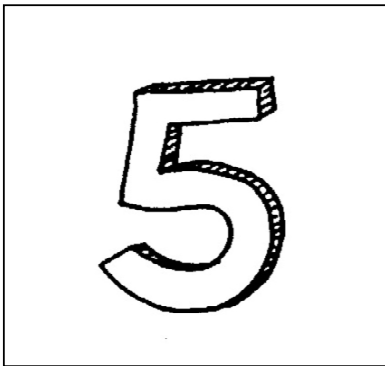
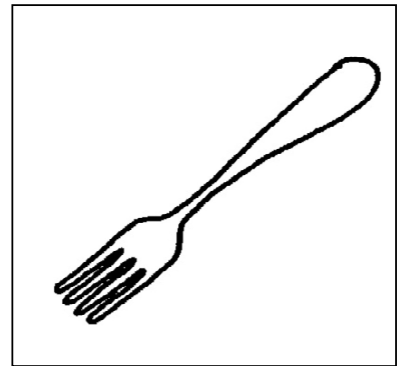
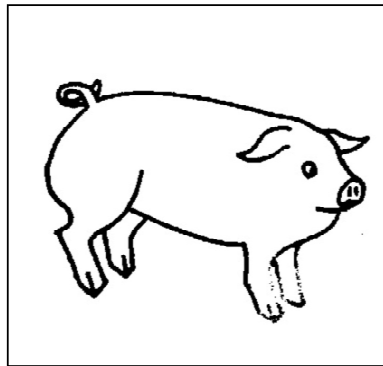
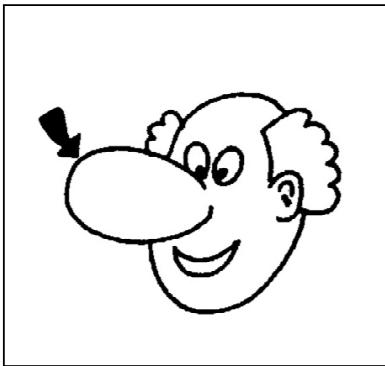
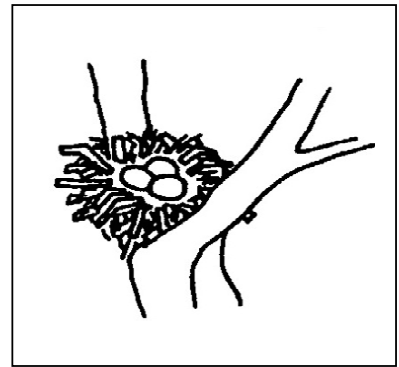
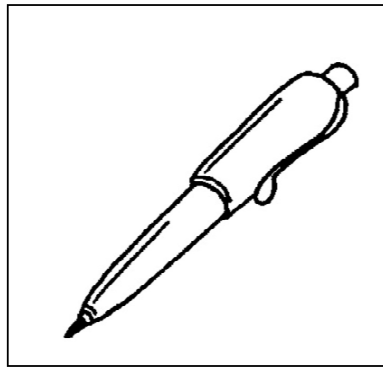
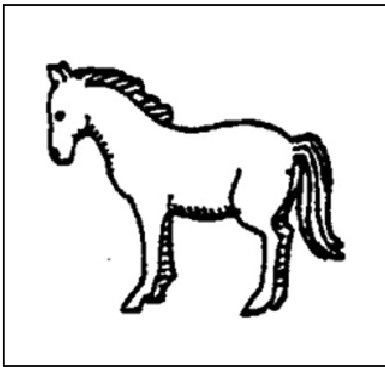

Afdeling I: Deel D: Beginklank Sortering Opskrifte en Oefenitems

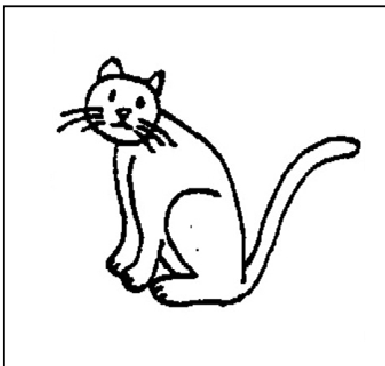
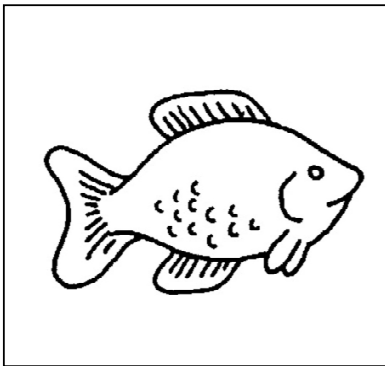
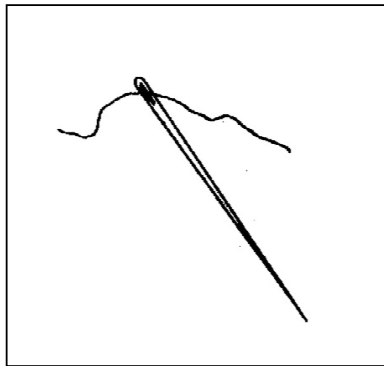
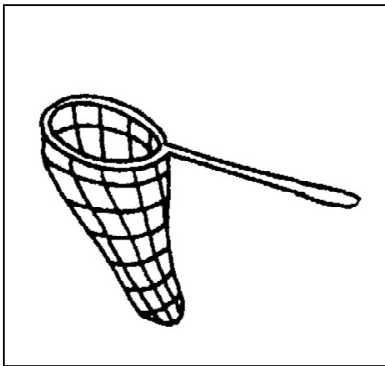
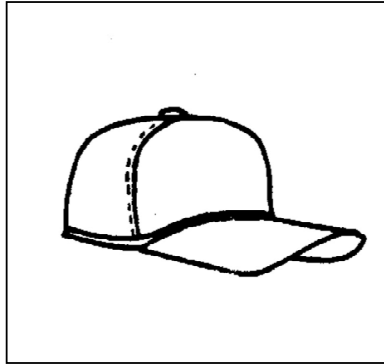
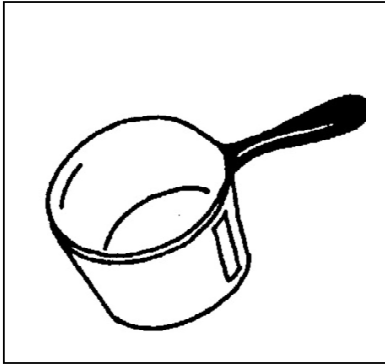

SFBG-1

Siftingstoets vir Fonologiese Bewustheid en
Geletterdheidsontwikkeling
(PALS-K Afrikaanse vertaling)

<p>AFDELING I: DEEL A Rymbewustheid (Groep)</p> <p>(Omkring die woorde wat die leerder in die toetsboek omkring het.)</p> <ol style="list-style-type: none"> man vyf bed pan muur vuur boom koei rok eend hand bok bus hoed mus kat boek net koek seun kas tent kous das boot noot perd kers mot net pot wiel huis muis fiets bal mier sak boot tier 	<p>AFDELING I: DEEL C Rymbewustheid (Individueel) Soek Rympare</p> <p>(Omkring die telkens die woorde wat die leerder mbv die kaartjies geselekteer het.)</p> <ol style="list-style-type: none"> swem mop top kam huis lam skaap aap kar hark slang vark put blok klok kar boks nar tas vul bul haan maan vlag pou tou pad vis som blom 																
<p>AFDELING I: DEEL B Beginklankbewustheid (Groep)</p> <p>(Omkring die woorde wat die leerder in die toetsboek omkring het.)</p> <ol style="list-style-type: none"> boot boek lip ring reën bus voet rok net deur neus kar kat koek ses perd hoed mop huis koek vark hooi vis kam pen been mat pot saag seep kas bed wolk by neus wiel mat wol muis koei 	<p>AFDELING I: DEEL D Beginklankbewustheid (Individueel) Beginklank sortering</p> <p>(Maak 'n regmerk in die blok as die leerder die kaartjie onder die regte opskrifkaartjie geplaas het.)</p> <table border="1" data-bbox="831 1507 1284 1871"> <thead> <tr> <th>pot</th> <th>net</th> <th>vis</th> <th>kat</th> </tr> </thead> <tbody> <tr> <td>perd 1</td> <td>nes 2</td> <td>vark 3</td> <td>koek 4</td> </tr> <tr> <td>pen 5</td> <td>neus 6</td> <td>vurk 7</td> <td>kar 8</td> </tr> <tr> <td></td> <td></td> <td>vyf 9</td> <td>kam 10</td> </tr> </tbody> </table>	pot	net	vis	kat	perd 1	nes 2	vark 3	koek 4	pen 5	neus 6	vurk 7	kar 8			vyf 9	kam 10
pot	net	vis	kat														
perd 1	nes 2	vark 3	koek 4														
pen 5	neus 6	vurk 7	kar 8														
		vyf 9	kam 10														

AFDELING II: Alfabetkennis

Klein Letter Alfabet Herkenning

(Trek 'n skuinsstreep deur verkeerde antwoorde en skryf die antwoord wat die leerder verskaf het langsaan in.)

m g i r
v h b w
l s d n
e j u t
f a k p
o y

AFDELING III: Klankkennis

A. Klanke

(Trek 'n skuinsstreep deur verkeerde antwoorde en skryf die antwoord wat die leerder verskaf het langsaan in.)

b s r f w
t o j a h
k ie v i p
uu l m ee u
e d y g n oo

B. Spelling

(Skryf die leerder se spelgoging in die toepaslike blokkie in. Skryf die letters so ver moontlik presies soos hy/sy dit geskryf het.)

1. m a n	
2. p o t	
3. b u s	
4. v i s	
5. p e n	

AFDELING IV:

Woordherkenning in Isolasië

OPSIONEEL

(Trek 'n skuinsstreep deur woorde wat verkeerd gelees is en skryf die leerder se respons langsaan in.)

Lys 1

Lys 2

Lys3

sit	gaan	blom
kom	hoor	gras
in	eet	kry
vat	daar	hond
het	loop	bly
is	weer	slaap
en	muur	klim
pop	teen	groot
lag	maak	dra
hy	vuur	skop
met	hier	vang
dit	toe	warm
bal	sien	speel
sy	roep	vlieg
die	huis	klaar
en	hou	staan
ses	moet	stoel
sal	neus	drie
ook	uit	skrik
bus	deur	spring

AFDELING V:

Konsep van 'n woord

(Maak 'n regmerk in die blokkie as die leerder elke woord in die frase korrek kon uitwys. Laat hom/haar ook die vetgedrukte woorde lees. Trek 'n skuinsstreep deur die vetgedrukte woord indien die leerder dit nie korrek lees nie.)

Rym	Uitwys
1. Kiets my kat	
2. Klim in die bad .	
3. Vies en nat	
4. Skud dat dit spat	

SFBG-1

**Siftingstoets vir Fonologiese Bewustheid en
Geletterdheidsontwikkeling**
(PALS-K Afrikaanse vertaling)

RYMPIEBOEK: MY KAT
Deur F. G. Holloway

My Kat

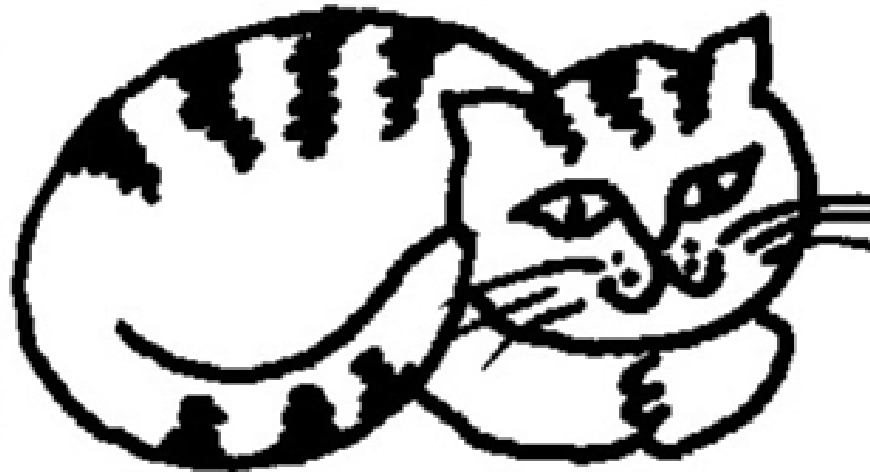

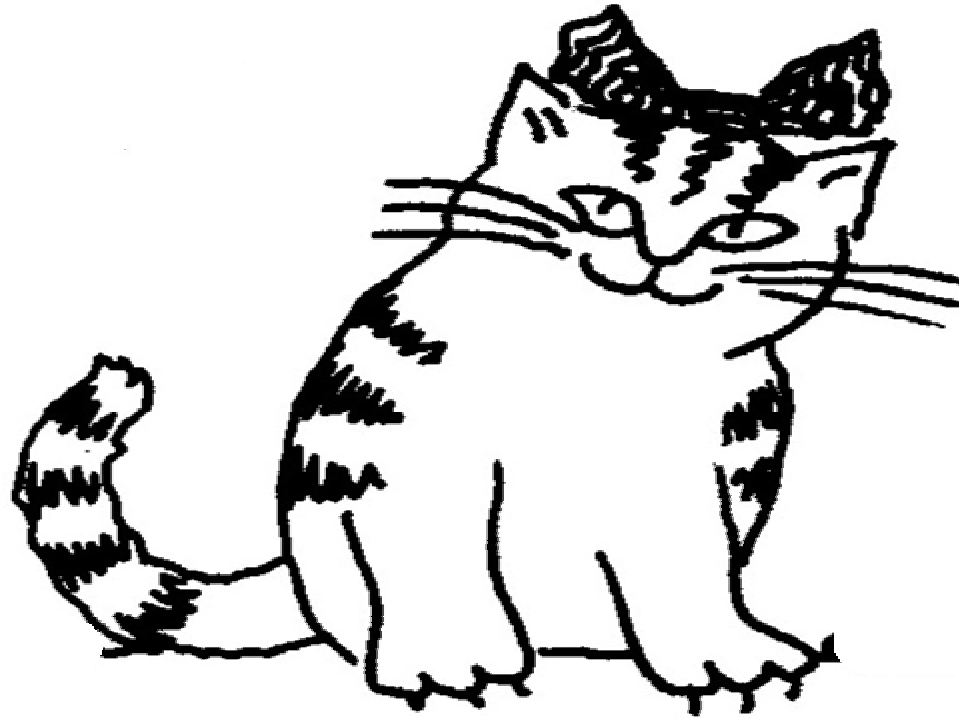

Kiets my kat

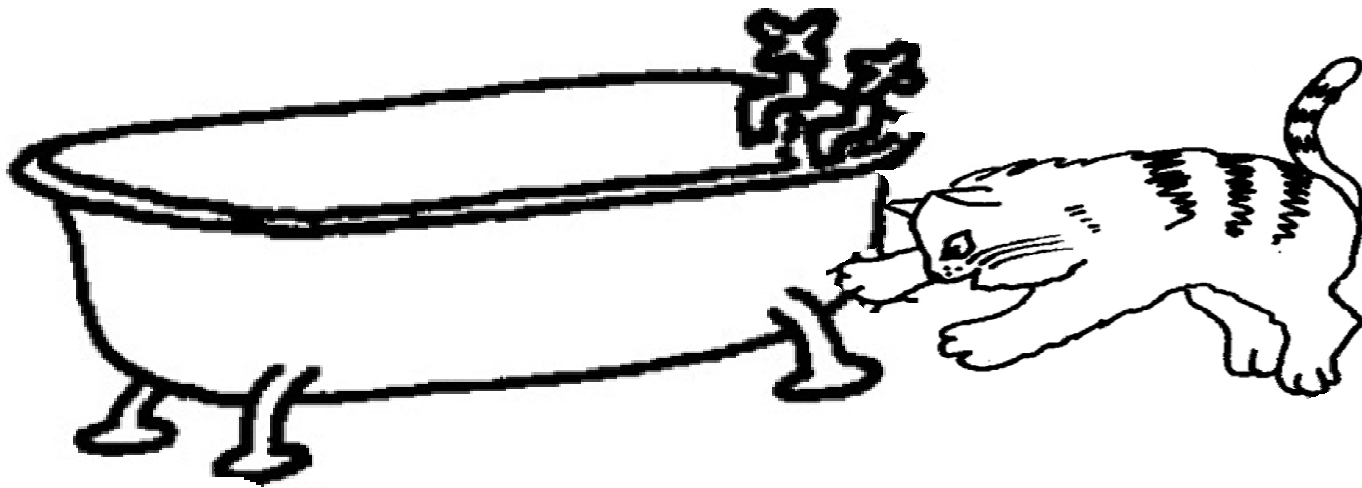

Klim in die bad

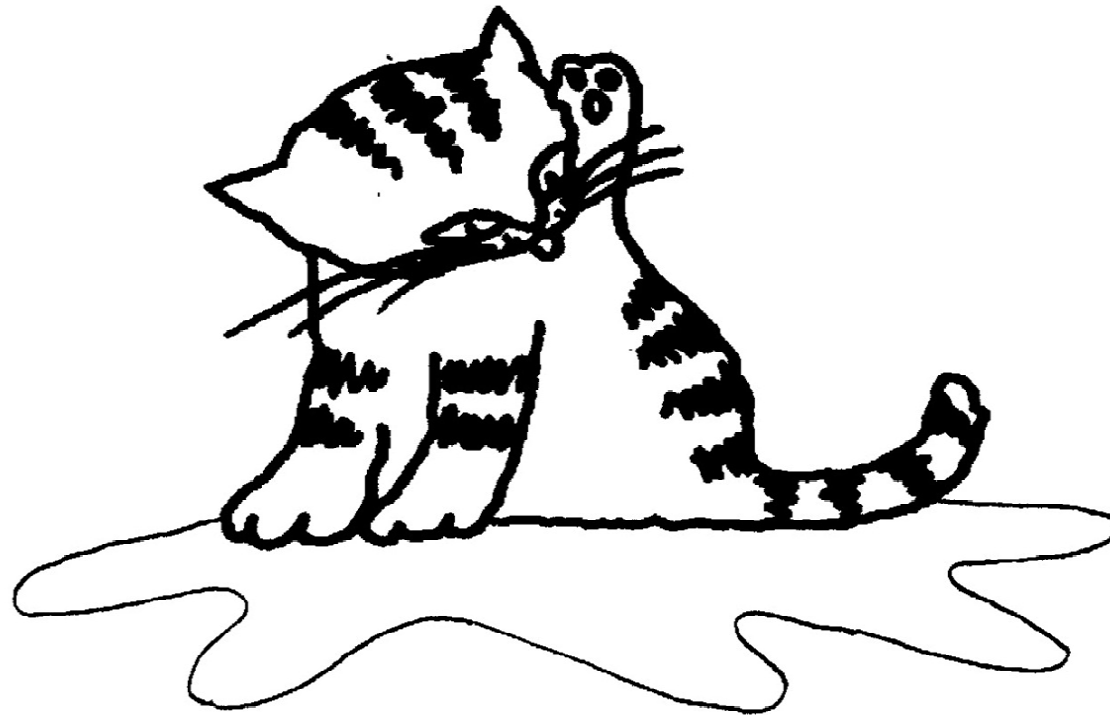

Vies en nat



Skud dat dit spat.

Afdeling I: Deel A Rymbewustheid (Groep) Demonstrasie

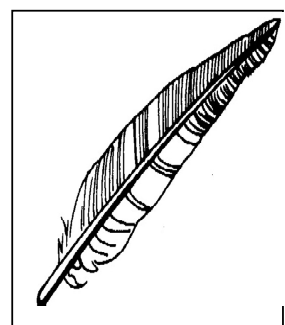
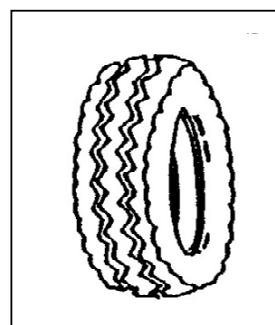
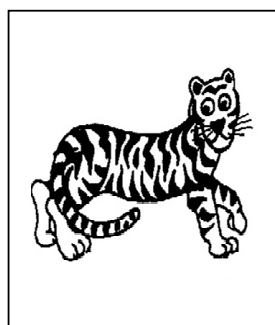
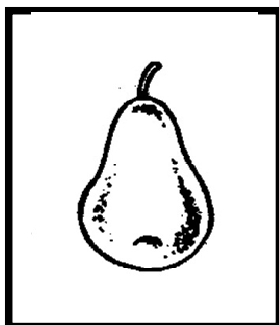
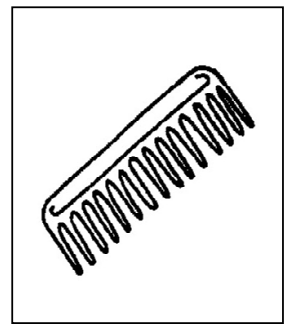
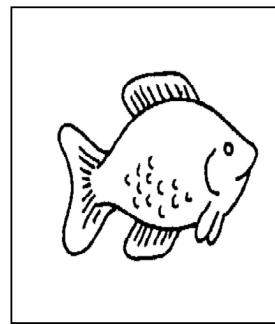
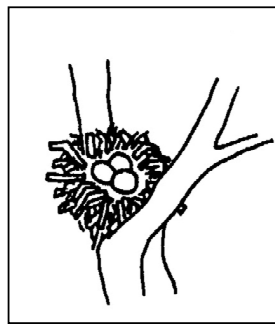
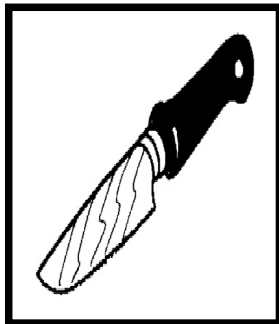
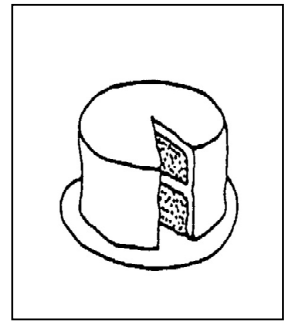
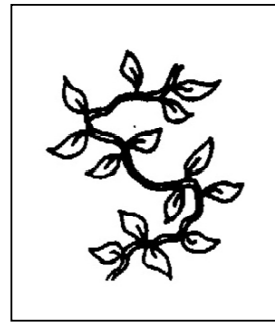
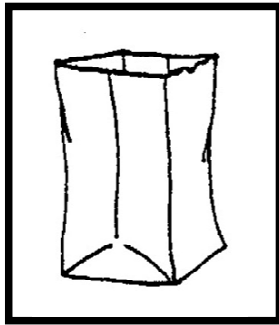

Afdeling I: Deel A Rymbewustheid (Groep)- Bladsy 1

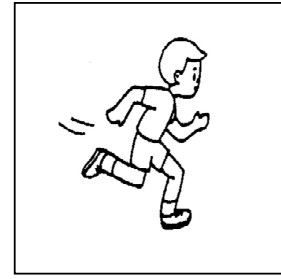
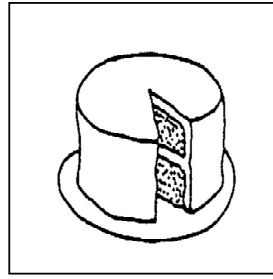
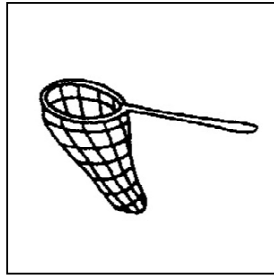
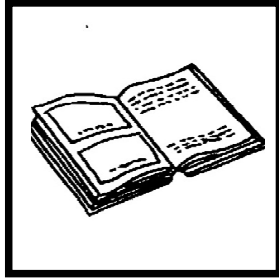
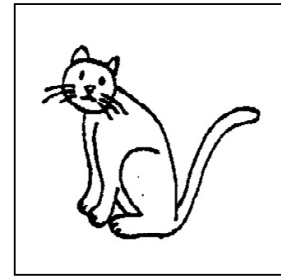
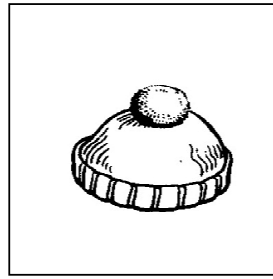
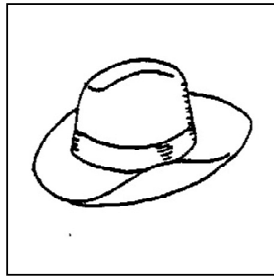
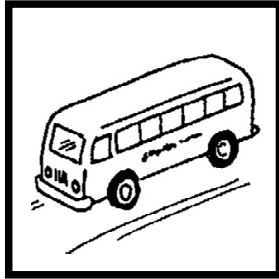
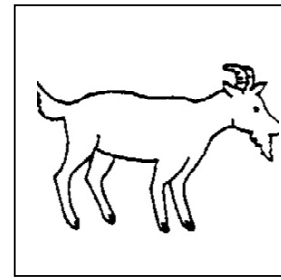
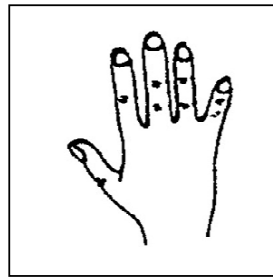
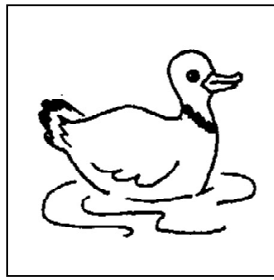
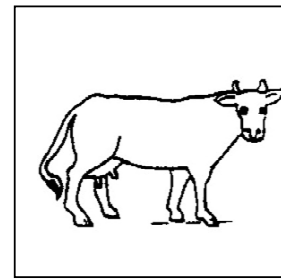
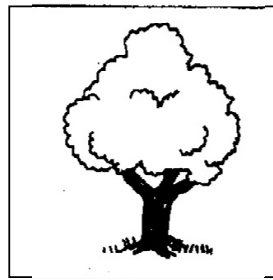
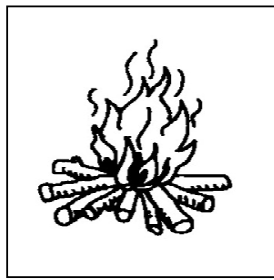
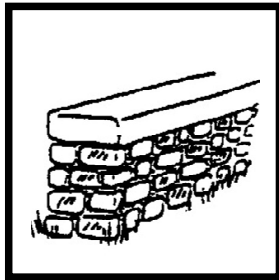
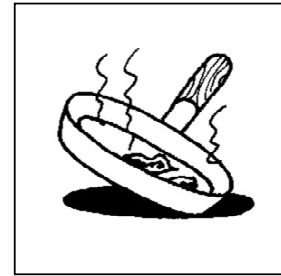
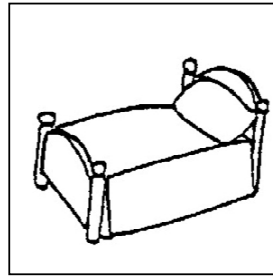
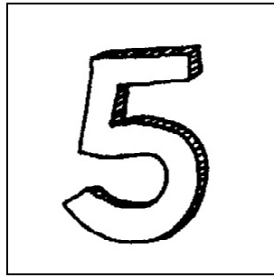

Afdeling I: Deel A Rymbewystheid (Groep)- Bladsy 2

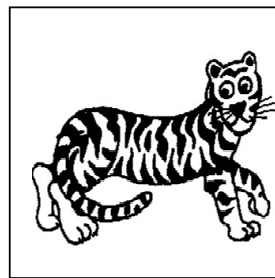
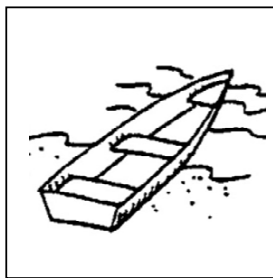
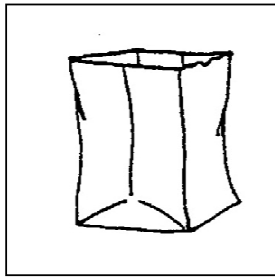
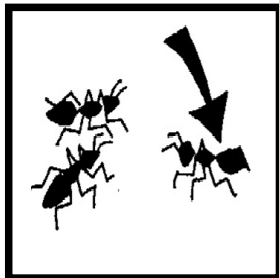
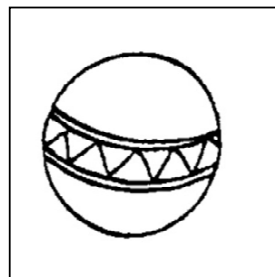
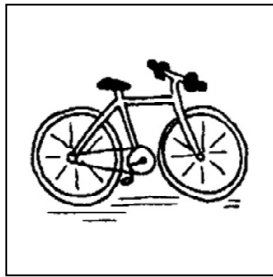
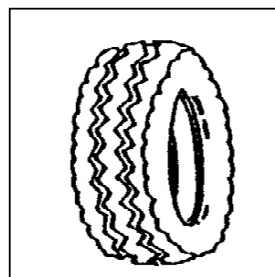
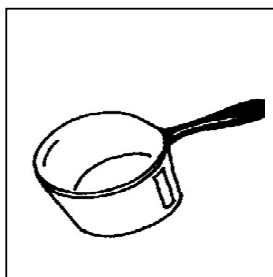
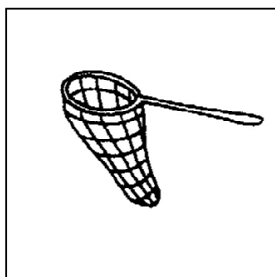
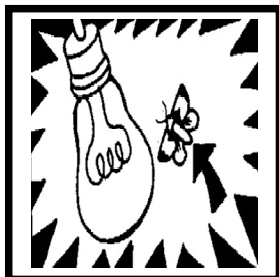
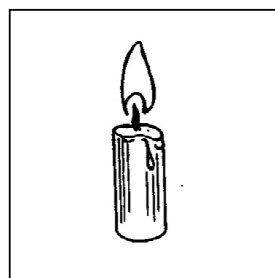
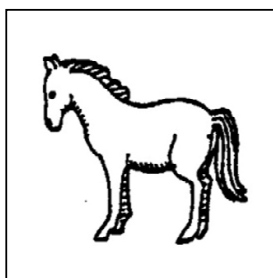
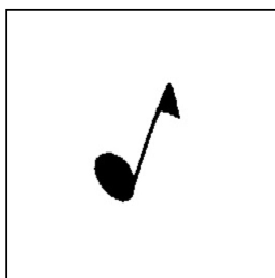
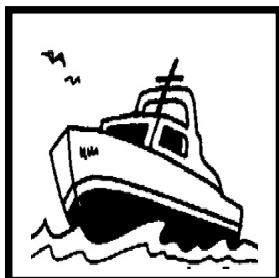
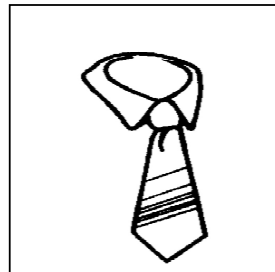
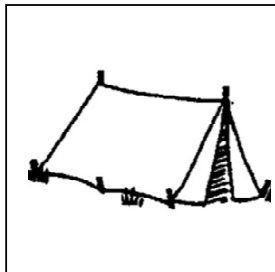
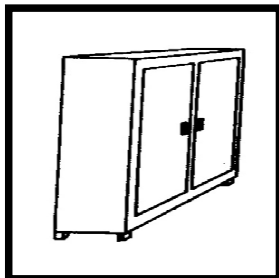

Afdeling I: Deel B: Beginklankbewustheid (Groep) Demonstrasie

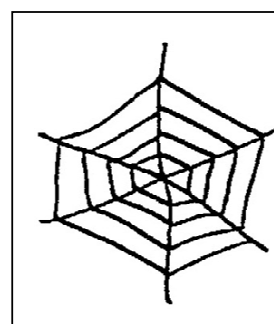
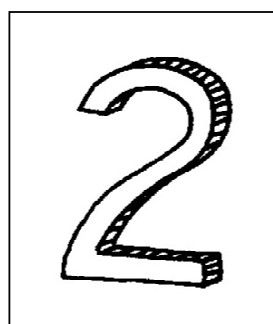
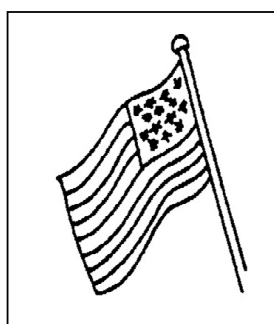
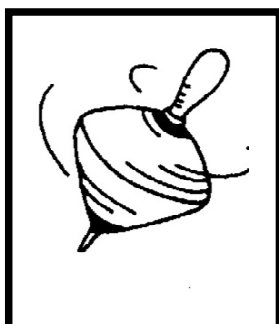
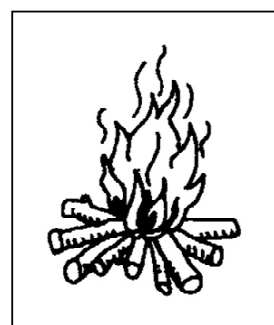
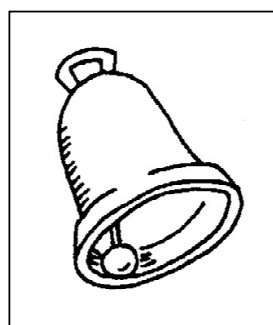
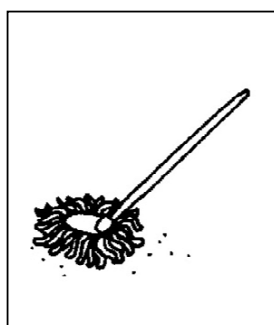
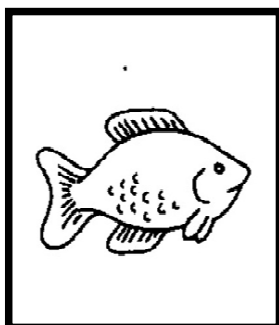
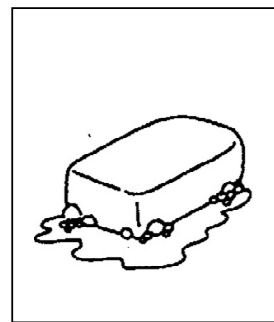
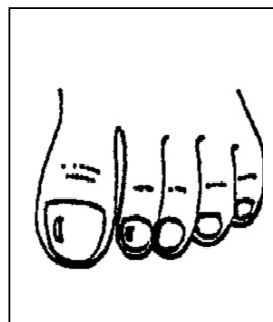
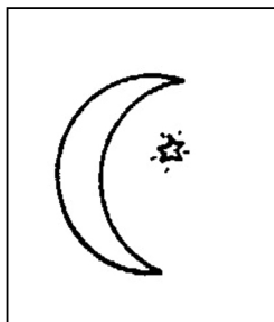

Afdeling I: Deel B Beginklankbewustheid (Groep)- Bladsy 1

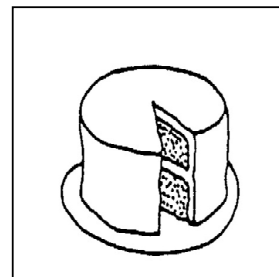
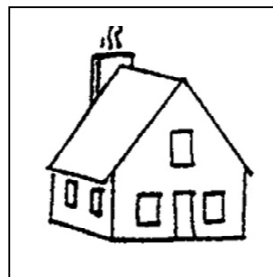
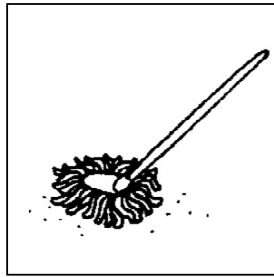
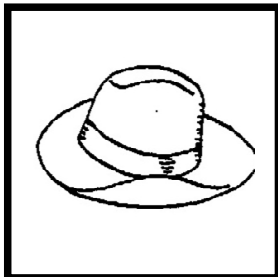
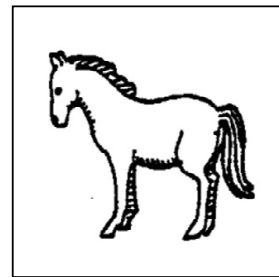
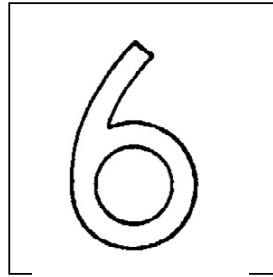
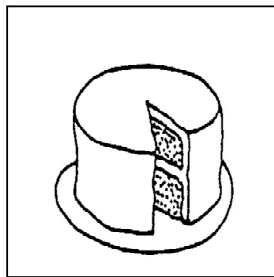
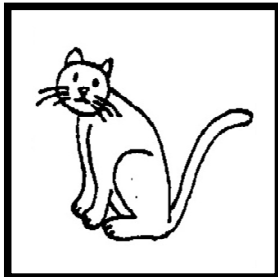
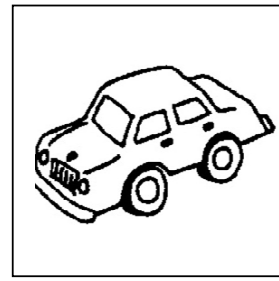
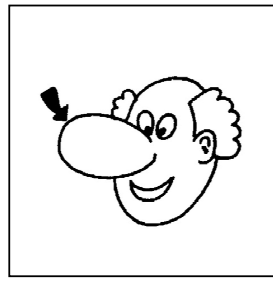
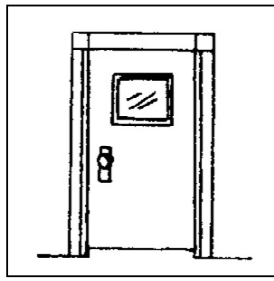
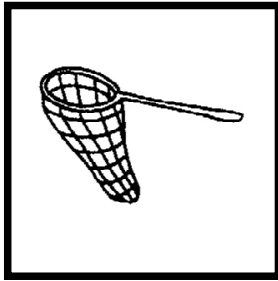
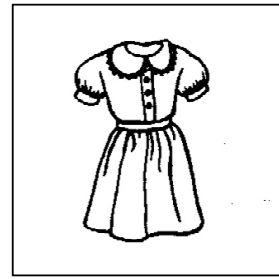
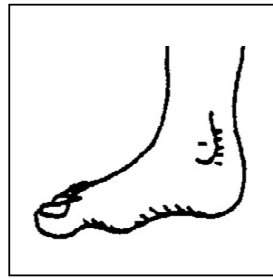
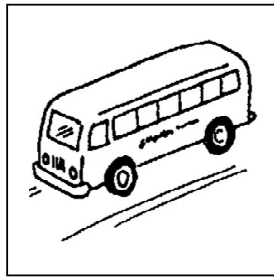
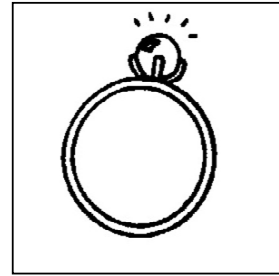
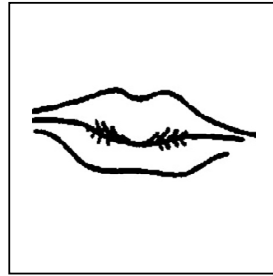
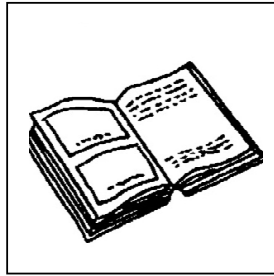
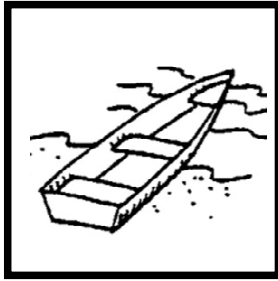

Afdeling I: Deel B Beginklankbewustheid (Groep)- Bladsy 2

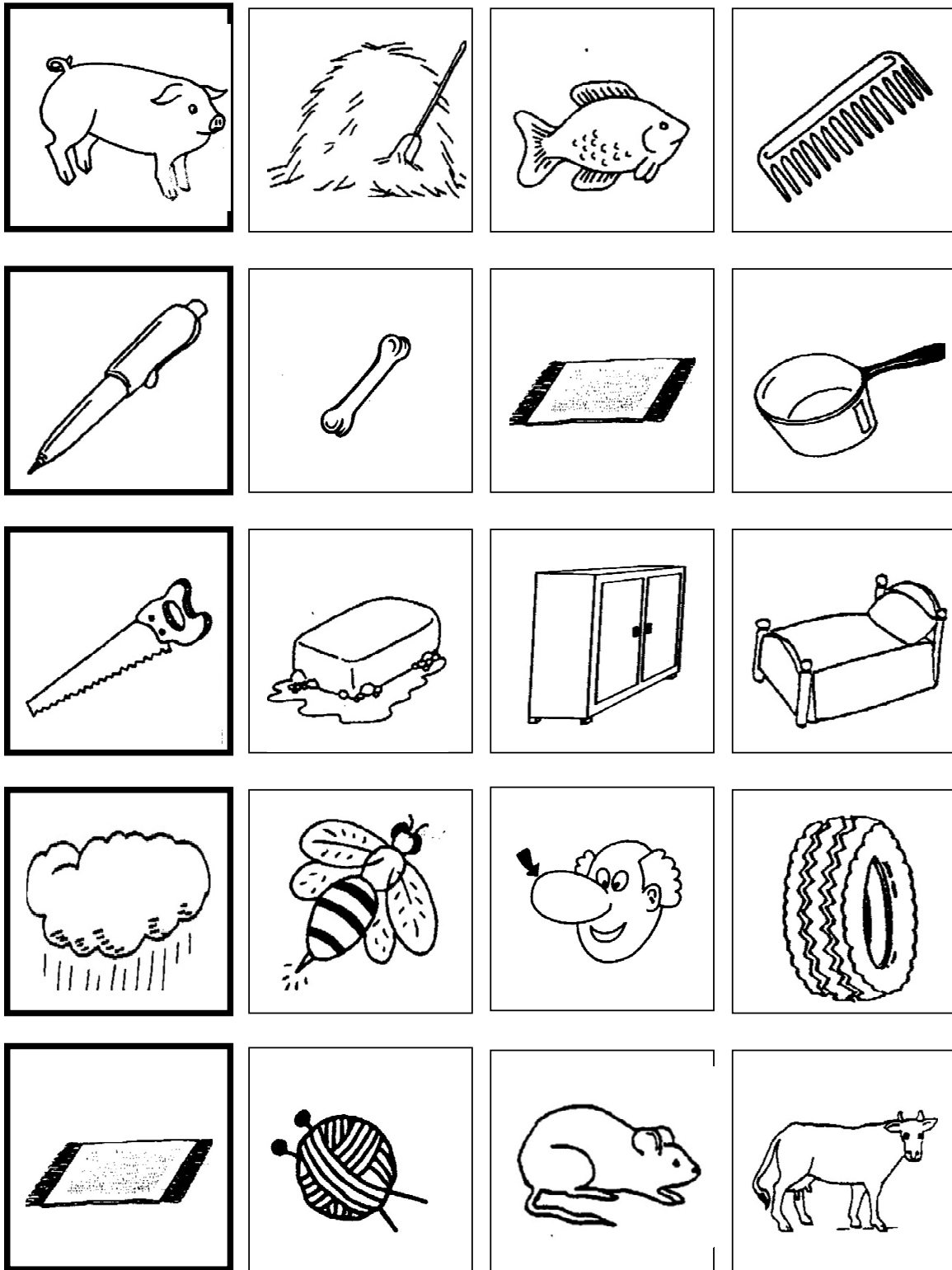

Alfabetkennis (Afdeling II)

m g i r

v h b w

l s d n

e j u t

f a k p

o y

Klankkennis (Afdeling III)

m oefenvoorbeeld

b s r f w

t o j a h

k ie v i p

uu l m ee u

e d y g n

oo

Afdeling III: Deel B: Spelling

A b c d e f g h i j k l m n
o p q r s t u v w x y x

1.

2.

3.

4.

5.

Woordherkenning in isolasie (Afdeling IV)

Woordelys 1

sit
kom
in
vat
het
is
en
pop
lag
hy
met
dit
bal
sy
die
en
ses
sal
ook
bus

Woordelys 2

gaan
hoor
eet
daar
loop
weer
muur
teen
maak
vuur
hier
toe
sien
roep
huis
hou
moet
neus
uit
deur

Woordelys 3

blom

gras

kry

hond

bly

slaap

klim

groot

dra

skop

vang

warm

speel

vlieg

klaar

staan

stoel

drie

skrik

spring

Bylae F

**Aansoek gerig aan skoolhoof en response
terugontvang.**

Beste _____

Nogmaals baie dankie vir u bereidheid om aan die projek deel te neem.

Waaroor gaan die projek?

Die doel van hierdie projek is om 'n Afrikaanse siftingsinstrument te ontwikkel waarmee leerders in Graad R en Graad 1, wat nie na wense m.b.t fonologiese bewustheid en geletterdheidsverwerwing vorder nie, vroegtydig geïdentifiseer kan word.

'n Siftingsinstrument wat in Amerika met groot sukses vir hierdie doel gebruik word is die **PALS-K** (Phonological Awareness Literacy Screening- Kindergarten deur Invernizzi, Meier, Swank & Juel, 1998). Ek het toestemming by die outeurs in Amerika verkry om die siftingsinstrument in Afrikaans te vertaal en is tans besig met die eerste fases van hierdie projek as deel van my Meestersgraad in Kommunikasiepatologie, Departement Kommunikasiepatologie, Universiteit van Pretoria.

Ten einde te verseker dat die toetsinstrument toepaslik vir Afrikaanse leerders is, is dit noodsaaklik om vas te stel of die verskillende toetsitems kultureel toepaslik vir leerders in Graad R en Graad 1 is. Aangesien die Suid-Afrikaanse kurrikulum verskil van die Amerikaanse kurrikulum, is dit ook noodsaaklik om te bepaal of die moeilikheidsgraad van die verskillende subtoetse toepaslik vir die spesifieke groep leerders is.

Hoekom het ek juis u gevra om aan die projek deel te neem?

U as onderwysers van Graad R en Graad 1 leerders is by uitstek die kenners van:

- die proses van geletterdheidsverwerwing .
- die ontwikkelingsvlak Graad R en Graad 1 leerders.
- die kurrikulum vir Suid-Afrikaanse leerders.

Wat het ek reeds gedoen?

Ek het reeds 'n voorlopige vertaling van die PALS-K geformuleer (SFBG-1 wat 'n akroniem is vir Siftingstoets vir Fonologiese Bewustheid en Geletterdheidsverwerwing-1).

Waarvoor het ek u hulp nodig?

Ek benodig u hulp om die toetsinstrument se inhoud en bruikbaarheid krities te beoordeel deur die volgende stappe te volg. Ten einde 'n idee te vorm van hoe die toetsinstrument werk, gaan ek u vra om die siftingsinstrument op 4 leerders in u klas (in groepsverband) uit te voer en hierna 'n vraelys (wat ek vir die doel opgestel het) in te vul om die toets te beoordeel.

Prosedure:

- Ten eerste sal ek seker maak dat u oor al die nodige materiaal en inligting beskik oor hoe om die toets op leerders uit te voer.
- Verwys na die aangehegte bladsy waarin die prosedures wat gevolg moet word volledig bespreek word.

Waaruit bestaan die toetsmateriaal?

- **INSTRUKSIES** vir die afneem van die toets. (1 Kopie ingesluit.)
- **LEERDER ANTWOORDBLAD** waarop antwoorde gemerk word. (4 Kopieë ingesluit.)
- **TOETSBOEK** wat die prentmateriaal wat vir elke leerder benodig word bevat. (4 Kopieë ingesluit.)
- **KOEVERTE** met ander prente wat benodig word tydens die afneem van die toets bevat. (1 Kopie ingesluit.)
- **RYMPIEBOEK** (My Kat deur F.G Holloway) (1 Kopie ingesluit.)

Wat het u nog ontvang?

- **VRAELYS** (1 Kopie ingesluit.)
- **TOESTEMMINGSBRIEF** waarin leerders se ouers ingelig word oor die _____ projek en waarmee hulle vervolgens ingeligde toestemming gee dat hulle kinders aan die projek mag deelneem. (4 Kopieë ingesluit.)

- LEERDERINLIGTINGSVORM waarin u net kortliks inligting rakende die leerder moet verstrek. Hierdie inligting sal streng vertroulik hanteer word.

Watter tipe leerder kan geselekteer word om die toets op uit te voer?

Aangesien ek net eers wil bepaal of die toetsinstrument geskik is vir die spesifieke groep leerders, moet die leerders so ver moontlik aan die volgende kriteria voldoen:

- Die leerder se **vordering/skoolprestasie** moet na u mening bevredigend wees.
- Die leerder se **gehoorvermoëns** moet na u mening normaal wees.
- Die leerder moet na u mening oor normale **visuele vermoëns** beskik.
- Die leerder moet na u mening oor normale **intellektuele vermoëns** beskik.
- Die leerder moet oor toepaslike **sosiale en emosionele vaardighede** beskik. (Hiermee bedoel ek dat hy/sy verkieslik nie gedragsprobleme hê nie.)

Wat gaan met die inligting wat versamel is m.b.v. die vraelys gedoen word?

Ek gaan u antwoorde en kommentaar verwerk en die toets hiervolgens aanpas en finaliseer. Die volgende stap sal dan wees om die toets te standaardiseer. (Hierdie stap is egter nie deel van die huidige projek nie.)

Wanneer word die vraelyste en antwoordblaaie gekollekteer?

Ek sal dit weer op _____ kom kollekteer. Hierdie datums is egter onderhandelbaar. Bespreek dit gerus met my indien dit u nie pas nie.

Ten slotte:

Alle inligting wat tydens die projek ingesamel word, sal vertroulik hanteer word. U mag ook enige tyd kies om u aan die projek te onttrek.

Skakel my gerus as u enige vrae het of probleme ondervind.

BAIE DANKIE DAT U BEREID IS OM U KENNIS MET MY TE DEEL!!

Groete Karin Weinmann

Tel. 012-3157235(w)
012-6541324(h)
072-2098113

epos: weinmann@netactive.co.za

Hiermee neem ek kennis van bogenoemde inligting.

Onderwyser:

Datum



PROSEDURES

STAP 1

Bestudeer die toetsmateriaal wat u ontvang het. Dit sal miskien ook help om vlugtig deur die vraelys te lees ten einde 'n idee te vorm waaroor u as kritiese evalueerder/kenner moet beoordeel.

STAP 2

Selekteer vervolgens vier leerders in u klas wat na u mening nie probleme met die verwerwing van geletterdheidsverwerwing het of behoort te hê nie. Die 4 leerders moet aan die volgende kriteria voldoen:

- Die leerder se **vordering/skoolprestasie** moet na u mening bevredigend wees.
- Die leerder se **gehoorvermoëns** moet na u mening normaal wees.
- Die leerder moet na u mening oor normale **visuele vermoëns** beskik.
- Die leerder moet na u mening oor normale **intellektuele vermoëns** beskik.
- Die leerder moet oor toepaslike **sosiale en emosionele vaardighede** beskik. (Hiermee bedoel ek dat hy/sy verkieslik nie gedragsprobleme hê nie.)

STAP 3

Hierna kan u die nodige toestemming by die ouers van die geselekteerde leerders, m.b.v die toestemmingsbriewe wat deur my voorsien is, verkry.

STAP 4

Vul vervolgens vir elke geselekteerde leerder 'n LEERDERINLIGTINGSBLAD in. Na afloop van die toetsing kan die LEERDERINLIGTINGSBLAD, die LEERDER ANTWOORDBLAD en die TOESTEMMINGSBRIEF van elke leerder aanmekaar vasgekram word.

STAP 5

Vervolgens kan u gereed maak om die toets op die 4 leerders in u klas uit te voer. Neem asseblief kennis van die volgende:

- Afdeling I (Deel A en B) is van so aard dat dit in groepsverband uitgevoer kan word.
- U hoef nie die verskillende subtoetse in volgorde (m.a.w van Afdeling I reg deur tot Afdeling IV) af te handel nie. Dit werk veral goed om byvoorbeeld Deel A en C af te handel voordat daar met Deel B en D begin word. Hierdeur word verwarring tussen die verskillende take verminder. Merk asseblief net met nommers 1,2,3,4,5 ens in watter volgorde u die subtoetse wel afgehandel het.
- U kan ook die verskillende subtoetse oor verskillende dae afhandel. U hoef dus nie die hele toets op een slag af te handel nie. Maak egter net 'n nota van hoe lank dit geneem het om die spesifieke subtoets af te neem.
- U sal opmerk dat die moeilikheidsgraad van die subtoetse somtyds te moeilik is vir veral Graad R leerders. Gaan voort met die ander items en onthou net om dit aan te dui in die vraelys wat u later gaan invul.
- Let wel!!! Die **Woordherkenning in isolasie taak (Afdeling IV)** word nie van Graad R leerders verwag nie.

STAP 6

Laastens kan die vraelys ingevul word. Hier gaan u die geleentheid kry om die toets te beoordeel. U kritiek en idees as kenners gaan verwelkom word. Wees asseblief so krities as moontlik aangesien dit sal bydrae dat ons aan die einde van die projek 'n instrument sal kan ontwikkel wat werklik nuttig in die praktyk is!!!

Beste Ouer/Voog van _____

My naam is Karin Weinmann en ek is tans werksaam as 'n spraak- taaltherapeut . U kind is een van vier leerders wat deur sy klasonderwyseres geselekteer is om aan 'n kort navorsingsprojek deel te neem.

Waaroor gaan die projek?

Die doel van hierdie projek is om 'n Afrikaanse toetsinstrumentinstrument te ontwikkel waarmee leerders in Graad R en Graad 1, wat nie na wense m.b.t die aanleer van lees en skryfvaardighede vorder nie, vroegtydig geïdentifiseer kan word. Hierdeur kan hulle so vinnig moontlik die regte hulp ontvang om te keer dat die probleem vererger.

'n So toetsinstrument wat in Amerika met groot sukses vir hierdie doel gebruik word is die **PALS-K** (Phonological Awareness Literacy Screening- Kindergarten deur Invernizzi, Meier, Swank & Juel, 1998). Ek het toestemming by die outeurs in Amerika verkry om die siftingsinstrument in Afrikaans te vertaal en aan te pas en is tans besig met die eerste fases van hierdie projek as deel van my Meestersgraad in Kommunikasiepatologie, Departement Kommunikasiepatologie, Universiteit van Pretoria.

Ten einde te verseker dat die toetsinstrument toepaslik vir Afrikaanse leerders is, is dit noodsaaklik om vas te stel of die verskillende toetsitems kultureel toepaslik vir leerders in Graad R en Graad 1 is. Aangesien die Suid-Afrikaanse kurrikulum verskil van die Amerikaanse kurrikulum, is dit ook noodsaaklik om te bepaal of die moeilikheidsgraad van die verskillende subtoetse toepaslik vir die spesifieke groep leerders is.

Hoekom het u kind se klasonderwyseres juis u kind gevra om aan die projek deel te neem?

Om seker te maak dat die toets vir Afrikaanse leerders in Graad R en Graad 1 toepaslik is, moet die toetsinstrument eers op 'n aantal Afrikaanse leerders wat tot dusver nie probleme ervaar met die aanleer van geletterdheidsvaardighede nie, uitgevoer word. U kind voldoen volgens sy klasonderwyseres aan hierdie kriteria en is daarom deur haar geselekteer.

Wat is my kind se aandeel in die projek?

Sy/haar klasonderwyseres gaan die toets op die groepie van 4 leerders wat sy geselekteer het toepas. Die klasonderwyseres gaan dan 'n vraelys invul om die toets te beoordeel. Die tipe aspekte wat sy gaan beoordeel is soos byvoorbeeld of die instruksies van die toets duidelik genoeg geskryf is sodat die leerders dit kon vertstaan; of die woordeskat toepaslik vir Graad R en Graad 1 leerders is, en of die prentjies maklik herkenbaar is ens. Dit gaan dus in hierdie stadium van die projek nie oor die kind se prestasie in die toets nie, maar slegs die finale afronding van die toets.

Is daar enige nadele of risiko's vir my kind?

U kind gaan aan geen risiko's of gevare blootgestel word nie. Alle inligting wat tydens die projek versamel word sal te alle tye vertroulik hanteer word. U kan ook u kind te enige tyd aan die projek onttrek.

Vul asseblief die meegaande briefie in om die nodige toestemming te verleen dat u kind aan die projek mag deel neem. Skakel my asseblief as u enige vrae rakende die projek het.

Byvoorbaat dankie vir u hulp

Karin Weinmann

Tel. 012-6541324 (h) 072 209 8113 (sel)

Epos: weinmann@netactive.co.za

Skeurstrokie:

(Vul asseblief hierdie skeurstrokie in en stuur dit asseblief so gou moontlik terug aan u kind se klasonderwyseres.)

Hiermee neem ek ouer/voog kennis van meegaande inligtingsbrief rakende die navorsingsprojek.

- Ek gee toestemming dat my kind _____
aan die projek mag deelneem.
- Ek gee nie toestemming dat my kind _____
aan die projek mag deel neem nie.

Handtekening van ouer/voog

Datum

LEERDERINLICHTINGSVORM

LEERDER

1. Naam van die leerder: _____

2. Geboortedatum: _____ 3. Graad: _____

4. Moedertaal: _____

5. Is die leerder se skoolprestasie en vordering na u mening op standaard?

Ja	<input type="checkbox"/>	Nee	<input type="checkbox"/>	Onseker	<input type="checkbox"/>
----	--------------------------	-----	--------------------------	---------	--------------------------

6. Beskik die leerder na u mening oor normale gehoorvermoëns?

Ja	<input type="checkbox"/>	Nee	<input type="checkbox"/>	Onseker	<input type="checkbox"/>
----	--------------------------	-----	--------------------------	---------	--------------------------

7. Beskik die leerder na u mening oor normale visuele vermoëns?

Ja	<input type="checkbox"/>	Nee	<input type="checkbox"/>	Onseker	<input type="checkbox"/>
----	--------------------------	-----	--------------------------	---------	--------------------------

8. Beskik die leerder na u mening oor normale intellektuele vermoëns?

Ja	<input type="checkbox"/>	Nee	<input type="checkbox"/>	Onseker	<input type="checkbox"/>
----	--------------------------	-----	--------------------------	---------	--------------------------

9. Is die leerder se sosiale en emosionele vaardighede na u mening toepaslik ontwikkel?

Ja	<input type="checkbox"/>	Nee	<input type="checkbox"/>	Onseker	<input type="checkbox"/>
----	--------------------------	-----	--------------------------	---------	--------------------------

Vir Kantoorgebruik

--

BEOORDELING VAN DIE SFBG-1

Vir kantoorgebruik

<p>1. Respondentnommer</p> <p>A. BIOGRAFIESE INLIGTING</p> <p>2. Wat is u moedertaal?</p> <table border="1" style="width: 100%; border-collapse: collapse;"> <tr> <td style="width: 80%;">Afrikaans</td> <td style="width: 20%; text-align: center;">1</td> </tr> <tr> <td>Engels</td> <td style="text-align: center;">2</td> </tr> <tr> <td>Ander</td> <td style="text-align: center;">3</td> </tr> </table> <p>3. Watter naskoolse kwalifikasies het u verwerf?</p> <table border="1" style="width: 100%; border-collapse: collapse;"> <thead> <tr> <th style="width: 40%;">Kwalifikasie</th> <th style="width: 30%;">Instansie</th> <th style="width: 30%;">Jaar</th> </tr> </thead> <tbody> <tr><td> </td><td> </td><td> </td></tr> <tr><td> </td><td> </td><td> </td></tr> <tr><td> </td><td> </td><td> </td></tr> <tr><td> </td><td> </td><td> </td></tr> <tr><td> </td><td> </td><td> </td></tr> </tbody> </table> <p>4. Hoelank is u betrokke by die onderrig van Graad R of Graad 1 leerders? _____ jaar.</p>	Afrikaans	1	Engels	2	Ander	3	Kwalifikasie	Instansie	Jaar																<p>V1 <table border="1" style="display: inline-table; width: 40px; height: 20px; vertical-align: middle;"> <tr><td style="width: 20px;"> </td><td style="width: 20px;"> </td></tr> </table> 1-2</p> <p>V2 <table border="1" style="display: inline-table; width: 40px; height: 20px; vertical-align: middle;"> <tr><td style="width: 40px;"> </td></tr> </table> 3</p> <p>V3 <table border="1" style="display: inline-table; width: 60px; height: 20px; vertical-align: middle;"> <tr><td style="width: 30px;"> </td><td style="width: 30px;"> </td></tr> </table> 4-5</p>					
Afrikaans	1																													
Engels	2																													
Ander	3																													
Kwalifikasie	Instansie	Jaar																												
<p>B. BEOORDELING VAN DIE TOETSINSTRUMENT</p> <p><i>Afdeling I: Deel A: Groeprymbewustheid</i></p> <p>5. Is die instruksies vir die subtoets na u mening van so aard dat u <u>dadelik seker was hoe om die subtoets af te neem?</u></p> <table border="1" style="width: 100%; border-collapse: collapse;"> <tr> <td style="width: 15%;">Ja</td> <td style="width: 10%; text-align: center;">1</td> <td style="width: 15%;">Nee</td> <td style="width: 10%; text-align: center;">2</td> <td style="width: 15%;">Onseker</td> <td style="width: 10%; text-align: center;">3</td> </tr> </table> <p>6. Indien 'nee' wat was vir u onduidelik en hoekom?</p> <hr style="border: 0; border-top: 1px solid black; margin-bottom: 5px;"/> <hr style="border: 0; border-top: 1px solid black; margin-bottom: 5px;"/> <hr style="border: 0; border-top: 1px solid black; margin-bottom: 5px;"/> <p>7. Het die leerders die instruksies maklik verstaan?</p> <table border="1" style="width: 100%; border-collapse: collapse;"> <tr> <td style="width: 15%;">Ja</td> <td style="width: 10%; text-align: center;">1</td> <td style="width: 15%;">Nee</td> <td style="width: 10%; text-align: center;">2</td> <td style="width: 15%;">Onseker</td> <td style="width: 10%; text-align: center;">3</td> </tr> </table>	Ja	1	Nee	2	Onseker	3	Ja	1	Nee	2	Onseker	3	<p>V4 <table border="1" style="display: inline-table; width: 40px; height: 20px; vertical-align: middle;"> <tr><td style="width: 40px;"> </td></tr> </table> 6</p> <p>V5 <table border="1" style="display: inline-table; width: 40px; height: 20px; vertical-align: middle;"> <tr><td style="width: 40px;"> </td></tr> </table> 7</p>																	
Ja	1	Nee	2	Onseker	3																									
Ja	1	Nee	2	Onseker	3																									

<p>8. Indien 'nee' watter aspek was na u mening problematies vir die leerders?</p> <hr/> <hr/>													
<p>9. Is al die teikenwoorde (bv. 'man' en 'vyf') wat in hierdie subtoets gebruik word toepaslike woordeskat vir Graad R en Graad 1 leerders?</p> <table border="1" data-bbox="292 598 695 661"> <tr> <td>Ja</td> <td>1</td> <td>Nee</td> <td>2</td> <td>Onseker</td> <td>3</td> </tr> </table> <p>10. Indien 'nee' watter spesifieke woorde is na u mening nie toepaslike woordeskat vir Graad R en Graad 1 leerders nie?</p> <hr/> <hr/>	Ja	1	Nee	2	Onseker	3	<p>V6 <input type="checkbox"/> 8</p>						
Ja	1	Nee	2	Onseker	3								
<p>11. Is die prentmateriaal wat in hierdie subtoets tersprake is duidelik en maklik herkenbaar?</p> <table border="1" data-bbox="292 997 695 1060"> <tr> <td>Ja</td> <td>1</td> <td>Nee</td> <td>2</td> <td>Onseker</td> <td>3</td> </tr> </table> <p>12. Indien 'nee' watter spesifieke prente is na u mening onduidelik?</p> <hr/> <hr/>	Ja	1	Nee	2	Onseker	3	<p>V7 <input type="checkbox"/> 9</p>						
Ja	1	Nee	2	Onseker	3								
<p>13. Na u mening, is die moeilikheidsgraad van hierdie rymbewustheidstaak as geheel toepaslik vir leerders in Graad R?</p> <table border="1" data-bbox="292 1396 695 1459"> <tr> <td>Ja</td> <td>1</td> <td>Nee</td> <td>2</td> <td>Onseker</td> <td>3</td> </tr> </table> <p>14. Na u mening, is die moeilikheidsgraad van hierdie rymbewustheidstaak as geheel toepaslik vir leerders in Graad 1?</p> <table border="1" data-bbox="292 1575 695 1638"> <tr> <td>Ja</td> <td>1</td> <td>Nee</td> <td>2</td> <td>Onseker</td> <td>3</td> </tr> </table>	Ja	1	Nee	2	Onseker	3	Ja	1	Nee	2	Onseker	3	<p>V8 <input type="checkbox"/> 10</p> <p>V9 <input type="checkbox"/> 11</p>
Ja	1	Nee	2	Onseker	3								
Ja	1	Nee	2	Onseker	3								
<p>Afdeling I: Deel B: Groep beginklankbewustheid</p> <p>15. Is die instruksies vir die subtoets van so aard dat u dadelik seker was hoe om die subtoets af te neem?</p> <table border="1" data-bbox="292 1795 695 1858"> <tr> <td>Ja</td> <td>1</td> <td>Nee</td> <td>2</td> <td>Onseker</td> <td>3</td> </tr> </table>	Ja	1	Nee	2	Onseker	3	<p>V10 <input type="checkbox"/> 12</p>						
Ja	1	Nee	2	Onseker	3								

<p>16. Indien 'nee' wat was vir u onduidelik en hoekom?</p> <hr/> <hr/> <hr/>							
<p>17. Het die leerders die instruksies maklik verstaan?</p> <table border="1" style="width: 100%; border-collapse: collapse; margin-bottom: 5px;"> <tr> <td style="padding: 2px;">Ja</td> <td style="padding: 2px;">1</td> <td style="padding: 2px;">Nee</td> <td style="padding: 2px;">2</td> <td style="padding: 2px;">Onseker</td> <td style="padding: 2px;">3</td> </tr> </table>	Ja	1	Nee	2	Onseker	3	<p>V11 <input style="width: 40px; height: 20px;" type="text"/> 13</p>
Ja	1	Nee	2	Onseker	3		
<p>18. Indien 'nee' watter aspek was na u mening problematies vir die leerders?</p> <hr/> <hr/> <hr/>							
<p>19. Is al die teikenwoorde (bv. 'boot' en 'boek') wat in hierdie subtoets gebruik word toepaslike woordeskat vir Graad R en Graad 1 leerders?</p> <table border="1" style="width: 100%; border-collapse: collapse; margin-bottom: 5px;"> <tr> <td style="padding: 2px;">Ja</td> <td style="padding: 2px;">1</td> <td style="padding: 2px;">Nee</td> <td style="padding: 2px;">2</td> <td style="padding: 2px;">Onseker</td> <td style="padding: 2px;">3</td> </tr> </table>	Ja	1	Nee	2	Onseker	3	<p>V12 <input style="width: 40px; height: 20px;" type="text"/> 14</p>
Ja	1	Nee	2	Onseker	3		
<p>20. Indien 'nee' watter spesifieke woorde is na u mening nie toepaslike woordeskat vir Graad R en Graad 1 leerders nie?</p> <hr/> <hr/> <hr/>							
<p>21. Is die prentmateriaal wat in hierdie subtoets tersprake is duidelik en maklik herkenbaar?</p> <table border="1" style="width: 100%; border-collapse: collapse; margin-bottom: 5px;"> <tr> <td style="padding: 2px;">Ja</td> <td style="padding: 2px;">1</td> <td style="padding: 2px;">Nee</td> <td style="padding: 2px;">2</td> <td style="padding: 2px;">Onseker</td> <td style="padding: 2px;">3</td> </tr> </table>	Ja	1	Nee	2	Onseker	3	<p>V13 <input style="width: 40px; height: 20px;" type="text"/> 15</p>
Ja	1	Nee	2	Onseker	3		
<p>22. Indien 'nee' watter spesifieke prente is na u mening onduidelik?</p> <hr/> <hr/> <hr/>							
<p>23. Is die moeilikheidsgraad van hierdie beginklank-bewustheidstaak as geheel toepaslik vir leerders in Graad R?</p> <table border="1" style="width: 100%; border-collapse: collapse; margin-bottom: 5px;"> <tr> <td style="padding: 2px;">Ja</td> <td style="padding: 2px;">1</td> <td style="padding: 2px;">Nee</td> <td style="padding: 2px;">2</td> <td style="padding: 2px;">Onseker</td> <td style="padding: 2px;">3</td> </tr> </table>	Ja	1	Nee	2	Onseker	3	<p>V14 <input style="width: 40px; height: 20px;" type="text"/> 16</p>
Ja	1	Nee	2	Onseker	3		

24. Na u mening, is die moeilikheidsgraad van hierdie beginklank-bewustheidstaak toepaslik vir leerders in Graad 1?

Ja	1	Nee	2	Onseker	3
----	---	-----	---	---------	---

V15 17

Afdeling I: Deel C: Individuele rybewustheid

25. Is die instruksies vir die subtoets van so aard dat u dadelik seker was hoe om die subtoets af te neem?

Ja	1	Nee	2	Onseker	3
----	---	-----	---	---------	---

V16 18

26. Indien 'nee' wat was vir u onduidelik en hoekom?

27. Het die leerders die instruksies maklik verstaan?

Ja	1	Nee	2	Onseker	3
----	---	-----	---	---------	---

V17 19

28. Indien 'nee' watter aspek was na u mening problematies vir die leerders?

29. Is al die teikenwoorde (bv. 'swem' en 'mop') wat in hierdie subtoets gebruik word toepaslike woordeskat vir Graad R en Graad 1 leerders?

Ja	1	Nee	2	Onseker	3
----	---	-----	---	---------	---

V18 20

30. Indien 'nee' watter spesifieke woorde is na u mening nie toepaslike woordeskat vir Graad R en Graad 1 leerders nie?

31. Is die prentmateriaal wat in hierdie subtoets tersprake is duidelik en maklik herkenbaar?

Ja	1	Nee	2	Onseker	3
----	---	-----	---	---------	---

V19 21

<p>32. Indien 'nee' watter spesifieke prente is na u mening onduidelik?</p> <hr/> <hr/>							
<p>33. Na u mening, is die moeilikheidsgraad van hierdie rybewustheidstaak toepaslik vir leerders in Graad R?</p> <table border="1" style="width: 100%; border-collapse: collapse; text-align: center;"> <tr> <td style="padding: 2px;">Ja</td> <td style="padding: 2px;">1</td> <td style="padding: 2px;">Nee</td> <td style="padding: 2px;">2</td> <td style="padding: 2px;">Onseker</td> <td style="padding: 2px;">3</td> </tr> </table>	Ja	1	Nee	2	Onseker	3	<p>V20 <input style="width: 40px; height: 20px;" type="text"/> 22</p>
Ja	1	Nee	2	Onseker	3		
<p>34. Na u mening, is die moeilikheidsgraad van hierdie rybewustheidstaak toepaslik vir leerders in Graad 1?</p> <table border="1" style="width: 100%; border-collapse: collapse; text-align: center;"> <tr> <td style="padding: 2px;">Ja</td> <td style="padding: 2px;">1</td> <td style="padding: 2px;">Nee</td> <td style="padding: 2px;">2</td> <td style="padding: 2px;">Onseker</td> <td style="padding: 2px;">3</td> </tr> </table>	Ja	1	Nee	2	Onseker	3	<p>V21 <input style="width: 40px; height: 20px;" type="text"/> 23</p>
Ja	1	Nee	2	Onseker	3		
<p>Afdeling I: Deel D: Individuele Beginklankbewustheid</p>							
<p>35. Is die instruksies vir die subtoets van so aard dat u dadelik seker was hoe om die subtoets af te neem?</p> <table border="1" style="width: 100%; border-collapse: collapse; text-align: center;"> <tr> <td style="padding: 2px;">Ja</td> <td style="padding: 2px;">1</td> <td style="padding: 2px;">Nee</td> <td style="padding: 2px;">2</td> <td style="padding: 2px;">Onseker</td> <td style="padding: 2px;">3</td> </tr> </table>	Ja	1	Nee	2	Onseker	3	<p>V22 <input style="width: 40px; height: 20px;" type="text"/> 24</p>
Ja	1	Nee	2	Onseker	3		
<p>36. Indien 'nee' wat was vir u onduidelik en hoekom?</p> <hr/> <hr/>							
<p>37. Het die leerders die instruksies maklik verstaan?</p> <table border="1" style="width: 100%; border-collapse: collapse; text-align: center;"> <tr> <td style="padding: 2px;">Ja</td> <td style="padding: 2px;">1</td> <td style="padding: 2px;">Nee</td> <td style="padding: 2px;">2</td> <td style="padding: 2px;">Onseker</td> <td style="padding: 2px;">3</td> </tr> </table>	Ja	1	Nee	2	Onseker	3	<p>V23 <input style="width: 40px; height: 20px;" type="text"/> 25</p>
Ja	1	Nee	2	Onseker	3		
<p>38. Indien 'nee' watter aspek was na u mening problematies vir die leerders?</p> <hr/> <hr/>							
<p>39. Is al die teikenwoorde (bv. 'pot' en 'net') wat in hierdie subtoets gebruik word toepaslike woordeskat vir Graad R en Graad 1 leerders?</p> <table border="1" style="width: 100%; border-collapse: collapse; text-align: center;"> <tr> <td style="padding: 2px;">Ja</td> <td style="padding: 2px;">1</td> <td style="padding: 2px;">Nee</td> <td style="padding: 2px;">2</td> <td style="padding: 2px;">Onseker</td> <td style="padding: 2px;">3</td> </tr> </table>	Ja	1	Nee	2	Onseker	3	<p>V24 <input style="width: 40px; height: 20px;" type="text"/> 26</p>
Ja	1	Nee	2	Onseker	3		

<p>40. Indien 'nee' watter spesifieke woorde is na u mening nie toepaslike woordeskat vir Graad R en Graad 1 leerders nie?</p> <hr/> <hr/> <hr/>							
<p>41. Is die prentmateriaal wat in hierdie subtoets tersprake is na u mening duidelik en maklik herkenbaar?</p> <table border="1" style="width: 100%; border-collapse: collapse; margin-top: 10px;"> <tr> <td style="padding: 2px;">Ja</td> <td style="padding: 2px;">1</td> <td style="padding: 2px;">Nee</td> <td style="padding: 2px;">2</td> <td style="padding: 2px;">Onseker</td> <td style="padding: 2px;">3</td> </tr> </table>	Ja	1	Nee	2	Onseker	3	<p>V25 <input style="width: 40px; height: 20px;" type="text"/> 27</p>
Ja	1	Nee	2	Onseker	3		
<p>42. Indien 'nee' watter spesifieke prente is na u mening onduidelik?</p> <hr/> <hr/> <hr/>							
<p>43. Is die moeilikheidsgraad van hierdie beginklankbewustheids-taak toepaslik vir leerders in Graad R?</p> <table border="1" style="width: 100%; border-collapse: collapse; margin-top: 10px;"> <tr> <td style="padding: 2px;">Ja</td> <td style="padding: 2px;">1</td> <td style="padding: 2px;">Nee</td> <td style="padding: 2px;">2</td> <td style="padding: 2px;">Onseker</td> <td style="padding: 2px;">3</td> </tr> </table>	Ja	1	Nee	2	Onseker	3	<p>V26 <input style="width: 40px; height: 20px;" type="text"/> 28</p>
Ja	1	Nee	2	Onseker	3		
<p>44. Is die moeilikheidsgraad van hierdie beginklankbewustheids-taak toepaslik vir leerders in Graad 1?</p> <table border="1" style="width: 100%; border-collapse: collapse; margin-top: 10px;"> <tr> <td style="padding: 2px;">Ja</td> <td style="padding: 2px;">1</td> <td style="padding: 2px;">Nee</td> <td style="padding: 2px;">2</td> <td style="padding: 2px;">Onseker</td> <td style="padding: 2px;">3</td> </tr> </table>	Ja	1	Nee	2	Onseker	3	<p>V27 <input style="width: 40px; height: 20px;" type="text"/> 29</p>
Ja	1	Nee	2	Onseker	3		

Afdeling II: Alfabetkennis

45. Is die instruksies vir die subtoets van so aard dat u dadelik seker was hoe om die subtoets af te neem?

Ja	1	Nee	2	Onseker	3
----	---	-----	---	---------	---

V28 30

46. Indien 'nee' wat was vir u onduidelik en hoekom?

47. Het die leerders die instruksies maklik verstaan?

Ja	1	Nee	2	Onseker	3
----	---	-----	---	---------	---

V29 31

48. Indien 'nee' watter aspek was na u mening problematies vir die leerders?

49. Na u mening, is die moeilikheidsgraad van hierdie alfabetkennistaak toepaslik vir leerders in Graad R?

Ja	1	Nee	2	Onseker	3
----	---	-----	---	---------	---

V30 32

50. Na u mening, is die moeilikheidsgraad van hierdie alfabetkennistaak toepaslik vir leerders in Graad 1?

Ja	1	Nee	2	Onseker	3
----	---	-----	---	---------	---

V31 33

51. Is die tikstyl van die van die letters van so aard dat die leerders die letters maklik kon herken?

Ja	1	Nee	2	Onseker	3
----	---	-----	---	---------	---

V32 34

52. Word daar volgens die kurrikulum van Afrikaanse leerders in Graad 1 verwag om die alfabetname te ken?

Ja	1	Nee	2	Onseker	3
----	---	-----	---	---------	---

V33 35

Afdeling III: Deel A: Klankkennis

53. Is die instruksies vir die subtoets van so aard dat u dadelik seker was hoe om die subtoets af te neem?

Ja	1	Nee	2	Onseker	3
----	---	-----	---	---------	---

V34 36

54. Indien 'nee' wat was vir u onduidelik en hoekom?

55. Het die leerders die instruksies maklik verstaan?

Ja	1	Nee	2	Onseker	3
----	---	-----	---	---------	---

V35 37

56. Indien 'nee' watter aspek was na u mening problematies vir die leerders?

57. Is die moeilikheidsgraad van hierdie klankkennistaak toepaslik vir leerders in Graad R?

Ja	1	Nee	2	Onseker	3
----	---	-----	---	---------	---

V36 38

58. Is die moeilikheidsgraad van hierdie klankkennistaak toepaslik vir leerders in Graad 1?

Ja	1	Nee	2	Onseker	3
----	---	-----	---	---------	---

V37 39

59. Is die tikstyl van die van die letters van so aard dat die leerders die letters maklik kon herken?

Ja	1	Nee	2	Onseker	3
----	---	-----	---	---------	---

V38 40

60. Dink u die klanke wat geselekteer is, is toepaslik vir die spesifieke leerders?

Ja	1	Nee	2	Onseker	3
----	---	-----	---	---------	---

V39 41

<p>61. Indien 'nee' watter klanke sou u weglaat of byvoeg?</p> <hr/> <hr/> <hr/>							
<p>Afdeling III: Deel B: Spelling</p>							
<p>62. Is die instruksies vir die subtoets van so aard dat u dadelik seker was hoe om die subtoets af te neem?</p> <table border="1" style="margin-left: auto; margin-right: auto; border-collapse: collapse;"> <tr> <td style="padding: 2px 5px;">Ja</td> <td style="padding: 2px 5px;">1</td> <td style="padding: 2px 5px;">Nee</td> <td style="padding: 2px 5px;">2</td> <td style="padding: 2px 5px;">Onseker</td> <td style="padding: 2px 5px;">3</td> </tr> </table>	Ja	1	Nee	2	Onseker	3	<p>V40 <input style="width: 40px; height: 20px;" type="text"/> 42</p>
Ja	1	Nee	2	Onseker	3		
<p>63. Indien 'nee' wat was vir u onduidelik en hoekom?</p> <hr/> <hr/> <hr/>							
<p>64. Het die leerders die instruksies maklik verstaan?</p> <table border="1" style="margin-left: auto; margin-right: auto; border-collapse: collapse;"> <tr> <td style="padding: 2px 5px;">Ja</td> <td style="padding: 2px 5px;">1</td> <td style="padding: 2px 5px;">Nee</td> <td style="padding: 2px 5px;">2</td> <td style="padding: 2px 5px;">Onseker</td> <td style="padding: 2px 5px;">3</td> </tr> </table>	Ja	1	Nee	2	Onseker	3	<p>V41 <input style="width: 40px; height: 20px;" type="text"/> 43</p>
Ja	1	Nee	2	Onseker	3		
<p>65. Indien 'nee' watter aspek was na u mening problematies vir die leerders?</p> <hr/> <hr/> <hr/>							
<p>66. Is al die teikenwoorde wat in hierdie subtoets gebruik word toepaslike woordeskat vir Graad R en Graad 1 leerders?</p> <table border="1" style="margin-left: auto; margin-right: auto; border-collapse: collapse;"> <tr> <td style="padding: 2px 5px;">Ja</td> <td style="padding: 2px 5px;">1</td> <td style="padding: 2px 5px;">Nee</td> <td style="padding: 2px 5px;">2</td> <td style="padding: 2px 5px;">Onseker</td> <td style="padding: 2px 5px;">3</td> </tr> </table>	Ja	1	Nee	2	Onseker	3	<p>V42 <input style="width: 40px; height: 20px;" type="text"/> 44</p>
Ja	1	Nee	2	Onseker	3		
<p>67. Indien 'nee' watter spesifieke woorde is na u mening nie toepaslike woordeskat vir Graad R en Graad 1 leerders nie?</p> <hr/> <hr/> <hr/>							

68. Na u mening, is die moeilikheidsgraad van hierdie subtoets toepaslik vir leerders in Graad R?

Ja	1	Nee	2	Onseker	3
----	---	-----	---	---------	---

V43 44

69. Na u mening, is die moeilikheidsgraad van hierdie subtoets toepaslik vir leerders in Graad 1?

Ja	1	Nee	2	Onseker	3
----	---	-----	---	---------	---

V44 46

Afdeling IV: Woordherkenning in isolasie

70. Is die instruksies vir die subtoets van so aard dat u dadelik seker was hoe om die subtoets af te neem?

Ja	1	Nee	2	Onseker	3
----	---	-----	---	---------	---

V45 47

71. Indien 'nee' wat was vir u onduidelik en hoekom?

72. Het die leerders die instruksies maklik verstaan?

Ja	1	Nee	2	Onseker	3
----	---	-----	---	---------	---

V46 48

73. Indien 'nee' watter aspek was na u mening problematies vir die leerders?

74. Is al die woorde wat in hierdie subtoets gebruik word toepaslike leeswoordeskat vir Graad 1 leerders?

Ja	1	Nee	2	Onseker	3
----	---	-----	---	---------	---

V47 49

<p>75. Indien 'nee' watter spesifieke woorde is na u mening nie toepaslike leeswoordeskat vir Graad 1 leerders nie?</p> <p>_____</p> <p>_____</p>							
<p>76. Na u mening, is die moeilikheidsgraad van hierdie leestaak toepaslik vir leerders in Graad 1?</p> <table border="1" data-bbox="292 493 695 556"> <tr> <td>Ja</td> <td>1</td> <td>Nee</td> <td>2</td> <td>Onseker</td> <td>3</td> </tr> </table>	Ja	1	Nee	2	Onseker	3	<p>V48 <input type="checkbox"/> 50</p>
Ja	1	Nee	2	Onseker	3		
<p>Afdeling V: Konsep van 'n woord</p>							
<p>77. Is die instruksies vir die subtoets van so aard dat u dadelik seker was hoe om die subtoets af te neem?</p> <table border="1" data-bbox="308 882 673 945"> <tr> <td>Ja</td> <td>1</td> <td>Nee</td> <td>2</td> <td>Onseker</td> <td>3</td> </tr> </table>	Ja	1	Nee	2	Onseker	3	<p>V49 <input type="checkbox"/> 51</p>
Ja	1	Nee	2	Onseker	3		
<p>78. Indien 'nee' wat was vir u onduidelik en hoekom?</p> <p>_____</p> <p>_____</p>							
<p>79. Het die leerders die instruksies maklik verstaan?</p> <table border="1" data-bbox="292 1239 695 1302"> <tr> <td>Ja</td> <td>1</td> <td>Nee</td> <td>2</td> <td>Onseker</td> <td>3</td> </tr> </table> <p>80. Indien 'nee' watter aspek was na u mening problematies vir die leerders?</p> <p>_____</p> <p>_____</p>	Ja	1	Nee	2	Onseker	3	<p>V50 <input type="checkbox"/> 52</p>
Ja	1	Nee	2	Onseker	3		
<p>81. Is al die woorde wat in hierdie subtoets gebruik word toepaslike woordeskat vir Graad R en Graad 1 leerders?</p> <table border="1" data-bbox="292 1690 695 1753"> <tr> <td>Ja</td> <td>1</td> <td>Nee</td> <td>2</td> <td>Onseker</td> <td>3</td> </tr> </table>	Ja	1	Nee	2	Onseker	3	<p>V51 <input type="checkbox"/> 53</p>
Ja	1	Nee	2	Onseker	3		

<p>82. Indien 'nee' watter spesifieke woorde is na u mening nie toepaslike woordeskat vir Graad R en Graad 1 leerders nie?</p> <p>_____</p> <p>_____</p> <p>_____</p>							
<p>83. Is die prentmateriaal wat in hierdie subtoets tersprake is na u mening duidelik en maklik herkenbaar?</p> <table border="1" style="width: 100%; border-collapse: collapse; text-align: center;"> <tr> <td style="padding: 2px;">Ja</td> <td style="padding: 2px;">1</td> <td style="padding: 2px;">Nee</td> <td style="padding: 2px;">2</td> <td style="padding: 2px;">Onseker</td> <td style="padding: 2px;">3</td> </tr> </table>	Ja	1	Nee	2	Onseker	3	<p>V52 <input style="width: 40px; height: 20px;" type="text"/> 54</p>
Ja	1	Nee	2	Onseker	3		
<p>84. Indien 'nee' watter spesifieke prente is na u mening onduidelik?</p> <p>_____</p> <p>_____</p>							
<p>85. Is die moeilikheidsgraad van hierdie konsep van 'n woord-taak toepaslik vir leerders in Graad R?</p> <table border="1" style="width: 100%; border-collapse: collapse; text-align: center;"> <tr> <td style="padding: 2px;">Ja</td> <td style="padding: 2px;">1</td> <td style="padding: 2px;">Nee</td> <td style="padding: 2px;">2</td> <td style="padding: 2px;">Onseker</td> <td style="padding: 2px;">3</td> </tr> </table>	Ja	1	Nee	2	Onseker	3	<p>V53 <input style="width: 40px; height: 20px;" type="text"/> 55</p>
Ja	1	Nee	2	Onseker	3		
<p>86. Is die moeilikheidsgraad van hierdie konsep van 'n woord-taak toepaslik vir leerders in Graad 1?</p> <table border="1" style="width: 100%; border-collapse: collapse; text-align: center;"> <tr> <td style="padding: 2px;">Ja</td> <td style="padding: 2px;">1</td> <td style="padding: 2px;">Nee</td> <td style="padding: 2px;">2</td> <td style="padding: 2px;">Onseker</td> <td style="padding: 2px;">3</td> </tr> </table>	Ja	1	Nee	2	Onseker	3	<p>V54 <input style="width: 40px; height: 20px;" type="text"/> 56</p>
Ja	1	Nee	2	Onseker	3		
<p>D. ALGEMEEN</p>							
<p>87. Na u mening, voldoen die SFBG-1 aan die doel waarvoor dit saamgestel is? (Die doel van die toetsinstrument is om leerders met onvoldoende fonologiese/ klankbewustheid en klankkennis te identifiseer en sodoende die nodige intervensie tydig te kan verskaf sodat probleme met geletterdheidsverwerwing gevolglik beperk of voorkom kan word.)</p>							
<table border="1" style="width: 100%; border-collapse: collapse; text-align: center;"> <tr> <td style="padding: 2px;">Ja</td> <td style="padding: 2px;">1</td> <td style="padding: 2px;">Nee</td> <td style="padding: 2px;">2</td> <td style="padding: 2px;">Onseker</td> <td style="padding: 2px;">3</td> </tr> </table>	Ja	1	Nee	2	Onseker	3	<p>V55 <input style="width: 40px; height: 20px;" type="text"/> 57</p>
Ja	1	Nee	2	Onseker	3		
<p>88. Sou u enige subtoetse uit die toets uit weglaat?</p> <table border="1" style="width: 100%; border-collapse: collapse; text-align: center;"> <tr> <td style="padding: 2px;">Ja</td> <td style="padding: 2px;">1</td> <td style="padding: 2px;">Nee</td> <td style="padding: 2px;">2</td> <td style="padding: 2px;">Onseker</td> <td style="padding: 2px;">3</td> </tr> </table>	Ja	1	Nee	2	Onseker	3	<p>V56 <input style="width: 40px; height: 20px;" type="text"/> 58</p>
Ja	1	Nee	2	Onseker	3		
<p>89. Indien 'Ja' watter spesifieke subtoetse sou u weglaat?</p> <p>_____</p> <p>_____</p>							

<p>90. Sou u enige subtoetse byvoeg?</p> <table border="1" style="width: 100%; border-collapse: collapse; text-align: center;"> <tr> <td style="width: 15%;">Ja</td> <td style="width: 10%;">1</td> <td style="width: 15%;">Nee</td> <td style="width: 10%;">2</td> <td style="width: 20%;">Onseker</td> <td style="width: 10%;">3</td> </tr> </table>	Ja	1	Nee	2	Onseker	3	<p>V57 <input style="width: 40px; height: 20px;" type="text"/> 59</p>
Ja	1	Nee	2	Onseker	3		
<p>91. Indien 'Ja" watter spesifieke subtoetse sou u byvoeg?</p> <hr/>							
<p>92. Hoe lank het dit leerders gemiddeld geneem om die toets (SFBG-1) te voltooi?</p> <p>Ongeveer _____ minute.</p>	<p>V58 <input style="width: 40px; height: 20px;" type="text"/> <input style="width: 40px; height: 20px;" type="text"/> 60-61</p>						
<p>93. Dink u dat daar in die praktyk 'n behoefte bestaan vir 'n siftingsinstrument soos die SFBG-1?</p> <table border="1" style="width: 100%; border-collapse: collapse; text-align: center;"> <tr> <td style="width: 15%;">Ja</td> <td style="width: 10%;">1</td> <td style="width: 15%;">Nee</td> <td style="width: 10%;">2</td> <td style="width: 20%;">Onseker</td> <td style="width: 10%;">3</td> </tr> </table>	Ja	1	Nee	2	Onseker	3	<p>V59 <input style="width: 40px; height: 20px;" type="text"/> 62</p>
Ja	1	Nee	2	Onseker	3		
<p>94. Enige verdere kommentaar rakende die evaluasie-instrument?</p> <hr/> <hr/>							
<p>D. TEN SLOTTE</p> <p>95. Sou u graag 'n kopie van die resultate van hierdie navorsingsprojek wou ontvang?</p> <table border="1" style="width: 100%; border-collapse: collapse; text-align: center;"> <tr> <td style="width: 15%;">Ja</td> <td style="width: 10%;">1</td> <td style="width: 15%;">Nee</td> <td style="width: 10%;">2</td> </tr> </table>	Ja	1	Nee	2	<p>V60 <input style="width: 40px; height: 20px;" type="text"/> 63</p>		
Ja	1	Nee	2				
<p>96. Enige verdere opmerkings of vrae?</p> <hr/> <hr/> <hr/>							

BAIE DANKIE VIR U DEELNAME AAN DIE NAVORSINGSPROJEK

Doel van die vraelys: Die hoofdoelstelling van hierdie vraelys is om die toepaslikheid van die Siftingstoets vir Fonologiese Bewustheid en Geletterdheid (SFBG) vir Afrikaanse leerders in Graad R en Graad 1 te bepaal. Ten einde hierdie doelstelling te bereik word die volgende subdoelstellings gestel:

- A Om te bepaal of die *respondente* aan die *seleksiekriteria* vir deelnemers voldoen en om 'n *beskrywing* van die *respondente* se ondervinding en kwalifikasies te formuleer.
- B Om die toepaslikheid van die vertaling vir Afrikaanse leerders in Graad R en Graad 1 te beoordeel.
 - 1 Om die duidelikheid en verstaanbaarheid van die SFBG se toetsinstruksies vir beide toetsafnemer en leerder te bepaal.
 - 2 Om te bepaal of die teikenwoorde wat tydens vertaling geselekteer is kultureel toepaslik vir Afrikaanse leerders is.
 - 3 Om te bepaal of die teikenwoorde wat tydens vertaling geselekteer is, toepaslike woordeskat vir leerders in Graad R en Graad 1 is.
 - 4 Om te bepaal of die prentmateriaal wat opgestel is duidelik en maklik herkenbaar is.
 - 5 Om te bepaal of die moeilikheidsgraad van die verskillende subtoetse van die SFBG toepaslik is vir Afrikaanse leerders in Graad R en 1
 - 6 Om te bepaal of die SFBG aan die doel van die oorspronklike toetsinstrument (PALS-K) voldoen.
 - 7 Om te bepaal of daar in die praktyk 'n behoefte bestaan vir die SFBG.

Tabel ten einde moontlike samestelling en uiteensetting van vraeys te illustreer.

Afdeling	Nr	Vraag	Formaat van vraag	Formaat van response
A. Biografiese inligting van deelnemers aan die studie. Om te bepaal of die <i>respondente</i> aan die <i>seleksie-kriteria</i> vir deelnemers voldoen en om 'n <i>beskrywing</i> van die ondervinding en kwalifikasies van die <i>respondente</i> te te formuleer	1	Wat is u moedertaal?	Veelvuldige keuse 1. Afrikaans 2. Engels 3. Ander	Kies een.
	2	Watter naskoolse kwalifikasies het u verwerf en in watter jaar?	Kolom: Graad/Diploma Instansie Jaar	Vul in
	3	Hoeveel jaar is u betrokke by die onderrig van Graad Nul of Graad Een leerders?	Veelvuldige keuse 1. 0 tot 2 jaar 2. 2 tot 5 jaar 3. 6 tot 10 jaar 4. 11 tot 20 jaar 5. Meer	Kies een/ Vul in
B. Bepaling van die toepaslikheid van die SFBG-1 vir Afrikaanse leerders in Graad 0 en 1. Die 'Code of Fair Testing Practices in Education (1988) is deur die 'Joint Committee on Testing Practices' ontwikkel. Hierdie kommittee word onderskryf deur professionele rade soos die American Psychological Association, The National Council on Measurement in Education, the American Association for Counseling and development en die American Speech-Language and Hearing Association. Hierdie 'Kode' is ontwikkel om riglyne te verskaf aan beide toetsontwikkelaars en gebruikers.	Afdeling I: Deel A: Groeprymbewustheid			
	4	Na u mening, is die instruksies vir die subtoets van so aard dat u dadelik seker was hoe om hierdie subtoets af te neem?	Ja/Nee/Onseker	Selekteer een
	5	Indien 'nee' watter spesifieke deel van die instruksies is na u mening onduidelik of dubbelsinnig?	Oop vraag	Beantwoord
	6	Na u mening, het die leerders die instruksies maklik verstaan?	Ja/Nee/Onseker	Selekteer een
	7	Indien 'nee' watter spesifieke deel van die instruksies was na u mening problematies vir die leerders?	Oopvraag	Beantwoord
	8	Is al die teikenwoorde (bv 'man' en 'vyf') wat in die subtoets gebruik is na u mening kultureel toepaslik vir Afrikaanse leerders?	Ja/Nee/Onseker	Selekteer een
	9	Indien 'nee' watter spesifieke woorde is na u mening nie kultureel toepaslik nie?	Oop vraag	Beantwoord
	10	Is al die teikenwoorde (bv 'man' en 'vyf') wat in hierdie subtoets gebruik word na u mening toepaslike woordeskat vir Graad 0 en Graad 1 leerders? ?	Ja/Nee?Onseker	Selekteer een
	11	Indien 'nee' watter spesifieke woorde is na u mening nie toepaslike woordeskat vir Graad 0 en Graad 1 leerders nie?	Oop vraag	Beantwoord
	12	Is die prentmateriaal wat in hierdie subtoets tersprake is na u mening duidelik en maklik herkenbaar?	Ja/Nee/Onseker	Selekteer een

<p>Volgens hierdie kode word die geldigheid en betroubaarheid van toetsinstrumente beïnvloed deur verskeie faktore. Die kode verskaf derhalwe riglyne om beide toetsafnemers en ontwikkelaars te lei in hierdie verband.</p> <p>Dit is belangrik om hierdie kode te bestudeer en die eienskappe van geldige en betroubare toetsinstrumente hieruit te identifiseer. Die vrae in Afdeling B van die vraelys is daarop gemik om seker te maak dat die inhoud van die toets toepaslik is vir die spesifieke populasie.</p>	13	Indien 'nee' watter spesifieke prente is na u mening onduidelik?	Oop vraag	Beantwoord	
	14	Na u mening, is die moeilikheidsgraad van hierdie subtoets toepaslik vir leerders in Graad 0?	Ja/Nee/Onseker	Selekteer een	
	15	Na u mening, is die moeilikheidsgraad van hierdie subtoets toepaslik vir leerders in Graad 1?	Ja/Nee/Onseker	Selekteer een	
	Afdeling I: Deel B: Groep beginklankbewustheid				
	16	Na u mening, is die instruksies vir die subtoets van so aard dat u dadelik seker was oor hoe om die subtoets af te neem.	Ja/Nee/onseker	Selekteer een	
	17	Indien 'nee' watter spesifieke deel van die instruksies is na u mening onduidelik of dubbelsinnig?	Oop vraag	Beantwoord	
	18	Het die leerders na u mening die instruksies maklik verstaan?	Ja/Nee/Onseker	Selekteer een	
	19	Indien 'nee' watter spesifieke deel van die instruksies was na u mening problematies vir die leerders?	Oop vraag	Beantwoord	
	20	Is al die teikenwoorde (bv 'boot' en 'boek') wat in die subtoets gebruik is na u mening kultureel toepaslik vir Afrikaanse leerders?	Ja/Nee/Onseker	Selekteer een	
	21	Indien 'nee' watter spesifieke woorde is na u mening nie kultureel toepaslik nie?	Oop vraag	Beantwoord	
	22	Na u mening, is al die teikenwoorde (bv 'boot' en 'boek') wat in hierdie subtoets gebruik word toepaslike woordeskat vir Graad 0 en Graad 1 leerders?	Ja/Nee/Onseker	Selekteer een	
	23	Indien 'nee' watter spesifieke woorde is na u mening nie toepaslike woordeskat vir Graad 0 en Graad 1 leerders nie?	Oop vraag	Beantwoord	
	24	Na u menings, is die prentmateriaal wat in hierdie subtoets tersprake is duidelik en maklik herkenbaar?	Ja/Nee/Onseker	Selekteer een	
	25	Indien 'nee' watter spesifieke prente is na u mening onduidelik?	Oop vraag	Beantwoord	
	26	Is die moeilikheidsgraad van hierdie subtoets na u mening toepaslik vir leerders in Graad 0?	Ja/Nee/Onseker	Selekteer een	
	27	Is die moeilikheidsgraad van hierdie subtoets na u mening toepaslik vir leerders in Graad 1?	Ja/Nee/Onseker	Selekteer een	
	Afdeling I: Deel C: Individuele rymbewustheid				
	28	Na u mening, is die instruksies vir die subtoets van so aard dat u dadelik seker was hoe om die subtoets af te neem?	Ja/Nee/Onseker	Selekteer een	
	29	Indien 'nee' watter spesifieke deel van die instruksies is na u mening onduidelik of dubbelsinnig?	Oop vraag	Beantwoord	
	30	Dink u die leerders het die instruksies maklik verstaan?	Ja/Nee/Onseker	Selekteer een	

31	Indien 'nee' watter spesifieke deel van die instruksies was na u mening problematies vir die leerders?	Oop vraag	Beantwoord
32	Na u mening, is al die teikenwoorde (bv 'swem' en 'mop') wat in die subtoets gebruik is kultureel toepaslik vir Afrikaanse leerders?	Ja/Nee/Onseker	Selekteer een
33	Indien 'nee' watter spesifieke woorde is na u mening nie kultureel toepaslik nie?	Oop vraag	Beantwoord
34	Is al die teikenwoorde (bv 'swem' en 'mop') wat in hierdie subtoets gebruik word toepaslike woordeskat vir Graad 0 en Graad 1 leerders?	Ja/Nee/Onseker	Selekteer een
35	Indien 'nee' watter spesifieke woorde is na u mening nie toepaslike woordeskat vir Graad 0 en Graad 1 leerders nie?	Oop vraag	Beantwoord
36	Is die prentmateriaal wat in hierdie subtoets tersprake is duidelik en maklik herkenbaar?	Ja/Nee/Onseker	Selekteer een
37	Indien 'nee' watter spesifieke prente is na u mening onduidelik?	Oop vraag	Beantwoord
38	Is die moeilikheidsgraad van hierdie subtoets na u mening toepaslik vir leerders in Graad 0?	Ja/Nee/Onseker	Selekteer een
39	Is die moeilikheidsgraad van hierdie subtoets na u mening toepaslik vir leerders in Graad 1?	Ja/Nee/Onseker	Selekteer een
Afdeling I: Deel D: Individuele beginklankbewustheid			
40	Is die instruksies vir die subtoets van so aard dat u dadelik seker was hoe om die subtoets af te neem?	Ja/Nee/Onseker	Selekteer een
41	Indien 'nee' watter spesifieke deel van die instruksies is na u mening onduidelik of dubbelsinnig?	Oop vraag	Beantwoord
42	Dink u die leerders het die instruksies maklik verstaan?	Ja/Nee/Onseker	Selekteer een
43	Indien 'nee' watter spesifieke deel van die instruksies was na u mening problematies vir die leerders?	Oop vraag	Beantwoord
44	Is al die teikenwoorde (bv 'pot' en 'net') wat in die subtoets gebruik is kultureel toepaslik vir Afrikaanse leerders?	Ja/Nee/Onseker	Selekteer een
45	Indien 'nee' watter spesifieke woorde is na u mening nie kultureel toepaslik nie?	Oop vraag	Beantwoord
46	Is al die teikenwoorde wat in hierdie subtoets gebruik word toepaslike woordeskat vir Graad 0 en Graad 1 leerders	Ja/Nee/Onseker	Selekteer een
47	Indien 'nee' watter spesifieke woorde is na u mening nie toepaslike woordeskat vir Graad 0 en Graad 1 leerders nie?	Oop vraag	Beantwoord
48	Is die prentmateriaal wat in hierdie subtoets tersprake is duidelik en maklik herkenbaar	Ja/Nee/Onseker	Selekteer een
49	Indien 'nee' watter spesifieke prente is na u mening onduidelik?	Oop vraag	Beantwoord
50	Dink u dat die moeilikheidsgraad van hierdie subtoets toepaslik vir leerders in Graad 0?	Ja/Nee/Onseker	Selekteer een

51	Is die moeilikheidsgraad van hierdie subtoets na u mening toepaslik vir leerders in Graad 1?	Ja/Nee/Onseker	Selekteer een
	Afdeling II: Alfabetkennis		Selekteer een
52	Is die instruksies vir die subtoets van so aard dat u dadelik seker was hoe om die subtoets af te neem?	Ja/Nee/Onseker	Selekteer een
53	Indien 'nee' watter spesifieke deel van die instruksies is na u mening onduidelik of dubbelsinnig?	Oop vraag	Beantwoord
54	Het die leerders na u mening die instruksies maklik verstaan?	Ja/Nee/Onseker	Selekteer een
55	Indien 'nee' watter spesifieke deel van die instruksies was na u mening problematies vir die leerders?	Oop vraag	Beantwoord
56	Dink u die moeilikheidsgraad van hierdie subtoets is toepaslik vir leerders in Graad 0?	Ja/Nee/Onseker	Selekteer een
57	Is die moeilikheidsgraad van hierdie subtoets na u mening toepaslik vir leerders in Graad 1?	Ja/Nee/Onseker	Selekteer een
58	Is die tikstyl van die letters na u mening van so aard dat die leerders die letters maklik kon herken?	Ja/Nee/Onseker	Selekteer een
59	Word daar volgens die kurrikulum van Afrikaanse leerders verwag om die alfabetname te ken?	Ja/Nee/Onseker	Selekteer een
	Afdeling III:Deel A: Klankkennis		
60	Is die instruksies vir die subtoets na u mening van so aard dat u dadelik seker was hoe om die subtoets af te neem?	Ja/Nee/Onseker	Selekteer een
61	Indien 'nee' watter spesifieke deel van die instruksies is na u mening onduidelik of dubbelsinnig?	Oop vraag	Beantwoord
62	Dink u die leerders het die instruksies maklik verstaan?	Ja/Nee/Onseker	Selekteer een
63	Indien 'nee' watter spesifieke deel van die instruksies was na u mening problematies vir die leerders?	Oop vraag	Beantwoord
64	Dink u die moeilikheidsgraad van hierdie subtoets toepaslik vir leerders in Graad 0?	Ja/Nee/Onseker	Selekteer een
65	Is die moeilikheidsgraad van hierdie subtoets na u mening toepaslik vir leerders in Graad 1?	Ja/Nee/Onseker	Selekteer een
66	Is die tikstyl van die letters na u mening van so aard dat die leerders dit maklik kon herken?	Ja/Nee/Onseker	Selekteer een
67	Dink u die klanke wat geselekteer is, is toepaslik vir die spesifieke leerders?	Ja/Nee/Onseker	Selekteer een
68	Indien 'nee' watter klanke sou u weglaat of byvoeg?	Oop vraag	Beantwoord

Afdeling III: Deel B: Spelling			
69	Is die instruksies vir die subtoets na u mening van so aard dat u dadelik seker was hoe om die subtoets af te neem?	Ja/Nee/Onseker	Selekteer een
70	Indien 'nee' watter spesifieke deel van die instruksies is na u mening onduidelik of dubbelsinnig?	Oop vraag	Beantwoord
71	Het die leerders na u mening die instruksies maklik verstaan?	Ja/Nee/Onseker	Selekteer een
72	Indien 'nee' watter spesifieke deel van die instruksies was na u mening problematies vir die leerders?	Oop vraag	Beantwoord
73	Is al die teikenwoorde wat in die subtoets gebruik is kultureel toepaslik vir Afrikaanse leerders?	Ja/Nee/Onseker	Selekteer een
74	Indien 'nee' watter spesifieke woorde is na u mening nie kultureel toepaslik nie?	Oop vraag	Beantwoord
75	Is al die teikenwoorde wat in hierdie subtoets gebruik word toepaslike woordeskat vir Graad 0 en Graad 1 leerders?	Ja/Nee/Onseker	Selekteer een
76	Indien 'nee' watter spesifieke woorde is na u mening nie toepaslike woordeskat vir Graad 0 en Graad 1 leerders nie?	Oop vraag	Beantwoord
77	Is die moeilikheidsgraad van hierdie subtoets na u mening toepaslik vir leerders in Graad 0?	Ja/Nee/Onseker	Selekteer een
78	Dink u die moeilikheidsgraad van hierdie subtoets toepaslik vir leerders in Graad 1?	Ja/Nee/Onseker	Selekteer een
79	Word die bepunting van die subtoets duidelik verduidelik?	Ja/Nee/Onseker	Selekteer een
Afdeling IV: Woordherkenning in isolasie			
80	Is die instruksies vir die subtoets na u mening van so aard dat u dadelik seker was hoe om die subtoets af te neem	Ja/Nee/Onseker	Selekteer een
81	Indien 'nee' watter spesifieke deel van die instruksies is na u mening onduidelik of dubbelsinnig?	Oop vraag	
82	Het die leerders na u mening die instruksies maklik verstaan ?	Ja/Nee/Onseker	Selekteer een
83	Indien 'nee' watter spesifieke deel van die instruksies was na u mening problematies vir die leerders?	Oop vraag	
84	Is al die leeswoorde wat in die subtoets gebruik is kultureel toepaslik vir Afrikaanse leerders?	Ja/Nee/Onseker	Selekteer een
85	Indien 'nee' watter spesifieke woorde is na u mening nie kultureel toepaslik nie?	Oop vraag	
86	Is al die woorde wat in hierdie subtoets gebruik word toepaslike leeswoordeskat vir Graad 1 leerders?	Ja/Nee?Onseker	Selekteer een
87	Indien 'nee' watter spesifieke woorde is na u mening nie toepaslike leeswoordeskat vir Graad 1 leerders nie?	Oop vraag	

	89	Is die moeilikheidsgraad van hierdie subtoets na u mening toepaslik vir leerders in Graad 1?	Ja/Nee/Onseker	Selekteer een
Afdeling V: Konsep van 'n woord				
	90	Is die instruksies vir die subtoets van so aard dat u dadelik seker was hoe om die subtoets af te neem?	Ja/Nee/Onseker	Selekteer een
	91	Indien 'nee' watter spesifieke deel van die instruksies is na u mening onduidelik of dubbelsinnig?	Oop vraag	
	92	Het die leerders na u mening die instruksies maklik verstaan?	Ja/Nee/Onseker	Selekteer een
	93	Indien 'nee' watter spesifieke deel van die instruksies was na u mening problematies vir die leerders?	Oop vraag	Beantwoord
	94	Is al die teikenwoorde wat in die subtoets gebruik is kultureel toepaslik vir Afrikaanse leerders?	Ja/Nee/Onseker	Selekteer een
	95	Indien 'nee' watter spesifieke woorde is na u mening nie kultureel toepaslik nie?	Oop vraag	Beantwoord
	96	Is al die woorde wat in hierdie subtoets gebruik word toepaslike woordeskat vir Graad 0 en Graad 1 leerders?	Ja/Nee/Onseker	Selekteer een
	97	Indien 'nee' watter spesifieke woorde is na u mening nie toepaslike woordeskat vir Graad 0 en Graad 1 leerders nie?	Oop vraag	Beantwoord
	98	Is die prentmateriaal wat in hierdie subtoets tersprake is duidelik en maklik herkenbaar?	Ja/Nee/Onseker	Selekteer een
	99	Indien 'nee' watter spesifieke prente is na u mening onduidelik?	Oop vraag	Beantwoord
	100	Is die moeilikheidsgraad van hierdie subtoets na u mening toepaslik vir leerders in Graad 0?	Ja/Nee/Onseker	Selekteer een
	101	Is die moeilikheidsgraad van hierdie subtoets na u mening toepaslik vir leerders in Graad 1?	Ja/Nee/Onseker	Selekteer een
C. Algemeen	102	Na u mening, voldoen die (SFBG-1) aan die doel waarvoor dit saamgestel is? (Die doel van hierdie toetsinstrument (SFBG-1) is om leerders met onvoldoende fonologiese/klank bewustheid en klankkennis te identifiseer en sodoende die nodige intervensie tydig te kan verskaf sodat probleme met geletterdheidsverwring gevolglik beperk of voorkom kan word.)	Ja/Nee/Onseker	Selekteer een
	103	Stem u saam met die verskillende subtoetse waaruit die SFBG-1 bestaan?	Ja/Nee/Onseker	Selekteer een
	104	Sou u enige subtoetse weglaat?	Ja/Nee/Onseker	Selekteer een
	105	Indien 'Ja' watter spesifieke subtoetse?	Oop vraag	Beantwoord

	106	Sou u enige subtoetse byvoeg?	Ja/Nee/Onseker	Selekteer een
	107	Indien 'ja' beskryf asseblief die taak wat u ingedagte het.	Oop vraag	Beantwoord
	108	Hoe lank het dit leeders gemiddeld geneem om die toets (SFBG-1) te voltooi	Veelvuldige keuse -10 tot 15 minute -16 tot 20 minute -21 tot 30 minute -31 tot 40 minute -41 tot 50 minute -51 tot 60 minute -Ander	Selekteer een
	109	Dink u dat daar in die praktyk 'n behoefte bestaan vir 'n siftingsinstrument soos die SFBG-1?	Ja/Nee/Onseker	Selekteer
	110	Enige verdere kommentaar rakende die evaluasieinstrument?	Oop vraag	Beantwoord
E. Ten slotte	111	Sou u graag u kopie van die resultate van hierdie studie wou ontvang?	Ja/Nee	Selekteer een
	112	Enige verdere opmerkings of vrae?	Oop vraag	Beantwoord

SFBG-1

Siftingstoets vir Fonologiese Bewustheid en Geletterdheidsontwikkeling

1. Naam van leerder: _____

2. Naam van onderwyseres: _____

3. Graad: _____

AFDELING I: DEEL A

4.

	1	2	3
1	vyf	bed	pan
2	vuur	boom	koei
3	eend	hand	bok
4	hoed	mus	kat
5	net	koek	seun
6	tent	kous	das
7	noot	perd	kers
8	net	pot	wiel
9	muis	fiets	bal
10	sak	boot	tier

AFDELING I: DEEL B

	1	2	3
1	boek	lip	ring
2	bus	voet	rok
3	deur	neus	kar
4	koek	ses	perd
5	mop	huis	koek
6	hooi	vis	kam
7	been	mat	pot
8	seep	kas	bed
9	by	neus	wiel
10	wol	muis	koei

V1 1

V2 2

V3 3

V4	<input type="checkbox"/>	<input type="checkbox"/>	4-5
V5	<input type="checkbox"/>	<input type="checkbox"/>	6-7
V6	<input type="checkbox"/>	<input type="checkbox"/>	8-9
V7	<input type="checkbox"/>	<input type="checkbox"/>	10-11
V8	<input type="checkbox"/>	<input type="checkbox"/>	12-13
V9	<input type="checkbox"/>	<input type="checkbox"/>	14-15
V10	<input type="checkbox"/>	<input type="checkbox"/>	16-17
V11	<input type="checkbox"/>	<input type="checkbox"/>	18-19
V12	<input type="checkbox"/>	<input type="checkbox"/>	20-21
V13	<input type="checkbox"/>	<input type="checkbox"/>	22-23

V14	<input type="checkbox"/>	<input type="checkbox"/>	24-25
V15	<input type="checkbox"/>	<input type="checkbox"/>	26-27
V16	<input type="checkbox"/>	<input type="checkbox"/>	28-29
V17	<input type="checkbox"/>	<input type="checkbox"/>	30-31
V18	<input type="checkbox"/>	<input type="checkbox"/>	32-33
V19	<input type="checkbox"/>	<input type="checkbox"/>	34-35
V20	<input type="checkbox"/>	<input type="checkbox"/>	36-37
V21	<input type="checkbox"/>	<input type="checkbox"/>	38-39
V22	<input type="checkbox"/>	<input type="checkbox"/>	40-41
V23	<input type="checkbox"/>	<input type="checkbox"/>	42-43

AFDELING I: DEEL C

	1	2	3
1	swem	mop	top
2	kam	muis	lam
3	skaap	aap	kar
4	hark	slang	vark
5	put	blok	klok
6	kar	boks	nar
7	tas	vul	bul
8	haan	maan	vlag
9	pou	tou	pad
10	vis	som	blom

AFDELING I: DEEL D

		X	Reg
1	perd	0	1
2	nes	0	1
3	vark	0	1
4	koek	0	1
5	pen	0	1
6	neus	0	1
7	vurk	0	1
8	kar	0	1
9	vyf	0	1
10	kam	0	1

V24	<input type="checkbox"/>	<input type="checkbox"/>	44-45
V25	<input type="checkbox"/>	<input type="checkbox"/>	46-47
V26	<input type="checkbox"/>	<input type="checkbox"/>	48-49
V27	<input type="checkbox"/>	<input type="checkbox"/>	50-51
V28	<input type="checkbox"/>	<input type="checkbox"/>	52-53
V29	<input type="checkbox"/>	<input type="checkbox"/>	54-55
V30	<input type="checkbox"/>	<input type="checkbox"/>	56-57
V31	<input type="checkbox"/>	<input type="checkbox"/>	58-59
V32	<input type="checkbox"/>	<input type="checkbox"/>	60-61
V33	<input type="checkbox"/>	<input type="checkbox"/>	62-63

V34	<input type="checkbox"/>	64
V35	<input type="checkbox"/>	65
V36	<input type="checkbox"/>	66
V37	<input type="checkbox"/>	67
V38	<input type="checkbox"/>	68
V39	<input type="checkbox"/>	69
V40	<input type="checkbox"/>	70
V41	<input type="checkbox"/>	71
V42	<input type="checkbox"/>	72
V43	<input type="checkbox"/>	73

AFDELING II: Alfabetkennis					
	X	Reg			
m	0	1	V44	<input type="checkbox"/>	74
g	0	1	V45	<input type="checkbox"/>	75
i	0	1	V46	<input type="checkbox"/>	76
r	0	1	V47	<input type="checkbox"/>	77
v	0	1	V48	<input type="checkbox"/>	78
h	0	1	V49	<input type="checkbox"/>	79
b	0	1	V50	<input type="checkbox"/>	80
w	0	1	V51	<input type="checkbox"/>	81
l	0	1	V52	<input type="checkbox"/>	82
s	0	1	V53	<input type="checkbox"/>	83
d	0	1	V54	<input type="checkbox"/>	84
n	0	1	V55	<input type="checkbox"/>	85
e	0	1	V56	<input type="checkbox"/>	86
j	0	1	V57	<input type="checkbox"/>	87
u	0	1	V58	<input type="checkbox"/>	88
t	0	1	V59	<input type="checkbox"/>	89
f	0	1	V60	<input type="checkbox"/>	90
a	0	1	V61	<input type="checkbox"/>	91
k	0	1	V62	<input type="checkbox"/>	92
p	0	1	V63	<input type="checkbox"/>	93
o	0	1	V64	<input type="checkbox"/>	94
y	0	1	V65	<input type="checkbox"/>	95
AFDELING III: Klankkennis					
	X	Reg			
b	0	1	V66	<input type="checkbox"/>	96
s	0	1	V67	<input type="checkbox"/>	97
r	0	1	V68	<input type="checkbox"/>	98
f	0	1	V69	<input type="checkbox"/>	99
w	0	1	V70	<input type="checkbox"/>	100
t	0	1	V71	<input type="checkbox"/>	101
o	0	1	V72	<input type="checkbox"/>	102
j	0	1	V73	<input type="checkbox"/>	103
a	0	1	V74	<input type="checkbox"/>	104
h	0	1	V75	<input type="checkbox"/>	105
k	0	1	V76	<input type="checkbox"/>	106
ie	0	1	V77	<input type="checkbox"/>	107
v	0	1	V78	<input type="checkbox"/>	108
i	0	1	V79	<input type="checkbox"/>	109
p	0	1	V80	<input type="checkbox"/>	110
uu	0	1	V81	<input type="checkbox"/>	111
l	0	1	V82	<input type="checkbox"/>	112
m	0	1	V83	<input type="checkbox"/>	113
ee	0	1	V84	<input type="checkbox"/>	114
u	0	1	V85	<input type="checkbox"/>	115
e	0	1	V86	<input type="checkbox"/>	116
d	0	1	V87	<input type="checkbox"/>	117
y	0	1	V88	<input type="checkbox"/>	118
g	0	1	V89	<input type="checkbox"/>	119
n	0	1	V90	<input type="checkbox"/>	120
o	0	1	V91	<input type="checkbox"/>	121

AFDELING III: A. Spelling

		0	1	2
1	m			m
2	a			a
3	n			n
4	p	d	b	p
5	o			o
6	t		d	t
7	b	d	p	b
8	u		i	u
9	s			s
10	v		f	v
11	i		u	i
12	s			s
13	p	d	b	p
14	e			e
15	n		m	n

V92	<input type="checkbox"/>	122
V93	<input type="checkbox"/>	123
V94	<input type="checkbox"/>	124
V95	<input type="checkbox"/>	125
V96	<input type="checkbox"/>	126
V97	<input type="checkbox"/>	127
V98	<input type="checkbox"/>	128
V99	<input type="checkbox"/>	129
V100	<input type="checkbox"/>	130
V101	<input type="checkbox"/>	131
V102	<input type="checkbox"/>	132
V103	<input type="checkbox"/>	133
V104	<input type="checkbox"/>	134
V105	<input type="checkbox"/>	135
V106	<input type="checkbox"/>	136

AFDELING IV: Woordherkenning in Isolasië

		X	Reg
1	sit	0	1
2	kom	0	1
3	in	0	1
4	vat	0	1
5	het	0	1
6	is	0	1
7	en	0	1
8	pop	0	1
9	lag	0	1
10	hy	0	1
11	met	0	1
12	dit	0	1
13	bal	0	1
14	sy	0	1
15	die	0	1
16	en	0	1
17	ses	0	1
18	sal	0	1
19	ook	0	1
20	bus	0	1

V107	<input type="checkbox"/>	137
V108	<input type="checkbox"/>	138
V109	<input type="checkbox"/>	139
V110	<input type="checkbox"/>	140
V111	<input type="checkbox"/>	141
V112	<input type="checkbox"/>	142
V113	<input type="checkbox"/>	143
V114	<input type="checkbox"/>	144
V115	<input type="checkbox"/>	145
V116	<input type="checkbox"/>	146
V117	<input type="checkbox"/>	147
V118	<input type="checkbox"/>	148
V119	<input type="checkbox"/>	149
V120	<input type="checkbox"/>	150
V121	<input type="checkbox"/>	151
V122	<input type="checkbox"/>	152
V123	<input type="checkbox"/>	153
V124	<input type="checkbox"/>	154
V125	<input type="checkbox"/>	155
V126	<input type="checkbox"/>	156

		X	Reg
1	gaan	0	1
2	hoor	0	1
3	eet	0	1
4	daar	0	1
5	loop	0	1
6	weer	0	1
7	muur	0	1
8	teen	0	1
9	maak	0	1
10	vuur	0	1
11	hier	0	1
12	toe	0	1
13	sien	0	1
14	roep	0	1
15	huis	0	1

V127	<input type="checkbox"/>	157
V128	<input type="checkbox"/>	158
V129	<input type="checkbox"/>	159
V130	<input type="checkbox"/>	160
V131	<input type="checkbox"/>	161
V132	<input type="checkbox"/>	162
V133	<input type="checkbox"/>	163
V134	<input type="checkbox"/>	164
V135	<input type="checkbox"/>	165
V136	<input type="checkbox"/>	166
V137	<input type="checkbox"/>	167
V138	<input type="checkbox"/>	168
V139	<input type="checkbox"/>	169
V140	<input type="checkbox"/>	170
V141	<input type="checkbox"/>	171

16	hou	0	1	V142	<input type="checkbox"/>	172
17	moet	0	1	V143	<input type="checkbox"/>	173
18	neus	0	1	V144	<input type="checkbox"/>	174
19	uit	0	1	V145	<input type="checkbox"/>	175
20	deur	0	1	V146	<input type="checkbox"/>	176
		X	Reg	V147	<input type="checkbox"/>	177
1	blom	0	1	V148	<input type="checkbox"/>	178
2	gras	0	1	V149	<input type="checkbox"/>	179
3	kry	0	1	V150	<input type="checkbox"/>	180
4	hond	0	1	V151	<input type="checkbox"/>	181
5	bly	0	1	V152	<input type="checkbox"/>	182
6	slaap	0	1	V153	<input type="checkbox"/>	183
7	klim	0	1	V154	<input type="checkbox"/>	184
8	groot	0	1	V155	<input type="checkbox"/>	185
9	dra	0	1	V156	<input type="checkbox"/>	186
10	skop	0	1	V157	<input type="checkbox"/>	187
11	vang	0	1	V158	<input type="checkbox"/>	188
12	warm	0	1	V159	<input type="checkbox"/>	189
13	speel	0	1	V160	<input type="checkbox"/>	190
14	vlieg	0	1	V161	<input type="checkbox"/>	191
15	klaar	0	1	V162	<input type="checkbox"/>	192
16	staan	0	1	V163	<input type="checkbox"/>	193
17	stoel	0	1	V164	<input type="checkbox"/>	194
18	drie	0	1	V165	<input type="checkbox"/>	195
19	skrik	0	1	V166	<input type="checkbox"/>	196
20	spring	0	1			
AFDELING V: Konsep van 'n woord				V1167	<input type="checkbox"/>	197
	x	Reg		V168	<input type="checkbox"/>	198
1	0	1		V169	<input type="checkbox"/>	199
2	0	1		V70	<input type="checkbox"/>	200
3	0	1				
4	0	1				
		x	Reg	V171	<input type="checkbox"/>	201
1	my	0	1	V172	<input type="checkbox"/>	202
2	kat	0	1	V173	<input type="checkbox"/>	203
3	klim	0	1	V174	<input type="checkbox"/>	204
4	bad	0	1	V175	<input type="checkbox"/>	205
5	vies	0	1	V176	<input type="checkbox"/>	206
6	nat	0	1	V177	<input type="checkbox"/>	207
7	skud	0	1	V178	<input type="checkbox"/>	208
8	spat	0	1			

Bylae N

**Goedkeuring om met studie voort te gaan.
(Etiese klaring)**