

**DIE BENUTTING VAN SANDSPEL TYDENS SPELTERAPIE
MET DIE KLEUTERSLAGOFFER VAN GESINSGEWELD**

deur

MARTINA MARIA LOTZ

Skripsie voorgelê ter vervulling van 'n deel van die vereistes vir die graad

M.A. in Maatskaplike Werk Speltherapie

in die

Fakulteit Geesteswetenskappe

Universiteit Pretoria

Studieleier: Dr. G.M. Spies

Oktober 2003

VERKLARING

Ek, die ondergetekende, verklaar hiermee dat die werk in hierdie skripsie vervat, my eie oorspronklike werk is wat nog nie vantevore in die geheel of gedeeltelik by enige ander universiteit ter verkryging van 'n graad, voorgelê is nie.

.....

HANDTEKENING

.....

DATUM

SAMEVATTING

DIE BENUTTING VAN SANDSPEL TYDENS SPELTERAPIE MET DIE KLEUTERSLAGOFFER VAN GESINSGEWELD

deur

Martina Maria Lotz

Studieleier: Dr. G.M. Spies

Departement Maatskaplike Werk

MA (MW) Speltherapie

Hierdie studie fokus op sandspel as spelmedium vanuit die gestaltbenadering. Die navorser het die effektiwiteit van hierdie medium verken om kinders in hulle kleuterfase, wat onderwerp is aan gesinsgeweld, tot die ventilering van hulle ervarings te lei en selfondersteunende gedrag aan te leer. Vir hierdie doeleindes is drie kleuters wat onderwerp is aan gesinsgeweld, in die navorsingsproses betrek by wyse van individuele sessies, waartydens sandspel as spelmedium benut is.

As basis vir hierdie navorsing is 'n teoretiese verkenning geloods wat aspekte naamlik die verskynsel van gesinsgeweld, die emosionele gevolge van gesinsgeweld op die kind (spesifiek die kleuter), die impak van gesinsgeweld op die gedragskenmerke en ontwikkelingsvaardighede van die kleuter, die teoretiese beginsels en proses van die gestaltbenadering, die terapeutiese proses met die kleuterslagoffer van gesinsgeweld asook die benutting van sandspel as spelmedium, ondersoek het.

Die navorser het tydens hierdie studie toegepaste navorsing gedoen en vertrou dat die bevindinge met betrekking tot sandspel, dienslewering in die veld van maatskaplike werk, met kleuterslagoffers van gesinsgeweld, sal bevorder.

SLEUTELTERME

Vir die doel van hierdie studie word die volgende sleutel terme omskryf:

Spel terapie

‘n Psigoterapeutiese tegniek waarmee die terapeut poog om die kind, deur middel van die benutting van spel mediums, die geleentheid te bied om op ‘n verbale en nie-verbale wyse uitdrukking aan sy gevoelens te gee.

Spel medium

Die spel medium is, binne die konteks van spel terapie, die agent wat tydens ‘n bepaalde tegniek gebruik word. Sand is ‘n voorbeeld van ‘n medium wat in spel terapie gebruik word.

Sand spel

‘n Kreatiewe vorm van psigoterapie wat gebruik maak van ‘n sandbak, asook ‘n groot versameling van sandbakfiguurtjies om die kliënt in staat te stel om die dieper lae van sy/haar psige te ondersoek.

Gestalt terapie

‘n Vorm van psigoterapie wat toegespits is op dit wat onmiddellik teenwoordig is, met die doel om die pasiënt te help om gewaarwording van sy ervarings in totaliteit te verbeter.

Gesinsgeweld

‘n Sambreelbegrip wat gebruik word om verskeie vorme van geweld binne gesinsverband aan te toon, naamlik huweliksgeweld, kindermishandeling, fisies sowel as emosioneel, asook seksuele molestering.

Kleuter

‘n Kind tussen die ouderdomme van twee en ses jaar.

Selfondersteunende gedrag

Die vermoë van ‘n individu om bewus te wees van sy/haar huidige behoeftes, asook om dit te kan bevredig.

Sensoriese bewuswording

‘n Bewuswording van die fisiese omgewing deur middel van die sintuie.

SUMMARY

THE USE OF SAND PLAY DURING PLAY THERAPY WITH THE TODDLER VICTIM OF FAMILY VIOLENCE

by

Martina Maria Lotz

Tutor: Dr. G.M. Spies

Department of Social Work

MA(SW) Play Therapy

This study focuses on using sand play as play medium within the framework of gestalt therapy. The researcher explored the effectiveness of this medium with the aim to assist children in their toddler phase, to vent their experiences of family violence and to furthermore teach them coping skills. During the research process, the researcher involved three toddlers who are victims of family violence, in therapeutic sessions. Sand play was utilized as play medium during these sessions.

As theoretical basis for the research, aspects of the phenomenon of family violence, the emotional impact of family violence on the child (specifically the toddler), the impact of family violence on the behavioural characteristics and developmental skills of the toddler, the theoretical principles and process of gestalt therapy, the therapeutic process with the toddler as victim of family violence as well as the use of sand play as play medium, were investigated.

The researcher used applied research for this study and trusts that the findings regarding the use of sand play, will improve service delivery in the field of social work, with toddler victims of family violence.

KEY TERMINOLOGY

For the purpose of this study the following key terminology is defined:

Play therapy

A psychotherapeutic technique whereby the therapist attempts to use various play mediums to give a child the opportunity to express him- or herself verbally or non-verbally.

Play medium

Within the context of play therapy, a play medium refers to an agent used within different techniques by the therapist. Sand is an example of a play medium used during play therapy.

Sand play

A creative form of psychotherapy that uses a sand tray together with a large collection of sand tray figures, to help a client analyze the deeper parts of his/her psyche.

Gestalt therapy

A form of psychotherapy which is focused on the immediate present, with the aim to help the patient to improve his/her total awareness.

Family violence

A term used to convey various forms of violence that occur within the context of the family, for example marital violence, child abuse (physical and emotional) and sexual abuse.

Toddler

A child between the age of two and six years.

Self-empowering behaviour

The ability of an individual to be aware of and satisfy his/her current needs.

Sensory awareness

A consciousness of the physical environment through the use of the senses.

DANKBETUIGINGS

My opregte dank en waardering word hiermee betuig aan die volgende persone:

My Hemelse Vader, wat my in staat gestel het om hierdie studie te voltooi. Aan Hom al die eer!

My studieleier, Dr. Vollie Spies, vir haar waardevolle leiding, geduld en aanmoediging.

Die bestuurskomitee en personeel van Durbanville Kinderhuis, vir die gebruik van hulle geriewe en waardevolle hulp tydens die empiriese studie.

My kosbare man, Carel, vir sy waardevolle hulp met die tegniese versorging van die navorsingsverslag asook sy volgehoue ondersteuning, bystand en begrip. Ek waardeer dit opreg.

Zanne Mouton, vir die bekwame wyse waarop sy die taalversorging behartig het.

My familie, en in besonder my skoonma, Lorraine, vir volgehoue bystand, ondersteuning en aanmoediging.

My vriende, vir hulle volgehoue belangstelling en ondersteuning.

University of Pretoria etd – Lotz, M M (2003)

Opedra aan elke kind met seer.

INHOUDSOPGAWE

HOOFSTUK 1	6
1 INLEIDING	6
1.1 MOTIVERING VIR DIE KEUSE VAN DIE ONDERWERP	6
1.2 PROBLEEMFORMULERING.....	7
1.3 DOEL VAN DIE STUDIE.....	8
1.3.1 Navorsingsdoelstelling.....	8
1.3.2 Navorsingsdoelwitte.....	8
1.4 NAVORSINGSVRAAG.....	9
1.5 NAVORSINGSMETODOLOGIE.....	9
1.5.1 Soort navorsing.....	9
1.5.2 Navorsingsontwerp.....	10
1.6 NAVORSINGSPROSEDURES EN WERKSWYSES.....	11
1.7 OMSKRYWING VAN UNIVERSUM, AFBAKENING VAN STEEKPROEF EN WYSE VAN STEEKPROEFNEMING.....	12
1.8 VOORONDERSOEK	13
1.8.1 Literatuurstudie.....	13
1.8.2 Ervaring van kenners	14
1.8.3 Oorsigtelike beeld van die uitvoerbaarheid van die studie.....	15
1.9 ETIESE ASPEKTE	15
1.10 DEFINIËRING VAN HOOFKONSEPTE.....	16
1.10.2 Speltherapie.....	16
1.10.3 Gesinsgeweld.....	17
1.10.4 Selfondersteunende gedrag.....	18
1.10.5 Sandspel.....	18
1.10.6 Kleutertydperk	19
1.11 INDELING VAN DIE NAVORSINGSVERSLAG	19
1.12 SAMEVATTING.....	20

HOOFSTUK 2	21
2 GESINSGEWELD EN DIE EFFEK DAARVAN OP DIE KIND.....	21
2.1 INLEIDING	21
2.2 GESINSGEWELD.....	21
2.2.1 Definisie van gesinsgeweld.....	21
2.2.2 Vorme van gesinsgeweld	22
2.2.2.1 Huweliksgeweld.....	22
2.2.2.2 Kindermishandeling	23
2.3 KINDERS SE BETROKKENHEID BY GESINSGEWELD.....	29
2.3.1 Kinders fisies teenwoordig tydens die geweldsituasie.....	30
2.3.2 Kinders wat die geweldsituasie hoor	30
2.3.3 Kinders wat die gevolge van die aanval sien	30
2.3.4 Die misbruik van die kind om die moeder te intimideer.....	30
2.3.5 Kinders as oorsaak vir geweld	31
2.3.6 Kinders se bewustheid van die emosionele en sielkundige misbruik.....	31
2.4 GEVOLGE VAN GESINSGEWELD VIR DIE KIND.....	31
2.4.1 Gedragseienskappe tydens spel.....	32
2.4.1.1 Onvolwasse ontwikkeling	33
2.4.1.2 Teenstand en aggressie.....	33
2.4.1.3 Onttrekking en passiwiteit.....	35
2.4.1.4 Selfvernederende en selfvernietigende gedrag.....	35
2.4.1.5 Oorbewustheid met betrekking tot hulle omgewing	36
2.4.1.6 Seksuele gedrag.....	36
2.4.1.7 Dissosiasie	37
2.4.2 Emosionele gevolge	38
2.4.2.1 Teenstrydige emosies	38
2.4.2.2 Depressie	38
2.4.2.3 Vrees vir die gevolge in geval van ‘n onthulling	39
2.4.2.4 Gevoelens van misleiding	39
2.4.2.5 Akute stres en vertraagde stres.....	39
2.4.2.6 Onsekerheid.....	39
2.4.2.7 Pseudo-volwasse gedrag.....	40

2.4.3	Speltemas	40
2.4.3.1	Verbeeldinglose en letterlike spel	40
2.4.3.2	Repetisie en kompulsie.....	41
2.5	DIE EFPEK VAN VERBALE EN/OF EMOSIONELE MISBRUIK	42
2.6	DIE EFPEK VAN DIE MISHANDELDE KIND OP ANDER MIKRO-SISTEME.....	43
2.7	DIE EFPEK VAN GESINSGEWELD OP DIE KLEUTER.....	43
2.8	ONTHULLING VAN GESINSGEWELD DEUR DIE KIND	46
2.8.1	Redes waarom kinders stilbly	47
2.8.2	Omstandighede wat ‘n onthulling kan fasiliteer	49
2.8.3	Waarneembare voordele van ‘n onthulling.....	50
2.8.4	Reaksies van toeskouers en/of vertrouelinge.....	50
2.9	SAMEVATTING.....	51
HOOFSTUK 3		52
3	TERAPEUTIESE PROSES MET DIE KLEUTERSLAGOFFER VAN GESINSGEWELD VANUIT DIE GESTALTBENADERING	52
3.1	INLEIDING	52
3.2	ONTWIKKELING VAN DIE GESTALTBENADERING.....	53
3.3	ALGEMENE TEORETIESE BEGRIPPE VAN DIE GESTALTBENADERING	54
3.3.1	Holisme.....	54
3.3.2	Kontakgrense	54
3.3.3	Homeostase.....	55
3.3.4	Bewustheid.....	55
3.3.5	Onvoltooidhede.....	56
3.3.6	Figuurvoorgrond	56
3.3.7	Hier-en-nou.....	57
3.3.8	Polariteit	57
3.4	EGO-VERDEDIGINGSMEGANISMES	58
3.4.1	Introjeksie.....	58
3.4.2	Projeksie.....	59
3.4.3	Reterofleksie	60
3.4.4	Samevloeiing.....	60
3.4.5	Defleksie	61

3.5	PERLS SE VYF LAE VAN NEUROSES	61
3.5.1	Die skynlaag.....	61
3.5.2	Die fobiese laag.....	62
3.5.3	Die impasse laag.....	62
3.5.4	Die implosiewe laag.....	63
3.5.5	Die eksplosiewe laag.....	63
3.6	SPELMEDIUMS WAT MET DIE KLEUTER GEBRUIK KAN WORD.....	63
3.6.1	Sandspel	65
3.6.1.1	Rol van die terapeut.....	66
3.6.1.2	Projeksie tegnieke van sandspel.....	68
3.6.1.3	Benodighede vir ‘n sandspelsessie.....	69
3.7	TERAPEUTIESE PROSES MET DIE KLEUTERSLAGOFFER VAN GESINSGEWELD.....	72
3.7.1	Sensoriese bewuswording.....	72
3.7.1.1	Sig 73	
3.7.1.2	Gehoor.....	73
3.7.1.3	Reuk.....	75
3.7.1.4	Smaak.....	76
3.7.1.5	Tas 77	
3.7.1.6	Intuitiewe waarnemings	78
3.7.1.7	Gevoelens	78
3.7.1.8	Sensoriese bewustheid van die self.....	79
3.7.1.9	Ontspanning.....	80
3.7.2	Projeksie.....	81
3.7.3	Aanleer van selfondersteunende gedrag	84
3.7.3.1	Besitname van die projeksie.....	84
3.7.3.2	Vertroeteling.....	85
3.7.3.3	Eksperimentering met nuwe gedragswyses.....	86
3.8	SAMEVATTING.....	87
	HOOFSTUK 4.....	89
4	EMPIRIESE GEGEWENS EN NAVORSINGSBEVINDINGS.....	89
4.1	INLEIDING	89
4.2	WERWING EN SELEKTERING VAN RESPONDENTE.....	89

4.3	PROSEDURE VAN EMPIRIESE ONDERSOEK	90
4.4	VERLOOP VAN DATA-INSAMELINGSPROSES.....	91
4.5	BESPREKING VAN GEVALLESTUDIES 1, 2 EN 3.	94
4.5.1	GEVALLESTUDIE 1	95
4.5.1.1	Identifiserende besonderhede	95
4.5.1.2	Beskrywing van empiriese proses	96
4.5.2	GEVALLESTUDIE 2	105
4.5.2.1	Identifiserende besonderhede	105
4.5.2.2	Beskrywing van empiriese proses	107
4.5.3	GEVALLESTUDIE 3	117
4.5.3.1	Identifiserende besonderhede	117
4.5.3.2	Beskrywing van empiriese proses	119
4.6	VERGELYKING VAN RESPONDENTE SE EMOSIONELE BELEWENISSE VAN GESINSGEWELD	127
HOOFSTUK 5	130
5	GEVOLGTREKKINGS EN AANBEVELINGS.....	130
5.1	INLEIDING	130
5.2	SAMEVATTING VAN DIE NAVORSING	131
5.3	DOEL VAN DIE STUDIE.....	131
5.3.1	Navorsingsdoelstelling.....	131
5.3.1.1	Doelwitte	132
5.4	GEVOLGTREKKINGS.....	134
5.5	NAVORSINGSVRAAG.....	138
5.6	AANBEVELINGS	138
5.7	SLOTOPMERKING	140
BIBLIOGRAFIE	142
BYLAAG A	148

HOOFSTUK 1

1 INLEIDING

Wanneer daar gelet word op die geskiedenis van die mensdom, word dit duidelik dat geweld, aggressie en die ernstige mishandeling van kinders, spreekwoordelik “so oud soos die berge” is.

Volgens Coohy & Braun (1997:1083) is persone met beperkte toegang tot lewensbronne soos kennis, vaardighede, finansiële bates, fisiese krag en gesondheid, asook maatskaplike- en regsdiens, meer geneig om hulle kinders fisies te mishandel.

In ons huidige Suid-Afrikaanse samelewing waar groot gedeeltes van die bevolking werkloos is, in swak behuisingsomstandighede funksioneer en dikwels beperkte toegang tot bogenoemde lewensbronne het, blyk daar ‘n verband tussen gesinsgeweld en genoemde omstandighede te wees. Die navorser lei dus af dat daar gevolglik ‘n behoefte aan terapie vir kinders wat hierdie traumas op ‘n daaglikse basis beleef, sal wees.

Die doel van hierdie studie is om aanbevelings aan die praktyk van maatskaplike werk te maak ten opsigte van die benutting van sandspel tydens speltherapie, vanuit die gestaltbenadering. Daar sal gepoog word om deur middel van sandspel, kleuterslagoffers van gesinsgeweld te ondersteun om hulle ervarings te ventileer ten einde selfondersteunende gedrag aan te leer.

1.1 MOTIVERING VIR DIE KEUSE VAN DIE ONDERWERP

Reams & Friedrich (1994:889) meld dat navorsing met mishandelde kleuters toon dat hulle intellektuele vermoëns asook sosio-emosionele aanpassing, negatief beïnvloed word deur die mishandeling. Die navorser is van mening dat spelterapiemediums, in besonder sandspel, vanuit die gestaltbenadering, doeltreffend benut kan word om jonger kinders te begelei tot herstelde emosionele aanpassing.

‘n Voorlopige ondersoek van die literatuurveld rakende gesinsgeweld, deur die navorser, het geen inligting rakende navorsingstudies met betrekking tot die gebruik van spesifiek sandspel, as spelterapiemedium vanuit die gestaltbenadering, met kleuterslagoffers van gesinsgeweld opgelewer nie. Die navorser is van mening dat vanuit haar afgelope blootstelling aan speltherapie as hulpverleningsvorm, kinders in die Suid-Afrikaanse konteks wat daaglik in stresvolle omstandighede weens gesinsgeweld moet oorleef, grootliks sal baat vind by spelterapeutiese intervensies by wyse van sandspel.

Hierdie mening is ook bevestig vanuit gesprekke met maatskaplike werkers met ondervinding van tien jaar en meer, werksaam by Badisa, ‘n welsynsorganisasie in die gemeenskap van Goodwood in die Kaapse Skiereiland, waar gesinsgeweld ‘n algemene verskynsel is asook met maatskaplike werkers verbonde aan Durbanville Kinderhuis, wat bogenoemde organisasie bedien.

Vandaar dan die motivering om deur middel van hierdie studie, aanbevelings aan die praktyk van maatskaplike werk te maak rakende die benutting van sandspel as spelterapiemedium, vanuit die gestaltbenadering, met kinderslagoffers van gesinsgeweld, ten einde hierdie kinders doeltreffend te kan ondersteun. Vir die doel van hierdie studie sal daar op kinders in hulle kleuterfase gefokus word.

1.2 PROBLEEMFORMULERING

Volgens de Vos (1998:39) behels die formulering van ‘n navorsingsprobleem, die soeke na ‘n geskikte onderwerp waarvoor navorsing gedoen kan word asook die gevolglike identifisering van ‘n navorsingsprobleem vanuit die gekose onderwerp.

Vir die doel van hierdie studie het die navorser die tema naamlik gesinsgeweld gekies as onderwerp van studie. Die term “gesinsgeweld” verwys na verskillende tipes geweld, byvoorbeeld kindermishandeling, seksuele molestering en huweliksgeweld.

Volgens Glanz en Spiegel (1996:104) ondervind kinders wat geweldsituasies beleef, intense vrees en gevoelens van onsekerheid. Jones (in White & Allers, 1994:391) noem ook dat mishandelde kinders meer fisies aggressief, vyandig en misbruikend optree teenoor ander kinders tydens spel. Sekere kinders sal egter met 'n totale gelantenheid of passiewe weerstand en aangeleerde hulpeloosheid reageer. Die navorser is van mening dat die kind se reaksie deur sy eie unieke proses en persoonlikheid bepaal sal word.

Die navorsingsprobleem blyk dus te wees dat kinders wat aan gesinsgeweld blootgestel is, 'n groot aantal negatiewe energie stoor wat, indien dit nie geventileer word nie, in negatiewe en destruktiewe gedrag omgeskakel word, hetsy intern of ekstern gerig. Daar word dus op die kind se negatiewe gedragpatrone en denkwyses gefokus ten einde hom/haar te lei tot ventilasie en uiteindelik die aanleer van selfondersteunende gedrag.

1.3 DOEL VAN DIE STUDIE

1.3.1 NAVORSINGSDOELSTELLING

Die doel van die navorsing is om die kleuter wat aan gesinsgeweld blootgestel is, deur middel van sandspel as spelterapiemedium, vanuit die gestaltbenadering, te ondersteun om sy/haar ervaringe te ventileer ten einde selfondersteunende gedrag aan te leer.

1.3.2 NAVORSINGSDOELWITTE

Die navorsingsdoelwitte is as volg:

Om vanuit 'n literatuurondersoek, 'n teoretiese oorsig te bied van die ervaringswêreld van kleuterslagoffers van gesinsgeweld, ten einde hulle unieke proses en gevoelens weer te gee.

Om vanuit 'n literatuurondersoek, 'n teoretiese oorsig te bied van spelterapiemediums, in besonder sandspel, wat vanuit die gestaltbenadering, effektief benut kan word tydens speltherapie met die kleuterslagoffer van gesinsgeweld.

Om drie kleuterslagoffers van gesinsgeweld, by individuele speltherapie sessies te betrek waar sandspel vanuit die gestaltbenadering, as speltherapiemedium benut sal word.

Om deur middel van onderhoude met die betrokke maatskaplike werkers en kinderversorgers, asook die bestudering van lêers, agtergrondinligting omtrent die betrokke kleuters in te samel.

Om vanuit die literatuur en die empiriese studie, sinvolle gevolgtrekkings en aanbevelings te maak ten opsigte van die nut van sandspel as spelmedium, ten einde kleuterslagoffers van gesinsgeweld te lei tot die ventilering van hulle ervarings en die aanleer van selfondersteunende gedrag.

1.4 NAVORSINGSVRAAG

Vir die doeleindes van hierdie studie, stel die navorser die volgende vraag naamlik:

“Tot watter mate kan sandspel as spelmedium, vanuit die gestaltbenadering, as 'n behandelingstrategie benut word, ten einde kinders in hulle kleuterfase wat aan gesinsgeweld onderwerp is, te ondersteun om hulle ervarings te ventileer ten einde selfondersteunende gedrag aan te leer.”

1.5 NAVORSINGSMETODOLOGIE

1.5.1 SOORT NAVORSING

Die navorser beoog om toegepaste navorsing te doen, aangesien daar deur middel van hierdie studie gepoog sal word om beginsels of voorstelle aan die hand te doen wat dienslewering in die veld van maatskaplike werk sal bevorder.

Die doel van toegepaste navorsing is die wetenskaplike beplanning van geïnduseerde verandering van 'n problematiese situasie. Dit spreek die onmiddellike probleme van die professionele persoon in die praktyk aan (Arkava, M.L. & Lane, T.A., 1983:12). Babbie (1992:44) sluit hierby aan deur te noem dat die resultate van toegepaste navorsing 'n effek op verdere dienslewering sal hê.

Die vraag wat gevra word by toegepaste navorsing is, vir die doeleindes van hierdie studie, hoe om vanuit die gestaltbenadering, sandspel as spelterapiemedium effektief te benut, dat dit tot voordeel van die kleuterslagoffer van gesinsgeweld sal strek.

1.5.2 NAVORSINGSONTWERP

'n Navorsingsontwerp is besluite wat geneem moet word wat as riglyne vir die beplanning van die ondersoek van die navorsingsprobleem moet dien. Dit dien dus as 'n beplanning van die navorsing vanaf die eerste tot die laaste stap (Bless & Higson-Smith, 1995:63). De Vos (1998:77) bevestig hierdie stelling deur te noem dat 'n navorsingsontwerp die bloudruk vir die uitvoering van 'n navorsingstudie is.

Daar sal in hierdie studie van die beskrywende ontwerp gebruik gemaak word. Beskrywende navorsing word benut wanneer daar reeds inligting oor 'n onderwerp beskikbaar is en antwoorde op spesifieke vrae gevind wil word.

Beskrywende navorsing wil voorts 'n waarheidsgetroue beeld van die saak wat ondersoek word, bied. Dit wil die werklikheid in konsepte indeel en 'n beeld daarvan aan die leser voorhou. Dit wil, met ander woorde, verslag doen oor die kenmerke van 'n verskynsel. Die belangrikste doelstelling van beskrywende navorsing is om die potensiële verhouding tussen veranderlikes na vore te bring (Grinnell en Williams, 1990:140).

In hierdie studie sal die navorser aan bogenoemde vereistes voldoen deur 'n deeglike literatuurstudie te onderneem, asook om deur middel van speltherapie sessies met geskikte respondente, 'n waarheidsgetroue

beeld te verkry omtrent die kinders se ervaringe van gesinsgeweld. Daar sal ook deur middel van genoemde metodes, gepoog word om die potensiele verhouding tussen die benutting van sandspel as spelterapiemedium vanuit die gestaltbenadering, en die aanleer van selfondersteunende gedrag deur middel van die ventilering van ervaringe deur die kleuterslagoffer van gesinsgeweld, aan te toon.

1.6 NAVORSINGSPROSEDURES EN WERKSWYSES

Hierdie studie sal kwalitatief van aard wees. Volgens De Vos (1998:45) word die realiteit van kwalitatiewe navorsing deur die individue/respondente wat daarby betrokke is, gevorm. Die navorser is ook in interaksie met die respondente wat bestudeer word en moet dus poog om die afstand tussen hom- of haarself en die respondente te minimaliseer. Die skryfstyl wat benut word in 'n kwalitatiewe studie is persoonlik en informeel. Grinnell (1997:14) noem dat definisies ontwikkel gedurende die loop van die studie.

Die navorsingsprosedure wat tydens die ondersoek gebruik sal word, is gevallestudies. Hierdie prosedure gee aandag aan die hele proses van die probleem. Dit doen 'n in diepte ondersoek na 'n paar gevalle en kan ook terapeutiese intervensies bestudeer. Dit gee aandag aan gesins- en familiegeskiedenis, persoonlike inligting en die presentering van die probleem (Bless en Higson-Smith,1995:43).

In hierdie studie sal daar aan bogenoemde vereistes voldoen word deur in diepte ondersoeke te onderneem met drie respondente, ten einde hulle ervaringe rondom gesinsgeweld vas te stel. Die in diepte ondersoeke sal met behulp van sandspel as spelterapiemedium, vanuit die gestaltbenadering geskied, aangesien daar met kleuters gewerk word en die navorser dus op hulle vlak moet beweeg. Daar sal gepoog word om deur middel van 'n proses van verkenning met die drie respondente, potensiele verbande tussen die benutting van sandspel as spelterapiemedium en die ontwikkeling van selfondersteunende gedrag te toon.

1.7 OMSKRYWING VAN UNIVERSUM, AFBAKENING VAN STEEKPROEF EN WYSE VAN STEEKPROEFNEMING.

Die universum dui op die persone of objekte waaroor die navorser data versamel en wat oor die eienskappe beskik waarin die navorser belangstel. Navorsers van die sosiale wetenskappe maak meestal gebruik van individue wat aan 'n spesifieke groep behoort, as hul eenheid van studie (Bless & Higson-Smith, 1995:64).

De Vos (1998:190) sluit hierby aan deur 'n universum te beskryf as 'n term wat grense aan die eenhede van studie stel. Dit verwys dus na individue wat oor spesifieke eienskappe beskik.

Alle kinders in Durbanville Kinderhuis, wat in hulle kleuterfase verkeer en aan 'n situasie van gesinsgeweld blootgestel is, sal as die universum beskou word.

Daar kan volgens Grinnell en Williams (1990:119) tussen waarskynlikheids- en nie-waarskynlikheidssteekproeftrekking onderskei word. Vir die doel van hierdie studie sal daar van doelbewuste steekproeftrekking as 'n vorm van nie-waarskynlikheidssteekproef gebruik gemaak word.

De Vos (1998:190) beskryf 'n steekproef as 'n element van die universum wat vir bestudering tydens die navorsingsproses ingesluit word.

Volgens Bless & Higson-Smith (1995:95) asook Babbie (1998:92) berus doelbewuste steekproeftrekking op die oordeel van die navorser. 'n Steekproef word dus gekies op die basis van dit wat die navorser dink, verteenwoordigend van die universum is. De Vos (1998:195) sluit hierby aan deur te noem dat individue vanuit die universum, dus nie 'n gelyke kans het om vir die steekproef geselekteer te word nie.

Maatskaplike werkers en kinderversorgers verbonde aan Durbanville Kinderhuis, sal genader word om behulpsaam te wees met die steekproeftrekking.

1.8 VOORONDERSOEK

Die voorondersoek vorm 'n belangrike deel van die navorsingsproses. Volgens die Woordeboek vir Maatskaplike Werk (1995:70) word die term “voorondersoek” soos volg gedefinieer: “Proses waarvolgens navorsingsontwerp vir 'n beoogde ondersoek getoets word.”

Vir die doeleindes van hierdie studie sluit die voorondersoek die volgende in: 'n literatuurstudie oor toepaslike spelterapiemediums, in besonder sandspel; eienskappe van die kind wat aan gesinsgeweld onderwerp is; raadpleging van kenners, naamlik maatskaplike werkers en kinderversorgers; 'n voorlopige verkennende studie deur 'n spelterapeutiese proses te deurloop met 'n kind in sy/haar kleuterfase, wat aan gesinsgeweld onderwerp is, ten einde die toepassing van spesifieke spelterapiemediums te toets, asook om 'n oorsigtelike beeld oor die uitvoerbaarheid van die studie te gee, deur verslag te doen oor die praktiese aspekte wat die navorsingsproses kan beïnvloed.

1.8.1 LITERATUURSTUDIE

Volgens Grinnell en Williams (1990:67) is 'n literatuurstudie belangrik vir die formulering van 'n probleem. De Vos ((1998:46) noem ook dat dit belangrik is om 'n aanvanklike literatuurstudie te onderneem ten einde die navorser se kennis omtrent sy/haar gekose onderwerp aan te vul, asook om te hoor wat ander skrywers oor die onderwerp te sê het.

'n Verskeidenheid van literatuurbronne is vir hierdie doel reeds deur die navorser bestudeer deur middel van beskikbare tegnologie, byvoorbeeld rekenaarkatalogusse, asook Internet-webwerwe. Akademiese inligtingsdienste van die Universiteite van Stellenbosch en Pretoria is geraadpleeg ten einde hierdie bronne te kon identifiseer. Toepaslike literatuur sal nagevors word om 'n goeie beeld van die konteks van die kind wat onderwerp is aan gesinsgeweld te verkry, asook omtrent spelmediums, in besonder sandspel, wat vanuit die gestaltbenadering, moontlik in die studie benut kan word.

1.8.2 ERVARING VAN KENNERS

Die ervaring van kenners lewer 'n besondere bydrae tot navorsing. Volgens Blaire & Higson-Smith (1995:50) moet kenners verteenwoordigend wees van alle moontlike soorte ervarings wat in die praktyk is ten einde 'n objektiewe beeld van die navorsingsprobleem te verkry. De Vos (1998:47) sluit hierby aan deur te noem dat kenners oor direkte en persoonlike kennis beskik ten opsigte van die onderwerp van studie asook die betrokke universum en kan hulle dus 'n waardevolle bydrae tot die navorsingsprojek lewer.

Op grond van bogenoemde, is persoonlike onderhoude met maatskaplike werkers wat werksaam is in die gemeenskap van Goodwood asook in Durbanville Kinderhuis wat die gemeenskap van Goodwood bedien en wat bewus is van gevalle van gesinsgeweld, gevoer. Kinderversorgers verbonde aan Durbanville Kinderhuis, is ook geraadpleeg.

De Vos (1998:42) beveel 'n voorlopige verkennende studie ten sterkste aan ten einde die uitvoerbaarheid van die navorsingsprojek te bepaal. Blaire & Higson-Smith (1995:43) sluit hierby aan deur te noem dat die voorlopige verkennende studie ook die navorser help om te bepaal of, byvoorbeeld, die gekose ontwerp korrek en bruikbaar is.

Die navorser beoog om 'n voorlopige verkennende studie te doen deur 'n kleuterslagoffer van gesinsgeweld te betrek in 'n spelterapeutiese proses ten einde sy/haar ervarings te eksploreer asook die effektiwiteit van sekere gekose spelterapiemediums vanuit die gestaltbenadering, te toets ten einde die kind te lei om sy/haar ervarings te ventileer en selfondersteunende gedrag aan te leer. Die respondent wat benut word in die voorlopige verkennende studie, sal nie weer in die navorsingsproses benut word nie.

1.8.3 OORSIGTELIKE BEELD VAN DIE UITVOERBAARHEID VAN DIE STUDIE

Die studie behoort prakties uitvoerbaar te wees om die volgende redes:

- Die navorser is reeds bewus van gevalle van gesinsgeweld in Durbanville Kinderhuis.
- Die navorser sal toestemming verkry van die betrokke versorgingsinstansie in wie se sorg die respondente is.
- Daar is reeds 'n lokaal beskikbaar gestel waarin die sessies kan plaasvind.
- Navorsingssubjekte is woonagtig op die perseel van Durbanville Kinderhuis en is dus maklik bereikbaar. Die kinderhuis is ook binne bereikbare afstand van die navorser, wat dus impliseer dat die navorsing laag in koste sal wees.
- Die navorser beskik oor die nodige vaardighede as spelterapeut, asook oor die nodige apparaat ten einde met die respondente tydens die spelterapiëproses te kan werk.

1.9 ETIESE ASPEKTE

Daar sal tydens die uitvoering van die navorsingsprojek aan etiese standaarde voldoen word deur middel van die volgende:

Die navorser is 'n opgeleide maatskaplike werker. Sy beskik ook oor spesialisopleiding en praktiese ervaring in die veld van speltherapie.

Konfidensialiteit sal deurgaans gehandhaaf word deur die anonimiteit van respondente en hulle familieledede te verseker.

'n Toestemmingsbrief sal geteken word deur die betrokke versorgingsinstansie van die respondente, alvorens hulle by die navorsingsproses betrek word, waarvan hulle ook 'n afskrif sal ontvang.

Die respondent en/of versorgingsinstansie, het te eniger tyd die reg om hom- of haarself te onttrek van die navorsingsproses.

Die respondent en/of versorgingsinstansie, het deurgaans die reg om enige vrae met betrekking tot die studie te vra .

Die spelterapeutiese proses sal volgens die behoeftes van die respondent afgehandel word, selfs al sou dit die voorgestelde aantal sessies oorskry.

Die navorser sal deurgaans professioneel optree en die navorsingsproses volgens etiese standaarde uitvoer.

1.10 DEFINIËRING VAN HOOFKONSEPTE

1.10.1 GESTALTTERAPIE

Gestaltterapie word volgens Gouws, Louw, Meyer en Plug (1981:104) gedefinieër as: “’n Vorm van psigoterapie wat toegespits is op dit wat onmiddellik teenwoordig is, met die doel om die pasiënt te help om gewaarwording van sy ervarings in totaliteit te verbeter.”

Volgens Thompson en Rudolph (1992:110) is die mens se gedagtes en gevoelens wat nou ervaar word, die belangrikste area vir bestudering in die gestaltteorie.

Die navorser lei dus hieruit af dat gestaltterapie op die hier-en-nou fokus. In hierdie studie sal daar aandag gegee word aan die onmiddellike gevoelens van kinders rondom gesinsgeweld.

1.10.2 SPELTERAPIE

Volgens Gouws et al. (1981:288) word spelterapie soos volg beskryf: “’n Psigo-terapeutiese tegniek waarmee die terapeut probeer om die kind die geleentheid te gee om op ‘n verbale en nie-verbale wyse

uitdrukking te gee aan sy/haar gevoelens. Daar word veronderstel dat die kind sy probleem op 'n simboliese wyse sal uitspeel, sy/haar eie gevoelens kan leer ken en meer effektief sal kan kanaliseer, sal leer om 'n vertrouensverhouding met 'n ander persoon aan te knoop en dat afwykende gedrag gevolglik genormaliseer sal word.”

In aansluiting hierby maak Oaklander (1988:160) melding van die volgende definisie van spel: “Playing is how the child tries out his world and learns about his world, and it is therefore essential to his healthy development. For the child, play is serious, purposeful business through which he develops mentally, physically and socially... The child experiences much in life he cannot yet express in language, and so he uses play to formulate and assimilate what he experiences.”

Vanuit bogenoemde definisies lei die navorser af dat die kind en die terapeut in 'n bepaalde verhouding tot mekaar staan. Die kind kry nou die geleentheid om deur spel, op 'n direkte en indirekte wyse, uitdrukking aan sy/haar gevoelens te gee.

1.10.3 GESINSGEWELD

Gesinsgeweld is 'n sambreelbegrip wat algemeen benut word om verskeie vorme van geweld binne gesinsverband aan te dui, naamlik huweliksgeweld, kindermishandeling, fisies sowel as emosioneel, asook seksuele molestering (Gelles:1993:1).

Volgens Plug et al. (1995:94) kan kinders wat aanhoudend geslaan of gebrand word of herhaaldelik seksueel gemolesteer word sterf, of oorleef om met die gevolge te worstel. Kinders wat fisies mishandel is, toon psigologiese versteurings byvoorbeeld angstigheid, onttrekking, aggressiewe gedrag, paranoïede gedagtes, post traumatiese stresversteurings, depressiewe versteurings asook 'n verhoogde risiko van selfmoordgedrag. Chroniese mishandeling blyk aggressiewe en gewelddadige gedrag in kwesbare kinders te ontlok en te bevorder.

Uit bogenoemde is dit duidelik dat 'n kind wat aan 'n situasie van gesinsgeweld blootgestel is, 'n warboel van gevoelens ervaar wat kan lei tot destruktiewe gedrag indien dit nie reg gekanaliseer word nie. Die navorser is van mening dat spelterapie tegnieke vanuit die gestaltbenadering, in besonder sandspel, 'n groot bydrae tot die emosionele genesing van die kind kan lewer.

1.10.4 SELFONDERSTEUNENDE GEDRAG

Volgens Schoeman en Van der Merwe (1996:35) is die aanleer van selfondersteunende gedrag die primêre doelwit van die kinderkliënt in terapie. Hulle noem voorts dat kinders sekere behoeftes het wat vervul moet word ten einde hulle in staat te stel om gesond te ontwikkel. Dit is die taak van die terapeut om te bepaal wat die behoeftes van die kind is en hom/haar in staat te stel om self daarin te voorsien. Indien die kind daarin slaag om in hierdie behoeftes te voorsien, het hy/sy selfondersteunende gedrag aangeleer.

1.10.5 SANDSPEL

Homeyer & Sweeney (1998:7) bied die volgende definisie van sandspel: “ Sandtray therapy is an expressive and projective mode of psychotherapy, involving the unfolding and processing of intra- and inter-personal issues through the use of specific sandtray materials as non-verbal medium of communication, led by the client(s) and facilitated by a trained therapist.”

Bankert (1997:1) sluit hierby aan deur te meld dat sandspel 'n kreatiewe vorm van psigoterapie is wat gebruik maak van 'n sandbak asook 'n groot versameling van sandbakfiguurtjies ten einde die kliënt in staat te stel om die dieper lae van sy/haar psige te ondersoek in 'n totale nuwe formaat.

Die kinderkliënt word dus gelei om deur middel van interaksie met sandbakfiguurtjies in 'n sandbak, kontak met sy/haar voorgrondbehoefte te maak ten einde dit te kan projekteer.

1.10.6 KLEUTERTYDPERK

Volgens Botha, Van Ede & Piek (in Louw, 1992:243) strek die kleutertydperk vanaf ongeveer twee- tot sesjarige ouderdom. Tydens hierdie periode, word daar voortgebou op die ontwikkeling wat tydens die eerste twee jaar plaasgevind het. Die kleuter se ontwikkeling word veral beïnvloed deur die onmiddellike huishouding, sosiale invloede en kultuur waarin hulle grootword. Vir die meeste kleuters, is die gesin egter die sterkste invloed. Na aanleiding van laasgenoemde stelling, maak die navorser die afleiding dat gesinsgeweld as verskynsel, 'n geweldige negatiewe impak sal maak op 'n kleuter se ontwikkeling.

1.11 INDELING VAN DIE NAVORSINGSVERSLAG

Die studie sal in vyf hoofstukke verdeel word, waarvan hoofstuk een as inleiding sal dien. Breë trekke van waaroor die navorsing handel, die navorsingsdoelwitte asook die prosedures wat gevolg gaan word, sal weergegee word.

In hoofstuk twee sal die kind wat aan gesinsgeweld onderwerp is, se gedragskenmerke en ervarings bespreek word. Die eienskappe van 'n kind in sy/haar kleuterfase, wat onderwerp is aan gesinsgeweld, sal ook uitgelig word.

Doelstellings en beginsels van die gestaltbenadering sal in hoofstuk drie uitgelig word. Verskillende spelmediums, in besonder die sandbak, sal bespreek word asook die spelterapeutiese proses.

'n Uiteensetting van die empiriese gedeelte van die navorsing sal in hoofstuk vier weergegee word. Daar sal in hierdie hoofstuk na die waarde van die benutting van die sandbak as spelmedium vanuit die gestaltbenadering, met die kleuterslagoffer van gesinsgeweld gekyk word, ten einde selfondersteunende gedrag aan te leer deur middel van die ventilering van sy/haar ervarings.

In hoofstuk vyf sal 'n samevatting van navorsingsbevindinge, gevolgtrekkings en aanbevelings wat uit die studie voortspruit, weergegee word.

1.12 SAMEVATTING

In hierdie hoofstuk is 'n oorsig gegee van waaroor hierdie navorsing handel. Aandag is aan die spesifieke probleem en die navorsingsmetodologie wat benut gaan word, gegee. Verskeie hoofkonsepte is ook vir die leser gedefinieër. Laastens is daar ook 'n uiteensetting van wat die leser in hierdie skripsie kan verwag, gegee.

HOOFSTUK 2

2 GESINSGEWELD EN DIE EFFEK DAARVAN OP DIE KIND

2.1 INLEIDING

Die gesin word ideaal gesproke, as ‘n hawe van sekuriteit en liefde beskou. Die tragedie is dat hierdie ideaal vir sommige gesinne, dikwels niks meer as ‘n droom is nie. Gesinslede kan meer gewelddadig teenoor mekkaar optree as teenoor enige buitestaander, aangesien die gesin ‘n platform vir elke vorm van fisiese geweld bied.

Die gesin word as een van die mees basiese instellings in die samelewing beskou en daarom is dit noodsaaklik om die verskynsel van gesinsgeweld asook die invloed daarvan op gesinslede, in besonder die kind, te ondersoek met die oog op die voorkoming daarvan. Die navorser sal vervolgens die begrip “gesinsgeweld” definieer asook die verskillende vorme daarvan en die effek daarvan op die kind, bespreek.

2.2 GESINSGEWELD

Die sambreelterm “gesinsgeweld” word algemeen gebruik om na verskeie soorte geweld binne gesinsverband te verwys. Daar sal vervolgens aandag geskenk word aan ‘n definisie vir gesinsgeweld. Die verskillende vorme van gesinsgeweld en die gevolge daarvan vir die kind, sal ook bespreek word.

2.2.1 DEFINISIE VAN GESINSGEWELD

Ten einde gesinsgeweld duidelik te definieer, sal die “gesin” asook “geweld”, as verskynsels, duidelik belig word.

Die Verklarende Handwoordeboek van die Afrikaanse Taal (1994:207) beskryf die gesin as ‘n groep verwante persone wat dieselfde huishouding deel.

Geweld word deur die Verklarende Handwoordeboek van die Afrikaanse Taal (1994:216) as volg beskryf: “Krag wat met hewigheid, onstuimigheid uitgeoefen word/ misbruik van mag.”

McGee (1997:15) definieër gesinsgeweld as die emosionele, sielkundige, fisiese en seksuele misbruik van vroue en moontlik kinders.

Volgens Van der Hoven (1988:34) kan gesinsgeweld gedefinieër word as gewelddadige aksies wat uitgevoer word deur gesinslede teenoor ander gesinslede, met die bedoeling om fisiese of sielkundige pyn te veroorsaak vir die slagoffer. Tipiese manifestasies is geweld teen vroue, kindermishandeling en gesinsmoorde.

Die navorser lei dus hieruit af dat gesinsgeweld op enige vorm van geweld dui, hetsy emosioneel of fisies, deur gesinslede teenoor ander gesinslede, met die bedoeling om pyn te veroorsaak vir die slagoffer. Die navorser is van mening dat die pleeg van gesinsgeweld, ‘n skending van die vertrouensverhouding is wat, ideaal gesproke, tussen gesinslede behoort te bestaan, en langtermyn emosionele skade vir die slagoffer aanrig.

2.2.2 VORME VAN GESINSGEWELD

Die navorser sal vervolgens enkele vorme van gesinsgeweld byvoorbeeld huweliksgeweld, kindermishandeling (wat insluit fisiese en emosionele mishandeling) asook seksuele misbruik, belig.

2.2.2.1 Huweliksgeweld

Volgens van Zyl (1990:14) kan huweliksgeweld as die wederegtelike toediening van beserings (psigies en/of fisies) deur ‘n persoon aan die liggaam en/of gees van die persoon met wie hy of sy getroud is of saamleef, omskryf word.

Grych & Fincham (in Strydom & Prinsloo 1999:367) meld dat huweliksgeweld in frekwensie, intensiteit en kapasiteit kan verskil en openlik of in die geheim kan plaasvind. Thornman, soos aangehaal deur Strydom & Prinsloo (1999:367), beweer dat die hoogste voorkoms van huweliksgeweld, onder die laer sosio-ekonomiese strata, by individue met lae kwalifikasies asook lae beroepstatus, voorkom.

Uit bogenoemde beskrywings lei die navorser dus af dat huweliksgeweld op die opsetlike besering, hetsy fisies of emosioneel, van die een huweliks- of saamleefmaat deur die ander, dui. Die navorser is van mening dat huweliksgeweld die slagoffer daarvan emosioneel afbreek sodat hy/sy uiteindelik in 'n groef beland en dit moeilik vind om hulp van buite te versoek.

2.2.2.2 Kindermishandeling

Fisiese mishandeling

Volgens Theart (1992:3) behoort elke definisie van kindermishandeling die volgende komponente in te sluit:

- Daar moet duidelike identifiseerbare bewyse van beserings aan die kind merkbaar wees of met versekering 'n voorspelling gemaak kan word dat die kind beseer kon word.
- Daar moet bewyse van opsetlike besering of skade deur die versorger aan die kind, wees. Situasies wat tot skadelike aksie deur die versorger kan lei, moes dus vermy kon word.

Kindermishandeling kan, volgens die Suid-Afrikaanse Raad vir Kinder- en Gesinsorg (1992:18-19), onder andere die volgende aksies insluit:

- om 'n kind met sigaretstompies te brand;
- om 'n kind oormatig met 'n sambok te slaan;

- om 'n kind rof te hanteer sodat dit in die proses merke laat, byvoorbeeld vingermerke;
- om 'n kind te vergiftig, byvoorbeeld met behulp van medisyne, gif of huishoudelike vloeistowwe;
- die herhaaldelike voorkoms van geringe beserings wat nie verklaar kan word nie.

Dit blyk dus uit bogenoemde dat kindermishandeling verband hou met die opsetlike besering van die kind. Die navorser is van mening dat kindermishandeling dikwels agter geslote deure plaasvind. Die kind se fisiese beserings is dikwels die enigste bewys van mishandeling. Dit is slegs in gevalle van ernstige en herhaaldelike beserings dat daar 'n aanname ten opsigte van kindermishandeling gemaak kan word, aangesien die tekens van die mishandeling duideliker is. Shurink (1996:6) sluit hierby aan deur te noem dat dit alombekend is dat slegs 'n geringe persentasie van kindermishandeling aangemeld word. Die ware omvang van kindermishandeling, is dus onbekend.

Sommige definisies sonder kinders onder vier jaar uit, aangesien navorsing toon dat hierdie groep die grootste risiko loop om mishandel te word. Vandaar dan ook die noodsaaklikheid om die nut van spelterapiemediums, in besonder sandspel, te toets ten einde kleuters te help om die trauma van hulle ervarings van gesinsgeweld te verwerk.

Emosionele mishandeling

Theart (1992:78) meen dat, alhoewel emosionele mishandeling wel in die literatuur erken word, dit nie naastenby soveel aandag soos fisiese en seksuele mishandeling kry nie. Emosionele mishandeling is die mees verborge vorm van kindermishandeling, omdat dit nie 'n tasbare verskynsel is nie. Juis om hierdie rede is dit ook die mees komplekse vorm om te identifiseer, te beskryf en te bewys.

Daar kan egter ook aanvaar word dat alle kinders wat fisiese en seksuele mishandeling beleef, ook aan emosionele mishandeling onderwerp word. Emosionele mishandeling kan egter ook op sy eie voorkom, in die afwesigheid van ander vorme van mishandeling- of misbruik.

Garbarino (in Lesnik-Oberstein, Koers & Cohen, 1995:38) definieër emosionele mishandeling as 'n doelbewuste aanval deur 'n volwassene op 'n kind se selfbeeldontwikkeling en sosiale bevoegdheid.

Theart (1992:79-81) het tien vorme van emosionele mishandeling geïdentifiseer. Dit sal vervolgens kortliks bespreek word:

Verwerping

'n Ouer kan 'n kind om verskeie redes verwerp. Redes vir verwerping kan wees dat hulle nie nog 'n kind wou gehad het nie, hulle kan nie die kind se kinderlike gedrag hanteer nie, hulle hou nie van die kind se voorkoms nie, of dit is 'n stiefkind. Wanneer 'n ouer 'n kind verwerp, erken daardie ouer nie die kind se waarde of die geldigheid van sy/haar behoeftes nie.

Hierdie ouers stel dikwels te hoë standaarde aan hulle kinders en is selde tevrede met enige poging wat deur die kind aangewend word. Hierdie kinders ontwikkel dus in 'n atmosfeer van herhaaldelike vernederende en neerhalende opmerkings, tot laasgenoemde dit as 'n realiteit aanvaar. Verwerping kan ook plaasvind wanneer ouers onregverdig onderskeid tussen kinders tref.

Berowing

Emosionele berowing dui daarop dat die kind se behoeftes aan liefde, aanvaarding en die geleentheid en aanmoediging om onafhanklikheid te ontwikkel, nie erken of bevredig word nie. As ouers, byvoorbeeld, nooit hulle huilende baba optel en troos nie, ervaar die kind emosionele berowing. Die kind ervaar geen sekuriteit by die ouers nie en vorm dus nie 'n betekenisvolle binding met hulle nie.

'n Basis van sekuriteit word dus sodoende nie vir die kind geskep nie en wend die kind hom/haar ook nie na die ouers daarvoor nie. Hierdie ouers bied dikwels geen aanmoediging tot die ontwikkeling van 'n ontdekkingsgees by die kind nie, maar kan wel die nodige fisiese versorging bied. Emosionele berowing kan plaasvind as gevolg van geestesongesteldheid by ouers of wanneer ouers nie in staat is om op die emosionele behoeftes van die kind te reageer nie.

Emosionele terrorisering

Herhaaldelike verbale aanvalle van 'n kritiese en veeleisende aard is emosioneel verwoestend vir 'n kind. Dit laat 'n kind kwesbaar en lei daartoe dat die kind uiteindelik verdedigend optree, wat later tot vervreemding tussen ouer en kind kan lei. Die ouer skep 'n atmosfeer van vrees deur die kind verbaal te terroriseer wat kan veroorsaak dat die kind die wêreld as wreed en vyandig waarneem.

Vernedering

'n Kind het die reg om straf wat hy/sy verdien, in privaatheid te ontvang. Om 'n kind herhaaldelik in die openbaar te straf vir wangedrag, is vir die kind vernederend en 'n vorm van emosionele mishandeling. 'n Goeie voorbeeld is waar ouers hulle tienerkind geforseer het om 'n doek in die openbaar te dra as straf vir wangedrag.

Oorbeskerming

Die oorbeskermende ouer rig onsigbare skade aan deur 'n kind oor te beskerm. Hierdie ouer bied nooit die kind die geleentheid om outonomie te ervaar nie, wat dus die vorming van 'n eie identiteit kan strem. Die drang na nuwe ontdekkings is uiters beperk aangesien dit vir die kind gedoen word. Hierdie vorm van mishandeling lei dus tot die immobilisering van die kind.

Versuim om te beskerm

Die versuim om normale beskerming te bied is die teenoorgestelde van oorbeskerming en verwys na ouers wat versuim om ouderdomstoepaslike beskerming aan hulle kinders te bied. Dit lyk asof hierdie ouers nie begaan daarvoor is dat hulle kinders kwesbaar kan raak vir misbruik en ander vorme van onwenslike gedrag nie. In gevalle waar ouers hulle kinders alleen, sonder toesig laat, kan dit daartoe lei dat so 'n kind angstig en bevrees raak. Die resultaat hiervan is dat so 'n kind 'n onvermoë om spontaan teenoor volwassenes te reageer, ontwikkel. Hierdie kinders ontwikkel dus ook moeilik vertroue in mense.

Dominering

Alle ouers neig daartoe om tot 'n sekere mate hulle kinders te domineer. Sommige doen dit in 'n poging om die kinders na hulle voorbeeld op te voed; ander doen dit egter op 'n wrede wyse deur aan die kind geen seggenskap te gee nie.

Sondebok

In sommige gesinne word een spesifieke kind deur die res van die familie as 'n sondebok uitgesonder. Alle blaam word op hierdie kind geplaas. Hy/sy word geblammeer vir alles wat skeefloop en sal ook verbaal mishandel word om verskeie redes, byvoorbeeld gelaatstrekke wat met 'n ouer s'n, wat die gesin verlaat het, ooreenstem en dus negatiewe herinneringe by ander gesinslede oproep.

Misbruik

Ouers kan 'n kind misbruik deur hom/haar te forseer om in destruktiewe, anti-sosiale aktiwiteite betrokke te raak. Dit versterk afwykende gedrag en maak dus die kind ongeskik vir normale sosiale interaksie. 'n Voorbeeld hiervan is wanneer ouers 'n kind dwing om by prostitusie betrokke te raak, vir finansiële gewin.

Ignorering

Hierdie ouers tree egosentries op en is nie beskikbaar vir die kind nie. Hulle is emosioneel oorwegend koud en gedistansieerd van die kind en is nie betrokke in sy/haar lewe nie. Binne die gesinsopset, beskerm hulle nie die kind teen ander broers, of susters of ander persone wanneer dit nodig is nie. Hulle abdikeer hulle ouerlike rol so vinnig moontlik, met ander woorde, sodra die kind byvoorbeeld skool verlaat.

Seksuele misbruik

Volgens Gillis (1994:148) kan seksuele misbruik van kinders binne die gesinslewe, gedefinieër word as die seksuele uitbuiting van 'n kind onder die ouderdom van sestien jaar, vir die seksuele genot of bevrediging van 'n volwassene, byvoorbeeld die ouer. Hierdie breë definisie sluit die volgende oortredings in naamlik:

- onbetaamlike ontbloting;
- kindermolestering, insluitende onbetaamlike betasting, orale en genitale kontak en gesamentlike masturbasie;
- poging tot seksuele omgang; en
- bloedskunde wat die penetrasie van die kind se liggaam impliseer.

Doyle (1994:114) is van mening dat daar verskeie faktore is wat die identifisering van seksuele misbruik bemoeilik. Daar is byvoorbeeld nie altyd duidelike fisiese tekens nie en, indien daar wel is, genees dit só vinnig dat dit moeilik identifiseerbaar is. Persone in die mediese professies kan dit ook moeilik vind om seksuele misbruik te bevestig, aangesien hulle nie in die praktyk die anus of geslagsdele van kinders op 'n roetinebasis ondersoek nie.

Fisiese tekens van seksuele misbruik kan die volgende insluit: beserings aan die geslagsdele en/of anus, orale tekens, verwante beserings, byvoorbeeld toumerke op die enkels en gewrigte waar 'n kind byvoorbeeld vasgebind is, swangerskappe, forensiese tekens, byvoorbeeld semen op die kind se liggaam en seksueel oordraagbare siektes (Doyle, 1994:114-121).

Moontlike gedragsindikasies kan oormatige masturbasie, ouderdomsontoepaslike kennis, promiskuïteit, die seksuele misbruik van ander kinders, ontoepaslike seksuele toenadering en prostitusie insluit (Doyle, 1994:121-127).

Kinders wat aanhoudend geslaan of, gebrand word, herhaaldelik seksueel gemolesteer word, of weerhou word van kos, beskutting, klere of beskerming, mag omkom of oorleef om met die gevolge te worstel. Die noodsaaklikheid van terapeutiese intervensie in die vorm van speltherapie, is dus duidelik ten einde hierdie kinders te help om hulle traumas te verwerk en selfondersteunende gedrag aan te leer.

2.3 KINDERS SE BETROKKENHEID BY GESINSGEWELD

Volgens McGee (1997:13) bestaan daar 'n aantal wyses waarop kinders by situasies van gesinsgeweld betrokke kan wees. Die betrokke skrywer verwys egter meestal na kinders se betrokkenheid by huweliksgeweld, waartydens die vader die oortreder is.

2.3.1 KINDERS FISIES TEENWOORDIG TYDENS DIE GEWELDSITUASIE

Kinders kan fisies teenwoordig wees tydens geweldsituasies, byvoorbeeld wanneer hulle moeder aangerand word. Mayhew (in McGee, 1997:16) het bevind dat, volgens die ‘British Crime Survey’ van 1992, kinders in 90% van gesinsgeweldsituasies in dieselfde vertrek of ‘n aangrensende vertrek was tydens die insident. Tydens gevalle waar kinders die direkte getuies van mishandeling teen hulle moeders was, kon dit per ongeluk plaasgevind het, aangesien die oortreder gewoonlik die insidente probeer geheim hou. Mishandeling van die vrou voor haar kinders kan egter ook plaasvind met die doel om haar te verneder, of die oortreder is bloot nie begaan oor die teenwoordigheid van die kinders nie.

2.3.2 KINDERS WAT DIE GEWELDSITUASIE HOOR

Kinders is nie altyd teenwoordig tydens ‘n geweldsituasie nie, maar kan dit meestal wel hoor en is ook bewus van die atmosfeer van vrees wat in die huis teenwoordig is. Dit gebeur dikwels dat ‘n moeder wat saam met die kinders woon en nie langer in ‘n geweldsituasie verkeer nie, eers dán ontdek dat haar kinders deurgaans bewus was van die geweld.

2.3.3 KINDERS WAT DIE GEVOLGE VAN DIE AANVAL SIEN

Kinders beleef dalk nie die geweld nie, maar kan wel bewus wees van die gevolge daarvan, soos byvoorbeeld die beserings wat die moeder opgedoen het, gebreekte voorwerpe in die huis en moontlike depressie by die moeder.

2.3.4 DIE MISBRUIK VAN DIE KIND OM DIE MOEDER TE INTIMIDEER

‘n Oortreder kan ‘n dreigement of die fisiese besering van ‘n kind gebruik om die moeder te intimideer. In die ‘Guardian’, ‘n Britse koerant, het daar op 14 Maart 1995 ‘n berig verskyn waarin beskryf is hoe ‘n man ‘n baba in ‘n bedlaken toegedraai het en haar lyfie as ‘n wapen teen haar moeder gebruik het om die moeder daarmee te slaan.

2.3.5 KINDERS AS OORSAAK VIR GEWELD

Straus et al. (in McGee, 1997:17) noem dat argumente omtrent die opvoeding en gedrag van kinders, 'n groot oorsaaklike faktor vir geweld binne die gesin is. Covell & Abramovitch (in McGee, 1997:17) het in hulle studie bevind dat kinders dikwels hulleself blameer vir die oortreder se woede. In hierdie atmosfeer van onsekerheid, intimidasie en beheer, word kinders se sosiale verhoudings aangetas. Hulle is bang en verleë dat, wanneer hulle hul vriende huis toe nooi, hulle die geweld sal moet aanskou. Hulle skei dus die lewe binne die huis van dié een buite die huis en nooi dus nie vriende na hulle huis nie.

2.3.6 KINDERS SE BEWUSTHEID VAN DIE EMOSIONELE EN SIELKUNDIGE MISBRUIK

Kinders kan bewus wees van die emosionele en sielkundige mishandeling van hulle moeder, die vernedering, konstante verkleining en die beperkings op haar vryheid en bewegings, deurdat hulle dit sien en/of hoor. Kinders het al gerapporteer dat hulle gestigmatiseer en verleë voel omtrent hulle ervarings van gesinsgeweld en dat hulle hul moeder blameer dat sy nie die situasie verlaat nie.

2.4 GEVOLGE VAN GESINSGEWELD VIR DIE KIND

Postmoderne denke huldig die standpunt dat individue die sosiale realiteit vir hulle gedrag skep na aanleiding van die wyse waarop hulle norme in hulle spesifieke milieu interpreteer (Hartman, Lyotard, Murphy, Pardeck, Murphy & Choi in Markward, 1997:66). Gegewe hierdie stelling, kan die gedrag van kinders in spesifieke milieus insig bied ten opsigte van hulle interpretasie van normatiewe gedrag in hierdie situasies.

Smetana, Kelly en Twentyman (in Markward, 1997:66) maak die stelling dat die negatiewe gesinsatmosfeer waarin vele kinders funksioneer, bydra tot verdraaide en wanaangepaste denke wat die kinders oor die sosiale realiteit skep. Die navorser is van mening dat dit dus sal sin maak om te sê dat

kinders wat gesinsgeweld beleef of aanskou, ook meer negatiewe denke en gedrag sal toon as kinders wat hulle in 'n stabiele omgewing bevind waar hulle liefde en aanvaarding ontvang.

Volgens McGee (1997:18) reageer kinders op verskillende wyses op gesinsgeweld. Jaffe, Wolfe & Wilson (in McGee, 1997:18) beklemtoon dat kinders se reaksies hulle pogings verteenwoordig om uitermatige angswekkende en onvoorspelbare gebeure te hanteer. Brandon & Lewis (in McGee 1997:21) meld die volgende:

“Several of the children were described by their parents as ‘disobedient’, ‘complaining’, ‘difficult’ or ‘playing up’ and by their teachers as ‘anxious’ and ‘aggressive’, displaying ‘emotional outbursts’ and with ‘low self-esteem’. The backdrop of violence was ignored by most of the adults when explaining the children’s behaviour. The children were labeled inaccurately as ‘perverse’ rather than perceived as children struggling to deal with frightening and even terrorising experiences.”

Laasgenoemde skrywer beweer voorts dat kinders se reaksies bepaal word deur hulle ouderdom, geslag, ontwikkelingsfase, asook hulle rol in die gesin. Ander belangrike faktore is die aard asook die voorkoms van die geweld, herhaaldelike skeidings en verhuisings van een plek na 'n ander, ekonomiese en maatskaplike agterstande en spesiale behoeftes wat 'n kind mag hê.

2.4.1 GEDRAGSEIENSKAPPE TYDENS SPEL

Die speelgedrag van kinders wat blootgestel is aan gesinsgeweld is reeds deur vele navorsers vanuit verskeie teoretiese benaderings bestudeer. Hierdie ondersoek het bygedra tot die identifisering van sewe kenmerkende gedragseienskappe by kinders gedurende spel, wat blootgestel was aan gesinsgeweld (Howard, Martin & Beezley & Terr in White & Allers, 1994:390). Dit sal vervolgens bespreek word.

2.4.1.1 Onvolwasse ontwikkeling

Volgens Howard (in White & Allers, 1994:390) toon kinders wat blootgestel is aan gesinsgeweld, meer ontwikkelingsagterstande in spel as kinders wat nie aan gesinsgeweld blootgestel is nie. Mishandeling manifesteer in spel deurdat die betrokke kind ontwikkelingsvaardighede wat onlangs bemeester is, verloor of 'n onvermoë toon om ontwikkelingstake aan te leer (American Psychiatry Association in White & Allers, 1994:391).

2.4.1.2 Teenstand en aggressie

Kinders wat aan gesinsgeweld blootgestel is, toon belemmerde, opponerende, en aggressiewe of passiewe-aggressiewe gedrag tydens spel en sosiale interaksie. Hierdie kinders ontwikkel aksie-georiënteerde metodes om spanning te hanteer, beskik oor 'n lae frustrasietoleransie en tree fisies meer aggressief, vyandig en misbruikend teenoor ander kinders tydens spel, op (Jones in White & Allers, 1994:391).

Chan en Leff (in White & Allers, 1994:391) noem dat, in die geval van fisiese en seksueel mishandelde kinders, hierdie aksie-georiënteerde gedrag 'n identifikasie met die oortreder kan simboliseer. 'n Voorbeeld van genoemde aggressiewe speelgedrag is wanneer die kind dit uitspeel dat die pop stout is, op laasgenoemde skree en die pop se hare uittrek.

Markward (1997:69) sluit hierby aan deur te noem dat kleuterkinders 'n sosiale realiteit vir hulleself vorm waarin hulle passiewe-aggressiewe gedragpatrone toon. Hulle is daartoe geneig om hulle ervarings van mishandeling te eksternaliseer deur met ander kinders te baklei of probleme by die skool te ervaar, of om dit te internaliseer deur middel van onttrekkingsgedrag en probleme om bed toe te gaan. Laasgenoemde stelling word meer breedvoerig in die volgende punt bespreek. Strydom & Prinsloo (1999:370) bevestig ook dat kinders wat aan gesinsgeweld onderwerp word, dikwels swak verhoudings met hulle portuurgroep openbaar.

Martin en Beezley (in Cattanach, 1992:24) het in hulle studie bevind dat die mishandelde kind oor die algemeen 'n negatiewe houding ontwikkel en nie goeie samewerking toon nie. Kempe & Kempe (in Cattanach, 1992:25) sluit hierby aan wanneer hulle sê dat sommige van die mishandelde kinders “demon” simptome” vertoon. Die kinders is nie in staat om vir lank op iets te konsentreer nie, beweeg gedurig, is nie in staat om stil te staan nie, poog gedurig om negatiewe aandag te trek en is ook nie in staat om op 'n aanvaarbare wyse met ander kinders te speel nie.

Volgens Rutter (in Murray, 1992:26) beskik hierdie kinders oor 'n onvermoë om 'n omgewing wat hulle kwaad en bang maak, te hanteer. Hulle weet nie hoe om die gevoelens wat hulle in hierdie onvriendelike omgewing ervaar, te hanteer nie. Indien hulle dan uitreagerende gedrag toon, is dit omdat hulle nie weet hoe om anders op te tree nie.

Oaklander (in Murray, 1992:26) noem voorts dat kinders nie een oomblik goeiehartige individu is en die volgende oomblik ontaard in kinders wat eiendom beskadig en brand stig nie, maar dat dit 'n geleidelike proses is wat daartoe lei. Hierdie kinders het moontlik voorheen gepoog om hulle behoeftes op meer subtiele wyses aan volwassenes bekend te maak, maar het geen reaksie daarop gekry nie. Hierdie aggressiewe gedrag, wat deur die gemeenskap as anti-sosiaal beskou word, is dikwels 'n poging deur die kind om weer betekenisvolle kontak met sy omgewing te bewerkstellig.

Oaklander noem voorts dat hartseergevoelens dikwels versteek word onder 'n laag van woede. Aangesien dit vir kinders bedreigend en problematies is om hierdie gevoelens van hartseer te hanteer, verplaas hulle eerder hierdie energie deur middel van aggressiewe dade, of deur sarkasties of indirek te wees. Dit is dus die uitdaging van die spelterapeut om deur te dring na die kind se werklike gevoelens van hartseer en om daarmee te handel ten einde die kind te help om weer balans in sy/haar sisteem te bereik.

2.4.1.3 Onttrekking en passiwiteit

MacFadden (in White & Allers, 1994:391), Strydom & Prinsloo (1999:369) en Markward (1997:68) beskryf 'n ander tipe mishandelde kind as die “wegkruiper”. Hierdie kind het geleer om te onttrek van spanningsvolle situasies deur isolasie en passiwiteit as 'n metode van selfbeskerming te gebruik.

Volgens Martin en Beezley (in White & Allers, 1994:391) openbaar fisiek mishandelde kinders vermydende, vreesagtige en onttrekkende speelgedrag en toon nie goeie samewerking teenoor volwassenes nie.

2.4.1.4 Selfvernederende en selfvernietigende gedrag

Navorsers beweer dat kinders wat aan gesinsgeweld blootgestel is, dikwels oor 'n lae selfbeeld beskik en opmerkings maak waardeur hulle hulself verneder byvoorbeeld deur te noem dat hulle sleg is of nie in staat is om iets te kan doen nie (Martin & Beezley in White & Allers, 1994:391). Strydom & Prinsloo (1999:369) meld dat kinders dikwels hulleself vir huweliksgeweld wat in hulle gesinne plaasvind, blameer.

Martin en Beezley het voorts opgemerk dat dogters wat seksueel misbruik is, dikwels na hulleself as “lelik” verwys, waar seuns weer na hulleself as “swak” verwys. Hierdie kinders blameer hulleself vir die misbruik en internaliseer boodskappe vanaf hulle ouers dat hulle “sleg” is (McFadden in White & Allers, 1994:391).

Volgens West (in White & Allers, 1994:391) kan hierdie kinders in ekstreme gevalle identifiseer met die ouer se selfdestruktiwe gedrag deur byvoorbeeld 'n speelgoedkarretjie te gebruik om hom/haarself mee te slaan in plaas van om 'n ander kind of die muur, daarmee te gooi. Die selfvernietigende gedrag word dus gekenmerk deur die feit dat die gedrag inwaarts gerig is.

2.4.1.5 Oorbewustheid met betrekking tot hulle omgewing

Martin en Beezley (in White & Allers, 1994:391) meld dat elf uit die vyftig fisies mishandelde kinders in hulle studie, oorsensitief vir hulle omgewing was deurdat hulle gedurig op die gemoedstemminge van die persone rondom hulle ingestel was ten einde hulleself te beskerm.

Lynch (1982:98) beskryf bogenoemde gedrag met die term, “frozen watchfulness” en brei hierop uit deur hierdie gedragspatroon as angstig, onttrekkend en uitermatig passief te beskryf. “Die kind kyk stil na al die bewegings van die volwassenes wat betrokke is in die proses om ondersteuning te bied. Vrae word beantwoord deur ‘n blote skud van die kop of slegs een of twee gesproke woorde. Hierdie mishandelde kinders maak selde enige geluide en gedra hulleself redelik stil. Hulle staar uitdrukkingloos. Hulle vra niks, huil nie en dring op niks aan nie. Hulle poog ook nie om persone te beïnvloed deur te glimlag of te frons nie. Hulle kom inderwaarheid uitdrukkingloos voor.” Die navorser is van mening dat dit ‘n tydsame proses kan wees om tot hierdie kind deur te dring, aangesien die terapeut eers sy/haar vertroue sal moet wen.

2.4.1.6 Seksuele gedrag

In ‘n 1988-studie wat gedoen is deur Gale, Thompson, Moran en Sack met seksueel misbruikte kinders onder die ouderdom van sewe jaar, is daar bevind dat ontoepaslike seksuele gedrag ‘n kenmerk van bogenoemde kinders is. Hulle het ‘n hoogs geseksualiseerde siening van hulleself asook van ander persone. Seksueel misbruikte kinders kan aanneem dat enige kontak met ‘n volwassene, seksuele kontak sal insluit (White & Allers, 1994:391).

Volgens Browne & Finkelhor (in White & Allers, 1994:391) asook Mrazek & Mrazek (in Bagley & King, 1990:130) sluit voorbeelde van ontoepaslike seksuele gedrag openlike masturbasie, uitermatige nuuskierigheid ten opsigte van die seksuele en ontbloting van geslagsdele in. Tydens spel met ander kinders of tydens alleenspel, kan die seksueel misbruikte kind bogenoemde gedrag of taal openbaar deur

die rol van die oortreder of die slagoffer in te neem (McFadden in White & Allers, 1994:391).

McFadden noem voorts dat ‘n verdere voorbeeld van die manifestasie van seksuele misbruik, is wanneer so ‘n kind sy/haar geslagsdele of anale area sal vryf of stamp met speelgoed of ander speelmateriaal.

Dempster (in Waterhouse & Stevenson, 1993:68) meld dat die effek van seksuele misbruik, gepaardgaande met geweld, tot promiskuïteit of vermydingsgedrag kan lei. Oliver (1994:27) beweer dat kinders wat seksueel misbruik is, volgens haar ondervinding, dikwels in hul volwasse lewens aan vaginisme (die onwillekeurige sametrekking van vaginale spiere sodat penetrasie van die vagina nie moontlik is nie) of geïnhibeerdheid ten opsigte van seksuele begeertes, lei.

2.4.1.7 Dissosiasie

Dissosiasie is die komplekse proses waardeur ‘n persoon sy/haar stroom van bewussyn kan verskuif. White & Allers (1994:392) noem dat hulle vanuit hulle navorsingstudie, dissosiasie waargeneem het tydens die spel van beide seksueel en fisies mishandelde kinders. White & Allers (1994:392) meen dat die kind wat dissosieer, tydens stresvolle situasies of fantasie spel, kan voorkom asof hy/sy van die onmiddellike omgewing afgesny is, nie deur eksterne stimuli geaffekteer word nie en in ‘n “droom-staat” verkeer.

Volgens Oliver (1994:27) en Watkins & Watkins (in Oliver, 1994:27) kan kinders wel dissosieer as gevolg van die trauma wat hulle beleef het en gevolglik lei aan veelvuldige persoonlikheidsversteuring. Sorensen & Snow (in Palmer; Brown; Rae-Grant & Loughlin, 1999:262) bevestig hierdie siening deur te noem dat kinders verdedigingsmeganismes gebruik om emosionele pyn te hanteer wat hulle andersins sou oorweldig. Algemene meganismes is ontkenning en repressie ten einde die ervaring van die mishandeling te onderdruk onder die vlak van die bewussyn.

Repressie kan somtyds gedeeltelik wees deurdat die persoon slegs die mees onstellende aspekte van die misbruik blokkeer. Die volgende voorbeeld illustreer gedeeltelike repressie duidelik naamlik: “S onthou

dat sy as klein dogtertjie deur 'n man in uniform gemolesteer is, maar het eers in haar volwasse lewe besef dat die man haar vader was (Nasionale Film Raad 199a in Palmer et al, 1999:262). Die feit dat haar vader haar gemolesteer het, was dus vir haar só ontstellend, dat sy die gebeure slegs aan “n man” gekoppel het. Sy het dus die ware feite dat dit haar vader was, onderdruk.

2.4.2 EMOSIONELE GEVOLGE

In aansluiting by bogenoemde gedragseienskappe, het die navorser vanuit verskeie bronne, 'n verdere aantal emosionele gevolge geïdentifiseer in kinders wat aan gesinsgeweld blootgestel word. Dit sal vervolgens bespreek word.

2.4.2.1 Teenstrydige emosies

Die kind ervaar dikwels emosies soos woede, hartseer en vrees aan die een kant maar ook 'n behoefte om gekoester te word sowel as om die oortreder lief te hê. Hierdie teenstrydige emosies kan intense skuldgevoelens by die kind ontlok (Waterhouse & Stevenson:1993:26).

2.4.2.2 Depressie

Die onderdrukte gevoelens van hulpeloosheid en woede bring depressie by die kind mee, gepaardgaande met simptome, soos byvoorbeeld nagmerries, slaaploosheid, eetafwykings byvoorbeeld om te veel te eet, 'n verlies aan energie en selfmoordneigings (Strydom & Prinsloo, 1999:366 en Waterhouse & Stevenson, 1993:29).

Kinders wat mishandel word of toeskouers van mishandeling van hulle ouers is, ervaar meerendeels geïnternaliseerde gedragsprobleme naamlik depressie en psigo-somatiese simptome (vergelyk Hughes, 1988:77; Strydom & Prinsloo, 1999:369 & Lynch, 1982:98.) Die kind tree dus in konflik met hom- of haarself op eerder as met sy/haar omgewing, byvoorbeeld deur aggressief teenoor maats op te tree of brand te stig.

2.4.2.3 Vrees vir die gevolge in geval van ‘n onthulling

Volgens Waterhouse & Stevenson (1993:31) en McGee (1997:20) het kinders wat mishandel word, ‘n vrees vir die gevolge indien hulle die misbruik sou bekend maak. Vanuit ‘n emosionele oogpunt het bogenoemde tot gevolg dat kinders in stilte moet ly, wat weer lei tot verhoogde gevoelens van isolasie en hulpeloosheid.

2.4.2.4 Gevoelens van misleiding

Dempster in Waterhouse en Stevenson (1993:67) beklemtoon die feit dat, wanneer ‘n kind mishandel word deur die persoon vir wie die kind omgee of wat vir hom/haar sorg, ervaar die kind dat hy/sy mislei of bedrieg word. Die kind verplaas gewoonlik hierdie gevoelens na elke ander interpersoonlike verhouding waarin hy/sy staan. Die kind wat nie bevoorreg genoeg is om terapie te ontvang nie, sal voortaan in sy/haar lewe, dit moeilik vind om ander mense te vertrou.

2.4.2.5 Akute stres en vertraagde stres

Cattanach (1992:21) noem dat die trauma wat mishandelde kinders ervaar, soveel skade in hulle lewens aanrig, dat hulle terapie benodig om te kan herstel daarvan. Sy beklemtoon dat die kind akute stres en/of vertraagde stres tydens die mishandeling kan ervaar. Volgens bogenoemde skrywer ervaar kinders, anders as volwassenes, normaalweg nie traumatiese amnesia nie, alhoewel hulle egter psigiese afstomping beleef.

2.4.2.6 Onsekerheid

Cattanach (1992:24) maak die volgende stelling: “Children who are subject to chronic abuse find the world a very insecure place.” Hierdie onsekerheid veroorsaak dat kinders hanteringsmeganismes aanleer om te kan oorleef. Dit kan die volgende insluit naamlik:

- Om heelwat geïnhibeerde en teruggetrokke te wees.
- Uitreagerende gedrag en manipulasie.
- Vreesagtigheid, en om alles wat gebeur het, gelate te aanvaar.
- Die kind onderwerp sy/haar wil totaal aan 'n volwassene in beheer van 'n betrokke situasie.

2.4.2.7 Pseudo-volwasse gedrag

Die kind ontwikkel 'n valse vertoning van onafhanklikheid of toon uitermatige “goeie” gedrag deur toegeneendheid teenoor enige volwassene te toon wat in hom/haar belangstel (Cattanach,1992:25). Volgens Oliver (1994:27) is die mishandelde kind om hierdie rede dikwels die vrywillige slagoffer van manipulerende pedofiele buite die huisomgewing, aangesien dit vir hulle só belangrik is om die voorwerp van belangstelling en liefde te wees.

2.4.3 SPELTEMAS

Volgens Chan & Leff en Terr (in White & Allers, 1994:392) het mishandelde kinders, sekere algemene speltemas tydens observasie uitgespeel wat nuttig in die identifisering van en begrip vir die getraumatiseerde kind kan wees. Hierdie temas, naamlik verbeeldinglose en letterlike spel asook repitisie en kompulsie, het oor tyd herhalend voorgekom. Dit sal vervolgens bespreek word.

2.4.3.1 Verbeeldinglose en letterlike spel

Navorsers het opgelet dat die spel van mishandelde kinders heelwat minder kreatief, verbeeldingryk of noukeurig is as dié van kinders wat nie mishandel is nie (Jacobson & Starker en Terr in White & Allers, 1994:392). Martin & Beezley (in White & Allers, 1994:392) asook Lynch (1982:98) meld dat hierdie kinders 'n onvermoë het om vryelik te kan speel, te lag en hulleself sonder inhibisies te kan geniet. Hulle benader aktiwiteite, wat kinders gewoonlik geniet, met somberheid, 'n gelate aanvaarding en opposisie.

Navorsers het ook opgelet dat spel nie die kind help om van sy angs ontslae te raak nie (Terr in White & Allers, 1994:392). Kempe & Kempe (in White & Allers, 1994:392) meld dat mishandelde kinders van die een speelding na die volgende beweeg op 'n lukraak en impulsiewe wyse en nie in staat is om hulle omgewing op 'n spontane en gemaklike manier te verken nie.

Verbeeldinglose en letterlike spel kan, volgens McFadden (in White & Allers, 1994:392), 'n weerspieëling van die pseudo-volwasse leefstyl wees wat hierdie kinders ontwikkel ten einde te kan oorleef in chaotiese huishoudings. Dit kan ook 'n gevolg wees van die depressiwiteit wat by mishandelde kinders aanwesig is (Cohen & Mannarino in White & Allers, 1994:392). 'n Voorbeeld van verbeeldinglose en letterlike spel is die kind wat die vloere, skottelgoed en klere was, speelgoed wat rondlê sorgvuldig bymekaar sit en dan stil sit en wag vir haar ouers om op te daag (White & Allers, 1994:392).

2.4.3.2 Repetisie en kompulsie

In 'n studie met 12 kinders (tussen die ouderdomme van 15 maande en 12 jaar) wat fisies of seksueel getraumatiseer was, het Terr (in White & Allers, 1994:392) bevind dat hierdie kinders 'n rigiede stel van spelgedrag vertoon wat herhaaldelik en onbewustelik die trauma wat hulle beleef het, uitspeel. Dit kan voortduur totdat hulle deur onderwysers of ouers gevra word om dit te stop, hulle weggestuur word of totdat hulle begrip ontwikkel vir die verbintenis tussen hulle spel en die trauma wat hulle beleef het.

Hierdie vorm van kompulsiewe spel dien as 'n vorm van stresverligting vir die kind maar blyk gewoonlik vreemd of uit plek te wees in die kind se onmiddellike omgewing. Volgens White & Allers (1994:392) is 'n voorbeeld van hierdie kompulsiewe en herhalende spel 'n kind wat elke dag, wanneer hy in die speelkamer inkom, alle vensters en deure kontroleer en skree "Uit! Uit!" voordat hy met ander speelgoed begin speel.

Twee ander voorbeelde van kompulsiewe en herhalende spel in kinders wat seksueel gepenetreer is, is die kind wat herhaaldelik “wurms” uit klei rol (Sikelianos in White & Allers, 1994:392), asook die kind wat speelgoed in mekaar probeer indruk, byvoorbeeld om ‘n baba bottel tussen ‘n teddie se bene in te druk (McFadden in White & Allers, 1994:392).

2.5 DIE EFFEK VAN VERBALE EN/OF EMOSIONELE MISBRUIK

Volgens Oliver (1994:27) is die effek van verbale en/of emosionele misbruik dikwels meer subtiel as ander vorme, maar net so skadelik vanuit ‘n sielkundige oogpunt. Die volgende sielkundige oorsake kan by kinders gevind word wat emosionele misbruik ervaar: teenstrydige emosies, depressie, akute en/of vertraagde stress, onsekerheid, lae selfbeeld, uitreagerende gedrag en pseudo-volwasse gedrag.

Vanuit hierdie skrywer se kliniese ervaring, ontwikkel kinders wat emosioneel misbruik word ook dikwels selektiewe doofheid. Hulle verkies met ander woorde om die misbruik nie meer te “hoor” nie. Cattanach in Oliver (1994:27) meen dat een van die belangrikste gevolge van verbale en/of emosionele misbruik van die kind, die negatiewe effek op die selfbeeld is. Hierdie kinders beskou hulleself as onaantreklik, onintelligent en nie werd om geken te word nie.

Hierdie lae selfbeeld is dikwels die resultaat van onderprestasie op skool, onttrekkende gedrag of uitreagerende gedrag. Hierdie gedrag vorm dus ‘n bose kringloop aangesien die kind geen positiewe terugvoer vanuit sy/haar omgewing terug ontvang nie, wat dus daartoe lei dat die selfbeeld steeds toenemend verswak.

2.6 DIE EFFEK VAN DIE MISHANDELDE KIND OP ANDER MIKRO-SISTEME

Volgens Oliver (1994:28) kan die mishandelde kind, as gevolg van die sielkundige uitwerking van die geweld waaraan hy/sy blootgestel is, die volgende effek op die mikro-sisteem, waarvan die kind deel is, hê:

- ‘n ontwrigtende effek binne die klaskamersituasie as gevolg van uitreagerende gedrag;
- geweld teenoor ander kinders in die skoolsituasie as gevolg van onderdrukte aggressie en die voorbeeld wat aan hom/haar gestel word deur die oortreder in die gesin;
- isolasie van ander kinders weens depressie en onttrekking;
- ‘n selfmoordooreenkoms weens die mishandelde kind wat ander kinders beïnvloed wat ook in ongelukkige omstandighede is;
- indien die kind betrokke is in kerkaktiwiteite, kan so ‘n kind ander kinders beïnvloed om godsdienstige waardes te verwerp as gevolg van woede teenoor God.

2.7 DIE EFFEK VAN GESINSGEWELD OP DIE KLEUTER

Volgens Botha, Van Ede & Piek (in Louw, 1992:243) strek die kleutertydperk vanaf ongeveer twee- tot sesjarige ouderdom. Tydens hierdie periode word daar voortgebou op die ontwikkeling wat tydens die eerste twee jaar plaasgevind het.

Die kleuter se ontwikkeling word veral beïnvloed deur die onmiddellike huishouding, sosiale invloede en kultuur waarin hy/sy grootword; vir die meeste kleuters is die gesin egter die sterkste invloed. Op grond

van laasgenoemde stelling maak die navorser die afleiding dat gesinsgeweld as verskynsel, dus veral op die kleuter, 'n geweldige effek sal hê.

Die kleuter het heelwat ontwikkelingstake en belangrike vaardighede om te bemeester. Die beleving van gesinsgeweld kan egter hierdie proses grootliks belemmer. Volgens bogenoemde uiteensetting van die gevolge van gesinsgeweld op die kind, blyk dit dat die verskynsel 'n kleuter se sosialisering, selfkonseptontwikkeling, emosionele ontwikkeling, selfbeheer asook morele ontwikkeling uiters negatief kan beïnvloed. Die kind leer byvoorbeeld dat geweld 'n aanvaarbare metode is om konflik te hanteer, sy/haar selfkonsep word negatief gevorm, intense emosies word ervaar, soos byvoorbeeld angstigheid en woede, wat weer die gedrag van die kind só beïnvloed naamlik dat hy/sy onttrek of rebels word.

Bewyse vir die belangrikheid van ouderdom as 'n faktor, wat die aanpassing ten opsigte van stres en krisissituasies beïnvloed, kom vanuit 'n aantal bronne wat noem dat voorskoolse kinders die swakste hiermee vaar. Reams & Friedrich (1994:889) meld dat navorsing met mishandelde kleuters toon dat hulle intellektuele vermoëns en sosio-emosionele aanpassing negatief beïnvloed word deur die mishandeling.

Navorsing deur Hughes (1988:87) het aan die lig gebring dat kleuters moontlik die aanskoue van geweld tussen hulle ouers kan hanteer maar dat hulle aansienlik swakker vaar indien hulleself ook fisies mishandel word. Hughes maak die veronderstelling dat kinders ouer as vyf jaar, moontlik meer bronne tot hulle beskikking het om bogenoemde te kan hanteer. Die vermoë van baie jong kinders om oor hulle gevoelens en subjektiewe belewenisse te reflekteer, word betwyfel in die lig van hulle beperkte kognitiewe ontwikkeling, aandagspan, geheuekapasiteit en taalvaardighede.

Cummings, Zahn-Waxler en Radke-Yarrow (in McGee, 1997:18) het in 'n reeks van studies na die effek gekyk wat die teenwoordigheid van mishandeling op kinders tussen een en twee-en-'n-half jaar het, al is hulle nie self direk mishandel nie.

In die eerste studie van een tot twee-en-‘n-half jariges, is bevind dat uitdrukking van woede in die gesinsopset, as stressors vir die jong kinders gedien het en dikwels spanning veroorsaak het. Soos verwag kan word het die voorkoms van ‘n fisiese aanval op een van die familielede, tesame met verbale misbruik, die moontlikheid vir ‘n stresreaksie verhoog.

In ‘n tweede studie met tweejariges, is daar na die kleuters se reaksies op gesimuleerde aggressie tussen twee vroulike akteurs gekyk. Daar is bevind dat die kinders nie slegs met angs gereageer het nie, maar ook self meer aggressie geopenbaar het. Daar is bevind dat seuns tot meer aggressie neig, terwyl dogters meer angs geopenbaar het.

Daar moet egter gemeld word dat 11 uit die 26 seuns, in teenstelling met 5 uit die 21 dogters, reeds geklassifiseer is as aggressief voordat hulle aan die gesimuleerde situasie blootgestel is. Die kinders wat voorheen as aggressief geklassifiseer is, was meer geneig tot aggressiewe gedrag ná die toets as die kinders wat as laag of gemiddeld ten opsigte van aggressiewe gedrag geklassifiseer is. Herhaaldelike blootstelling aan gesimuleerde aggressie het die kinders se angs verhoog.

In ‘n derde soortgelyke studie soos hierbo beskryf, met 4-5 jariges, het Cummings (in McGee, 1997:19) geen geslagsooreenkomste gevind nie. Vanuit hierdie studie, het Cummings egter drie tipes reaksies geïdentifiseer wat gekategoriseer kan word deur die emosionele gedrag wat, deur hierdie kinders gedurende blootstelling aan geweld getoon is, naamlik:

- besorgde emosionele reaksies (46%); waar die kinders negatiewe emosies getoon het, soos byvoorbeeld “gevriesde” reaksies, en besorgde gesigs- of verbale uitdrukkings en dan later gerapporteer het dat hulle hartseer gevoel het en wou inmeng;
- terughoudende reaksies (17%) waar geen emosie getoon is nie maar later gerapporteer is dat hulle kwaad gevoel het;

- teenstrydige reaksies (35%) waar heelwat emosie getoon is ten tye van die insident en, hoewel hulle later gerapporteer het dat hulle gelukkig voel, was hulle geneig tot fisiese en verbale aggressie teenoor ander kinders.

Hierdie studies beklemtoon die feit dat selfs jong kinders wat nie self mishandel word nie, emosioneel op 'n direkte wyse, deur gesinsgeweld geaffekteer word. Hierdie bevindinge weerlê dus ook die mite dat kinders te jonk is om te verstaan of agter te kom wat om hulle gebeur.

'n Verdere belangrike punt wat deur Cummings (1987) se studies beklemtoon word, is dat kinders se waarneembare gedrag ten opsigte van geweld nie altyd ooreenstem met hulle emosionele reaksies nie. Dit mag soms tyd neem voor hierdie kinders in staat is om enige reaksie te toon. Daar moet dus nie voor die voet blindelings aanvaar word dat die kind nie deur die geweld geaffekteer is nie.

Die studies beklemtoon ook dat herhaaldelike blootstelling aan gesinsgeweld, die angsvlakke van kleuters laat styg en verhoog dit die moontlikheid dat hulle in die situasie sal wil inmeng. Die feit dat kinders in geweldsituasies inmeng, beklemtoon hoe sentraal dit in hulle lewens staan. Kinders kan inmeng en die geweld stop deur middel van die aanwending van formele hulp soos die polisie, of deur informele intervensie soos die bure. Kinders kan ook direk in 'n geweldsituasie inmeng. Hicks & Goughan (in McGee, 1997:19) rapporteer omtrent 'n drie-en-'n-half-jarige kind wat gesterf het as gevolg van 'n skietwond aan sy kop wat veroorsaak is toe hy gepoog het om in te meng in 'n gesinsgeweld situasie.

2.8 ONTHULLING VAN GESINSGEWELD DEUR DIE KIND

Volgens Palmer, Brown, Rae-Grant & Loughlin (1999:260) is dit professionele persone se plig om op kinders se onthullings van gesinsgeweld te reageer. 'n Effektiewe reaksie van byvoorbeeld 'n maatskaplike werker, is van die uiterste belang vir die kind se toekomstige welsyn. Om egter effektief te kan wees, is dit nodig dat professionele persone moet kennis dra van die ervarings van slagoffers van

mishandeling, die reaksies van buitestaanders op hulle onthullings en hoe dit die slagoffers geaffekteer het.

Professionele persone aan wie onthullings gemaak word, kan kinders op verskeie maniere help: naamlik die neem van aksie om die mishandeling te stop, die verkryging van ondersteuning vir die betrokke kind vanaf ander familieledes, asook om die kind te help om interne konflikte omtrent die mishandeling te hanteer deur middel van byvoorbeeld speltherapie.

Sorensen & Snow (in Palmer, 1999:260) meld dat 'n onthulling nie altyd op 'n eenmalige, duidelike wyse gemaak word nie. Dit kan “gedeeltelik”, “vaag” of “weifelagtig” wees, veral in die geval van seksuele misbruik. Die vertroueling moet dus die kind ondersteun om na 'n volle onthulling te beweeg.

Palmer et al. (1999:260) beweer dat huidige kennis van slagoffers se ondervindinge rondom onthullings, die volgende insluit naamlik:

- redes waarom kinders stilbly;
- omstandighede wat 'n onthulling kan fasiliteer;
- waarneembare voordele indien die kind 'n onthulling sou maak;
- reaksies deur die toeskouer en/of vertroueling, asook die gevolge daarvan op die kind.

Bogenoemde punte sal vervolgens bespreek word.

2.8.1 REDES WAAROM KINDERS STILBLY

Kinders vind dit dikwels moeilik om hulle ervarings van mishandeling bekend te maak (Wattam in McGee, 1997:20). Die literatuur gee 'n aantal redes hiervoor, naamlik vrees vir die gevolge, self-blaam,

‘n gebrek aan bewustheid en die feit dat kinders dit moeilik vind om oor die mishandeling te praat. Kinders se vrees vir die gevolge indien hulle ‘n onthulling sou maak, blyk egter die grootste rede te wees. McGee (1997:20) meld dat geheimhouding saam met gesinsgeweld kom. Kinders leer van kleins af om met niemand buite die huis oor die geweld te praat nie. Selfs binne die gesinsopset word die geweld nie onder mekaar bespreek nie. Volgens bogenoemde skrywer kan kinders dink dat dit met almal gebeur en dat niemand dus daarvoor praat nie omdat dit so algemeen is.

‘n Verdere rede waarom kinders vrees om die waarheid te vertel, is dat hulle weggeneem kan word van hulle ouers. Teenstrydige gevoelens teenoor die oortreder kan kinders verhoed om die waarheid te vertel. Die man wat soveel pyn en leiding aan sy gesin kan veroorsaak, kan by tye ook ‘n bron van pret en plesier wees (McGee, 1997:21).

In ‘n studie wat gedoen is deur Sorensen & Snow (in Palmer et al., 1999:261) met 116 kinderslagoffers van seksuele misbruik, waar die oortreder skuldig gepleit het of die mediese getuienis die misbruik bevestig het, het 72% van die slagoffers die misbruik ontken toe hulle aanvanklik daarvoor ondervra is.

Kinders vrees nie net die moontlike negatiewe reaksies van gesinslede nie maar ook vir wat met hulle familielede kan gebeur, soos byvoorbeeld die betrokkenheid van die polisie wat tot die arrestasie van die oortreder kan lei (Roberts & Taylor in Palmer et al., 1999:261). Bewyse dui daarop dat die kind se verhouding met die oortreder, asook laasgenoemde se vermoë tot manipulasie, ‘n groter invloed op die kind uitoefen as blootstelling aan opvoedkundige voorkomingsprogramme (London Family Court Clinic in Palmer et al., 1999:261).

Kinderslagoffers kan soms blaam vir die mishandeling aanvaar ten spyte van die oortreder se superieur ouderdom en status. ‘n Voorbeeld hiervan is ‘n slagoffer wat onthou dat sy vir haarself gevra het wat sy verkeerd gedoen het dat haar vader daagliks voor haar gemasturbeer het totdat sy tien jaar oud was, of ‘n

slagoffer van seksuele misbruik wat skuldig gevoel het oor haar liggaamsreaksies wanneer haar vader toenadering gesoek het (Nasionale Film Raad, 1991a in Palmer et al., 1999:261).

Berliner & Conte (in Palmer et al., 1999:262) is van mening dat dit ook kan gebeur dat, weens 'n gebrek aan kennis, kinders nie beseft dat hulle misbruik word nie, of hulle bewussyn word geblokkeer deur selfbeskermdende verdedigingsmeganismes. Oortreders van seksuele misbruik gebruik dikwels 'n proses van verleiding, druk tot geheimhouding en 'n verdraaiing van realiteit en moraliteit wat die kind verward laat omtrent dit wat gebeur het.

Volgens Morrison, Will & Roberts (in Palmer et al., 1999:262) toon kinders se weifelende en onvolledige onthullings duidelik hulle problematiek om oor die mishandeling te praat.

2.8.2 OMSTANDIGHEDE WAT 'N ONTHULLING KAN FASILITEER

Kinders het inhibisies en daarom is dit belangrik om omstandighede te identifiseer wat 'n onthulling kan fasiliteer. Volgens Sorenson & Snow (in Palmer et al., 1999:263) dra die volgende omstandighede tot 'n onthulling van mishandeling by naamlik:

- opvoedkundige bewuswording deur middel van programme by skole;
- woede;
- tydlyn (alles val in plek);
- verwantskap tot die oortreder;
- invloed van tydgenote;
- veilige omgewing (wanneer die kind ouer is of die ouers skei)

2.8.3 WAARNEEMBARE VOORDELE VAN ‘N ONTHULLING

‘n Onthulling is terapeuties vir kinders aangesien dit geheimhouding na openheid verander, afgestompdheid na die geleentheid om emosies uit te druk, vernedering na selfbevrediging en verwarring na begrip (Terr in Palmer et al., 1999:263). In ‘n studie deur Roberts en Taylor (in Palmer, 1999:263) was 92% van die kinders wat in die studie betrek is, bly dat hulle wel gepraat het. Hulle het die voordele daarvan beskryf as “om ‘n las af te laai”, die uitsorteer van interne konflikte, insluitend pogings tot selfmoord, die bevrediging daarvan “om geglo te word”, om te leer dat die mishandeling nie hulle fout was nie en om die mishandeling te kon stop.

2.8.4 REAKSIES VAN TOESKOUERS EN/OF VERTROUDELINGE

Toeskouers en/of vertrouelinge word dikwels deur slagoffers van mishandeling daarvan beskuldig dat hulle die misbruik minimaliseer, nie gereageer het nie en dat hulle die kind blameer en/of verwerp. Sommige slagoffers beskryf dat hulle moeders met passiwiteit, verwerping en emosionele onttrekking gereageer het (Nasionale Film Raad, 1991 en Roberts & Taylor in Palmer et al., 1999:263).

Kinders word uiters negatief geaffekteer wanneer vertrouelinge hulle nie ondersteun nie. As professionele persone nie die kind se tentatiewe onthulling opvolg of aksie teen die oortreder neem nie, kan die kind tot die gevolgtrekking kom dat daar niks gedoen kan word nie (James en Roberts & Taylor in Palmer et al., 1999:264).

Volgens Adams-Tucker; Tufts; Everson en Roberts & Taylor in Palmer et al., (1999:266) word ondersteuning onder andere met die staat van welsyn van die misbruikte of mishandelde kind geassosieer. Kinders wat ondersteuning van volwassenes ontvang het van wie hulle afhanklik is vir hulle versorging, was minder emosioneel- en gedragsversteurd as kinders wat nie ondersteuning ontvang het nie.

2.9 SAMEVATTING

Dit is duidelik dat gesinsgeweld 'n verreikende impak op verskeie vlakke van kinders se ontwikkeling, en in besonder op hulle emosionele ontwikkeling, het. Dit is egter belangrik om te onthou dat elke kind se ervaring, persepsies en reaksies hierop, uniek is en ook beïnvloed word deur, onder andere, die ouderdom van die kind. Om hierdie rede is dit onmoontlik om akkuraat te kan voorspel hoe kinders op 'n situasie van gesinsgeweld sal reageer. Dieselfde gewelddadige of potensieël gewelddadige situasie word nie noodwendig deur alle kinders op dieselfde wyse ervaar nie.

Daar bestaan dus geen rigiede formule wat gebruik kan word in die hantering van 'n kind, in die besonder 'n kleuter, wat onderwerp word aan gesinsgeweld nie. Kinders moet eerder die geleentheid kry om hulle gevoelens omtrent hulle ervaringe uit te druk, waarna die nodige intervensie dan na aanleiding van hierdie leidrade, gedoen kan word. Sommige kinders benodig min ondersteuning terwyl ander intensiewe en langtermyn ondersteuning benodig.

Dit is voorts belangrik om te herken dat dit wat volwassenes dikwels as probleemgedrag beskou, eerder vir die kinderslagoffer van gesinsgeweld, 'n hanteringsmeganisme is ten einde hulle stresvolle ervaringe te kan hanteer. Professionele persone behoort te poog om te begryp watter betekenis hierdie hanteringsmeganismes vir die kinders inhou en hoe hierdie gedrag kon dien om hulle beide fisies en emosioneel te beskerm.

HOOFSTUK 3

3 TERAPEUTIESE PROSES MET DIE KLEUTERSLAGOFFER VAN GESINSGEWELD VANUIT DIE GESTALTBENADERING

3.1 INLEIDING

Die spelterapeut ondersteun die kinderkliënt deur middel van verskeie spelmediums met die doel om “new ways of being” te ontdek. Oaklander (1988:160) bevestig hierdie stelling deur die volgende te noem: “Play is the child’s form of self-therapy through which confusions, anxieties and conflict are often worked through. Through the safety of play, children can try out their own new ways of being”.

Vanuit ‘n gestaltterapeutiese benadering, stel spel terapie die kinderkliënt in staat om van onvoltooidhede ontslae te raak wat sy/haar gestalt blokkeer om weer ‘n staat van homeostase te bereik. In hierdie proses leer die kinderkliënt dus selfondersteunende gedrag aan.

Die benadering fokus ook veral op die hier-en-nou om die kinderkliënt se bewustheid van sy/haar omgewing en onmiddellike emosies te verhoog. Hierdie proses van bewuswording is belangrik, aangesien die getraumatiseerde kind dikwels van ego-versteurings en ego-verdedigingsmeganismes gebruik maak om hulle emosies te ontken. Verskeie tegnieke kan dus benut word om die kind se sensoriese bewustheid te verhoog.

In hierdie hoofstuk sal daar op die ontwikkeling en basiese beginsels van die gestaltbenadering asook op die gestaltterapeutiese proses gefokus word. Ego-versteurings en ego-verdedigingsmeganismes en die benutting van sandspel as spelterapiemedium sal ook belig word.

3.2 ONTWIKKELING VAN DIE GESTALT BENADERING

Die woord ‘gestalt’ is van Duitse oorsprong en het die eerste keer in 1523 in ‘n vertaling van die Bybel verskyn. Die woord beteken “put before the eyes” of “exposed to the looks” (Sinay, 1997:4). Gestaltterapie is ‘n humanistiese, proses-georiënteerde vorm van terapie wat bemoeid is met alle aspekte van die persoon naamlik die sintuie, liggaam, gevoelens en intellek.

Alhoewel die gestaltbenadering hoofsaaklik deur dr. Frederick Perls ontwikkel is, is skrywers dit eens dat navorsers soos Max Wertheimer, Kurt Koffaand en Wolfgang Kohler die eerste persone was wat die gestaltbenadering as ‘n teorie verklaar het. Dit is interessant dat Perls ook vir twaalf jaar in Suid-Afrika woonagtig was (Thompson & Rudolph, 1992:84). Gedurende sy verblyf in Suid-Afrika het veral Generaal Smuts se siening van holisme, ‘n groot invloed op Perls se denkrigting gehad.

In 1946 verhuis Perls na Noord-Amerika waar hy en sy vrou Laura die “New York Institute for Gestalt Therapy” stig. Vir die volgende twee dekades sou Perls verskeie gestalt-institute stig en ook verskeie werke die lig laat sien (Aronstam, 1989:629).

Volgens Kottman & Schaefer (1995:381) bestaan die gestaltbenadering uit psigo-analitiese teorie, gestalt sielkunde, humanistiese teorieë en aspekte van fenomenologie, eksistensialisme en liggaamsterapie. Vanuit genoemde velde, het die gestaltbenadering as ‘n terapie met unieke beginsels, begrippe en tegnieke ontwikkel.

Die gestaltterapie is dus nie ‘n nuwe denkrigting nie, maar is deur ‘n wye verskeidenheid benaderings beïnvloed. Die navorser is van mening dat dit met groot sukses deur maatskaplike werkers benut kan word aangesien dit ‘n holistiese benadering is wat die totaliteit van die mens in ag neem, en is dit dus volkome versoenbaar met die basiese beginsels van maatskaplike werk.

3.3 ALGEMENE TEORETIESE BEGRIPPE VAN DIE GESTALTBENADERING

3.3.1 HOLISME

Sinay (1997:166) meld dat bogenoemde term na die Griekse woord “holos” verwys, wat “alles” beteken. Dit maak melding van die verband tussen die deel en die geheel. Die gestaltterapeut bestudeer dus byvoorbeeld nie slegs ‘n individu as eenheid nie, maar let ook op sy/haar interaksie met sy/haar sosiale omgewing, wat dus deel vorm van die groter geheel waarin die individu funksioneer.

Wertheimer (1997:2) sluit hierby aan deurdat hy die volgende stelling maak: “There are wholes, the behaviour of which is not determined by that of their individual elements, but where the part-processes are themselves determined by the intrinsic nature of the whole. It is the hope of gestalt theory to determine the nature of such wholes.”

Die navorser lei dus hieruit af dat die gestalt benadering fokus op die feit dat die organisme/persoon as geheel, met ander woorde, inaggenome alle sisteme wat ‘n invloed op die organisme/persoon kan uitoefen, van belang is en sodanig hanteer sal word tydens terapie.

3.3.2 KONTAKGRENSE

Ludick (1995:78) is van mening dat ‘n persoon voortdurend in kontak met sy/haar omgewing is. Individue behoort egter oor ego-grense tussen hulleself en hulle omgewing te beskik om te verseker dat hulle identiteit nie verlore gaan nie. Die mens onderskei dus hom- en haarself van ander, maar identifiseer ook met ander persone. Ego-grense word dus daargestel.

Deur die proses van kontak maak met en onttrekking van die omgewing, is ‘n individu dus in interaksie met sy/haar omgewing. Indien ‘n persoon se ego-grens swak ontwikkel is, bestaan die gevaar dat hy/sy

kan “saamsmelt” met sy/haar omgewing en sy/haar identiteit verloor. Die goed ontwikkelde ego-grens onderskei derhalwe tussen die self en ander, sonder om kontak met ander te verloor.

3.3.3 HOMEOSTASE

Volgens Perls (1973:35) is ‘n organisme, deur middel van homeostase, in staat om van enige wanbalans bewus te raak en dit te herstel.

Sinay (1997:167) bevestig Perls se siening deurdat hy noem dat homeostase as die algemene beginsel van selfregulering van lewende organismes beskryf kan word. Dit is deur die proses van homeostase dat ‘n organisme sy ekwilibrium behou te midde van veranderende omstandighede.

Vir die organisme om ‘n staat van homeostase te bereik, moet hy oor die kapasiteit beskik om van sy behoeftes bewus te wees, asook hoe om homself en sy omgewing te bestuur ten einde behoeftebevrediging te bereik. Byvoorbeeld, indien ‘n kind woede ervaar, moet hy/sy in staat wees om die emosie en sy/haar behoefte aan die ontlading daarvan te erken, asook oor die nodige vaardighede beskik om woede-ontlading te kan bewerkstellig deur, byvoorbeeld, ‘n kussing te slaan.

Die navorser lei dus hieruit af dat onbevredigde behoeftes ‘n wanbalans in ‘n organisme veroorsaak terwyl die bevrediging van behoeftes deur middel van die proses van homeostase, tot die herstel van balans in die organisme lei.

3.3.4 BEWUSTHEID

Yontef (1993:203) beskryf bewustheid as volg: “Awareness is a form of experiencing. It is the process of being in vigilant contact with the most important event in the individual environment field with sensorimotor, emotional, cognitive and energetic support.”

Die navorser is van mening dat ‘n persoon wat volle bewustheid geniet, dus met al sy/haar sintuie, emosies en kognisies, bewus is van wat rondom en met hom/haar gebeur op ‘n gegewe tydstep en maak die persoon dus nie van verdedigingsmeganismes gebruik om die realiteit te ontglip nie. Sinay (1997:162) noem dat bewustheid op die globale verkryging van bewussyn van die huidige oomblik dui. Die persoon wat oor bewussyn beskik kan dit slegs in die teenwoordige tyd ervaar.

3.3.5 ONVOLTOOIDHEDE

Volgens Schoeman (in Schoeman & Van der Merwe, 1996:37) dui onvoltooidhede op onuitgesproke gevoelens of bekommernisse asook op onvervulde behoeftes. Dit strem die kind se verhoudinge met ander mense, aangesien die kind nie met sy/haar volle “self” in verhoudinge betrokke kan wees nie.

Volgens Schoeman is ‘n belangrike eienskap van onvoltooidhede dat dit akkumuleer. Die kind kom dus in die gewoonte van organismiese “verstopping” wat dus impliseer dat die kind spreekwoordelik “verstop” is met onvoltooide gestaltes wat inmeng met sy/haar vrye funksionering. Met hierdie geblokkeerde bewustheid en verminderde energie, kan so ‘n kind nie hom- of haarself aanmoedig tot nuwe situasies nie. Onvoltooidhede “verdwyn” ook nie maar manifesteer as ‘n simptoem of as ‘n verskuilde agenda, byvoorbeeld hoofpyne of die benutting van verdedigingsmeganismes wat die kind se ware gevoelens verberg.

Die navorser meen dat dit dus die taak van die spelterapeut is om die kind tot die erkenning en verbalisering van sy/haar gevoelens en bekommernisse (onvoltooidhede) te lei ten einde vrye funksionering vir die kind te verseker.

3.3.6 FIGUURVOORGROND

Sinay (1997:165) noem dat ‘n individu se mees dominante behoefte die figuurvoorgrond word totdat dit bevredig is, waarna dit deel van die agtergrond word. Sodra die proses van behoeftebevrediging voltooi

is, kan die volgende belangrikste behoefte weer die voorgrond word. 'n Emosioneel gesonde persoon beskik oor die vermoë om die dominante “figuur” of behoefte in die hier-en-nou te onderskei.

Thompson & Rudolph (1992:86) sluit hierby aan deur te noem dat figuurvoorgrond as die behoefte wat die mees dringende bevrediging op 'n gegewe tydstip eis, beskryf kan word. Die spelterapeut fokus dus eerstens op die onderwerp waarop die kind telkens fokus en beskou dit dus as die kind se voorgrondbehoefte. Indien 'n kind 'n betrokke onvoltooidheid nie wil herroep nie, word dit as figuuragtergrond beskou en dus nie as die kind se dominante behoefte op daardie tydstip nie. Die navorser is van mening dat dit egter ook kan dui op weerstand as gevolg van vrees vir emosionele pyn.

3.3.7 HIER-EN-NOU

Volgens Sinay (1997:166) verwys bogenoemde term na die sensasies, lewenservaringe, sensoriese ervaringe en kontak wat 'n situasie beskryf op die oomblik wanneer dit gebeur. Thompson en Rudolph (1992:85) is van mening dat die belangrikste aspek in gestaltterapie, die gedagtes en gevoelens is wat die kliënt op 'n gegewe oomblik ervaar. Schoeman & Van der Merwe (1996:34) sluit hierby aan deur te noem dat die hier-en-nou 'n funksionele begrip is wat dui op dít wat die organisme op daardie oomblik doen.

Gestaltterapie begin by die realistiese of konkrete, met ander woorde, gebeure wat die kind kan sien en ervaar. Die navorser is van mening dat dit belangrik is om te weet wat die kind op daardie gegewe oomblik ervaar ten einde die funksionering van die kind te kan verstaan.

3.3.8 POLARITEITE

Sinay (1997:170) definieër bogenoemde term as volg: “Characteristics of human behaviour, for example love-hate, aggressiveness-tenderness, reason-intuition, courage-fear and so forth, whose harmonious integration is gestalt's objective. Gestalt does not pursue the elimination of one in favor of the other, nor

the finding of the “exact mean” (both illusionary and impoverishing); it pursues complementation.” ‘n Kind kan dus kwaad wees vir ‘n ouer, maar hom/haar ook liefhê.

Schoeman (in Schoeman & Van der Merwe, 1996:35) sluit aan by Sinay se mening deur te verwys na die feit dat kinders in terme van polariteite funksioneer, byvoorbeeld, ‘lig teenoor donker’ of ‘hartseer teenoor bly’. Kinders voel egter dikwels verward, aangesien hulle beide haat en liefde vir dieselfde persoon ervaar. Dit is die taak van die terapeut om die kind tot begrip hiervan te lei. Die kind moet dus begryp dat dit aanvaarbaar is om teenstrydige emosies ten opsigte van een persoon te ervaar.

Die navorser is van mening dat polariteite nuttig in die terapeutiese proses gebruik kan word deur, ná afloop van ‘n moeilike sessie waar die kinderkliënt moontlik negatiewe gebeure herleef het, hom/haar te wys op die positiewe aspekte in sy/haar bestaan. Dit kan daartoe bydra om terapeutiese sessies op ‘n positiewe noot te beeindig en om die kind hoop te gee in sy/haar situasie.

3.4 EGO-VERDEDIGINGSMEGANISMES

Vanuit ‘n gestaltbenadering, verwys verdedigingsmeganismes na metodes wat ‘n kind gebruik om ontstellende ervarings te verwerk, wat verhoed dat die huidige ten volle en realisties ervaar word. Om dus in ‘n vyandige omgewing te oorleef, ontwikkel die kind verdedigingsmeganismes om hom- of haarself te beskerm, aangesien hy/sy nie in staat is om die werklikheid van sy/haar bestaan te hanteer nie. Volgens Corey (1995:299-300) is die hoof-weerstandkanale introjeksie, projeksie, reterofleksie, samevloeiing en defleksie.

3.4.1 INTROJEKSIE

Schoeman (1997) beskryf ‘n introjek as ‘n situasie wat op die kind afgedwing word en oënskynlik onwillekeurig geïnternaliseer word sonder dat die kind dit werklik wil of bedoel.

Perls beskou die “top dog” (jy behoort) as ‘n introjek. Dit verteenwoordig die deel van die persoonlikheid wat eise aan die individu stel om aan ‘n ideaal te voldoen. Die “top dog” en die “underdog” (ek wil) verkeer voortdurend in gesprek in een persoon. Laasgenoemde verteenwoordig die polariteit wat verdedigend optree (Thompson & Rudolph, 1992:115). Elke persoon voer dus ‘n stryd in sy persoonlikheid tussen dit wat hy/sy wil doen en dit wat hy/sy behoort te doen.

Die navorser is van mening dat veral die kind wat aan gesinsgeweld blootgestel is, oor heelwat introjekte sal beskik aangesien hy/sy waarskynlik die vrede met ‘n aggressiewe ouer wil bewaar ten einde konflik te vermy. Die navorser is voorts van mening dat introjekte moontlik later tot rebellie kan lei aangesien dit op die kind afgedwing is.

3.4.2 PROJEKSIE

Yontef (1993:142) meld dat projeksie op ‘n verwarring van die self en ander dui wat veroorsaak word deurdat die kind die omgewing verantwoordelik hou vir wat in die self ontstaan.

Serok en Levi (1993:111) haal vir Polser aan deur te noem dat projeksie ‘n primitiewe verdedigingsmeganisme is, wat gebruik word wanneer ‘n persoon nie sy/haar gevoelens en/of aksies kan aanvaar nie omdat hy/sy dit nie mag voel of doen nie.

Die navorser is van mening dat projeksie suksesvol gebruik kan word tydens speltherapie, deurdat kinders ‘n medium, soos byvoorbeeld ‘n handpop, gebruik om hulle gevoelens te beskryf. Die handpop verteenwoordig dus die kind en die kind projekteer dus sy/haar ervaringe en gevoelens op die handpop. Dit is egter belangrik dat kinders gelei word om hulle projeksies te besit deur te erken dat dít wat hulle beskryf het deur middel van byvoorbeeld ‘n handpop, waar is van hulle lewe.

3.4.3 RETEROFLEKSIE

Bogenoemde meganisme word deur persone gebruik wat aan hulself doen, wat hulle in werklikheid aan ander persone wil doen. Die persoon se energie na die buitewêreld word afgesny en inwaarts gerig wat gevolglik lei tot 'n masogistiese inhibisie en/of impulse of 'n verswaring van narsistiese manifestasies. Wanneer reterofleksie kronies gebruik word, gee dit aanleiding tot psigo-somatiese simptome, soos byvoorbeeld hoofpyne, maagpyn en maagsere (Sinay, 1997).

Die navorser is van mening dat, aangesien die kleuter egosentriek is, so 'n kind maklik in die strik kan trap om bogenoemde verdedigingsmeganisme te gebruik. 'n Voorbeeld hiervan is om skuldgevoelens oor seksuele misbruik te ervaar. 'n Verdere voorbeeld is wanneer 'n kind hom- of haarself beseer, byvoorbeeld om sy/haar gesig stukkend te krap.

3.4.4 SAMEVLOEIING

Sinay (1997) meld dat 'n persoon wat van bogenoemde verdedigingsmeganisme gebruik maak, se ego verlore is, aangesien daar geen grens tussen die persoon en die mediums wat hom omring, bestaan nie. So 'n persoon is verward en weet nie regtig wat hy/sy voel of wat hulle behoeftes is nie.

Hierdie persone beskik nie oor die vermoë om tussen hulleself en die res van die wêreld te onderskei nie; hulle beskik dus nie oor 'n unieke identiteit nie. Geen verskille tussen so 'n persoon en die res van die samelewing wat hom/haar omring, word geduld nie.

Die navorser is van mening dat die kind wat van bogenoemde verdedigingsmeganisme gebruik maak, 'n groter risiko loop om seksueel misbruik te word aangesien daar geen natuurlike grense tussen hom/haar en die res van die samelewing bestaan nie.

3.4.5 DEFLEKSIE

Volgens Corey (1995:300) dui bogenoemde term op die onderbreking van bewustheid, wat daartoe lei dat die handhawing van volgehoue kontak bemoeilik word. Schoeman (1997) beskryf defleksie as ‘n terugkaatsing van dit wat besig is om plaas te vind tydens ‘n terapeutiese sessie. Die kind wat deflekteer, sal die terapeut dus op ‘n dwaalspoor probeer lei deur iets anders te teken as wat werklik sy/haar onvoltooidheid is, weens die feit dat die hantering daarvan moontlik te pynlik is. Die bedrewe terapeut sal egter die defleksie herken en dit hanteer deur middel van die skepping van ‘n polariteit.

3.5 PERLS SE VYF LAE VAN NEUROSES

Perls se sisteem ten opsigte van terapie aan kinders, sluit vyf lae van neuroses in. Hierdie vyf lae is deur Perls ontwikkel om aan te toon op watter wyse persone hulle lewens fragmenteer en in die proses hulself daarvan weerhou om volwasse te word en sukses te ervaar. Die vyf lae vorm ‘n reeks van terapeutiese fases en kan as vyf stappe tot ‘n beter gestalt leefwyse beskou word. Dit kan as ‘n waardevolle hulpmiddel vir die terapeut dien om die kinderkliënt se vordering tydens die terapeutiese proses te evalueer. Die vyf stappe sal vervolgens bespreek word soos aangevoer deur Thompson & Rudolph (1996:143).

3.5.1 DIE SKYNLAAG

Heelwat persone is vasgevang in prosesse om te probeer wees wat hulle nie werklik is nie. Die skynlaag word deur konflikte gekenmerk wat nie opgelos word nie. Kinders is ook dikwels in die skynlaag vasgevang, aangesien hulle ouers of die gemeenskap hulle verbied om op ‘n sekere wyse op te tree, byvoorbeeld: “seuns mag nie huil nie”.

Die navorser is van mening dat kinders in 'n gesin waar gesinsgeweld voorkom, 'n valse beeld van geluk sal voorhou ten einde te poog om die vrede te bewaar en spanningsvolle situasies te ontlont. Kinders kan hierdeur egter kontak met hulle ware gevoelens van woede, vrees of hartseer verloor.

3.5.2 DIE FOBIESE LAAG

Soos persone bewus raak van hulle valse “speletjies”, raak hulle ook bewus van hulle vrese wat hierdie prosesse aan die gang hou. Perls meen dat hierdie proses dikwels vrees by persone kan wek. Kinders probeer om emosionele pyn te vermy en vrees dat hulle verwerp sal word indien werklike inligting omtrent die self geopenbaar word.

Die navorser is van mening dat kinders tydens hierdie fase dikwels weerstand toon. Hulle is huiwerig om hulle ware gevoelens te konfronteer, aangesien dit emosionele pyn sal veroorsaak. Kinders is ook dikwels onder die indruk dat hulle nie emosies, byvoorbeeld woede, teenoor hulle ouers mag ervaar nie. In hierdie geval is die terapeut dikwels 'n rolmodel van woede-ontlading om kinders tot die ventilering van woede op 'n aanvaarbare wyse, te lei.

3.5.3 DIE IMPASSE LAAG

Tydens hierdie stap besef persone dat hulle nie oor 'n beter alternatief beskik om met hulle probleme te handel nie. Kinders voel vasgevang, verlore en leeg, op hierdie stadium. Die navorser is van mening dat hulle nou gelei moet word om na die eksterne omgewing te draai vir ondersteuning. Die spelterapeut speel 'n onontbeerlike rol om aan hulle leiding ten opsigte van emosies en die hantering daarvan, te verskaf, veral by jonger kinders wat dikwels hulself vir gebeure blameer.

Uit die navorser se ondervinding kan gevoelgesiggies suksesvol gebruik word om jonger kinders se gevoelstaal te toets en te kontroleer hoe hulle oor 'n saak of persoon voel. Kinders reageer goed hierop, aangesien dit konkreet en visueel is.

3.5.4 DIE IMPLOSIEWE LAAG

Die implosiewe laag verskil van die impasse laag deurdat die persoon energie ervaar, maar dit nie gebruik nie. Sulke kinders word geleidelik daarvan bewus dat hulle hulself inperk en begin dan met nuwe gedrag eksperimenteer.

Dit is die navorser se ondervinding dat kinders tydens woede-ontlading, byvoorbeeld om 'n slaansak te slaan of klei te gooi, dikwels eers huiwerig sal voorkom maar uiteindelik hulself in die aktiwiteit sal inleef en in die proses van heelwat aggressie ontslae sal raak.

3.5.5 DIE EKSPLOSIEWE LAAG

Indien die eksperimentering met nuwe gedrag suksesvol is, word die eksplosiewe laag bereik. Kinders besef dat daar nou ongebruikte energie beskikbaar is wat voorheen gebruik was om hulle valse bestaan te handhaaf (Thompson & Rudolph, 1996:143).

Uit die navorser se ondervinding is daar dikwels 'n merkbare verligting en 'n nuwe vryheid in kinders se houding te bespeur wanneer hulle suksesvol met nuwe gedrag kon eksperimenteer. Tydens hierdie fase is die kind dus in staat om selfondersteunende gedrag te openbaar.

3.6 SPELMEDIUMS WAT MET DIE KLEUTER GEBRUIK KAN WORD

Wanneer daar terapieë met die kind gewerk word, is dit belangrik dat die spelterapeut sal rekening hou met die feit dat kommunikasie met 'n kind verskil van dié met 'n volwassene. Oaklander (1988:57) meen dat kinders se gedragsprobleme in stand gehou word deur hulle onvermoë om hulle behoeftes en begeertes effektief te kan kommunikeer. By kleuters word hierdie probleem vererger deur hul egosentriese denke waarvolgens hulle hulself vir probleme blameer.

Om hierdie rede word daar aanbeveel dat terapeute van spel aktiwiteite gebruik sal maak om die kinderkliënt te help om sensitiewe en moeilike probleme deur te werk (Schoeman in Schoeman & Van der Merwe, 1996:19). Landreth (1991:10) sluit by bogenoemde aan deur die volgende stelling: “Children’s play can be more fully appreciated when recognised as their natural medium of communication. For children to play out their experiences and feelings is the most natural dynamic and self-healing process in which children can engage.” Kinders kry dus die geleentheid om hulle probleme en gepaardgaande emosies op die betrokke spelmediums te projekteer. Dit bied dus aan kinders die geleentheid om, die realiteite van hulle ervarings op ‘n “veilige” wyse in die gesig te staar.

Die spelterapeut moet egter in die besonder bedag wees daarop om aktiwiteite op só ‘n wyse te struktureer dat dit by die ontwikkelingsvlak en die bemeestering van vaardighede van kleuters aanpas. Kleuters se tekenvermoëns is byvoorbeeld beperk en die terapeut sal kleuters vra om hulle gesinne deur middel van kleure voor te stel, in plaas daarvan om ‘n realistiese prentjie van hulle gesinne te verwag.

Vaardighede kan voorts ook verskil van kleuter tot kleuter aangesien sommige kinders ontwikkelingsagterstande toon. Die navorser is van mening dat ontwikkelingsagterstande, veral by kleuters wat aan gesinsgeweld blootgestel is, kan voorkom. Die rede hiervoor is dat hierdie kinders dikwels (soos genoem in hoofstuk 2) uit gedepriveerde omstandighede kom waar hulle moontlik nie gestimuleer is nie.

‘n Verdere kenmerk van die kleuterstadium is egosentrisme. Kleuters is dus nie in staat om hulleself in ‘n ander persoon se situasie voor te stel nie. Hier moet die terapeut dus weereens sensitief wees om bogenoemde spelmediums op die korrekte wyse te gebruik. Om dus byvoorbeeld van kleuters te verwag om, deur middel van ‘n handpop, ‘n betrokke ouer se moontlike gevoelens omtrent ‘n situasie weer te gee, sal ouderdomsontoepaslik wees. Fisiese gebeure waarvan kleuters ooggetuies was, sal egter weergegee kan word.

Die navorser is van mening dat die volgende spelmediums suksesvol met kleuters benut kan word, aangesien dit ruimte vir ouderdomstoepaslike spel bied:

- Tekeninge
- Verf
- Sand
- Klei
- Handpoppe
- Fantasiespel
- Kinderverhale
- Prente byvoorbeeld uit tydskrifte.

Vir die doeleindes van hierdie studie sal daar egter slegs op sandspel gefokus word, aangesien dit die onderwerp van studie is.

3.6.1 SANDSPEL

Navorsers soos Homeyer & Sweeney (1998:3) meld dat traumatiese herinneringe nie slegs in die brein gestoor word nie, maar ook in die liggaam. Dit sou dus sin maak om aan te dui dat die behandeling van getraumatiseerde kinders, soos byvoorbeeld die kind wat aan gesinsgeweld blootgestel is, sensories gebasseer behoort te wees. Sandspel voldoen aan hierdie vereiste aangesien blote kontak met sand, 'n sensoriese ervaring aan die kind bied.

Homeyer & Sweeney (1998:7) bied die volgende definisie van sandspel: “Sandtray therapy is an expressive and projective mode of psychotherapy, involving the unfolding and processing of intra- and inter-personal issues through the use of specific sandtray materials as a non-verbal medium of communication, led by the client(s) and facilitated by a trained therapist.” Bankert (1997:1) sluit hierby aan deur te meld dat sandspel ‘n kreatiewe vorm van psigoterapie is wat gebruik maak van ‘n sandbak en ‘n groot versameling van sandbakfiguurtjies om die kliënt in staat te stel om die dieper lae van sy/haar psige te ondersoek in ‘n totale nuwe formaat.

Die kinderkliënt word dus gelei om, deur middel van die rangskikking van sandbakfiguurtjies in ‘n sandbak, kontak met sy/haar voorgrondbehoefte te maak om dit te kan projekteer.

3.6.1.1 Rol van die terapeut

Die hantering van ‘n sandspelsessie bestaan uit ‘n aantal stappe, naamlik, die opstel van die sandbak en sandbakfiguurtjies, die bekendstelling van die kinderkliënt aan die sandbak, om aan die kinderkliënt die geleentheid te bied om ‘n toneel in die sandbak te skep, die na-ontwerp fase, die dekonstruksie van die sandbak, opruiming en die dokumentasie van die sessie. Die terapeut kan voorts die sandspelsessie op ‘n nie-direktiewe of op ‘n direktiewe wyse benader. Die toneel in die sandbak moet ook op ‘n sekere wyse geprosesseer word deur die terapeut, om die kind in staat te stel om die nodige projeksies te maak. Die twee benaderings wat tydens sandspel deur die terapeut benut kan word, soos hierbo gemeld, sal vervolgens bespreek word.

Nie-direktiewe benadering

Die terapeut kan kies om geen leiding aan die kinderkliënt te bied nie. Dit sal die gevolg hê dat die toneel in die sand, die resultaat van die kind se interaksie met die sandbakfiguurtjies sal wees. Die spelterapeut kan ‘n sessie met ‘n kleuter met byvoorbeeld die volgende woorde begin:

- Hier is ‘n versameling van sandbakfiguurtjies. Jy mag so veel of so min gebruik soos jy wil.
- Ek wil hê jy moet vir ‘n paar oomblikke na hulle kyk en dan ‘n paar kies wat werklik met jou “praat”.
- Plaas hulle in die sand. Voeg dan soveel by as wat jy wil om ‘n wêreld in die sand te skep.
- Ek sal stil hier by jou sit tot jy klaar is. Neem jou tyd en laat weet my wanneer jy klaar is.”

Sommige terapeute verkies spesifieke frases byvoorbeeld, “skep jou wêreld”; “skep ‘n wêreld”; “skep ‘n toneel”; “bou jou wêreld”; “bou ‘n wêreld” en “bou ‘n toneel” (Homeyer & Sweeney, 1998:62).

Die navorser is van mening dat dit egter belangrik is dat terapeute die bewoording sal gebruik waarmee hulle gemaklik voel, maar ook die keuse maak op grond van watter respons die terapeut van die kind verlang.

Direktiewe benadering

Volgens De Domenico (1995:64) voel sommige kinders oorweldig deur ‘n vrye en ongestruktureerde ervaring soos hierbo beskryf. In hierdie gevalle kan dit meer beskerming aan die kind bied indien ‘n spesifieke taak gegee word. Die taak kan verband hou met probleme wat kinders tydens terapie na vore bring.

‘n Voorbeeld is om vir kinders wat uit hulle ouerhuise verwyder is as gevolg van gesinsgeweld en tans in pleegsorg verkeer, te vra om hulle lewe voor die verwydering, aan die een kant van die sandbak en hulle lewe ná die verwydering, aan die ander kant van die sandbak uit te beeld.

3.6.1.2 Projeksie tegnieke van sandspel

Die navorser is van mening dat Oaklander se veertien stappe, wat later in die hoofstuk bespreek sal word, tydens die prosessering van 'n sandspelsessie, nuttig aangewend kan word.

Homeyer & Sweeney (1998:78-83) stel voor dat die terapeut die volgende vrae aan die kind stel ten opsigte van die sandbaktoneel om projeksie te bewerkstellig:

- Vra die kind om die sandbaktoneel 'n titel te gee. Die titel wat kinders aan hulle tonele gee, kan heelwat insig aan die terapeut verskaf omtrent hulle beeld van hulself en hulle interaksie met die omgewing. Die titel kan eenvoudig wees, soos byvoorbeeld, “My lewe” of dit kan 'n opsommende stelling wees, soos byvoorbeeld, “My lewe: Hoe dit nou is en hoe ek dit in die toekoms wil hê”.
- Vra die kind om die totale sandbaktoneel te beskryf. Dit is belangrik om aan kinders die geleentheid te bied om hulle sienings van die toneel te verduidelik. Wat vir die terapeut na 'n chaotiese en/of leë sandbak mag lyk, kan 'n betekenisvolle beeld vir die kind inhou.
- Nooi die kind uit om spesifieke sandbakfiguurtjies te bespreek. Dit kan moontlik die figuurtjies wees wat vir die terapeut as belangrik voorkom.
- Nooi die kind uit om stemme aan die figuurtjies te gee. Wat sal die figuurtjie dus sê van die sandbaktoneel? Wat is die figuurtjie se rol in die toneel? Wat is die figuurtjie se verhouding met die ander figuurtjies? Wat sal die figuurtjie aan die kind sê? Dit kan nuttig wees om 'n dialoog tussen die figuurtjies te inisieer.
- Wat is die intuïtiewe aard of betekenis van die figuurtjies. 'n Begrip van die tipiese betekenis van sommige figuurtjies kan aan die terapeut 'n verdere bron van opvolgende vrae bied.

- Op watter wyse is die kind in interaksie met die figuurtjies? Wat het die terapeut opgemerk terwyl die kind die toneel gebou het? Was daar huiwering by die kind om 'n sekere figuurtjie te gebruik wat toe tog ingesluit is? Die aanraking en streel van 'n figuurtjie asook die huiwering om dit neer te sit? Die vermyding van 'n spesifieke figuurtjie of kategorie van figuurtjies?
- Nooi die kind uit om die toneel uit te speel. Kinders sal dikwels 'n toneel in die sandbak uitspeel in plaas daarvan om dit slegs te skep. Hierdie proses kan insiggewend wees. Die terapeut kan byvoorbeeld aan die kind vra, “Wat gebeur volgende?” of “Wat sê die een figuurtjie vir die ander een?”

Bogenoemde dui op moontlike wyses waarop die terapeut terapeutiese kontak met die kind kan bewerkstellig deur middel van die benutting van die sandbak. Dit bied dus aan die terapeut 'n struktuur waardeur kinders die betekenis wat hulle aan die sandbaktoneel heg, met die terapeut kan deel. Dit bied ook aan die terapeut wyses om kinders te help om dieper betekenis van die sandbaktoneel, wat weer op hulle lewe van toepassing kan wees, te ontgin.

3.6.1.3 Benodighede vir 'n sandspelsessie

Sandbak

Homeyer & Sweeney (1998:21) meen dat 'n sandbak van hout of plastiek gemaak kan wees. Dit moet verkieslik die standaard grootte van ongeveer 51cm x 74cm x 8cm wees. Die diepte van die sand in die bak moet verkieslik 'n spasie van 75 millimeter tussen die oppervlakte van die sand en die boonste rand van die bak laat. Dit verseker dat daar maklik in die sand gewerk kan word sonder om sand oor die rand van die bak te mors. Die binnekant van die bak moet blou geverf word ten einde water op die bodem en lug langs die kante te simuleer. Sandbakke wat van hout gemaak is, moet 'n waterdigte bedekking hê.

Sand

Geldard & Geldard (1998:106) voer aan dat die terapeut verkieslik nie van sand wat te lig of fyn is gebruik moet maak nie, aangesien dit 'n miniatuur "sandstorm" kan veroorsaak wanneer dit deur aktiewe kinders gebruik word. Seesand kan gebruik word, maar daar kan nie gewaarborg word dat dit vry van onsuiverhede sal wees nie. Sand word ook te koop aangebied. Hierdie sand is gewoonlik gesteriliseer en vry van groter steentjies. Sand kan ook in 'n droë of nat vorm gebruik word. Daar word aanbeveel dat die terapeut oor twee sandbakke beskik - een vir droë sand en een vir nat sand.

West (1996:91) meen dat die meerderheid van kinders op sand en water reageer deur dit vir ouderdomstoepaslike spel te gebruik. Tydens terapie kan dit gebruik word om vorige ontwikkelingsbehoefte te bevredig. West beweer dat dit opmerklik is dat kinders met enurese en enkoprese, geneig is om modderige sand te smeer, daarvan hou om met water te speel en dit dikwels skink en die vloei beheer.

Sandbakfiguurtjies

Sandbakfiguurtjies moet miniatuurfiguurtjies wees wat verteenwoordigend van die kinderkliënt se "wêreld" is. Die volgende kan as riglyne vir die keuse van verskillende figuurtjies dien naamlik:

- Persone vanuit die volgende kategorieë naamlik: verskillende gesinslede (meer as een gesin moet beskikbaar wees weens die groot getal stief/gemengde/enkel huishoudings asook groot uitgebreide gesinne); persone verteenwoordigend van verskillende beroepe, byvoorbeeld 'n polisieman, dokter, brandweerman en regter; persone wat stokperdjies beoefen, byvoorbeeld 'n man wat 'n grassnyer stoot en 'n vrou wat tuinmaak; persone wat sport beoefen, byvoorbeeld sokker, tennis, fietsry; 'n bruid en bruidegom wat verkieslik nie aan mekaar verbind is nie; geskiedkundige figure, byvoorbeeld 'n koning, koningin, ridder, grotmanne en -vroue; militêre helde, soldate, seerowers en ander middeleeuse karakters (Homeyer & Sweeney, 1998:36).

- Diere vanuit die volgende kategorieë naamlik: prehistories, dieretuin, plaas, voëls, insekte en seediere.
- Geboue vanuit die volgende kategorieë naamlik: huise (lossstaande, woonstelle, hutte, beskadigde huise, eenvoudig, sierlik), skole, kerke, kantoorgeboue, brandweerstasie, tronke, petrolstasies en kastele.
- Plantegroei, byvoorbeeld bome, bosse, blomme en heinings.
- Omheinings en tekens.
- Natuurlike items, byvoorbeeld seeskulpe, gedroogde sade, droeë blomme en klippies.
- Fantasiekaraktters, byvoorbeeld drake, hekse, towenaars, tweekop monsters, Kersvader en Walt Disney karaktters.
- Geestelike karaktters, byvoorbeeld priesters, engele en bybels.
- Landskapitems en ander bykomstighede, byvoorbeeld die son, maan, sterre, reën, grotte, tonnells en brûe.
- Huishoudelike items, byvoorbeeld meubels wat tipies van verskillende vertrekke is, gereedskap, kombuisgereedskap, bier- en wynbottels, vullisblikke, eetgerei en telefone (Wheat, 1995:82).

Daar word aanbeveel dat die figuurtjies in kategorieë gestoor word en telkens op dieselfde wyse aan die kind voorgehou word. Dit vergemaklik die evaluering van die kind se progressie tydens die terapeutiese proses (Landreth, Homeyer, Glover & Sweeney, 1996:33).

3.7 TERAPEUTIESE PROSES MET DIE KLEUTERSLAGOFFER VAN GESINSGEWELD

Die terapeutiese proses met die kind vanuit die gestaltbenadering fokus grootliks daarop om by kinders 'n bewuswording van gevoelens en behoeftes te kweek asook om hulle te bemagtig tot selfondersteunende gedrag ten einde herstelde balans in die kind se gestalt te bewerkstellig.

Ten einde in hierdie doelwit te slaag, kan die spelterapeut van tegnieke en mediums gebruik maak om sensoriese bewuswording, die projeksie van onvoltooidhede asook die aanleer van selfondersteunende gedrag te bewerkstellig. Dit sal vervolgens bespreek word.

3.7.1 SENSORIESE BEWUSWORDING

As babas, ontdek en floreer mense deur hulle basiese sintuie, naamlik sig, gehoor, reuk, smaak, aanraking en intuïsie. Dit is deur sintuie dat mense ervaar en kontak met die wêreld rondom hulle maak. In die proses van grootword, verloor die mens egter volle bewussyn van sy sintuie en blyk dit outomaties en apart van hom- of haarself te opereer (Oaklander, 1988:109).

Die navorser is van mening dat veral kleuters wat aan gesinsgeweld blootgestel is, probleme met hulle sensoriese bewustheid ondervind. Ten einde spanningsvolle situasies te kan oorleef, word daar van verdedigingsmeganismes gebruik gemaak. Voorbeelde hiervan is onttrekking, passiwiteit en dissosiasie wat reeds in die vorige hoofstuk bespreek is, asook die ego-verdedigingsmeganismes van Perls wat vroeër in hierdie hoofstuk bespreek is.

Dit het tot gevolg dat kinders kontak met die hier-en-nou verloor. Hierdie kinders verloor verder ook, in 'n groot mate, die volle bewussyn van hulle sintuie, wat essensieël is om kontak met die omgewing en hulleself as kinders, te maak.

Deur die proses van sensoriese bewuswording, word die kinders weer in staat gestel om hulle bewussyn van die basiese sintuie te versterk, en gevolglik weer in kontak met hulself en die omgewing te kom.

Tegniese om die sintuie te stimuleer, sal vervolgens bespreek word.

3.7.1.1 Sig

Volgens Schoeman (in Schoeman & Van der Merwe, 1996:43) dien sig as die hoof koördinerende sintuig wat kinders in staat stel om die wêreld rondom hulle te verstaan. Wanneer die spelterapeut die kind se sig stimuleer, is helderheid en donkerte, beweging, vorm en kleur, belangrike aspekte om in gedagte te hou.

Tear (1993:70) lys agt aktiwiteite wat gebruik kan word om die kind se visueel sensoriese persepsies te verbeter, naamlik, loer deur die vingers, 'n kartonbuis, gekleurde selofaan, 'n gekleurde sonbril, 'n stuk papier met 'n opening, 'n vergrootglas of 'n mikroskoop, in 'n spieël kyk en deur 'n teloskoop, verkyker of kaleidoskoop kyk.

Visuele tegnieke kan ook gebruik word om die kind se totale sensoriese persepsie te verbeter. 'n Nuttige oefening in hierdie verband is om die kind te vra om na 'n voorwerp te kyk en om alle gevoelens en herinneringe wat dit oproep, deur 'n medium soos klei, sand of tekeninge, te projekteer (Schoeman in Schoeman & Van der Merwe, 1996:43).

3.7.1.2 Gehoor

Voor geboorte is die fetus reeds in staat om geluide in die baarmoeder te hoor. 'n Voorbeeld hiervan is, geluide in die moeder se liggaam, haar stem en geluide vanuit die eksterne omgewing.

Soos gemeld in die vorige hoofstuk, ontwikkel kinders wat emosioneel misbruik word, dikwels selektiewe doofheid. Hulle kies dus om nie meer die misbruik te hoor nie, maar verloor in die proses

volle bewustheid en benutting van hulle gehoorsintuie. Oaklander (1988:113) sluit hierby aan deur te noem dat kinders dit ook openlik kan doen deur hulle hande oor hulle ore te druk wanneer hulle nie verder wil luister nie.

Schoeman (in Schoeman & Van der Merwe, 1996:44) meen dat ‘n kind wat nie kontak met klank maak nie, probleme ondervind om in kontak met verwante emosies te wees, aangesien emosies en klank dikwels verwant is. Wanneer kinders byvoorbeeld gevra word om gelukkige, hartseer of uitbundige klanke te maak, kan hulle vaardighede in die uitleef van emosies, waargeneem word. Laasgenoemde skrywers meen dat klank as ‘n ekspressiewe simbool gebruik kan word. ‘n Voorbeeld hiervan is wanneer kinders gevra word om hulle assosiasies met sekere klanke neer te skryf. Verskeie klanke kan ook gekombineer word om ‘n ritme te vorm, wat uitdrukking aan emosies kan gee.

Oaklander (1988:114) identifiseer ‘n aantal tegnieke om kinders se bewussynsvlak met betrekking tot klanke rondom hulle te verhoog, naamlik:

- Laat kinders stil sit met geslote oë en bewus raak van al die klanke rondom hulle. Help kinders om bewus te raak van hulle gevoelens soos wat hulle die geluide hoor.
- Praat oor klanke soos hartseer, gelukkige en angswekkende klanke.
- Klankherkenning: maak ‘n geluid agter die kind se rug deur byvoorbeeld ‘n papier op te frommel, ‘n potlood op ‘n tafel te tik en ‘n kraan te laat loop. Gee die kind dan die geleentheid om te raai wat die klank voorstel.

Tear (1993:72) benadruk die belangrikheid van luister deur die volgende stelling:

“...most necessary of all is the need to encourage all children to listen, so they can have the maximum amount of pleasure from whatever degree of hearing they have.”

Die navorser lei dus hieruit af dat kinders aangemoedig moet word om te luister, om volle bewustheid van hulle omgewing en hulle gepaardgaande emosies te kan geniet.

3.7.1.3 Reuk

Die reuksintuig word gebruik om inligting aangaande die omgewing in te samel en om te onderskei tussen aangename en onaangename reuke. Dit is ook moontlik om reuke met ervarings uit die verlede te verbind. Hierdie reuke word met sekere emosies verbind, soos byvoorbeeld vrees, hartseer of aangename herinneringe (Schoeman in Schoeman & Van der Merwe, 1996:45).

Oaklander (1988:119) beveel 'n aantal aktiwiteite aan om die kinderkliënt se reuksintuig te stimuleer naamlik:

- Bespreek die neus, neusgate en asemhaling. Eksperimenteer met asemhaling deur die neus en mond deur byvoorbeeld die kinders die lug te laat voel op hulle handpalms soos hulle uitasem.
- Bespreek verskillende geure - die kind se gunsteling geure asook dié wat hy/sy onaangenaam vind.
- Verskaf aan die kind die geleentheid om aan verskillende voorwerpe te ruik, byvoorbeeld blomme, vrugte, parfuim en speserye.
- Plaas verskillende voorwerpe met opvallende reuke in houers en bied aan die kind die geleentheid om te raai wat dit is. Vra die kind of dit enige herinneringe oproep en gesels daaroor.
- Stap saam met die kind deur 'n vertrek of in die buitelug en laat hom/haar die geure identifiseer.

3.7.1.4 Smaak

Schoeman (in Schoeman & Van der Merwe, 1996:47) meen dat smaak 'n sensoriese waarneming is wat aan verskeie impulse verbind kan word. Smaak word ook geaffekteer wanneer 'n voorwerp aangenaam of onaangenaam ruik en is voorts 'n kombinasie van temperatuur, tekstuur en geur. Dit is deel van elke kind se uniekheid om 'n smaak vir sekere voedsel en vloeistowwe te ontwikkel. Laasgenoemde skrywers meen dat die ontwikkeling van voorkeure en afkeure in smake aangemoedig en gerespekteer behoort te word. Kinders behoort dus gestimuleer te word om keuses te maak ten opsigte van wat hulle aanvaarbaar vind, sodat hulle in kontak met hulle omgewing kan wees.

'n Aantal aktiwiteite om die smaaksintuig van 'n kinderkliënt te stimuleer, is soos volg:

- Plaas gemengde lekkers soos pepperment, sjokolade, neute en droeë vrugte in 'n bak. Bied aan die kind die geleentheid om een te kies, veral een waarvan die kind gehou het toe hy/sy jonger was. Bied dan aan die kind die geleentheid om 'n insident te beskryf wat deur die smaak opgeroep word.
- Bespreek die funksies van die tong, met die kind naamlik die van smaak, hulp met die kou- en slukproses asook dat dit ons in staat stel om te praat. Maak ook die kind bewus van die feit dat die tong kan help met die uitdrukking van emosie, byvoorbeeld om te sê dat ons kwaad is vir 'n persoon.
- Bespreek smake wat die kind aangenaam en onaangenaam vind. Vergelyk ook smake en teksture. Maak die kind bewus daarvan dat die tong tussen soet, suur, hard, sag, warm en koud kan onderskei (Oaklander, 1988:119).

3.7.1.5 Tas

Schoeman (in Schoeman & Van der Merwe, 1996:47) meld dat, alhoewel die vel die liggaam se grootste orgaan is, dit dikwels oorgesien word. Kinders maak egter staat op hulle tassintuie om die wêreld te verken en om te kan onderskei tussen dit wat werklik is en dit wat nie is nie. Pyn wat op die vel ervaar word, is ook 'n vorm van 'n sensoriese ervaring. Pyn is die liggaam se alarmsisteem en die persoon verlang gewoonlik na verligting. Die intensiteit van die pyn verskil egter van persoon tot persoon en situasie tot situasie.

'n Aktiwiteit rakende die onderwerp van pyn wat tydens terapie gebruik kan word, is die pynleer. Die kind kry die geleentheid om op die trappies van die leer, al die woorde en frases wat te doen het met die pyn wat hy/sy al in sy/haar liggaam en hart ervaar het, neer te skryf.

Oaklander (1988:110) en McMahon (1992:11) meen dat klei, vingerverf, sand, water en voetverf, goeie taservaringe bied. Verskillende tipes oppervlaktes, byvoorbeeld sandpapier, satyn, fluweel, pels, rubber, papier, hout, klip, skulpe en metaal kan gebruik word om die kind die geleentheid te bied om met verskillende teksture te eksperimenteer. Die kind kan aan elke voorwerp voel en dan met die terapeut bespreek waaraan dit hom/haar herinner. Die voorwerpe kan in 'n sak geplaas word waarna die kind gevra word om 'n growwe en 'n sagte voorwerp uit te haal.

Tydens 'n groepsituasie, kan 'n kind geblinddoek word waarna hy/sy dan moet raai aan wie hy/sy raak. Ouers kan ook gemotiveer word om hulle kinders te masseer om die ervaring van tas te verhoog.

Jennings (1993:85) beweer dat om 'n kind oor 'n sekere oppervlakte te laat rol, ook die tassintuig stimuleer aangesien die kind se totale liggaam deur die oppervlakte aangeraak word.

3.7.1.6 Intuïtiewe waarnemings

Schoeman (in Schoeman & Van der Merwe, 1996:51) is van mening dat dit soms vir die kind noodsaaklik is om kontak met sy/haar innerlike self te maak om antwoorde op probleme te vind. 'n "Gevoel" van wat goed, aanvaarbaar en korrek is, is deel van elke persoon se kreatiwiteit. Volgens laasgenoemde skrywers, beskik elke persoon oor instinktiewe kennis omtrent bedreigings en foute in sy/haar lewe. Dit kan as "monsters" in die persoon se lewe gesien word. Wanneer hierdie obstruksies egter 'n naam en 'n karakter kry, is dit in die proses om uit te sorteer.

Dit is egter die "monster" wat op 'n spesifieke tydstip op 'n kind se voorgrond is, wat in die strewe na heelheid na vore sal tree. Dit is nuttig om tydens terapie die kind op voorbeelde van monsters te wys, om die identifisering van monsters in sy/haar eie lewe, te fasiliteer. Die "monster-tegniek" vereis egter die gebruik van 'n kind se verbeelding en gevoelens.

Oaklander (1988:120) sluit hierby aan deur te noem dat om kontak met die innerlike self te maak, 'n vorm van intuïsie is. Somtyds kan daar, deur middel van fantasie, kontak met die innerlike self gemaak word om antwoorde op die vrae van die lewe te vind. Die kind kan byvoorbeeld opdrag kry om 'n wyse persoon op 'n berg te ontmoet met wie hy/sy kan praat, om antwoorde op probleme te vind.

3.7.1.7 Gevoelens

Oaklander (1988:122) asook Kottman & Schaefer(1995:291) wys op die belang van gevoelens. Hulle stel voor dat die terapeut met die kind oor die verband tussen gevoelens en die liggaam praat, asook dat alle gevoelens deur liggaamssensasie ervaar word en uitgedruk word deur 'n persoon se liggaamshouding. Liggaamshouding en asemhalingspatrone dien ook as aanwysers van 'n persoon se gevoelens. Die kind moet dus tydens terapie geleer word om na sy/haar liggaam te luister, om kontak met sy/haar gevoelens te maak.

‘n Tegniek wat tydens bogenoemde proses benut gebruik kan word, is die “bewussynskontinuum”. Die doel hiermee is om die kind bewus te maak van sy/haar liggaam, en om hom/haar te help om onderdrukte emosies uit te laat deur op die interne en eksterne bewussyn te fokus.

Die kind kan byvoorbeeld noem dat sy/haar binnekant soos ‘n bang voëltjie voel. Die terapeut kan dan die kind se fokus van die “binnekant” na die “buitekant” verskuif, deur byvoorbeeld te noem dat die terapeut sien dat die kind groot bruin oë en gloeiende wange het, maar dat sy/haar skouers hang en hy/sy oogkontak vermy. Die terapeut kan dan hierdie waarnemings met die kind se gevoelens verbind. Daar kan ook aan die kind ‘n kaart met gesiggies wat verskillende gevoelens voorstel, voorgedien word. Die kind kry dan geleentheid om die gevoelens te identifiseer asook om te noem watter gevoelens hy/sy ervaar.

3.7.1.8 Sensoriese bewustheid van die self

Liggaamsbewustheid is, volgens Oaklander (1988:284), ‘n grondslag tot ‘n sterk sin vir die self. Die beeld wat ‘n kind van sy/haar liggaam het, maak ook ‘n belangrike deel van selfaanvaarding uit. Die meeste kinders wat aan ‘n swak selfbeeld lei, is nie slegs onbekend met hulle liggame nie, hoe hulle lyk en voel en wat hulle kan doen nie, maar is meestal ook ontevrede met hoe hulle lyk. Schoeman (in Schoeman & Van der Merwe, 1996:53) noem, in aansluiting hierby, dat kinders wat kontak met hulle liggame verloor, hulle sin van hulself asook fisiese en emosionele sterkte verloor.

Dit is ook waar van die kinders wat aan gesinsgeweld blootgestel is, aangesien hulle, soos genoem in die vorige hoofstuk, dikwels aan ‘n lae selfbeeld lei en opmerkings sal maak waardeur hulle hulself sal verneder. Dogters wat seksueel gemolesteer is, sal ook dikwels na hulself verwys as lelik.

Aktiwiteite om die bewustheid en aanvaarding van die self te versterk, word as volg gelys naamlik:

- die teken van self-portrette;

- kyk in die spieël en praat met die beeld in die spieël;
- kyk na babafoto's en onlangse foto's van die kind;
- laat die kind op 'n groot stuk papier lê en trys sy/haar buitelyne af;
- beweeg binne die kind se liggaam deur middel van fantasie (Oaklander, 1988:284).

Schoeman (in Schoeman & Van der Merwe, 1996:53) sluit hierby aan deur voor te stel dat die kind die volgende stellings voltooi naamlik:

My gunsteling kleur is...

My gunsteling reuk is...

My gunsteling smaak is...

My gunsteling voorwerp om aan te vat is...

My gunsteling klank is...

3.7.1.9 Ontspanning

Oaklander (1988:124) meen dat kinders somtyds net soveel hulp nodig om te ontspan as volwassenes. Kinders span hulle spiere styf, raak angstig, lei onder hoof- en maagpyne en voel moeg en geïrriteerd. Fisiese en emosionele spanning word somtyds uitgedruk deur irrasionele gedrag.

Die kind wat aan gesinsgeweld blootgestel word, lei meestal, soos bespreek in die vorige hoofstuk, aan akute of vertraagde stress. Die navorser is van mening dat die aanleer van ontspanningstegnieke, dus van groot waarde kan wees om die kind te bemagtig om stres te hanteer.

Schoeman (in Schoeman & Van der Merwe, 1996:54) beweer dat asemvloei 'n belangrike deel van ontspanning vorm. Die kinderkliënt kan hiermee gehelp word deur middel van die aanleer van asemhalingsoefeninge. Diep asemhaling voorsien meer suurstof aan die liggaam wat dus die kind in staat stel om sy/haar liggaam beter te beheer.

Gereelde en ritmiese in- en uitaseming sal die kind leer om sy/haar liggaam en brein, te ontspan. 'n Nuttige aktiwiteit in hierdie verband, is om die kind te lei om geleidelik al sy/haar spiere van kop tot tone te ontspan.

Oaklander (1988:124) noem ook die voorbeeld van die sneeman wat geleidelik smelt en bring dit dan in verband met die kind se spiere wat geleidelik ontspan. Sy is van mening dat hierdie tegniek veral goed werk met jonger kinders, byvoorbeeld kleuters.

Sy stel ook voor dat die kind gelei kan word om al die spiere in sy/haar liggaam styf te span en dan geleidelik te ontspan deur al die styfheid te vervang met kalmte en ontspanning. Die kind kan ook gelei word om te ontspan deur middel van fantasie, meditasie en liggaamsbewegings.

3.7.2 PROJEKSIE

Volgens Schoeman (in Schoeman & Van der Merwe, 1996:64) dien projeksie die volgende doelwitte in 'n kind se lewe:

- Dit bied aan die kind die ruimte om die verwagtinge waarmee die wêreld hom konfronteer, uit te sorteer.
- Dit is 'n poging deur die kind om dít wat hy/sy nog nie kan hanteer nie, te verdryf.
- Dit bied aan die kind die geleentheid om sy/haar selfrespek te behou.
- Dit bied ontsnapping wanneer die kind nie gereed is om kritiek en verwerping te aanvaar nie.

Oaklander (1988:53-56) bied 'n model met veertien stappe waarvolgens sy projeksies fasiliteer, naamlik:

- Motiveer kinders om die ervaring wat hulle met hulle skepping beleef het, met die terapeut te deel, byvoorbeeld die gevoelens wat betrokke was toe hulle met die skepping besig was en hoe hulle die taak benader en voltooi het. Hierdie is inderdaad 'n proses waardeur kinders van hulself deel.
- Laat kinders hulle skepping met die terapeut deel deur dit in hulle eie woorde te beskryf. Dit is 'n verdere wyse hoe kinders van hulself deel.
- Motiveer kinders om op 'n dieper vlak op die verskillende dele van die skepping uit te brei deur sekere dele te verduidelik. Hulle moet die vorms, kleure, voorstellings, voorwerpe en mense in hulle skeppings verduidelik.
- Vra kinders om hulle skeppings te beskryf asof hulle die skepping is. Gebruik die woord “ek” – “ek is die prentjie”. Byvoorbeeld: “Ek het 'n rooi kolletjie orals oor my en 'n swart streep langs die kant af”.
- Kies spesifieke dele van die skepping vir die kinders om mee te identifiseer. Die terapeut kan byvoorbeeld die volgende voorstel maak: “Wees jy die blommetjie hier onder in die hoek en beskryf jouself – hoe lyk jy en wat is jou funksie?”
- Vra nou aan die kinders vrae as dit nodig is om die proses aan te help, soos byvoorbeeld: “Wat maak jy?; Wie gebruik jou?; Aan wie is jy die naaste?” Hierdie stap skep die geleentheid om “in die skepping in” te beweeg, asook vir betrokkenheid.
- Fokuseer die kinders se aandag op die verskerping van gewaarwording deurdat 'n sekere deel uitgelig en oorbeklemtoon word. Moedig die kinders aan om so ver as moontlik te gaan met

hierdie deel. Soms is vrae ook hier nodig, soos byvoorbeeld, “Wat dink die blommetjie nou? Wat gaan sy nou doen? Wat gaan met haar gebeur?” As die kind sê, ek weet nie, moet nie moed verloor nie, maar gaan dan na ‘n volgende deel van die skepping. Die terapeut mag ook haar eie antwoord gee en aan die kinders vra of sy reg is.

- Moedig die kinders aan om ‘n gesprek tussen twee dele van die skepping te voer, byvoorbeeld die blommetjie en die son in ‘n tekening of die gelukkige en die ongelukkige kant.
- Moedig die kinders aan om aandag te skenk aan die kleur wat hulle gaan gebruik, byvoorbeeld met ‘n tekening. Vra die kinders watter betekenis seker kleure vir hulle het, byvoorbeeld, “Wat beteken donker kleure vir jou?” Moedig dus uitdrukking deur die gebruik van kleure aan.
- Let op na leidrade in die kinders se stemme, liggaamshoudings, gesigsuitdrukkings, asemhaling en stiltes.
- Werk aan identifikasie deur die kinders te help om hulle skeppings te besit. Vra vrae soos: “Voel jy ook soms soos die blommetjie in die prentjie?”
- Soek vervolgens die ontbrekende dele in die skepping en skenk aandag daaraan.
- Bly by die kinders se aanbieding van hulle “voorgrond”. As hulle byvoorbeeld ‘n partytjie geteken het kan die terapeut sê: “Ek raai dat jy nie soveel plesier in jou lewe het nie.” Die terapeut mag ook van haarself deel of opmerk dat die kinders se liggaamshouding anders is.

Die navorser is van mening dat projeksietegniese aan kinderkliënte die geleentheid bied om addisionele informasie bekend te maak wat nie andersins geredelik aangebied sou word nie. Die redes hiervoor is gewoonlik vrees, gevoelens van onbevoegdheid of dat kinders glo dat hulle probleem nie belangrik genoeg is nie.

3.7.3 AANLEER VAN SELFONDERSTEUNENDE GEDRAG

Sinay (1997:171) beskryf selfondersteuning soos volg:

“The person’s capacity to take charge of himself starting from the acceptance and acknowledgement of his potentials. Self-support defines the ability to be aware of one’s own needs here and now and to satisfy them, so completing a Gestalt.”

Ten einde bewus te kan wees van hulle behoeftes, asook om dit te kan bevredig, moet kinders in staat wees om hulle gevoelens te kan herken en erken. Dit vind plaas deurdat kinders besit neem van hulle projeksies. Behoeftbevrediging behels ook dat kinders sal leer om hulleself te vertroetel en om met nuwe gedragswyses te eksperimenteer. Dit sal vervolgens bespreek word.

3.7.3.1 Besitname van die projeksie

Volgens Van Tonder (2000:40) word kinders tydens bogenoemde stap in die gestaltterapeutiese proses gelei om ‘n projeksie na hulle eie lewenssituasie deur te trek. Die terapeut moet dus die kind lei om die projeksie as sy eie te erken en te besit. Die terapeut kan hier byvoorbeeld van die “Kan jy sê...”- vraag gebruik maak. Met verwysing na die projeksie wat die kind gemaak het, vra die terapeut dan: “Kan jy sê dat jy ook somtyds soos die dogtertjie in die prentjie voel?”

Schoeman (in Schoeman & Van der Merwe, 1996:74) beklemtoon die feit dat slegs kinders self kan sê hoe hulle oor ‘n aspek voel en dink. Die terapeut moet dus sensitief wees wanneer kinders gelei word om ‘n projeksie te besit. Dit is belangrik dat kinders deurlopend gevra word hoe hulle voel en of die terapeut dit korrek interpreteer. Die navorser is van mening dat die besitname van ‘n projeksie, dus die kinderklënt se eerste stap na die ontwikkeling van selfondersteunende gedrag is.

3.7.3.2 Vertroueteling

Van Tonder (2000:41) is van mening dat vertroueteling daarop dui dat kinders bemagtig word om hulleself in stand te hou deur die identifisering van vertrouetelingsaksies, byvoorbeeld die neem van 'n skuimbad met al hulle gunsteling badspeelgoed.

Speedie (1999:17) sluit hierby aan deur te noem dat die woord “vertroueteling” in die konteks van speltherapie, daarop gerig is om kinders te leer om dié dele van hulself waarvan hulle nie hou nie, te aanvaar en om te werk na gevoelens van heelheid en selfwaarde. Die kinders moet geleer word om hulself met selfwaarde te benader.

Hierdie proses is daarop gerig om kinders te help om dié dele van hulself waarvan hulle nie hou nie en wat die resultaat is van negatiewe introjekte wat die kind geabsorbeer het, te identifiseer. Kinders is geneig om hulself te identifiseer met daardie gehate dele van hulself en moet begelei word tot die besef dat dit slegs een aspek van hulle wese is. 'n Geïdentifiseerde deel kan byvoorbeeld geteken word, uit klei gemaak word of 'n handpop kan gebruik word om hierdie deel van kinders te verteenwoordig. Die terapeut kan dan kinders aanmoedig om 'n dialoog tussen dié deel en hulleself te voer, wat gewoonlik kinders se gevoelens van woede en kritiek teenoor die deel van hulleself, na vore bring.

Hierdie proses bring kinders se emosies in die ope en in die hede. Projeksietegnieke, soos dié met die “feëtjie peettante” -handpop, kan benut word om dié deel van kinders waarvan hulle nie hou nie, te koester. Wanneer kinders begryp dat hulle 'n foutiewe denkwyse omtrent hulleself ontwikkel het vanaf 'n jonger ouderdom, is hulle bemagtig om 'n koesterende benadering teenoor hulleself te ontwikkel. Kinders kan ook aangemoedig word om te dink aan al die aangename aktiwiteite wat hulle elke dag vir hulself kan doen. Kinders kan begin om verantwoordelikheid vir hulle keuses te aanvaar wanneer hulle kies om goed en lief vir hulself te wees.

3.7.3.3 Eksperimentering met nuwe gedragswyses

Speedie (1999:18) meen dat kinders binne die veiligheid van die speelkamer met nuwe gedragswyses kan eksperimenteer deur te oefen om “ek-stellings” te maak asook wanneer hulle sterk gevoelens verbaliseer. Hulle kan ook, deur middel van rollespele, oefen hoe om op nuwe en meer effektiewe wyses in hulle lewensomstandighede op te tree. Die opleiding van kinders in basiese lewensvaardighede, ondersteun hulle om situasies te hanteer wat hulle voorheen oorweldig het. Die terapeut tree ook alreeds, met die aanvang van terapie, as ‘n model vir nuwe gedrag vir kinders op.

Deur die nuwe gedrag te oefen, sal kinders die selfvertroue ontwikkel om dit prakties toe te pas in hulle eie lewensomstandighede. Kinders kan ook leer hoe om hulself te beskerm teen verskeie vorme van mishandeling. Hulle kan leer om nee te sê, asook om van bronne in hulle omgewing gebruik te maak om hulself te beveilig. Die aanvaarding van verantwoordelikheid vir hulself, vorm dus deel van selfondersteunende gedrag.

Thompson & Rudolph (1996:145) sluit hierby aan deur melding te maak van ‘n aantal gestalttegnieke wat deur hulle gebruik word met vyf tot twaalfjariges, om selfondersteunende gedrag aan te leer. Dit sal vervolgens bespreek word.

- “Ek”-taal: die terapeut moedig die kind aan om die woord “ek” te gebruik in plaas van “jy”. Dit help die kind om verantwoordelikheid vir gevoelens, gedagtes en gedrag te aanvaar.
- Vervang “kan nie” met “wil nie”, byvoorbeeld, “ ek wil nie wiskunde slaag nie” in plaas van “ek kan nie wiskunde slaag nie”.
- Vervang “wat” met “hoe” en “hoekom”, byvoorbeeld, “hoe voel jy oor wat jy so pas gedoen het?” of “wat doen jy met jou voet terwyl ons nou praat oor jou gedrag?”

- Geen skinderpraatjies: as die kind oor iemand moet praat wat nie in die terapiekamer teenwoordig is nie, moet dit byvoorbeeld na 'n leë stoel of na 'n handpop gerig word. Die kind moet dus ook die rol van die persoon wat nie teenwoordig is nie, inneem om 'n denkbeeldige “gesprek” tussen die twee persone te fasiliteer.
- Vervang vrae met stellings: hierdie tegniek help kinders om op 'n meer direkte wyse hulle gevoelens en gedagtes uit te druk, byvoorbeeld, “dink jy ek moet ophou om saam met daardie kinders te speel?” met “ek moet ophou om met daardie kinders te speel.”
- Neem verantwoordelikheid: kinders moet gelei word om te verbaliseer dat hulle verantwoordelikheid vir hulle gevoelens neem. Dit help kinders om te verstaan dat ander persone nie totaal verantwoordelik vir hulle onaangename en aangename gevoelens is nie.
- Polariteite: kinders word aangemoedig om byvoorbeeld aan onaangename sowel as aangename dinge in hulle lewe te dink.

Die navorser lei dus hieruit af dat binne die konteks van gestaltterapie, kinders dus gelei word om verantwoordelikheid vir hulle gedrag en/of gevoelens te aanvaar, asook om die nodige bronne, hetsy ekstern of intern, te gebruik om hulle behoeftes te bevredig.

3.8 SAMEVATTING

Die fokus van die gestaltbenadering is om groter bewustheid by kinders te ontwikkel ten opsigte van die onvoltooidhede op hulle voorgrond ten einde hulle gestalt te voltooi. Tydens hierdie proses word kinders tot sensoriese bewuswording, die projeksie van hulle onvoltooidhede en die aanleer van selfondersteunende gedrag gelei. Sandspel kan onder andere deur die spelterapeut gebruik word om kleuters wat aan gesinsgeweld onderwerp is, tot die projektering van hulle onvoltooidhede te lei.

‘n Speltherapeut moet deurgaans in ag neem dat elke kind oor ‘n unieke proses beskik. Kinders maak dikwels van ego-verdedigingsmeganismes, asook van Perls se vyf lae van neurose, gebruik om hulself teen oorweldigende emosies te beskerm. Die speltherapeut moet in staat wees om hierdie verdedigingsmeganismes te kan identifiseer en te hanteer ten einde kinders in staat te stel om hulle gestalt in balans te bring.

In hoofstuk vyf word ‘n empiriese studie ten opsigte van die gebruik van die sandbak tydens speltherapie, aangebied.

HOOFSTUK 4

4 EMPIRIESE GEGEWENS EN NAVORSINGSBEVINDINGS

4.1 INLEIDING

Die navorser het van individuele sessies gebruik gemaak om die nodige inligting in te samel. Sandspel as spelmedium, soos breedvoerig in hoofstuk 3 bespreek, is gebruik om die betrokke respondente tot die ventilering van hulle ervarings rondom gesinsgeweld te lei ten einde selfondersteunende gedrag aan te leer.

‘n Totaal van drie respondente wat in hulle kleuterfase verkeer, is betrek. Vir die doeleindes van hierdie studie, het empiriese insette oor vier sessies plaasgevind. Ten einde te voldoen aan die etiese aspek soos genoem in hoofstuk 1, naamlik om die speltherapie proses volgens die behoeftes van die respondent af te handel, selfs al sou dit die voorgestelde aantal sessies (4) oorskry, het die navorser verdere insette met die respondente, soos nodig, self hanteer.

Weens die feit dat die navorser die betrokke respondente se identiteit wil beskerm, sal daar van skuilname gebruik gemaak word.

4.2 WERWING EN SELEKTERING VAN RESPONDENTE

Die respondente het uit drie kleuters van sesjarige ouderdom bestaan, wat aan gesinsgeweld blootgestel is en tans in die sorg van Durbanville Kinderhuis te Durbanville verkeer, wat in die provinsie van die Wes-Kaap geleë is. Die respondente is deur die betrokke maatskaplike werkers van Durbanville Kinderhuis geselekteer deur middel van die proses van doelbewuste steekproeftrekking. ‘n Toestemmingsbrief is deur bogenoemde instansie se bestuurskomitee geteken alvorens die betrokke respondente by die navorsingsproses betrek is. Die instansie is ingelig omtrent die feit dat dit te eniger

tyd oor die reg beskik om van die navorsingsproses te onttrek, asook om enige vrae met betrekking tot die studie, aan die navorser te stel.

4.3 PROSEDURE VAN EMPIRIESE ONDERSOEK

Die proses van verkenning rondom die respondente se ervarings van gesinsgeweld, het oor 'n tydperk van vier sessies geskied. Ten einde hierdie doelwit te bereik, is sandspel as spelmedium gebruik. Tydens die sandspelsessies, het die navorser van 'n direkte en/of 'n nie-direkte benadering gebruik gemaak soos onderskeidelik beskryf deur Homeyer en Sweeney (1998:62) en De Domenico (1995:64). Die navorser het op 'n benadering besluit, na aanleiding van haar assessering van die respondente se emosionele prosesse op 'n gegewe stadium.

Tydens sandspel, het die navorser 'n sandbak met sand gevul en verskeie sandbakfiguurtjies aan die respondente beskikbaar gestel om 'n toneel in die sand te kon skep, soos onderskeidelik beskryf deur Homeyer & Sweeney (1998:21) en Wheat (1995:82). Die sandbakfiguurtjies was verteenwoordigend van die volgende naamlik, weermagmanne, reddingswerkers, 'n polisievoertuig, 'n ambulans, 'n brandweerwa, huismeubels, plaasdiere, mensfiguurtjies wat verskillende lewenstadia uitbeeld, byvoorbeeld 'n baba, seun, dogter, vader, moeder en grootouers, almal van verskillende rassegroepe asook plaasdiere.

Gestaltherapie as teoretiese model, is gebruik, wat impliseer dat die navorser daarop gefokus het om die respondente tot die projektering en besit van hulle onvoltooidhede omtrent hulle ervarings van gesinsgeweld te lei, soos aangevoer deur Schoeman (in Schoeman & Van der Merwe, 1996:37). Hierdeur sal die respondente selfondersteunende gedrag aanleer en weer homeostase in hulle gestaltes bereik, soos beskryf deur Sinay (1997:167).

Elke sessie is geëvalueer na aanleiding van die mate waarin die betrokke respondente hulle ervarings rondom gesinsgeweld kon ventileer, om selfondersteunende gedrag aan te leer. Gevoelsgesiggyes, soos

uiteengesit in bylae A, is gebruik om hierdie proses aan te help. Daar is ook sekere speltemas en gedragseienskappe geïdentifiseer, soos beskryf deur Howard, Martin & Beezley en Terr (in White & Allers, 1994:390) asook Chan & Leff en Terr (in White & Allers, 1994:392), wat tipies tydens die spel van kinders wat aan gesinsgeweld blootgestel is, voorkom. Die empiriese proses is ook geëvalueer op grond van die gestaltbenadering.

4.4 VERLOOP VAN DATA-INSAMELINGSPROSES

Die data-insamelingsproses is begin deur die insameling van agtergrondinligting omtrent die betrokke respondente deur middel van gesprekke met die betrokke maatskaplike werkers en kinderversorgers, asook die bestudering van die respondente se kinderhuislêers. Elkeen van die drie respondente, is vervolgens in 'n reeks van vier individuele speltherapiesessies betrek. Die werkswyse wat tydens hierdie sessies gevolg is, kan soos volg uiteengesit word:

Sessie 1

Die eerste doelwit van hierdie sessie was om 'n positiewe, verhouding met die respondent te vestig. Ten einde hierdie doelwit te bereik, het die navorser die respondente by 'n "sak-speletjie" en 'n klei-aktiwiteit betrek. Eersgenoemde het behels dat die respondente geleentheid gekry het om hulle hande in 'n sak te druk en te raai wat in die sak is. Hulle kon dit doen deur aan die voorwerpe te voel en hulle sensasies te beskryf soos aangevoer deur Oaklander (1988:110) en McMahon (1992:11). Die respondente kon die voorwerpe uit die sak haal nadat hulle klaar geraai het, om hulle antwoord te bevestig. Tydens die klei-aktiwiteit het die kinders die geleentheid gekry om onder die leiding van die navorser, klei in verskillende vorms te manipuleer.

Hierdie aktiwiteite skep 'n atmosfeer van pret waarvan die kind en die spelterapeut deel is. Dit dra daartoe by dat beide partye ontspannend kan optree. Dit bied voorts ook sensoriese stimulasie aan die kinders aangesien laasgenoemde die geleentheid gebied word om aan verskillende voorwerpe te voel en

hulle gepaardgaande sensasies rondom dit te beskryf. Hierdeur word daar dus ook aan die tweede doelwit voldoen, naamlik om die respondente se tassintuig sodanig te stimuleer dat hulle emosionele bewustheid verhoog word.

Die derde doelwit was om rolle, verwagtinge, grense en beperkinge tydens die empiriese proses met die respondente te bespreek om hulle gevoel van sekuriteit te verhoog, soos aangevoer deur Van der Merwe (in Schoeman & Van der Merwe, 1996:15). Algemene reëlins met betrekking tot die gereeldheid en duurte van die sessies, is ook getref. Dit is gedoen met die hulp van 'n handpop deurdat laasgenoemde 'n gesprek rondom bogenoemde met die respondente gevoer het.

Die vierde doelwit was om die respondente se gevoelstaal te toets en hulle emosionele bewustheid te verhoog deur middel van die benutting van gevoelsgesiggies. Die respondente is gevra om die gevoelens wat deur die gesiggies uitgebeeld word, te beskryf.

Sessie 2

Die eerste doelwit van hierdie sessie was om die respondente se sig sensories sodanig te stimuleer dat dit hulle bewustheid verhoog. Vir hierdie doeleindes is apparaat soos 'n "speelgoed" videokamera en die blaas van borrels, gebruik. Eersgenoemde het behels dat die respondente hulle omgewing deur die "videokamera" verken en daarna hulle gewaarwordinge aan die navorser beskryf, soos aangevoer deur Tear (1993:70). Die respondente het, met die tweede aktiwiteit, die geleentheid gekry om te ervaar hoe groot en hoeveel borrels hulle kan blaas asook waarheen dit sweef en hoe dit bars, om hulle sig verder te stimuleer.

Die tweede doelwit was om, deur middel van sandspel, aan die respondente die geleentheid te bied om hulle ervaringe rondom gesinsgeweld te ventileer, ten einde selfondersteunende gedrag aan te leer. Die navorser het met elke sessie, op grond van haar assessering van die respondente se emosionele prosesse op daardie gegewe stadium, 'n besluit geneem ten opsigte van die gebruik van 'n direkte en/of 'n nie-

direktiewe benadering. 'n Direktiewe benadering dui daarop dat die spelterapeut aan kinders 'n spesifieke opdrag gee om in die sand uit te beeld, soos beskryf deur De Domenico (1995:64). Volgens Homeyer & Sweeney (1998:62) dui 'n nie-direktiewe benadering daarop dat kinders vrye teuels het om hulle "wêreld" in die sand te skep.

Die derde doelwit was om die respondente die geleentheid te bied om hulle ervarings van gesinsgeweld wat tydens die sessie geventileer is, deur middel van die gevoelsgesiggies te beskryf.

Sessie 3

Die eerste doelwit van hierdie sessie was om die respondente se reuksintuig te stimuleer ten einde hulle bewustheid te verhoog. Dit is bereik deur die respondente aan verskillende geure bloot te stel en hulle die geleentheid te bied om te besluit of dit 'n aangename of onaangename reuk is, soos beskryf deur Oaklander (1988:119). Hierdeur het die respondente ook blootstelling aan 'n polariteit gekry, soos aangevoer deur Sinay (1997:170).

Die tweede doelwit was om, deur middel van sandspel, aan die respondente die geleentheid te bied om hulle ervarings van gesinsgeweld, te ventileer ten einde selfondersteunende gedrag aan te leer.

Die navorser het weereens op grond van haar assessering van die respondent se emosionele prosesse, besluit om 'n direktiewe en/of 'n nie-direktiewe benadering te gebruik.

Die derde doelwit was om die respondente geleentheid te bied om hulle gevoelens met betrekking tot hulle ervarings van gesinsgeweld wat tydens die sessie geventileer is, deur middel van die gevoelsgesiggies te beskryf.

Sessie 4

Die eerste doelwit van hierdie sessie was om die respondente se smaaksintuig te stimuleer ten einde hulle bewustheid te verhoog. Dit is bereik deur die respondente aan verskillende smake bloot te stel en hulle die geleentheid te bied om te besluit of dit 'n aangename of onaangename smaak is, soos beskryf deur Oaklander (1988:119). Die respondente het hierdeur weereens blootstelling aan 'n polariteit gekry.

Die tweede doelwit was om, deur middel van sandspel, aan die respondente die geleentheid te bied om hulle ervaringe van gesinsgeweld, te ventileer ten einde selfondersteunende gedrag aan te leer. Die navorser kon weereens op grond van haar assessering van die respondent se emosionele prosesse, besluit om 'n direkte en/of 'n nie-direktiewe benadering te gebruik.

Die derde doelwit was om die respondente die geleentheid te bied om hulle gevoelens omtrent hulle ervaringe van gesinsgeweld wat tydens die sessie geventileer is, deur middel van die gevoelsgesiggies te beskryf.

4.5 BESPREKING VAN GEVALLESTUDIES 1, 2 EN 3.

In hierdie afdeling sal drie gevallestudies bespreek word waaraan die betrokke respondente onderskeidelik onderwerp is. Elke gevallestudie bestaan uit vier sessies. Tydens die sessies is dieselfde aktiwiteite deurgaans gebruik. Die verloop van die empiriese proses tydens elke sessie sal vervolgens belig word. Daar sal ten slotte 'n evaluering gebied word van elke sessie na aanleiding van die bereiking van gestelde doelwitte vanuit die konteks van die gestaltbenadering.

Die betrokke genogramme wat aan die onderskeie gevallestudies verbind is, moet na aanleiding van die volgende sleutels geïnterpreteer word:

- Sirkel – vroulike persoon
- Vierkant – manlike persoon

- Soliede lyn – stabiele verhouding
- Stippellyn – gespanne verhouding
- Lyn met horisontale strepies deur – gebroke verhouding
- Kleiner sirkel verbind met horisontale lyn aan boonste aangeduide verhouding – dogter gebore vanuit aangeduide verhouding
- Kleiner vierkant verbind met horisontale lyn aan boonste aangeduide verhouding – seun gebore vanuit aangeduide verhouding
- Kruis deur vierkant of sirkel – persoon is oorlede

4.5.1 GEVALLESTUDIE 1

4.5.1.1 Identifiserende besonderhede

Naam : Ben (skuilnaam)

Geboortedatum : 1998/09/24

Geslag : Manlik

Woonarea : Wesbank (Wes-Kaap)

Huistaal : Afrikaans

Gesinssamestelling :

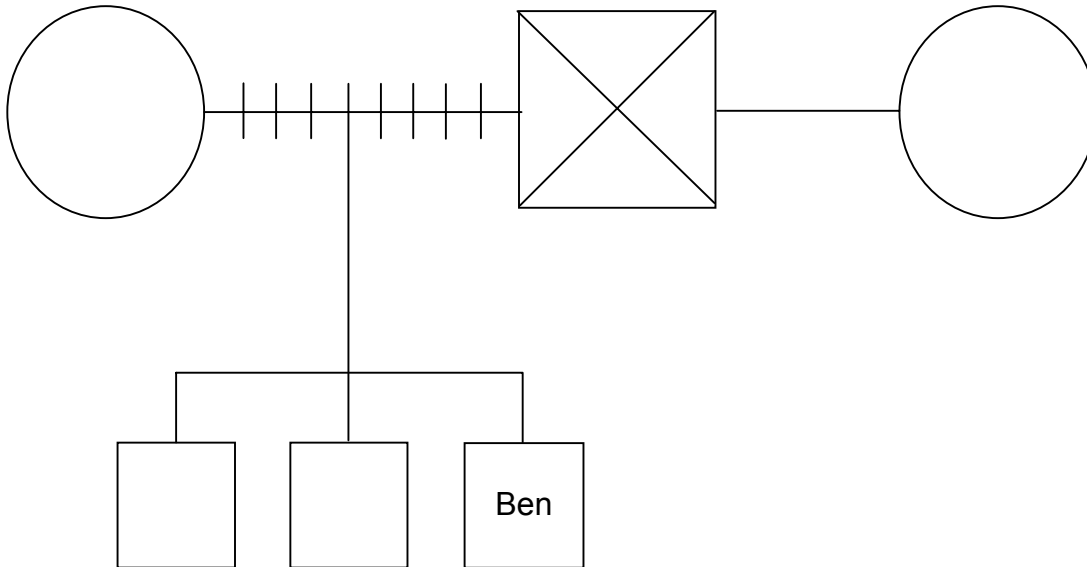

Datum van opname in kindershuis : 08/08/2001

Redes vir opname in kindershuis : Die respondent se biologiese vader, wat intussen oorlede is, was gestremd en gedeeltelik blind. Hy was 'n alkohol- en dwelmafhanglike; en wanbesteding van die gesin se finansies het voorgekom. Dit is ook bevestig dat kindermishandeling van veral die oudste broer, voorgekom het. Die biologiese moeder lei aan tuberkulose. Die ouers het op 'n stadium vervreemd geraak van mekaar en nie een van hulle was in staat om in die kinders se fisiese of psigiese behoeftes te voorsien nie.

Huidige aanpassing in kindershuis : Goed

4.5.1.2 Beskrywing van empiriese proses

Sessie 1

Vorm van spel : Assesseringspel en sensoriese stimulasie.

Spelmedium : Handpop, "sak-speletjie", klei en gevoelsgesiggies.

Doelstellings met sessie

- Om deur middel van die “sak-speletjie” en ‘n klei-aktiwiteit, aan die vertrouensverhouding tussen die navorser en die respondent te bou, asook om die respondent se taservarings sensories te stimuleer ten einde bewustheid te verhoog.
- Om deur middel van ‘n handpop, die bespreking van rolle, verwagtinge en grense te hanteer ten einde aan die respondent ‘n gevoel van sekuriteit te bied.
- Om deur middel van die gevoelsgesiggies, die respondent se gevoelstaal te toets, en emosionele bewustheid te verhoog.

Verloop

Ben was rusteloos tydens die bespreking van die rolle, verwagtinge, grense en beperkinge aangesien sy aandag gedurig gedwaal het. Hy het wel kontak met die handpop gemaak deur sommige van “sy” vrae te beantwoord. Hy was egter geïnteresseerd in die “sakspeletjie” en het met entoesiasme deelgeneem. Hy was in staat om sy ervarings en sensasies ten opsigte van die voorwerpe met gemak uit te druk, en het daarna aangedui dat hy die speletjie geniet het.

Tydens die aktiwiteit met die klei het Ben sy volle samewerking gegee. Hy het keuses ten opsigte van die kleur klei waarmee hy wou speel spontaan uitgeoefen en met gemak die navorser se voorstelle om die klei in verskillende vorms te manipuleer, uitgevoer. Hy het genoem dat dit “lekker” teen sy vel voel en dat dit “lekker” ruik. Ben was in staat om met aanmoediging van die navorser, die verskillende gevoelens wat deur die gevoelsgesiggies uitgebeeld word, te beskryf. Hierdeur het die navorser sy gevoelstaal getoets.

Evaluering

Tydens die aanvang van die sessie was Ben se aandagspan uiters beperk en hy was nie in staat om op die hier-en-nou konteks, soos beskryf deur Sinay (1997:166), te fokus nie. Ben se onvermoë om te fokus kan, volgens die navorser se mening, moontlik op 'n mate van weerstand dui. Tydens die oorblywende gedeelte van die sessie was hy egter in staat om op die aktiwiteite te fokus en het 'n goeie vlak van bewustheid getoon.

Die doelwit ten opsigte van sensoriese stimulasie is suksesvol bereik, aangesien Ben in staat gestel is om sy tassintuig te stimuleer en in staat was om gepaardgaande sensasies en gevoelens te beskryf, naamlik “glad” of “grof” en “lekker” of “sleg”, soos beklemtoon deur Oaklander (1988:110) en McMahon (1992:11). Die navorser het ook hierdeur vir Ben bewus gemaak van polariteite. Ben toon 'n redelike begrip vir gevoelstaal.

Alhoewel dit nog in 'n vroeë stadium van die proses is, blyk dit dat die vertrouensverhouding tussen Ben en die navorser besig is om te ontwikkel as sy oorwegende goeie samewerking met die navorser in ag geneem word.

Sessie 2

Vorm van spel : Sensoriese stimulasie, skeppende en dramatiese spel

Spelmedium : Speelgoed videokamera, borrels, sandspel en gevoelsgesiggies.

Doelstellings met sessie:

- Om deur middel van sensoriese stimulasie, die respondent se sig te stimuleer en gevolglik sy bewustheid te verbeter.
- Om deur middel van sandspel, die respondent se ervarings van gesinsgeweld te verken.
- Om deur middel van die gevoelsgesiggies, die respondent se emosionele belewenis van gesinsgeweld te verken.

Verloop

Ben het die sensoriese aktiwiteite, naamlik om borrels te blaas en sy omgewing deur middel van 'n speelgoed videokamera te verken, geniet.

Die navorser het 'n direkte benadering, soos beskryf deur De Domenico (1995:64), gebruik deur aan Ben te vra om 'n toneel van sy ouerhuis in die sand te bou, met behulp van die beskikbare sandbakfiguurtjies. Ben het aanvanklik weerstand getoon deur te noem dat hy nie "kan" nie. Die navorser het hom egter gemotiveer en hy het uiteindelik die hele sandbak vol gepak met figuurtjies.

Op die navorser se vraag om sy toneel te beskryf, het hy genoem dat al die poppies bymekaar moet wees. Hy het al die poppies in een gedeelte van die sandbak bymekaar gepak met uitsondering van een manspoppie wat hy egter later bygevoeg het.

Hy het egter al die navorser se verdere vrae ten opsigte van wat die figuurtjies in die huisie maak en wie dit almal is, geïgnoreer. Op 'n stadium het hy die toneel spontaan vernietig, deur al die poppies uit te pak en 'n nuwe toneel te bou met helikopters en karretjies, asook 'n monster- en "spiderman"- figuurtjie.

Tydens sy spel met laasgenoemde figuurtjies, het die tema, naamlik "dood", dikwels voorgekom. Ben het spontaan van sy vader en sy tante se begrafnisse begin vertel en wat daar plaasgevind het. Uit die navorser se gesprek met Ben rakende laasgenoemde, het dit egter geblyk dat hy die begrip naamlik "dood", verstaan.

Op 'n later stadium in sy spel gaan die monsterfiguurtjie tronk toe omrede hy iemand geslaan het. Op 'n vraag van die navorser of iemand hulle as kinders ooit geslaan het, dui Ben aan dat sy vader hulle met 'n stok geslaan het. Hy ignoreer egter die res van die navorser se vrae en weier om deur middel van die gevoelsgesiggies, sy gevoelens met betrekking tot laasgenoemde insident te verduidelik.

Evaluering

Die doelwit rondom die sensoriese stimulasie van die sig, soos beklemtoon deur Schoeman (in Schoeman & Van der Merwe, 1996:43), blyk suksesvol te gewees het, aangesien Ben goeie samewerking getoon het. Dit blyk asof Ben 'n behoefte aan 'n hegte gesinseenheid het deurdat hy aangedui het dat al die sandbakfiguurtjies bymekaar geplaas moet wees. Dit was opmerklik dat hy die figuurtjie wat 'n "pappa" verteenwoordig, nie aanvanklik by sy toneel ingesluit het nie.

Ben toon egter heelwat weerstand teenoor die navorser se vrae ten opsigte van die toneel wat sy gesin verteenwoordig en verbreek kontak deur sy toneel te vernietig. Hy toon dus onttrekkingsgedrag, soos beskryf deur Martin & Beezley (in White & Allers, 1994:391). Alhoewel die navorser dus aanvanklik 'n direkte benadering gevolg het deur 'n spesifieke opdrag te gee, het sy die respondent toegelaat om na vrye spel te beweeg en dus 'n nie-direktiewe benadering, soos aangevoer deur Homeyer & Sweeney (1998:62), gevolg ten einde die respondent se weerstand te hanteer.

Die tema, naamlik “dood”, blyk op Ben se figuurvoorggrond te wees, aangesien dit telkens in sy spel na vore tree. Die navorser kon egter uit sy verduidelikings aflei dat hy die implikasies van die dood begryp. Ben was in staat om ‘n moontlike insident van gesinsgeweld met die navorser te deel, deur te verwys na sy vader wat die kinders met ‘n stok slaan. Hy is egter steeds nie in staat om sy gevoelens aangaande die insident te verbaliseer nie, wat aandui dat hy dit nog nie besit nie. Sy weerstand teenoor die onderwerp van sy gesin, tree ook duidelik na vore deur die feit dat hy alle vrae daarom ignoreer, en dit dus ontken.

Dit blyk dus dat Ben steeds in Perls se fobiese laag, soos beskryf deur Thompson & Rudolph (1996:143), verkeer, aangesien hy poog om emosionele pyn te vermy en verwerping vrees indien werklike inligting omtrent die self geopenbaar word. Ben maak, deur middel van die benutting van die sandbakfiguurtjies, gebruik van projeksie as ego-verdedigingsmeganisme. Hy is egter nie tans in staat om sy projeksies te besit nie.

Sessie 3

Vorm van spel : Sensoriese stimulasie, skeppende en dramatiese spel

Spelmedium : Voedsel met verskillende smake, sandspel en gevoelsgesiggies.

Doelstellings met sessie:

- Om deur middel van sensoriese stimulasie, die respondent se smaaksintuig te stimuleer ten einde sy bewustheid te verhoog.
- Om deur middel van sandspel, die respondent se ervarings van gesinsgeweld te verken.
- Om deur middel van die gevoelsgesiggies, die respondent se emosionele belewenis van gesinsgeweld te verken.

Verloop

Met die aanvang van die sessie, blyk Ben opgewonde te wees oor die sandspel en toon normale energievlakke. Die navorser gebruik 'n nie-direktiewe benadering deur aan Ben geleentheid te bied om enige toneel van sy keuse in die sandbak uit te pak. Hy begin spontaan 'n slaapkamer met beddens uit te pak en plaas verskillende figuurtjies op laasgenoemde.

Die navorser benut die geleentheid om aan hom te vra of hy warm geslaap het by die huis en of hy soms koud gekry het of honger was. Hy noem dat hy lekker slaap by die kindershuis, maar dat hy by sy ouerhuis dikwels honger was en koud geslaap het. Hy noem egter dat hy “lekker” daar gebly het en dat sy ouers hulle nie geslaan het nie, alhoewel hy egter tydens die vorige sessie aangedui het dat sy vader hulle as kinders, met 'n stok geslaan het.

Op 'n stadium begin hy die sandbak, met 'n grafie te kap. Die navorser vra aan hom of hy ook een van die figuurtjies in sy toneel wil slaan. Hy ignoreer egter alle vrae wat betrekking het op sy gesin en verbreek telkens kontak met die terapeut deur op ander speelgoed te fokus.

Die navorser neem die rol van rolmodel in en vra aan Ben of sy die figuurtjies in die slaapkamer met 'n bolletjie klei kan gooi. Ben keer erg en noem dat hulle nie stout was nie. Op hierdie punt lei die navorser Ben se aandag na die aktiwiteit rondom die sensoriese stimulasie en bied aan hom die geleentheid om aan verskillende smake te proe. Hy toon goeie samewerking. Die aktiwiteit ontloot 'n gesprek rondom sy ouers se smaakvoorkeure- en afkeure. Hy noem dat hy sy vader min gesien het aangesien sy moeder hulle nie gereeld na hom toe geneem het nie. Hy weier egter om sy emosies met betrekking tot sy vader deur middel van die gevoelsgesiggies aan te dui.

Hy noem dat hy sy ander mamma (moontlik sy vader se tweede metgesel) met klei wil gooi omdat sy hulle geslaan het. Hy het ook hierná, hierdie “mamma” met klei gegooi. Die navorser verduidelik die nut

van woede-ontlading deur te noem dat ‘n mens beter voel as jy die “kwaai” gevoelens uit jou uitkry deur, byvoorbeeld, met klei te gooi.

Evaluering

Ben toon heelwat weerstand wanneer hy met sy gesin gekonfronteer word, wat moontlik daarop dui dat hy dit as ‘n onvoltooidheid, soos beskryf deur Schoeman (in Schoeman & Van der Merwe, 1996:37), in sy gestalt ervaar. Dit blyk verder dat hy ontkenning as verdedigingsmeganisme gebruik; en hy verkeer dus tans in Perls se fobiese laag deurdat hy alle emosionele pyn ontken (Thompson & Rudolph, 1996:143).

Hy slaag egter daarin om sy ervarings met betrekking tot kinderverwaarlosing met die navorser te deel, maar noem in dieselfde asem dat hy lekker in sy ouerhuis gebly het. Dit kan egter ook op teenstrydige emosies of ‘n polariteit dui, soos gemeld deur Sinay (1997:170), naamlik dat dit soms onaangenaam maar ook aangenaam was. Hy slaag ook daarin om sy gevoelens van woede op ‘n sandbakfiguurtjie, wat sy “stiefmoeder” verteenwoordig, te ventileer.

Die doelwitte van die sessie is bereik, aangesien Ben ‘n goeie vlak van bewustheid tydens die sessie getoon het. Sandspel is ook suksesvol aangewend, aangesien Ben in staat gestel is om oor sy ervarings rondom kinderverwaarlosing te kommunikeer, asook sy woede teenoor sy “stiefmoeder” te ventileer. Ontkenning as verdedigingsmeganisme, soos beskryf deur Sorensen & Snow (in Palmer; Brown; Rae-Grant & Loughlin, 1999:262) ten opsigte van sy belewenis van gesinsgeweld, het ook duidelik na vore getree tydens die benutting van sandspel.

Sessie 4

Vorm van spel : Sensoriese stimulasie, skeppende en dramatiese spel.

Spelmedium : Sand, voorwerpe met verskillende reuke en gevoelsgesiggies.

Doelstellings met sessie:

- Om deur middel van sensoriese stimulasie die respondent se reuksintuig te stimuleer ten einde bewustheid te verhoog.
- Om deur middel van sandspel, die respondent se ervarings van gesinsgeweld te verken.
- Om deur middel van die gevoelsgesiggies, die respondent se emosionele belewenis van gesinsgeweld te verken.

Verloop

Ben toon goeie samewerking tydens die sensoriese stimulasie. Die navorser volg 'n nie-direktiewe benadering deur aan hom die geleentheid te bied om met die sand en figuurtjies te speel soos hy wil ten einde die weerstand wat hy tydens die vorige sessie geopenbaar het ten opsigte van sy gesin, te hanteer. Die navorser lei hom terug na sy gesinsituasie deur te vra of daar iemand in sy gesin is vir wie hy kwaad is. Hy noem dat hy vir sy vader kwaad is, omdat hy sy broer naamlik, Simeon (skuilnaam), geslaan het.

Die navorser vra vervolgens of hy die figuurtjie wat sy vader verteenwoordig, met klei wil gooi. Hy antwoord bevestigend en gooi met oorgawe een van die figuurtjies wat hy as sy vader geïdentifiseer het. Die navorser vra vervolgens aan hom of daar iemand anders in sy gesin is vir wie hy kwaad is. Hy noem dat hy slegs vir sy vader kwaad is en dat hy nie vir hom lief is nie. Die navorser gee erkenning aan sy gevoelens. Sy lig ook die voordele van woede-ontlading uit deur aan Ben te verduidelik dat 'n mens altyd beter voel wanneer jy die "kwaai" gevoelens uit jou uitkry. Die navorser het voorts aanvaarbare metodes van woede-ontlading, soos beskryf deur Schoeman (in Schoeman & Van der Merwe, 1996), byvoorbeeld om 'n kussing te slaan of klei teen 'n muur te gooi, met Ben bespreek.

Evaluering

Dit blyk dat Ben se vader tydens hierdie sessie op sy figuurvoorgrond, soos beskryf deur Sinay (1997:165), was, aangesien hy hom onmiddellik as die objek van sy woede geïdentifiseer het, asook die rede daarvoor kon verskaf. Sy bewustheid, soos gemeld deur Yontef (1993:203), ten opsigte van sy emosies, het dus aansienlik verhoog. Dit blyk dat hy vanaf Perls se fobiese laag van ontkenning na die eksplosiewe laag beweeg het, soos aangevoer deur Thompson & Rudolph (1996:143), aangesien hy bereid was om met nuwe gedragswyses te eksperimenteer deurdat hy sy woede besit en geventileer het. Hy het dus op hierdie wyse homeostase, soos beskryf deur Sinay (1997:167), in sy gestalt bewerkstellig. Hy het ook van projeksie as ego-verdedingsmeganisme gebruik gemaak deur sy woede op 'n sandbakfiguurtjie te rig.

Die doelwit met die sensoriese stimulasie is bereik, aangesien Ben, tydens die sessie, kontak met sy emosies van woede gemaak het. Die gebruik van sandspel om Ben se ervarings van gesinsgeweld te verken, was suksesvol, aangesien hy 'n figuurtjie kon gebruik om sy woede te projekteer, asook die insident, naamlik sy vader wat sy broer geslaan het, kon uitlig. Die vertrouensverhouding het dus ook positief ontwikkel, aangesien Ben bereid was om sy ervarings van gesinsgeweld met die navorser te deel.

4.5.2 GEVALLESTUDIE 2

4.5.2.1 Identifiserende besonderhede

Naam : Linda (skuilnaam)

Geboortedatum : 1998/01/16

Geslag : Vroulik

Woonarea : Gansbaai

Huistaal : Afrikaans

Gesinsamestelling:

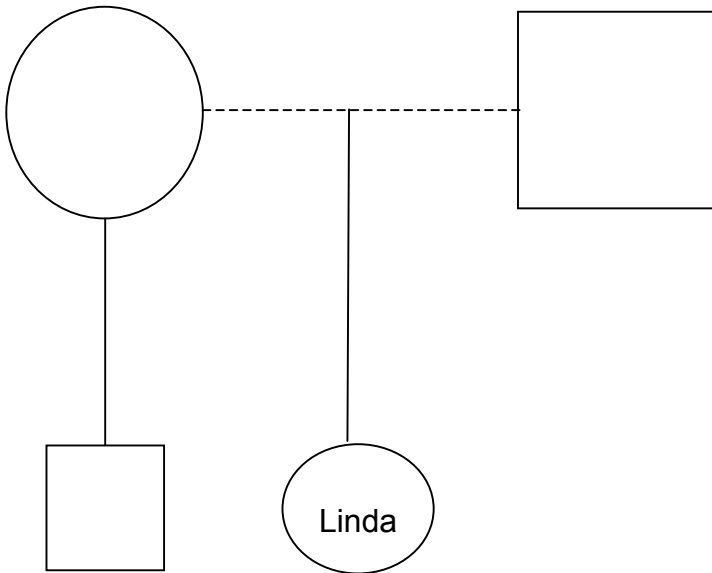

Datum van opname in kindershuis : 22/07/2002

Redes vir opname in kindershuis :

Die respondente is deur haar biologiese ouers verlaat. Die moeder lei aan depressie weens fisiese en psigiese mishandeling deur haar eggenoot. Die respondente se broer is ook fisies en emosioneel ernstig mishandel deur sy stiefvader. Die respondente is in 'n mindere mate fisies en emosioneel mishandel deur haar biologiese vader, maar was deurentyd 'n ooggetuie van ernstige gesinsgeweld. Die respondente is ook moontlik seksueel gemolesteer deur haar grootvader.

Huidige aanpassing in kindershuis : Goed

4.5.2.2 Beskrywing van empiriese prosesse

Sessie 1

Vorm van spel : Assesseringspel en sensoriese stimulasie.

Spelmedium : Handpop, “sak”-speletjie, klei en gevoelsgesiggies.

Doelstellings met sessie:

- Om deur middel van die “sak-speletjie” en klei -aktiwiteite, aan die vertrouensverhouding tussen die respondente en die navorser te bou, asook om die respondente se taservarings sensories te stimuleer ten einde bewustheid te verhoog.
- Om deur middel van die bespreking van rolle, verwagtinge en grense met behulp van 'n handpop, aan die respondente 'n gevoel van sekuriteit te bied.
- Om deur middel van die gevoelsgesiggies, die respondente se gevoelstaal te verken, asook emosionele bewustheid te verhoog.

Verloop

Die navorser het die sessie met die “sak-speletjie” begin. Linda was aanvanklik redelik gereserveerd deurdat sy haar raaiskote ten opsigte van die voorwerpe in die sak, aan die terapeut gefluister het. Haar liggaamshouding was ook geboë. Sy het egter deurgaans goeie samewerking getoon en was in staat om op die aktiwiteit te fokus. Sy was ook in staat om haar gewaarwordinge ten opsigte van die voorwerpe in die sak, op ‘n beperkte wyse te beskryf. Sy het aangedui dat sy die speletjie geniet het.

Haar aandagspan was egter korter tydens die klei-aktiwiteit, asook die bespreking van rolle, verwagtinge, grense en beperkinge en sy het gereeld haar fokus verloor. Sy was ook nie in staat om haar gewaarwordinge tydens die klei-aktiwiteit te beskryf nie. Sy het heelwat aanmoediging van die navorser benodig om die gevoelens van die gevoelsgesiggies te beskryf en was net in ‘n beperkte mate daartoe in staat.

Evaluering

Linda het tydens die sessie, aanvanklik goeie bewustheid getoon, soos aangevoer deur Yontef (1993:203), deurdat sy in staat was om te fokus tydens die “sak-speletjie”, asook haar gewaarwordinge ten opsigte van die voorwerpe in die sak, te beskryf. Alhoewel sy aanvanklik gereserveerd was, het sy goeie kontak met die terapeut gemaak, deurdat sy tydens hierdie aktiwiteit haar volle samewerking gegee het.

Tydens die oorblywende gedeelte van die sessie, het dit egter geblyk asof Linda kontak met die navorser verbreek het deurdat sy meer aandagafleibaar was. Sy het tydens die klei aktiwiteit ook nie goeie bewustheid getoon nie deurdat sy nie in staat was om haar gewaarwordinge te beskryf nie. Linda se kennis van gevoelstaal blyk ook beperk te wees, aangesien sy nie in staat was om al die gevoelens van die gevoelsgesiggies te identifiseer nie en het heelwat aanmoediging van die navorser benodig.

Die doelwit, naamlik om te bou aan die vertrouensverhouding, is bereik deur middel van die “sak-speletjie” deurdat Linda goeie samewerking getoon het en dit geniet het. Sy is ook sensories gestimuleer

deurdat sy haar gewaarwordinge ten opsigte van die voorwerpe, kon verbaliseer. Weens Linda se aandagafleibaarheid, is die res van die doelwitte egter nie suksesvol bereik nie.

Sessie 2

Vorm van spel : Sensoriese stimulasie en dramatiese spel

Spelmedium : Speelgoed videokamera, borrels, sand en gevoelsgesiggies.

Doelstellings met sessie:

- Om deur middel van sensoriese stimulasie, die respondent se sig te stimuleer ten einde haar bewustheid te verhoog.
- Om deur middel van sandspel, die respondent se ervaringe van gesinsgeweld te verken.
- Om deur middel van die gevoelsgesiggies, die respondent se emosionele belewenis van gesinsgeweld, te verken.

Verloop

Tydens hierdie sessie het dit geblyk asof die respondent dissosieer deurdat sy in 'n wêreld van haar eie was en nie oogkontak met die navorser gemaak het nie (White & Allers, 1994:392). Met die aanvang van die sessie wou Linda onmiddellik met die sandbak en sandbakfiguurtjies speel waarna die navorser dit toegelaat het. Die navorser het 'n direkte benadering gevolg deur aan Linda te verduidelik dat sy 'n huisie kan bou deur enige van die sandbakfiguurtjies te gebruik ten einde te poog om haar op 'n bepaalde aktiwiteit te rig.

Linda het sonder weerstand voortgegaan en 'n toneel met 'n tafel en stoele in die een hoek gebou en 'n bed in die ander. Op die navorser se vraag naamlik om die toneel wat sy gebou het te beskryf, het sy

genoem dat sy nie weet wat sy gebou het nie. Die navorser het vervolgens aan haar gevra wat alles in die “huisie” is. Linda het daarná aangedui dat daar net vroukjies mag wees en geen mannetjies nie, aangesien laasgenoemde “stout” is. Op die navorser se vraag naamlik wat die mannetjies doen, het sy aanvanklik nie geantwoord nie en later aangedui dat hulle haar byt en nie wil ophou nie. Op die navorser se vraag naamlik wat alles in die huisie gebeur, het sy nie geantwoord nie.

Die navorser het vervolgens aan Linda gevra of sy een van die poppies in die huisie is en of haar moeder ook daar is. Sy het sonder huiwering twee poppies geïdentifiseer. Sy het toe aangedui dat sy die “ma” is en die ander poppie wat haar moeder verteenwoordig, die kind is. Linda het egter weerstand getoon teen enige verdere vrae deur die navorser omtrent wat die poppies doen en waarom hulle gesels. Sy het vervolgens aan die navorser gevra om al die meubels uit die huisie te haal. Hierna het sy op ‘n spontane wyse verskeie gebeurtenisse uitgespeel naamlik dat sy vir die poppies kos maak en dat die poppies bad en slaap. Sy het egter al die navorser se vrae om hierop uit te brei, geïgnoreer. Sy het op ‘n stadium genoem dat een van die poppies dood is en begrawe moet word en dat ‘n ander een stout was en saam met die polisie tronk toe moet gaan. Sy het egter ook weerstand getoon om hieroor uit te brei of om haar gevoelens deur middel van die gevoelsgesiggies te identifiseer. Hierna vang haar oog die speelgoed videokamera en borrels. Sy was egter ook net vir ‘n kort tyd daarin geïnteresseerd. Linda versoek ook gedurig fisiese toenadering deurdat die terapeut haar moet optel.

Evaluering

Tydens hierdie sessie het dit geblyk asof Linda dissosieer deurdat sy in ‘n “wereld” van haar eie was en nie goeie kontak met die hier-en-nou konteks, soos beskryf deur Sinay (1997:166), gemaak het nie. Sy was rusteloos gedurende die sessie en was nie in staat om vir ‘n redelike tydperk op enige aktiwiteit te fokus nie, maar het gedurig van die een aktiwiteit na die ander rondgesprong. Sy toon ook verbeeldinglose en letterlike spel deur die figuurtjies te bad en kos te gee (Jacobson, Starker & Terr in White & Allers, 1994:392).

Linda toon duidelike ontkenning, soos beskryf deur Sorensen & Snow (in Palmer et al. 1999:262), wanneer sy met vrae rondom haar gesinsituasie gekonfronteer word deurdat sy bloot die navorser se vrae ignoreer. Haar emosies rondom haar gesin blyk dus 'n onvoltooidheid te wees wat tans verhoed dat sy ten volle bewustheid van die hier-en-nou kan geniet. Die tema van beheer kom gedurig voor wanneer sy met haar moeder gekonfronteer word, wat dus moontlik daarop dui dat sy 'n behoefte aan beheer ervaar in haar verhouding met haar moeder.

Linda se kontakgrense, soos omskryf deur Ludick (1995:78), blyk ook nie goed gedefinieërd te wees nie, aangesien sy, sonder om die navorser te ken, gedurige fisiese toenadering soek deurdat die navorser haar moet optel. Dit blyk dat sy in hierdie opsig samevloeiing as ego-verdedigingsmeganisme gebruik om aanvaarding te verkry. Dit blyk dus ook verder dat sy pseudo-volwasse gedrag toon, aangesien sy toegeneendheid teenoor enige volwassene toon wat in haar belangstel (Cattanach, 1992:25).

Wat haar ervarings van gesinsgeweld betref, blyk dit dat Linda in Perls se skynlaag vasgevang is, aangesien sy iemand probeer wees wat sy nie is nie. Sy blyk in totale ontkenning te wees, aangesien sy enige konfrontasie met haar gesinsituasie bloot ignoreer. Dit blyk verder dat sy introjeksie as ego-verdedigingsmeganisme gebruik deurdat sy dít wat rondom haar gebeur het, kritiekloos ingeneem het en dit nie tot dusver bevraagteken het nie (Schoeman, 1997).

Op hierdie stadium wil dit voorkom asof Linda die navorser nog nie ten volle vertrou nie en poog om haarself te beskerm deur van die een aktiwiteit na die volgende te beweeg. Weens Linda se kort aandagspan tydens hierdie sessie, is die doelwitte met die sensoriese stimulasie nie bereik nie en reageer sy ook nie tans op die gevoelsgesiggies nie. Die benutting van die sandbak was egter suksesvol, aangesien die navorser duidelike ontkenning kon waarneem tydens enige konfrontasie met Linda se gesinsituasie.

Sessie 3

Vorm van spel : Sensoriese stimulasie en dramatiese spel

Spelmedium : Voorwerpe met verskillende smake, sandspel en gevoelsgesiggies.

Doelstellings met sessie:

- Om deur middel van sensoriese stimulasie, die respondent se smaaksintuig te stimuleer ten einde haar bewustheid te verhoog.
- Om deur middel van sandspel, die respondent se ervaringe van gesinsgeweld, te verken.
- Om deur middel van die gevoelsgesiggies, die respondent se belewenis van gesinsgeweld te verken.

Verloop

Linda het die aktiwiteit rondom die sensoriese stimulasie geniet en het meer selfversekerd voorgekom rakende haar raaiskote, as tydens die eerste sessie met die “sak-speletjie”. Sy was ook in staat om te kan verbaliseer of die smake vir haar aangenaam of onaangenaam was. Sy spring egter steeds van die een aktiwiteit na die ander. Dit wil voorkom asof sy steeds in ‘n wêreld van haar eie is deur nie altyd op die navorser se voorstelle te reageer nie. Sy toon weerstand teen die navorser se voorstelle om ‘n huisie in die sand te bou.

Die navorser gebruik ‘n nie-direktiewe benadering deur haar toe te laat om met die sand en figuurtjies te speel volgens haar keuse. Linda geniet dit om met die sand te speel en dit van die een houer na die ander te gooi. Die sand bied dus ‘n waardevolle kinestetiese ervaring. Sy raak voorts spontaan betrokke in die bou van ‘n huisie in die sandbak en dui alle vertrekke in die huis aan. Sy trek die poppies aan en uit en geniet dit om aan die navorser te dikteer wat volgende moet gebeur.

Die tema van kosmaak vir die mense in die huis kom weer voor. Die navorser lei haar terug na haar gesinsituasie deur te vra of “mamma” ook van die “kos” kan kry. Sy noem dat “mamma” nie honger is nie. Op die navorser se vraag of “pappa” van die “kos” mag kry, verkies sy om nie daarop te reageer nie. Op die navorser se vraag, naamlik wie saam met haar in haar huisie mag bly, beklemtoon sy die feit dat sy niemand in die huisie wil hê nie en alleen wil bly. Haar rede hiervoor is dat “hulle gaan stout raak”. Sy toon egter weerstand daarteen om op haar begrip van “stout raak”, uit te brei.

Sy raak voorts spontaan in ‘n “fantasievlug” betrokke waar sy saam met ‘n man in die huisie woon. Die navorser vra aan haar wat sy en die man alles doen. Sy dui aan dat hulle kos eet en wyn drink en verduidelik dan met huiwering, dat hulle “ougat” doen. (Dit is ‘n term wat algemeen in die Kinderhuis gebruik word en op seksuele omgang dui.) Sy onttrek hierna dadelik weer na ‘n ander aktiwiteit.

Die navorser lei haar terug na die situasie deur haar te vra om met die poppe te demonstreer hoe ‘n mens “ougat” doen. Sy demonstreer twee poppe wat op mekaar lê en dui op die “geslagsdele” waar hulle mekaar betas. Op die navorser se navraag noem sy dat dit lekker is en dat sy dink dit reg is. Die navorser vra voorts aan haar of iemand dit al ooit met haar gedoen het.

Sy antwoord “nee” en noem dat sy gesien het hoe haar ouers in seksuele omgang betrokke was. Die navorser verduidelik geslagsrolle en ouderdomstoepaslike seksuele gedrag aan die respondent.

Die navorser vra voorts aan Linda wat haar ouers nog alles in die huis doen. Sy noem dat hulle baklei en dan vir haar sê dat sy moet stilbly en nie moet raas nie. Sy ignoreer egter verdere vrae omtrent haar broer en haar ouers met aggressie in haar stemtoon deur te noem dat sy nie weet nie en weier om haar gevoelens oor haar gesin deur middel van die gevoelsgesiggies, aan te toon. Haar aggressie het ook gereflekteer in die wyse waarop sy met die sand gespeel het. Terselfdertyd versoek sy ook fisiese toenadering tot die navorser en blyk dit dat sy regressiewe gedrag toon deur soos ‘n baba aan die navorser te klou. Die navorser bied aan haar die nodige gerusstelling.

Evaluering

Linda ondervind steeds probleme om op een aktiwiteit te fokus en blyk steeds soms te dissosieer deurdat sy in “n wêreld van haar eie” is en nie altyd op die navorser se voorstelle reageer nie (White & Allers, 1994:392). Sy het egter tydens hierdie sessie beter samewerking getoon ten opsigte van aktiwiteite rondom sensoriese stimulasie en het met betrekking tot laasgenoemde, goeie kontak met die navorser gemaak. Die doelwitte hierin, is dus in ‘n groter mate bereik as tydens die vorige sessie.

Die benutting van sandspel as spelmedium was uiters suksesvol, aangesien daar heelwat inligting na vore gekom het rakende Linda se ervarings in haar ouerhuis. Linda het tydens hierdie sessie beweeg van totale ontkenning, na ‘n bereidheid om van haar ervarings en emosies, met die navorser te deel. Sy het tydens hierdie sessie met redelike aggressie begin weerstand bied teen die bespreking van verdere inligting rondom haar gesinsomstandighede.

Dit blyk dus dat daar ‘n groter bewustheid by Linda ontwikkel het rakende haar gevoelens rondom haar gesinsomstandighede. Die navorser is van mening dat Linda tydens hierdie sessie, tussen Perls se fobiese en impasse-laag verkeer het, soos beskryf deur Thompson & Rudolph (1996:143). Alhoewel sy dus bereid was om van haar ervarings met die navorser te deel, bied sy egter weerstand teen emosionele pyn.

Sy voel moontlik vasgevang in haar ervarings rondom gesinsgeweld en weet nie hoe om dit op ‘n doeltreffende wyse te hanteer nie. Sy is egter bereid om haar tot die navorser te wend vir ondersteuning deur aan laasgenoemde te klou en te vra dat sy haar moet optel. Die volgende stap is dus om Linda te lei om selfondersteunende gedrag te ontwikkel ten opsigte van haar emosies.

Linda het tydens hierdie sessie in ‘n groter mate van projeksie as ego-verdedegingsmeganisme begin gebruik maak, soos gemeld deur Yontef (1993:142). Sy was dus in staat om van haar ervarings in haar gesinsopset, met behulp van die sandbakfiguurtjies uit te speel en sodoende haar ervarings daarop te projekteer.

Linda toon ook herhaling in haar speltemas, asook letterlike spel deurdat sy telkens vir die figuurtjies in haar toneel kos maak. Die vertrouensverhouding het tydens hierdie sessie, merkbaar gegroei, aangesien Linda toenemend besig is om die navorser te vertrou om haar ervarings van gesinsgeweld, te ventileer.

Sessie 4

Vorm van spel : Sensoriese stimulasie en dramatiese spel

Spelmedium : Sand, voorwerpe met verskillende reuke en gevoelsgesiggies.

Doelstellings met sessie:

- Om deur middel van sensoriese stimulasie, die respondente se reuksintuig te stimuleer ten einde haar bewustheid te verhoog.
- Om deur middel van sandspel, die respondente se ervarings van gesinsgeweld, te verken.
- Om deur middel van die gevoelsgesiggies, die respondente se emosionele belewenis van gesinsgeweld, te verken.

Verloop

Linda het bevredigend op die aktiwiteit rondom die sensoriese stimulasie gereageer deur gretig aan al die voorwerpe te ruik en haar sensasies daarvoor te beskryf. Tydens hierdie aktiwiteit, het sy oogkontak met die navorser gemaak.

Die navorser het 'n direkte benadering gevolg deur vervolgens te versoek dat Linda 'n huisie bou wat soos haar ouerhuis lyk. Linda het egter hierop gereageer deur 'n toneel te bou van haar vorige pleeggesin se huis en figuurtjies geïdentifiseer wat haar pleegouers en dié se kinders verteenwoordig het. Sy het na

haar pleegouers verwys as “mamma” en “pappa” en ook aangedui waar almal geslaap het. Sy het ook haar broer Rudie, oor wie sy nog nooit voorheen wou kommunikeer nie, aangedui. Linda was ontspanne tydens hierdie aktiwiteit en het gesing terwyl sy haar toneel gebou het. Sy was ook in staat om vir ‘n geruime tyd op hierdie aktiwiteit te fokus.

In ‘n poging om haar terug te lei na haar biologiese ouers, het die navorser haar versoek om sandbakfiguurtjies te identifiseer wat haar regte mamma en pappa verteenwoordig. Sy het dit sonder weerstand gedoen en die twee figuurtjies by haar toneel gevoeg.

Ten einde haar gevoelens rakende haar biologiese vader te verken, het die navorser haar gevra of sy “hom” met ‘n bolletjie klei wil gooi. Linda se reaksie op hierdie voorstel was uiters insiggewend. Sy het onmiddellik gereageer deur volle oogkontak met die navorser te maak en te noem dat sy dit wil doen, maar dat die navorser haar moet help aangesien sy bang is. Die navorser het vervolgens aan haar die nodige ondersteuning gebied, asook die erns van die ventilering van woede op ‘n konstruktiewe en aanvaarbare wyse, aan haar uitgewys deur te verduidelik dat ‘n mens altyd beter voel nadat jy die “kwaad wees” uit jou kan uitkry deur, byvoorbeeld, met klei te gooi teen ‘n muur of ‘n kussing te slaan.

Evaluering

Linda het goeie bewustheid getoon tydens die aktiwiteit rakende die sensoriese stimulasie van die reuksintuig, asook gedurende die sandbakaktiwiteit, deur op die navorser se voorstelle te reageer. Hierdie doelwitte is dus suksesvol bereik. Sy was ook in staat om vir 'n langer periode op 'n aktiwiteit te fokus. Die gebruik van die sandbak as spelmedium was weereens suksesvol, aangesien waardevolle verkenning omtrent Linda se gevoelens rondom haar vader, kon plaasvind.

Linda se woede en vrees vir haar vader het op die navorser se aanvraag, onmiddellik op haar figuurvoorgrond, soos beskryf deur Sinay (1997:165), getree en sy was bereid om, met die hulp van die navorser, uiting hieraan te gee. Die navorser het dus hierdeur, Linda se bewustheid omtrent haar behoeftes verhoog. Die vertrouensverhouding het duidelik gegroei, aangesien die respondent bereid was om haar gevoelens en ervaringe met die navorser te deel.

Linda het dus ook vordering gemaak in haar emosionele prosesse deur van Perls se impasse-laag, deur die implosiewe laag, na die eksplosiewe laag te beweeg (Thompson & Rudolph, 1996:143). Die respondent het dus energie, naamlik woede en vrees, ervaar en suksesvol met nuwe gedrag geëksperimenteer naamlik deur op 'n konstruktiewe wyse daaraan uiting te gee. Sy was ook in staat om op 'n konstruktiewe wyse, van projeksie as ego-verdedigingsmeganisme gebruik te maak, deur haar woede op 'n sandbakfiguurtjie wat haar vader verteenwoordig het, te projekteer. Die respondent het voorts haar gevoelens van vrees hanteer deur haar na die navorser te wend vir ondersteuning.

4.5.3 GEVALLESTUDIE 3

4.5.3.1 Identifiserende besonderhede

Naam : Lorry (skuilnaam)

Geboortedatum: : 18/10/1998

Geslag : Manlik

Woonarea : Atlantis

Huistaal : Afrikaans

Gesinsamestelling :

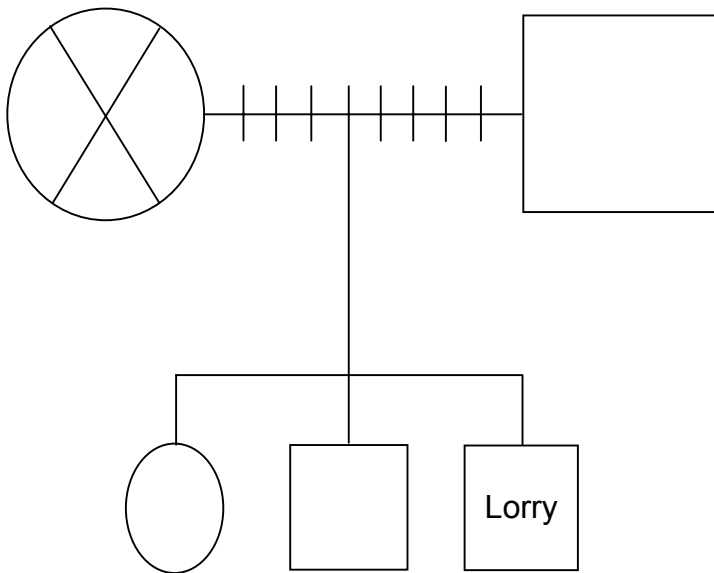

Datum van opname in kindershuis : 24/07/2002

Redes vir opname in kindershuis : Die gesin is deur hulle moeder verlaat. Die vader was nie as enkelouer in staat om in die kinders se fisiese en psigiese behoeftes te voorsien nie. Wanvoeding en verwaarlosing het voorgekom. Die kinders was dikwels sonder toesig en voedsel in die huis toegesluit. Dit blyk ook of die kinders vroeër aan gesinsgeweld in die vorm van fisiese en psigiese mishandeling blootgestel was, as gevolg van alkohol- en dwelmmisbruik deur hulle ouers. Die moeder is intussen oorlede aan tuberkulose.

Huidige aanpassing in kinderhuis : Lorry toon aanvanklik skeidingsangs. Hy is egter tans goed aangepas.

4.5.3.2 Beskrywing van empiriese proses

Sessie 1

Vorm van spel : Assesseringspel en sensoriese stimulasie.

Spelmedium : Handpop, “sak-speletjie”, klei en gevoelsgesiggies.

Doelstellings met sessie:

- Om deur middel van die “sak-speletjie” en klei -aktiwiteite, aan die vertrouensverhouding tussen die navorser en die respondent te bou, en om die respondent se tassintuig sensories te stimuleer ten einde bewustheid te verhoog.
- Om deur middel van die bespreking van rolle, verwagtinge en grense met behulp van ‘n handpop, aan die respondent ‘n gevoel van sekuriteit te bied.
- Om deur middel van die gevoelsgesiggies, die respondent se gevoelstaal te verken en emosionele bewustheid te verhoog.

Verloop

Lorry het goeie samewerking tydens die sessie getoon en het ontspanne voorgekom. Hy was in staat om op die “sak-speletjie” en die klei-aktiwiteit te fokus en het al die navorser se opdragte uitgevoer. Hy was ook in staat om sy gewaarwordinge tydens bogenoemde aktiwiteite, met gemak te beskryf, naamlik hoe die voorwerpe voel en waaraan dit hom laat dink. Lorry het ook sy aandag by die bespreking van rolle,

verwagtinge en grense bepaal en het deurgaans goeie kontak met die navorser gemaak. Hy was ook in staat om die verskillende gevoelens deur middel van die gevoelsgesiggies, met gemak te identifiseer.

Hy het na afloop van die sessie genoem dat hy dit geniet het. Lorry het ook verder verduidelik dat hy na sy vader wil gaan. Dit blyk dus dat sy vader op sy figuurvoorgrond was. Die navorser het sy gevoelens hieromtrent gehanteer en het gemeld dat sy dit sou opvolg met die betrokke maatskaplike werker.

Evaluering

Lorry het goeie bewustheid tydens die sessie getoon, soos gemeld deur Yontef (1993:203), en was dus in kontak met die hier-en-nou konteks deurdat hy deurgaans goeie samewerking aan die navorser gebied het. Sy kontakgrense, soos beskryf deur Ludick (1995:78), was ook goed gedefinieerd, aangesien hy sy unieke mening oor sy gewaarwordinge tydens die aktiwiteite kon uitspreek en dus op hierdie wyse sy eie identiteit kon bevestig. Lorry se goeie samewerking dui dus ook op die bereiking van bogenoemde doelwitte, asook dat die vertrouensverhouding besig is om positief te ontwikkel. Dit blyk nie dat Lorry tydens hierdie sessie van enige verdedigingsmeganismes gebruik gemaak het of aan enige van Perls se ego-versteurings gelei het nie.

Sessie 2

Vorm van spel : Sensoriese stimulasie en dramatiese spel

Spelmedium : Speelgoed videokamera, borrels, sand en gevoelsgesiggies.

Doelstellings met sessie:

- Om deur middel van sensoriese stimulasie, die respondent se sig te stimuleer ten einde sy bewustheid te verhoog.
- Om deur middel van sandspel, die respondent se ervaringe van gesinsgeweld, te verken.

- Om deur middel van die gevoelsgesiggies, die respondent se gevoelstaal te verken en emosionele bewustheid te verhoog.

Verloop

Lorry het die aktiwiteite rondom sensoriese stimulasie geniet. Hy was ook in staat om sy gewaarwordinge daarom te beskryf.

Die navorser het 'n direkte benadering gevolg deur aan Lorry te versoek om 'n huisie in die sand te bou deur van enige van die sandbakfiguurtjies gebruik te maak. Lorry het op 'n spontane wyse verduidelik wat alles in die huisie moet wees, byvoorbeeld 'n kas, tafel, yskas, ensomeer. Die respondent het voorts op 'n spontane wyse sy toneel verduidelik deur uit te wys watter poppies sy moeder, boetie, sussie en vader verteenwoordig. Op 'n latere tydstip in die sessie, is sy vader deur sy oupa vervang.

Die tema, naamlik “geweld”, kom telkens voor in Lorry se spel en hy noem herhaaldelik dat die polisie die mense in die huis kom doodskiet het. Op die navorser se navraag noem hy dat dit by hulle huis gebeur het en dat hy hartseer en bang voel hieroor. Die navorser hanteer sy gevoelens hieroor. Lorry noem ook dat een van die sandbakfiguurtjies bang is dat iemand hom gaan slaan. Op verdere navraag noem hy dat 'n “mannetjie” sy oupa slaan.

Evaluering

Geweld in die vorm van skiet en slaan, was op Lorry se figuurvoorgrond tydens hierdie sessie en hy het dit herhaaldelik genoem en met die sandbakfiguurtjies uitgespeel. Dit blyk dus 'n onvoltooidheid, soos beskryf deur Schoeman (in Schoeman & Van der Merwe, 1996:37), in sy gestalt te wees. Die respondent het suksesvol van projeksie as ego-verdedigingsmeganisme gebruik gemaak deur gebeure op die sandbakfiguurtjies te projekteer.

Lorry was ook in staat om die gebeure te besit deur te noem dat dit in sy gesin gebeur het. Hy was voorts in staat om sy gevoelens hieroor, te beskryf met behulp van die gevoelsgesiggies. Hierdie gevoelens sluit hartseer en vrees in. Hy het in hierdie proses, die nodige ondersteuning van die navorser ontvang. Dit blyk dus dat Lorry in Perls se eksplosiewe laag, soos aangevoer deur Thompson & Rudolph (1996:143), verkeer deurdat hy in staat is om sy gevoelens te erken, asook ondersteuning van die navorser te vra.

Die doelwit, naamlik om die respondent se sig te stimuleer, was suksesvol, aangesien hy goeie samewerking getoon het en die aktiwiteite geniet het. Die benutting van die sandbak was suksesvol deurdat inligting na vore gekom het rakende Lorry se ervarings van geweld, asook sy emosionele beleving daarvan. Op hierdie stadium is dit egter onduidelik of dit spesifiek op gesinsgeweld dui. Dit blyk dat die vertrouensverhouding positief ontwikkel, aangesien Lorry bereid is om sy ervarings en gepaardgaande emosies, met die navorser te deel.

Sessie 3

Vorm van spel : Sensoriese stimulasie en dramatiese spel

Spelmedium : Voedsel met verskillende smake, sand en gevoelsgesiggies.

Doelstellings met sessie:

- Om deur middel van sensoriese stimulasie, die respondent se smaaksintuig te stimuleer ten einde sy bewustheid te verhoog.
- Om deur middel van sandspel, die respondent se ervarings van gesinsgeweld, te verken.
- Om deur middel van gevoelsgesiggies, die respondent se emosionele belewenis van gesinsgeweld, te verken.

Verloop

Lorry het goeie samewerking getoon ten opsigte van die sensoriese stimulasie en was in staat om te verduidelik of die smake vir hom aangenaam of onaangenaam was. Die navorser het 'n direkte benadering gevolg deur die respondent te versoek om 'n huisie te bou wat soos sy ouerhuis lyk. Lorry het die navorser se opdrag sonder weerstand uitgevoer en het ook aan die navorser 'n baba, oupa en sussie uitgewys.

Die tema, naamlik die polisie wat die mense in die huis doodskiet, kom weer voor. Dit blyk dus steeds op Lorry se figuurvoorgrond te wees. Hy verduidelik dat die polisie sy vader doodgeskiet het en meld weer dat hy bang is as hulle so skiet. Lorry noem ook verder dat hy kwaad is vir sy vader en dat hy hom gaan doodskiet. Op die navorser se navraag, noem hy dat sy vader hom geslaan het en dat dit seer was. Hy ontwyk egter die navorser se verdere vrae hieroor. Hy verduidelik dat sy vader die ander kinders ook geslaan het en dat hulle bang was. Hy verduidelik ook dat hy sy vader wil slaan alhoewel hy sou verkies om dit nie te doen nie. Hy verander terselfdertyd die onderwerp deur op ander figuurtjies te fokus. Die navorser verduidelik polariteite aan die respondent, soos beskryf deur Sinay (1997:170), naamlik dat 'n mens vir iemand kan kwaad wees maar ook vir hom kan lief wees, en gee aan die respondent toestemming om sy woede te ventileer.

Lorry noem egter dat hy bang is dat sy vader hom weer sal slaan en dat hy nie weer na die speelkamer toe wil kom nie. Hy noem toe weer later dat sy vader hom nie gaan slaan by die huis nie. Op hierdie punt het hy egter weer kontak met die navorser verbreek en wou hy nie sy gevoelens rondom sy vader, verder bespreek nie.

Evaluering

Tydens die sensoriese stimulasie was Lorry in kontak met die hier-en-nou en was in staat om op die aktiwiteit te fokus. Hy was ook voorts in staat om die polariteite, naamlik aangenaam en onaangenaam, te identifiseer. Dit het geblyk asof die tema, naamlik “die polisie wat die mense in die huis dood skiet”, steeds op Lorry se figuurvoorgrond is en dus ‘n repiterende speltema is. Die behoefte is teenwoordig om dit uit te speel, asook gerusstelling daarvoor te ontvang.

Lorrie was tydens hierdie sessie in staat om te noem dat sy vader hom geslaan het, asook om sy gevoelens van woede teenoor hom, te verbaliseer. Dit blyk egter dat hy wissel tussen ontkenning, soos beskryf deur Sorensen & Snow (in Palmer et al., 1999:262) en die besitname van hierdie gebeure en sy gevoelens daarvoor. Dit wil voorkom asof Lorrie vasgevang is tussen Perls se skyn- en fobiese lae, soos aangevoer deur Thompson & Rudolph (1996:143), deurdat hy moontlik voel dat hy bang is om vir sy vader kwaad te wees en poog om hierdie emosionele pyn te vermy deur dit te ontken. Lorrie het suksesvol van projeksie gebruik gemaak deur gebeure op die sandbakfiguurtjies te projekteer. Hy het ook van defleksie, soos gemeld deur Corey (1995:300), gebruik gemaak deur gebeure wat vroeër beskryf is, te ontken. Die navorser het daarop gereageer deur die polariteit van liefde en woede vir die respondent te skep.

Die doelwitte van die sessie is bereik deurdat Lorrie goeie samewerking getoon het tydens die sensoriese stimulasie. Die sandbak is ook suksesvol benut aangesien heelwat inligting na vore gekom het rondom Lorrie se ervarings van moonlike gesinsgeweld, naamlik sy vader wat die kinders geslaan het. Lorrie is egter steeds nie in staat om sy gevoelens hieroor te besit nie, aangesien hy dit nog soms ontken. Dit blyk

ook dat die vertrouensverhouding groei, aangesien Lorrie die navorser vertrou met steeds meer inligting omtrent sy gesinsomstandighede.

Sessie 4

Vorm van spel : Sensoriese stimulasie en dramatiese spel

Spelmedium : Voorwerpe met verskillende reuke, sand en gevoelsgesiggies.

Doelstellings met sessie:

- Om deur middel van sensoriese stimulasie, die respondent se reuksintuig te stimuleer ten einde sy bewustheid te verhoog.
- Om deur middel van sandspel, die respondent se ervarings van gesinsgeweld, te verken.
- Om deur middel van gevoelsgesiggies, die respondent se belewenis van gesinsgeweld te verken.

Verloop

Lorrie toon goeie samewerking tydens die sensoriese stimulasie en geniet die aktiwiteit. Die navorser het 'n nie-direktiewe benadering gebruik deur aan die respondent die geleentheid te bied om die toneel van sy keuse te skep. Die tema van die polisie wat by die huis skiet, kom weereens voor, asook van spoke by die venster. Dit blyk dus steeds op die respondent se figuurvoorgrond te wees, soos beskryf deur Sinay (1997:165). Die navorser het aan hom die geleentheid gegee om dit uit te speel en het vervolgens aan Lorrie gevra of hy steeds kwaad is vir sy vader en of hy hom met 'n bolletjie klei wil gooi. Hy het gesê "nee" en genoem dat hy nie meer kwaad vir sy vader is nie. Die navorser het hom daarna versoek om, deur middel van die gevoelsgesiggies, sy gevoelens ten opsigte van sy vader aan te dui. Hy het gewys na die gesiggie wat kwaad is en het toe genoem dat hy die sandbakfiguurtjie wat sy vader verteenwoordig, wel met 'n bolletjie klei wou gooi. Op hierdie punt verbreek Lorrie egter weer kontak deur met van die

ander figuurtjies te speel. Hy noem toe egter weer dat die navorser vir sy vader in die tronk moet sit en hom moet slaan.

Hierna het hy voortgegaan deur die “pappa poppie” te byt en dit met mening, met klei te gooi. Die navorser het op hierdie punt aan Lorrie die waarde van woede-ontlading uitgewys, soos aangevoer deur Schoeman (in Schoeman & Van der Merwe, 1996:176), asook ‘n aantal aanvaarbare metodes, uitgewys naamlik om ‘n kussing te slaan of klei teen die muur te gooi. Lorrie het uiteindelik genoem dat hy ook vir sy vader lief is. Hy begryp dus die beginsel van ‘n polariteit soos beskryf deur Sinay (1997:170).

Evaluering

“Spoke” asook “die polisie wat die mense by die huis kom skiet” was weereens op Lorrie se figuurvoorgrond en blyk dus steeds ‘n onvoltooidheid, soos gemeld deur Schoeman (in Schoeman & Van der Merwe, 1997:37), te wees. Alhoewel Lorrie aanvanklik sy woede teenoor sy vader ontken het, het hy dit wel later in die sessie erken. Sy vlak van bewustheid ten opsigte van sy emosies, byvoorbeeld woede teenoor sy vader, het dus verbeter.

Dit blyk ook asof Lorrie beweeg het vanaf Perls se fobiese laag waar hy sy woede ontken het, na die eksplosiewe laag waar hy bereid was om met nuwe gedrag te eksperimenteer, deur middel van die ventilering van sy woede. Hy kon dus ook suksesvol van projeksie, soos aangevoer deur Yontef (1993:142), as ego-verdedigingsmeganisme gebruik maak, deur sy woede op die sandbakfiguurtjie wat sy vader verteenwoordig, te projekteer.

Deur die besit en gevolglike ventilering van sy woede, het Lorrie weer homeostase, soos gemeld deur Sinay (1997:167), in sy gestalt bereik. Die feit dat hy ook genoem het dat hy lief is vir sy vader, is ‘n aanduiding dat hy die beginsel van ‘n polariteit begryp. Die vertrouensverhouding het ook positief ontwikkel aangesien Lorrie in staat was om die navorser met sy ervaringe en emosies te vertrou.

Die doelwitte van die sessie is suksesvol bereik, aangesien Lorrie goeie samewerking tydens die sensoriese stimulasie getoon het. Die feit dat hy tydens die sessie in staat was om met sy emosie van woede kontak te maak, is ook 'n bewys dat die doelwit met die sensoriese stimulasie, bereik is.

Die gebruik van sandspel, om Lorrie se ervarings en emosies rakende gesinsgeweld te verken, was ook uiters suksesvol, aangesien Lorrie in staat gestel is om sy emosie van woede te besit, asook te ventileer op die sandbakguurtjie wat sy vader verteenwoordig het.

4.6 VERGELYKING VAN RESPONDENTE SE EMOSIONELE BELEWENISSE VAN GESINSGEWELD

Die verkenning van die respondente se emosionele belewenisse van gesinsgeweld het tydens sessies twee tot vier plaasgevind. Dit sal vervolgens bespreek word.

Sessie 2

Ben het telkens tydens hierdie sessie, van ontkenning as verdedigingsmeganisme, soos beskryf deur Sorensen & Snow (in Palmer, et al., 1999:262), gebruik gemaak. Voorbeelde hiervan was om telkens die navorser se vrae rondom sy gesinsomstandighede te ignoreer en weiering om sy gevoelens met betrekking tot sy gesin deur middel van die gevoelsgesiggies aan te dui. Die navorser is van mening dat ontkenning moontlik op 'n dieperliggende vrees vir emosionele pyn kan dui, wanneer die ware feite met betrekking tot sy gesinsomstandighede aan die lig kom.

Opvallende aspekte tydens Linda se empiriese proses, was haar aandagafleibaarheid en dissosiasie deurdat dit geblyk het asof sy in 'n wêreld van haar eie verkeer en dikwels nie op die navorser se voorstelle gereageer het nie (White & Allers, 1994:392).

Sy het ook telkens van ontkenning as verdedigingsmeganisme gebruik gemaak deur die navorser se vrae rondom haar gesinsomstandighede bloot te ignoreer, sandbaktonele wat 'n gesprek omtrent haar gesin ontlont het te verander, haar aandag te verskuif na ander speelgoed in die speelkamer, asook om weerstand te toon teen die identifisering van haar emosies deur middel van die gevoelsgesiggies. Die navorser is weereens van mening dat ontkenning moontlik op 'n dieperliggende vrees vir emosionele pyn kan dui, wanneer die ware feite met betrekking tot haar gesinsomstandighede aan die lig kom.

Tydens Lorry se empiriese proses, het onderliggende vrees telkens na vore gekom in die vorm van “die polisie wat by hulle huis kom skiet” en “spoke by die venster”. Hy was egter in staat om sy emosies hieromtrent te besit deurdat hy dit kon verbaliseer.

Tydens hierdie sessie was vrees in die vorm van ontkenning of vorige herinneringe, dus die dominerende emosie wat deur al drie respondente ervaar is.

Sessie 3

Ben was tydens hierdie sessie in staat om 'n insident van kindermishandeling deur sy vader te erken. Hy het dit egter later weer ontken en beweer dat hy gelukkig was in sy ouerhuis. Hy het dus weereens van ontkenning gebruik gemaak wat steeds, volgens die navorser, op onderliggende vrees vir emosionele pyn dui.

Linda het tydens hierdie sessie, duidelike weerstand teen haar vader getoon deurdat sy enige vrae omtrent hom bloot geïgnoreer het. Sy het dus weereens van ontkenning as verdedigingsmeganisme gebruik gemaak. Sy was egter bereid om 'n insident van konflik tussen haar ouers aan die navorser te noem, maar kon steeds nie haar emosies ten opsigte daarvan verbaliseer nie. Sy het wel aggressie in haar stemtoon geopenbaar, asook in die wyse waarop sy met die sand gespeel het. Die navorser is van mening dat vrees 'n sterk onderliggende emosie by Linda is, aangesien sy tydens die konfrontasie met haar

gesinsomstandighede, telkens fisiese gerusstelling van die navorser gevra het deurdat laasgenoemde haar moes optel.

Lorry het tydens hierdie sessie sterk emosies met betrekking tot sy vader geverbaliseer. Dit het telkens gewissel tussen woede, liefde en vrees. Die een oomblik het hy die behoefte uitgespreek om sy woede te ventileer deur sy vader te slaan en het dan weer genoem dat hy dit nie wil doen nie, omdat hy, onder andere, bang is dat sy vader hom weer sal slaan. Hy het ook telkens van ontkenning gebruik gemaak deur die onderwerp van bespreking te verander wanneer die navorser hom gekonfronteer het met sy emosies van woede teenoor sy vader of deur te noem dat hy nie meer kwaad is vir sy vader nie.

Tydens hierdie sessie was vrees in die vorm van ontkenning, asook woede in die vorm van aggressie, die dominerende emosies wat deur die respondente ervaar is.

Sessie 4

Tydens die laaste sessie van die empiriese proses, het Ben van ontkenning na erkenning of die besit van sy emosies beweeg deurdat hy sy woede teenoor sy vader kon erken, asook die rede daarvoor, naamlik die fisiese mishandeling van sy broer, kon verskaf. Hy was ook in staat om met selfondersteunende gedrag, soos beskryf deur Sinay (1997:171), te eksperimenteer deur sy woede te ventileer deur 'n sandbakfiguurtjie wat sy vader verteenwoordig, met klei te gooi.

Tydens die laaste sessie, het Linda daarin geslaag om haar gevoelens van vrees en woede teenoor haar vader te besit. Sy was ook in staat om met die hulp van die navorser, met nuwe gedrag te eksperimenteer deur haar woede teenoor haar vader te ventileer deur middel van die gooi van klei. Sy het dus in die proses selfondersteunende gedrag aangeleer.

Tydens die laaste sessie, was Lorry bereid om sy emosies van woede teenoor sy vader te ventileer deur dit deur middel van die gevoelsgesiggies te identifiseer, die sandbakfiguurtjie wat hy as sy vader geeien het,

met klei te gooi en dit op eie inisiatief te byt. Heelwat aggressie het hiertydens na vore gekom. Lorry het dus in die proses selfondersteunende gedrag aangeleer deur sy woede te ventileer. Hy het egter ook die beginsel van 'n polariteit, soos gemeld deur Sinay (1997:170), begryp deur te erken dat hy ook lief is vir sy vader.

Tydens hierdie sessie was woede en vrees dus die dominerende emosies wat deur die respondente ervaar is.

Vanuit bogenoemde uiteensetting is dit duidelik dat al drie respondente telkens van ontkenning as verdedigingsmeganisme gebruik gemaak het. Die navorser is van mening dat vrees vir emosionele pyn, die onderliggende faktor was. Namate die empiriese proses gevorder het, het al drie respondente teen hul eie pas, emosies van woede en vrees ten opsigte van hul ervaringe van gesinsgeweld begin openbaar, hetsy deur dit te verbaliseer of deur middel van liggaamstaal. Uiteindelik was al drie respondente in staat om hul emosies van vrees en woede te ventileer en is hulle in die proses bemagtig met selfondersteunende gedrag.

HOOFSTUK 5

5 GEVOLGTREKKINGS EN AANBEVELINGS

5.1 INLEIDING

In hierdie hoofstuk sal 'n samevatting gegee word van die studie wat deur die navorser geloods is. Hieruit sal die bereiking van die doelstelling en doelwitte, die beantwoording van die navorsingsvraag,

asook die wyse waarop daar uitvoering aan die studie gegee is, duidelik na vore kom. Aandag sal ook aan gevolgtrekkings en aanbevelings wat uit die navorsing spruit, geskenk word.

5.2 SAMEVATTING VAN DIE NAVORSING

Tydens hierdie studie is daar gefokus op sandspel, soos aangevoer deur Homeyer & Sweeney (1998:3) en Bankert (1997:1), as spelmedium vanuit die gestaltbenadering. Die navorser het die effektiwiteit van hierdie medium verken om die kleuterslagoffer van gesinsgeweld tot die ventilering van hulle ervarings te lei, asook om selfondersteunende gedrag aan te leer. Vir hierdie doeleindes is drie kleuters in die navorsingsproses betrek.

Die navorser het vooraf 'n deeglike literatuurstudie onderneem ten opsigte van die verskynsel van gesinsgeweld, die emosionele gevolge daarvan op die kind en ook spesifiek op die kleuter, die gedragskenmerke en ontwikkelingsvaardighede van die kleuter, die teoretiese beginsels en prosesse van die gestaltbenadering, asook die gebruik van sandspel as spelmedium. Hierdie kennisbasis het die navorser in die navorsingsproses, asook met die beantwoording van die navorsingsvraag, ondersteun.

Die bereiking van die doelwit en doelstellings van die studie, sal vervolgens bespreek word.

5.3 DOEL VAN DIE STUDIE

Die doel van die studie is saamgevat in die navorsingsdoelstelling en -doelwitte. Die inhoud daarvan en die wyse waarop dit bereik is, sal vervolgens bespreek word.

5.3.1 NAVORSINGSDOELSTELLING

Die doelstelling van die studie is soos volg geformuleer:

Om die kleuter wat aan gesinsgeweld blootgestel is, deur middel van sandspel as spelterapiemedium, te ondersteun om sy/haar ervarings te ventileer ten einde selfondersteunende gedrag aan te leer.

Volgens die navorser, is hierdie doelstelling bereik deurdat aandag aan die onderskeie doelwitte geskenk is. Elkeen van die kleuters wat by die studie betrek is, het die geleentheid gekry om hulle ervarings met betrekking tot gesinsgeweld te ventileer ten einde selfondersteunende gedrag aan te leer.

5.3.1.1 Doelwitte

Die doelwitte van die studie en die wyse waarop dit bereik is, is soos volg:

Doelwit 1

Om vanuit 'n literatuurondersoek, 'n teoretiese oorsig te bied van die ervaringswêreld van die kleuterslagoffer van gesinsgeweld ten einde hulle unieke prosesse en gevoelens weer te gee.

Kennis wat ten opsigte van die kleuterslagoffer van gesinsgeweld opgedoen is tydens die literatuurstudie, was vir die navorser van groot waarde. Op hierdie wyse is die navorser in staat gestel om sekere gedragskenmerke en gepaardgaande emosies te kon herken en te hanteer tydens die empiriese prosesse.

Doelwit 2

Om vanuit 'n literatuurondersoek, 'n teoretiese oorsig te bied van spelterapiemediums, in besonder sandspel, wat vanuit die gestaltbenadering, effektief gebruik kan word tydens speltherapie met die kleuterslagoffer van gesinsgeweld.

Tydens die aanvang van die navorsing, het die navorser 'n teoretiese oorsig oor die gestaltbenadering verkry ten einde dit as teoretiese model, tydens speltherapie met die kleuterslagoffer van gesinsgeweld, toe te pas. Spelterapiemediums, in besonder sandspel, is bestudeer en aandag is geskenk aan die wyse waarop dit met die kleuterslagoffer van gesinsgeweld, gebruik kan word.

Doelwit 3

Om deur middel van onderhoude met die betrokke maatskaplike werkers en kinderversorgers, asook die bestudering van lêers, agtergrondinligting omtrent die betrokke kleuters in te samel.

Agtergrondinligting omtrent die respondente is wel vooraf ingesamel deur middel van onderhoude met die betrokke maatskaplike werkers, kinderversorgers en die bestudering van die respondente se lêers. Hierdie inligting het die navorser in staat gestel om die respondente beter te leer ken en om die empiriese proses te rig.

Doelwit 4

Om drie kleuterslagoffers van gesinsgeweld te betrek by individuele speltherapiesessies waar sandspel vanuit die gestaltbenadering, as speltherapiemedium gebruik sal word.

Tydens die individuele speltherapiesessies, kon die navorser sandspel effektief gebruik om die respondente te ondersteun om hul ervarings van gesinsgeweld te ventileer. Dit het dus ook daartoe aanleiding gegee dat hulle hulself op so 'n wyse kon ondersteun.

5.4 GEVOLGTREKKINGS

- Dit is duidelik vanuit die literatuurstudie, dat gesinsgeweld 'n uiters negatiewe effek op kinders se emosionele ontwikkeling, sosialisering, selfkonsepontwikkeling, selfkontrole en morele ontwikkeling het. Kinders in hulle kleuterfase is besonder kwesbaar as gevolg van hulle beperkte bronne om bogenoemde te kan hanteer, byvoorbeeld beperkte kognitiewe ontwikkeling, aandagspan, geheuekapasiteit en taalvaardighede (Hughes, 1988:78).
- Die navorser meen dat dit met die aanvang van die empiriese proses, belangrik was om eerstens 'n vertrouensverhouding met die betrokke respondente te vestig. Hierdie siening word ondersteun deur Gardner (in Schoeman & Van der Merwe, 1996:22). Met die speel van die “sak-speletjie”, is daar in hierdie doelwit geslaag, aangesien dit 'n nie-bedreigende wyse is om met 'n kind kontak te maak. Dit verskaf ook genot aan beide terapeut en kind en kan met gemak op 'n kleuter se ontwikkelingsvlak, aangebied word. Verskeie aspekte omtrent 'n kind se individuele proses kom ook hierdeur na vore, byvoorbeeld sy/haar waaghouding en selfbeeld.

- Die navorser is van mening dat die aanvanklike gebruik van gevoelsgesiggies om die kleuter se gevoelstaal te toets, van belang is, aangesien inligting omtrent hulle emosionele bewustheid hierdeur na vore kom. Dit dien ook as 'n metode om die kind se emosionele belewenisse te staaf.
- Volgens die navorser, is dit van uiterste belang dat aktiwiteite rondom sensoriese stimulasie in 'n terapeutiese proses met 'n kleuterslagoffer van gesinsgeweld, ingebou word. Die literatuur dui aan dat hierdie kinders dikwels onttrek (Martin & Beezley in White & Allers, 1994:391) en disosieer (White & Allers, 1994:392) en dus uit voeling is met hulle omgewing en emosies. Deur middel van sensoriese stimulasie, kan die kind begelei word om sy algemene bewustheid omtrent sy omgewing te verhoog wat weer op sy beurt na 'n bewustheid van die self sal lei.
- Die navorser is van mening dat aktiwiteite rondom sensoriese stimulasie tydens hierdie studie, met sukses gebruik is, aangesien elkeen van die respondente uiteindelik in staat was om hulle emosies te besit en te ventileer.
- Die studie het bewys dat sandspel as spelmedium, soos beskryf deur Homeyer & Sweeney, (1998:7), met groot sukses gebruik kan word met die kleuterslagoffer van gesinsgeweld, ten einde hulle ervaringe van gesinsgeweld te ventileer en selfondersteunende gedrag aan te leer. Die navorser is van mening dat die volgende punte hiertoe bygedra het naamlik:
 - Dit was die ervaring van die navorser dat die kleuters sand as medium geniet het, aangesien dit manipuleerbaar is en 'n positiewe kinestetiese ervaring bied wat blyk om na die vloei van emosies te lei.
 - Die verskillende sandbakfiguurtjies blyk die verbeelding van die kleuter te stimuleer. Hoe groter die verskeidenheid van figuurtjies, hoe meer moontlikhede bestaan daar vir die kind om projeksies te maak.

- Die navorser het gevind dat veral sandbakfiguurtjies wat 'n akkurate weerspieëling van die kleuter se gesinsomstandighede is, byvoorbeeld 'n figuurtjie wat 'n aggressiewe vaderfiguur voorstel, uiters insiggewende informasie omtrent die kleuter se belewenis omtrent sy gesin, na vore gebring het. Indien die kleuter byvoorbeeld die figuurtjie as sy/haar vader geïen het, kon die navorser die kind se interaksie met die figuurtjie duidelik waarneem, byvoorbeeld die doelbewuste weglating uit 'n toneel en die kies van die figuurtjie om sy/haar woede op te ventileer .
- Die navorser is van mening dat sandspel, veral vir die kleuter, 'n uiters effektiewe medium is. Die redes hiervoor is dat sandspel volkome versoenbaar is met 'n kleuter se ontwikkelingsvaardighede. Hulle hoef dus nie oor goeie tekenvaardighede of fynmotoriese vaardighede te beskik, of abstrakte projeksies te maak nie. Die materiaal om die nodige projeksies te maak, is reeds beskikbaar. Al wat van die kind verwag word is om dít wat op sy figuurvoorgrond is, na vore te bring.
- Die navorser het gevind dat sandspel met 'n kleuter 'n dinamiese proses is waartydens 'n nie-direktiewe benadering met sukses gebruik kan word. Dit vereis dus dat die terapeut buigsaam moet wees en saam met die kind se proses moet kan vloei. In plaas van die gebruik van 'n oorwegend statiese toneel wat bespreek word tydens terapie, sal die kleuter eerder 'n paar tonele skep tydens een terapeutiese sessie, en verkies om “dramas” uit te speel. Sandspel met die kleuter neem dus, volgens die navorser se mening, oorwegend die vorm van dramatiese spel, eerder as skeppende spel, aan.
- Die navorser het gevind dat die kleuter se prosesse duidelik waarneembaar is deur middel van sandspel, byvoorbeeld wanneer die navorser die kind met pynlike ervarings konfronteer, sal die kind die toneel vernietig om die gebeure te ontken.

- Die navorser is van mening dat sandbakfiguurtjies ‘n realistiese medium is (met ander woorde, die figuurtjies is byvoorbeeld voorstellings van “regte” mense) waarmee die kleuter direk kan identifiseer om byvoorbeeld hulle woede of ander emosies te ventileer.
- Spesifieke gedragseienskappe en speltemas, soos gemeld deur Howard, Martin & Beezley en Terr (in White & Allers, 1994:390) en Chan, Leff en Terr (in White & Allers, 1994:392), wat kenmerkend is van kinderslagoffers van gesinsgeweld, was duidelik waarneembaar vanuit die sandspelsessies (soos bespreek tydens die gevallestudies). Die navorser het die volgende bemerk by die betrokke kleuters naamlik:
 - teenstand en aggressie, byvoorbeeld om ‘n sandbakfiguurtjie te gooi;
 - angs, byvoorbeeld om bang te wees om emosies te ventileer op ‘n sandbakfiguurtjie wat ‘n sekere persoon verteenwoordig;
 - onttrekkingsgedrag, byvoorbeeld om die navorser se vrae te ignoreer ten opsigte van hul gesinsomstandighede;
 - ‘n swak selfbeeld, byvoorbeeld deur te noem “ek kan nie” wanneer ‘n eenvoudige opdrag gegee word;
 - ontkenningsgedrag, byvoorbeeld om ‘n toneel te vernietig en die navorser se vrae te ignoreer omtrent hul gesinsomstandighede;
 - verbeeldinglose en letterlike spel, byvoorbeeld om vir die figuurtjies kos te maak en te bad;
 - repiterende speltemas, byvoorbeeld om telkens bogenoemde te speel;
 - teenstrydige emosies, byvoorbeeld om liefde en woede ten opsigte van ‘n persoon, byvoorbeeld ‘n ouer, te ervaar;
 - pseudo-volwasse gedrag, byvoorbeeld uitermatige “goeie” gedrag deur toegeneendheid te toon teenoor enige volwassene wat in hulle belangstel;

- dissociatiewe gedrag, byvoorbeeld deur die navorser se opdragte te ignoreer, geen oogkontak te maak nie en in 'n wêreld van hulle eie te verkeer;
- ontwikkelingsagterstande, byvoorbeeld om nie in staat te wees om die kleur van die klei te identifiseer nie;
- 'n kort aandagspan en beweeg gedurig rond, byvoorbeeld om vinnig te beweeg van die een sandbaktoneel na die volgende en gedurig rond te beweeg in die speelkamer.

5.5 NAVORSINGSVRAAG

Die vraag wat met die aanvang van die studie gestel is, is soos volg geformuleer:

Tot watter mate kan sandspel as spelmedium, as 'n behandelingstrategie gebruik word ten einde kinders in hulle kleuterfase wat aan gesinsgeweld onderwerp is, te ondersteun om hul ervarings te ventileer ten einde selfondersteunende gedrag aan te leer?

Vanuit die gevallestudies is dit duidelik dat sandspel 'n uiters suksesvolle medium blyk te wees om kleuterslagoffers van gesinsgeweld te lei na die ventilering van hul ervarings ten einde selfondersteunende gedrag aan te leer, aangesien hierdie doelwit met al drie die respondente bereik is.

5.6 AANBEVELINGS

- Die navorser beveel die gebruik van sandspel vanuit die gestaltbenadering, met kleuterslagoffers van gesinsgeweld aan, aangesien dit versoenbaar is met die ontwikkelingsvlak van die kleuter.
- Die navorser beveel aan dat maatskaplike werkers opleiding ontvang in die gebruik van sandspel vanuit die gestaltbenadering, ten einde die medium effektief te kan gebruik. Kennis ten opsigte van die ontwikkelingsvaardighede en gedragskenmerke van 'n kleuter is ook van uiterste belang

om te verseker dat die terapeut se verwagtinge van die kleuter tydens terapie, ouderdomstoepaslik is.

- Sandspel kan gebruik word met kleuterslagoffers van enige vorm van gesinsgeweld, aangesien die sandbakfiguurtjies die projeksie van enige vorm van trauma kan fasiliteer.
- Sandspel kan effektief gebruik word met die kleuter tydens die assessering van gesinsgeweld vir die doeleindes van 'n kinderhof, aangesien insiggewende inligting aan die lig gebring word wanneer kinders byvoorbeeld 'n sandbakfiguurtjie eien as die ouer wat die oortreding begaan het en hulle ervarings op die figuurtjie projekteer.
- Sandspel kan effektief gebruik word tydens die terapeutiese proses om kleuters te lei tot die ventilering van hulle emosies ten opsigte van ervarings van gesinsgeweld. Woede-ontlading kan byvoorbeeld gefasiliteer word deurdat die kind 'n figuurtjie met 'n negatiewe konnotasie in die sandbak kan gooi. Toepaslike metodes van woede-ontlading moet egter deurgaans deur deur die terapeut beklemtoon word, met ander woorde, om 'n sandbakfiguurtjie of klei te gooi is aanvaarbaar, maar om mense of die oortreder self te beseer, is onaanvaarbaar.
- Die navorser beveel sandspel bo enige ander medium aan, aangesien dit volkome versoenbaar met die ontwikkelingsvaardighede van die kleuter is en geen spesiale vaardighede vereis nie. Dit toon dus veral nuttig met die kleuterslagoffer van gesinsgeweld wat dikwels aan ontwikkelingsagterstande lei.
- Die navorser beveel aan dat spelterapeute 'n wye verskeidenheid van sandbakfiguurtjies bekom wat spesifiek gerig is op die fasilitering van projeksies van gesinsgeweld. Huisraad, byvoorbeeld messe en panne, stokke, gewere, meubels vir verskillende vertrekke en mensfiguurtjies van alle rasse en ouderdomsgroepe help dus hierdie proses grootliks aan.

- Navorsing toon dat traumatiese herinneringe nie slegs in die brein gestoor word nie maar ook in die liggaam. Die navorser beveel dus sandspel aan spesifiek vir die getraumatiseerde kind en by uitstek die kleuter, aangesien die blote kontak met sand 'n sensoriese ervaring aan die kind bied en help met die vloeï van emosies, en dus opsigself genesende waarde het.
- Die navorser beveel aan dat terapeute ontspannings- en woede-ontladingstegnieke inkorporeer tydens 'n terapeutiese proses met kleuterslagoffers van gesinsgeweld, aangesien vrees en woede prominente emosies is wat by hierdie groep voorkom.
- Opvolgstudies ten opsigte van die sukses van sandspel as behandelingstrategie met kinders in hulle middelkinderjare, wat slagoffers is van gesinsgeweld, kan tot verdere toepassingsmoontlikhede lei.

5.7 SLOTOPMERKING

Gesinsgeweld is sekerlik een van die mees traumatiese gebeurtenisse wat 'n jong kind, en by uitstek die kleuter, kan beleef en die emosionele gevolge daarvan is dus omvangryk en intens. Hierdie kinders loop dikwels met 'n warboel van emosies rond wat kan wissel tussen woede, angst, liefde en haat; en hulle beskik dikwels nie oor die vermoë om hierdie intense emosies te hanteer nie. Ten einde te kan oorleef in hierdie onvriendelike omgewing, onttrek hulle dikwels na 'n leefwêreld van hulle eie of toon aggressie teenoor hulle maats en omgewing.

Kinders moet die geleentheid gebied word om hierdie emosies te ventileer ten einde hulle ervarings in perspektief te sien en emosioneel "gesond" te word. Speltherapie speel 'n ontontbeerlike rol in die aanspreek van die emosionele gevolge van gesinsgeweld op die kind. Dit is die uitdaging van die spelterapeut om die kind te begelei tot die bewuswording en besitname van hul emosies rondom hulle ervarings van gesinsgeweld en uiteindelik tot die fasilitering van selfondersteunende gedrag.

Sandspel blyk 'n uiters effektiewe spelmedium te wees wat vir hierdie doel gebruik kan word.

Sandbakfiguurtjies is 'n konkrete medium wat veral die verbeelding van die kleuter aangryp en lei tot die projeksie van hulle ervarings deur middel van die figuurtjies. Die sand self bied ook 'n goeie kinestetiese ervaring wat help met die vloeï van emosies. Sandspel verg voorts ook geen spesiale vaardighede van die kleuter nie wat dus bydra tot die effektiewe benutting van hierdie medium met die kleuter.

Dit bly vir die navorser 'n voorreg om betrokke te kan wees by die emosionele genesingsproses van kinders wat diep seergekry het deur hulle omstandighede. Tydens hierdie studie met drie kleuterslagoffers van gesinsgeweld, het die navorser weereens hierdie voorreg beleef.

BIBLIOGRAFIE

- Arkava, M.L. & lane, T.A. 1983. **Beginning social work research**. boston: allyn & bacon.
- Aronstam, M. 1989. **Gestaltterapie**. In Louw, D.A. Suid-Afrikaanse Handboek van Abnormale Gedrag. Halfweghuis: Southern Boekuitgewers.
- Bagley, C. & King, K. 1990. **Child Sexual Abuse: The Search For Healing**. London: Routledge.
- Cattanach, A. 1992. **Play therapy with abused children**. London: Jessica Kingsley Publishers Ltd.
- Coffman, T. & Schaefer, C. 1993. **Play therapy in action**. United States of America: Terry Coffman & Charles Schaefer.
- Coohey, C. & Braun, N. 1997. Toward an Integrated Framework for Understanding Child Physical Abuse. **Child Abuse & Neglect**, Vol. 21, (11): 1081-1094.
- Corey, G. 1995. **Theory and Practice of Group Counselling**. Pacific Grove, California: Brooks/Cole Publishing Company.
- De Domenico, G.S. 1995. **Sand tray world play: A Comprehensive guide to the use of the sand tray in psychotherapeutic and transformational settings**. Oakland, C A: Vision Quest.
- Doyle, C. 1994. **Child Sexual Abuse: A Guide For Health Professionals**. London: Chapman & Hall.
- Finkelhor, D. 1986. **Sourcebook on Sexual Abuse**. California: Sage Publications.
- Geldard, K. & Geldard, D. 1997. **Counselling Children. A practical introduction**. Sage Publications: London.
- Gelles, R.J. & Cornell, C.P. 1985. **Intimate Violence in Families**. Berverly Hills: Sage.

- Gillis, H. 1994. **Counselling Young People: A Practical Guide for Parents, Teachers and those in the Helping Professions**. Pretoria: Haum Tertiary.
- Gouws, L.A., Louw, D.A., Meyer, W.F., & Plug, C. 1981. **Psigologie Woordeboek**. Pretoria: Sigma Press.
- Hughes, H.M. 1988. Psychological and Behavioural Correlates of Family Violence In Child Witnesses and Victims. **Orthopsychiat**. 58(1), January: 77-91.
- Irwin, E.C. 1993. **Using Puppets for Assessment**. In Schaefer, C.E. & Cangelosi, D.M. (Editors) *Play Therapy Techniques*. New Yersey: Jason Aronson Inc.
- Jenkins, R.L. & Backh, E. 1993. **Finger Puppets and Mask Making**. In Schaefer, C.E. Cangelosi, D.M. (Editors) *Play Therapy Techniques*. New Yersey: Jason Aronson Inc.
- Jennings, S. 1993. **Play Therapy with Children**. London: Blackwell Scientific Publications.
- Knowles, E. & Smith, M. 1997. **The reading connection**. Englewood, Colo: Limited Unlimited.
- Kottman, T. & Schaefer, C. 1995. **Play Therapy in Action: A Casebook for Practitioners**. Jason Aronson Inc.
- Landreth, G. 1991. **Play Therapy: The art of the relationship**. Muncie, In: Accelerated Development.
- Landreth, G., Homeyer, L., Glover, G. & Sweeney, D. 1996. **Play therapy intervention with children with problems**. Northvale, N J: Jason Aronson Inc.
- Lesnik-Oberstein, M., Koers, A.J. & Cohen, L. 1995. Parental Hostility and it's Sources in Psychologically Abusive Mothers: A Test of the Three-Factor Theory. **Child Abuse & Neglect**, 19 (1) : 33-49.

Lesnik-Oberstein, M., Koers, A.J. & Cohen, L. 1995. **Child Abuse & Neglect**, 19(1): 33-49.

Louw, D.A. 1992. **Menslike Ontwikkeling**, Pretoria: HAUM-Tersiêr.

Levinger, L. & Mott, A. **Developmental Phases in Art**. Bank Street Corner.

http://www.bankstreetcorner.com/devel_phases_in_art.shtml (29 Maart 2003).

Ludick, D. 1995. **A Gestalt programme for learning-disabled children**. Proefskrif (D. Phil.) Pretoria: Universiteit van Pretoria.

Lynch, M.A. & Roberts, J. 1982. **The Consequences of Child Abuse**. London: Academic Press.

Malchiodi, C.A. **Using Drawing as Intervention with Traumatized Children**.

<http://www.tlcinst.org/drawingintervention.html> (29 Maart 2003).

Markward, J.M. 1997. The Impact of Domestic Violence on Children. **Families in Society: The Journal of Contemporary Human Services**, January-February: 66-70.

McGee, C. 1997. Children's experiences of domestic violence. **Child and Family Social Work**, 2: 13-23.

McKernan McKay, M. 1994. The Link between Domestic Violence and Child Abuse: Assessment and Treatment Considerations. **Child Welfare Volume LXXIII**, Number 1 January – February:29-39.

McMahon, L. 1992. **The Handbook of Play Therapy**. London: A. Tavistock/Routledge Publishers..

Murray, D.A. 1992. **Anger and aggression: stumbling blocks to growth**. The pre-school years 22: 25-27.

Oaklander, V. 1988. **Windows to our Children**. New York: The Gestalt Journal Press.





- Oliver, L. 1994. The psychological impact of violence on family members subjected to family violence. **Welfare Focus 29**, Augustus: 25-30.
- Palmer, S.E.; Brown, R.A.; Rae-Grant, N.I.; Loughlin, M.J. 1999. Responding to Children's Disclosure of Familial Abuse: What Survivors Tell Us. **Child Welfare**, Vol.LXXVIII, #2 March-April: 260-280.
- Perls, F.S. 1973. **The Gestalt Approach and Eye Witness to Therapy**. New York: Bantam Books.
- Reams, M. & Friedrich, W. 1994. The efficacy of time-limited play therapy with maltreated preschoolers. **Journal of Clinical Psychology**, 50(6), November: 889-899.
- Schoeman, J.P. 1995. **Speltherapie: Die Onontbeerlike Vaardighede in Terapie met die Kind**. Kursus: Speltherapie. Pretoria: Universiteit van Pretoria.
- Schoeman, J.P. 1997. **Speltherapie. SPX 810 en 820**. Pretoria: Departement Maatskaplike Werk, Universiteit van Pretoria.
- Schoeman, J.P. & Van der Merwe, M. 1996. **Entering the child's world. A Play Therapy Approach**. Pretoria: Kagiso Publishers.
- Schurink, E. 1996. SA Child Protection System Disintegrating. **In Focus Forum on Child Abuse**, 4(3) 6-12.
- Serok, S. & Levi, N. 1993. Application of Gestalt therapy with long-term prison inmates in Israel. **The Gestalt Journal (XVI)** 1:105-127.
- Sinay, S. 1997. **Gestalt for Beginners**. Londen: Writers and Readers.
- South African National Council for Child and Family Welfare. 1992. **Child Abuse and Neglect**. Braamfontein: The Natal Witness Printing and Publishing Company.

- Speedie, D. 1999. **The Therapeutic Process in Play Therapy**. Afgerolde stuk. Augustus. Pretoria.
- Stanley, N. 1997. Domestic Violence and Child Abuse: Developing Social Work Practice. **Child and Family Social Work** (2) pp.135-145.
- Strydom, C. & Prinsloo, C.E. 1999. Die invloed van huweliksgeweld op die kind in sy middelkinderjare. **Maatskaplike Werk** Oktober Jaargang 35 (4): 366-374.
- Tear, R. 1993. **Play helps. Toys and activities for children with special needs**. Oxford: Butterworth-Heinemann Ltd..
- Theart, C. 1992. **Child Abuse and Neglect**. Braamfontein: South African National Council for Child and Family Welfare.
- Thompson, C.L. & Rudolph, L.B. 1992. **Counselling Children**. New York: Brooks/Cole Publishing Company.
- Van der Hoven, A.E. 1988. Social factors conducive to family violence. **Acta criminologica, Vol. 1** (1), pp. 34-38.
- Van der Merwe, M. 1991. **Maatskaplikewerk-beraad met jong kinders in egskeidingsituasies met fokus op speeltegnieke**. MA Tesis. Stellenbosch. Universiteit van Stellenbosch.
- Van Dyk, F.J. 1994. Die Gebruik van Speltherapie as Behandelingsmetode by die Kind. **Welsynsfokus/Welfare Focus**, 29 Augustus: 48-55.
- Van Tonder, T. 2000. **Woede en Angs by die Kind as Reaksie op Gesinsgeweld: 'n Gestalt-Assesseringsraamwerk**. Ongepubliseerde M.A.-Verhandeling. Pretoria: Universiteit van Pretoria.

- Van Zyl, M.A. 1990. Huweliksgeweld. Het maatskaplike werk 'n antwoord? **Maatskaplike Werk/Social Work**, 23(1):13-23.
- Wertheimer, M. **Gestalt theory**. Gestalt Archive. <http://rdz.acor.org/gestalt!/gerhards/wert1.html> (17 Maart 1999).
- West, J. 1992. **Child Centered Play Therapy**. Britain: British Library
- White, J. & Allers, T. 1994. Play Therapy with Abused Children. **Journal of Counselling and Development** 72, Maart/April: 390-394.
- Yontef, G.M. 1993. **Awareness, dialogue and process**. New York: The Gestalt Journal Press. Inc.
- Waterhouse, L, ed. **Child abuse and child abusers: protection and prevention**. Foreword by Olive Stevenson. London; Philadelphia: J. Kingsley, 1993.
- Wheat, R. 1995. Help children with emotional difficulties sand trays are great. **Young Children**. National Association for the Education of Young Children. Washington, DC. November 1995.
- Wilson, K., Kendrick, P. & Ryan, V. 1992. **Play Therapy: A Non-Directive Approach for Children and Adollescents**. London: Bailliere Tindall.

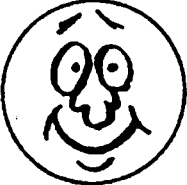
BYLAAG A

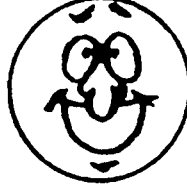
GEVOELSGESIGGIES

				
Gelukkig	Hartseer	Kwaad	Trots	Bang
<input type="text"/>	<input type="text"/>	<input type="text"/>	<input type="text"/>	<input type="text"/>