

**OP WEG MET BYBELKUNDE AAN  
DIE UNIVERSITEIT VAN PRETORIA**

**PROF P.P.A KOTZÉ**

**Intreerede gelewer op 18 Junie 1987 by die aanvaarding van die Profesoraat en Hoofskap van die Departement Bybelkunde, Fakulteit Lettere en Wysbegeerte aan die Universiteit van Pretoria.**

  
\* 2295907 \*

I

**CURRICULUM VITAE VAN PROF P P A KOTZÉ BY GELEENTHEID VAN  
SY INTREEREDE AS PROFESSOR IN EN HOOF VAN DIE  
DEPARTEMENT BYBELKUNDE, FAKULTEIT TEOLOGIE, AFDELING A  
18 Junie 1987**

Pieter Paul Adriaan Kotzé is in 1925 in Suidwes-Afrika gebore en ontvang sy hoërskoolopleiding aan die Hoërskool Upington. Aanvanklik studeer hy vir die BCom-graad in die Buitemuurse Afdeling van die Universiteit van Pretoria, maar in sy derde studiejaar skakel hy oor na BA-admissie en verwerf die BD-graad in 1952. Gedurende 1951/52 gee hy deeltjyds klas in Grieks, in die Buitemuurse Afdeling van die Universiteit.

Aan die einde van 1953 is professor Kotzé gelegitimeer en bedien hy agtereenvolgens die gemeentes Lyttelton, Belfast, Meetse-a-Bophele (met opdrag sending), Phalaborwa, Oos-Londen-Noord en Birchleigh. In die vroeë sewentigerjare betree hy die akademiese wêreld toe hy beroep is as professor aan die Stofberg Teologiese Skool. Gedurende hierdie tydperk doen hy navorsing vir sy doktorale proefskrif oor "Waarheid in die Johannes-evangelie met besondere verwysing na die verbondsperspektief".

Vanaf 1972 tot 1980 is professor Kotzé verbonde aan die Universiteit van die Noorde waar hy onder andere hoof van die departement Ou en Nuwe Testament, dekaan van die Fakulteit Teologie en raadslid van die Universiteit van die Noorde was. Sedert 1980 is hy terug by sy alma mater waar hy veral vir die onderrig in Bybelkunde verantwoordelik is, terwyl hy ook behulpsaam was met teologiese opleiding. Hy verteenwoordig (names Bybelkunde) die Universiteit op die Senaat van die Onderwyskollege, Pretoria. En op 1 Januarie 1987 word hy tot professor in en hoof van die departement Bybelkunde bevorder.

Ander universitêre aktiwiteite van professor Kotzé sluit die volgende in:

**By die Universiteit van Pretoria:**

Voorsitter, Dosentekomitee (Bybelkunde).

Sekretaris, Bybelkundekomitee (in rotasie).

Voorsitter, Komitee vir Kurrikulumontwerp, Suider-Afrikaanse Bybelkundevereniging.

**By die Universiteit van die Noorde:**

Dekaan van die Fakulteit Teologie.

Lid van die Raad en Senaat.

Biblioteek-, Personeel-, Keur- en Beurskomitee.

HY tree op as eksterne eksaminator by verskillende universiteite.

Professor Kotzé lewer 'n besondere bydrae tot die volgende:

**Kerklike ondervinding en aktiwiteite:**

Voorsitter van verskeie ringe.

Tien jaar ringskriba en lid van ringskommissies.

Lid van Sinodale sendingkommissies (Transvaal, Noord-Transvaal en Suid-Transvaal).

**Lidmaatskap van wetenskaplike organisasies:**

Nuwe Testamentiese Werkgemeenskap van Suid-Afrika.

Die Suider-Afrikaanse Bybelkundevereniging.

**Lidmaatskap van ander liggame en rade:**

Voorsitter, Streekswelsynsraad, Oos-Kaap.

Skakelkomitees: Oos-Londen.

Op kulturele gebied doen hy ook sy deel deur op die volgende komitees te dien:

Menseverhoudingskomitee: Pietersburg.

Skoolkomitees: Belfast, Phalaborwa, Oos-Londen, Birchleigh en Pietersburg.

Skoolraad: Tzaneen.

Rapportryers.

As voorsitter van die Kurrikulumkomitee van die Suider-Afrikaanse Bybelkundevereniging was professor Kotzé medeverantwoordelik vir die daarstelling van 'n kernleerplan vir Bybelkunde aan Suider-Afrikaanse universiteite. Hy beywer hom vir kurrikulering en het voor genoemde vereniging referate gelewer oor: Ontwerp en integrasie van Bybelkundefeerplanne en Beginsels vir kurrikulumontwerp vir Bybelkunde. Op versoek van die Christelike Lektuurfonds het hy vir die NG Kerk in Afrika kommentare geskryf op 1 en 2 Korintiërs en op versoek van die redaksie van die Bybel met verklarende aantekening het hy die gedeelte op die Lukasevan-gelie gedoen. In die beoogde struktuuranalitiese kommentarereeks van die Nuwe Testamentiese Werkgemeenskap van Suid-Afrika het hy 'n kom-mentaar op Jakobus voltooi. Op sy spesialisasiegebied, die Johannes-geskrifte en Jakobus het hy verskillende artikels geskryf en referate gelewer.

Professor Kotzé lewer agt wetenskaplike referate, publiseer twintig weten-skaplike artikels en het pas die volgende navorsing voltooi:

### III

“Kommentaar, uitleg en boodskap van Jakobus” en is besig aan ’n handboek vir Bybelkunde.

Dit is vervolgens aangenaam om vir professor Kotzé te versoek om sy professorale intrede te lewer oor die onderwerp “ Op weg met Bybelkunde aan die Universiteit van Pretoria”.

Prof D M Joubert  
REKTOR

## Op weg met Bybelkunde aan die Universiteit van Pretoria

P P A Kotzé

Meneer die rektor en onderkanselier,  
meneer die dekaan  
menere kollegas  
dames en here studente  
dames en here

In u leidraad ten opsigte van die samestelling van intreeredes, punt 16.4, is aan die hand gedoen dat so 'n intreerede sal handel oor die bepaalde vakdissipline en die ontplooiing daarvan, oor hoe spreker sy taak sien, wat hy homself ten doel stel, hoe sy dissipline die gemeenskap dien en kan dien of behoort te dien en in die verband nuwe vergesigte aan te sny.

Aan hierdie verwagting wil ek graag probeer voldoen deur in die eerste plek die verhouding van Bybelkunde tot verwante vakgebiede in oënskou te neem - want dit is in gedrang - en om dan vervolgens te wys op sy doel en taak met 'n omyning van 'n aspek van gemeenskapsdiens wat hom aan ons opdring.

### 1. Die verhouding van Bybelkunde tot verwante vakgebiede.

#### 1.1 Die probleem

Aan die Universiteit van Pretoria word die vak Bybelkunde rustig en met gemak aangebied. Dit geskied egter teen die agtergrond van spanningsvelde wat daar rondom die vak bestaan. Die spanningsvelde kan weliswaar nie mynvelde genoem word nie - so gevaarlik is dit nie - en daarom sal dit ons betaam om nie op ons tone deur die velde te stap nie, maar om wel deeglik spore te trap. Indien ons ons misgis en tog 'n myn aftrap, sal dit verminking beteken, maar tegelyk 'n waarskuwing aan navolgers wees om nie op daardie spesifieke spoor te trap nie.

Die problematiek in verband met Bybelkunde kan oorsigtelik aan die orde gestel word deur die temas van 'n paar intreeredes wat ek onlangs ter hand geneem het. Op 1 Maart 1973 het prof J C Lombard van die Universiteit van die Oranje Vrystaat 'n intreerede gelewer oor: Die betekenis van Bybelkunde as akademiese dissipline. Hy wou 'n antwoord probeer gee op die vraag: Is Bybelkunde 'n akademiese dissipline? Dit was vir hom 'n probleem. Gedurende 1974 het prof J W V van Huyssteen van die Universiteit van Port Elizabeth 'n intreerede gelewer oor die vraag: Wat is

Bybelkunde? Die vraagvorm van sy onderwerp verraaï die strekking van sy rede. Gedurende 1978 lewer prof James Barr van die Universiteit van Oxford 'n intreerede oor die vraag: "Does Biblical Study still belong to Theology?" Om 'n idee te kry van die spanning wat met hierdie problematiek ervaar word (en waarin ons, soos reeds gesê, nie deel nie), haal ek aan uit een van hierdie geskrifte: "Tog sal meeste Bybelkundiges erken dat hulle deur een van die volgende faktore bedreig voel: óf Bybelkundedepartemente leef in die skadu van meer omvattende teologiese fakulteite wat hulle dan byna angsvallig probeer óf tevrede stel, óf vermy - met uiteindelijke verlies van 'n eie skerp afgebakende selfbeeld en definitief geformuleerde doelstellings;..." (Van Huyssteen 1984:9). Die skrywer gaan voort deur daarop te wys dat Bybelkunde selfs vervaag kan word tot die beoefening van 'n soort van algemene Godsdienswetenskap uit piëteit vir 'n oorwegend Christelike gemeenskap.

Op die 6de kongres van die Suider-Afrikaanse Bybelkundervereniging op 22-23 Mei 1987 by die Universiteit Vista, het twee referate gehandel oor die verhouding van Bybelkunde tot Bybelonderrig. (Venter 1987; Heystek 1987). Die kongres het dit dus as 'n probleemveld geïdentifiseer. Referate oor ander onderwerpe het op een of ander stadium ook die onderwerp onder die loep geneem. In die bespreking was dit telkens 'n brandpunt en teen die einde van die kongres het sommige kongresgangers nog nie heldere lig gesien nie.

Die ontwikkeling van die vak aan die Universiteit van Pretoria van 'n sukkelende aanvang gedurende 1958 tot 'n selfstandige departement in 1987, dui op doelgerigte vooruitgang en nie op onsekerheid nie. Hiervandaan verder gaan dit ewe doelgerig voort want die registrasie van so 'n groot getal studente vir 1987 (754) toon aan dat in 'n groot behoefte voorsien word.

Die benadering wat ek vir u wil voorhou, gee aan Bybelkunde 'n plek en 'n taak wat inspireer en waaroor die Bybelkundige met reg entoestasties kan praat. Laat my toe om dit vir u te probeer aantoon. Ek vra 'laat my toe', want dit mag vir u vermoedelik wees om saam met my op weg te gaan na die beeld wat ek vir u wil toon.

Oor die vraag of Bybelkunde 'n wetenskaplike dissipline is, hoef daar nie meer twyfel te bestaan nie. Die saak is oortuigend deur gesaghebbendes aangetoon in verskillende werke.<sup>1</sup>

## 1.2 Die verhouding van Bybelkunde tot Teologie en Bybelonderrig

Geleerdes is veral sensitief oor die probleem van die verhouding van Bybelkunde tot Teologie en Bybelonderrig (of soos dit vroeër genoem is, Godsdiensonderrig). Die verhouding wat deur die volgende vergelyking aangetoon word, wil slegs in breë trekke en sonder aanspraak op fynere

nuanseringe, die belangrikste verskille en ooreenkomste tussen "Teologie", Bybelkunde en Bybelonderrig illustreer.<sup>2</sup> Die verskille tussen die drie vakgebiede hang saam met doelstelling, die rol wat voorveronderstellings speel, die gemeenskap wat bedien word en die studieveld. Hierdie verskille kan oorsigteik soos volg voorgestel word:

	<u>Bybelkunde</u>	<u>Teologie</u>	<u>Bybel- onderrig</u>
<b>Studieveld</b>	Die Bybel	Die Bybel + uitwerking van die Bybel in geskiedenis, belydenis en bepaalde praktyke	Die Bybel as bron vir lewensvorm- ende waardes
<b>Rol van kerklike en konfes- sionele voorver- onderstel- lings</b>	Onopsetlik	Opsetlik	Onopsetlik maar .....
<b>Doelstelling</b>	Opleiding van studente (in die algemeen) in wetenskap- like gebruik van die Bybel op skool en in gemeenskap	Opleiding van predikante en akademici volgens bepaalde belydenis en kerklike tradi- sie.	Opleiding van onderwysers om leerlinge te onderrig in lewenswaardes soos bv. geloof, hoop en liefde vanuit die Bybel
<b>Gemeenskap wat bedien word</b>	Relatief heteroëen	Relatief homogeen	Relatief heteroëen

## 1.2.1. Bybelkunde en Bybelonderrig

### 1.2.1.1 Verskil in uitgangspunt

Soos uit die leerplanne vir Bybelonderrig blyk, spits die vak hom toe op die kweek van lewensvormende en lewensbeskoulike waardes soos dit in die Bybel voorgestel word. Eksponente van Bybelonderrig beklemtoon hierdie aspek dikwels met aksente van geringskatting van die kenniselement van die Bybel. "The chief aim in Religious Education 'is not what we taught the pupil to know... It is what the pupil has learnt to be....." (Malan 1981:58).<sup>3</sup> Bybelkunde is egter juis die wetenskaplike bestudering van die Bybel. Dat in die proses van wetenskaplike bestudering 'n lewensbeskoulike en lewensvormende effek voltrek kan word, word allerweë met vreugde erken. Hierdie verskil word ook beklemtoon in 'n werksdokument van die Komitee vir Kurrikulumontwerp van die Suider-Afrikaanse Bybelkundevereniging: "Juis die wetenskaplikheid van Bybelkunde onderskei dit van Bybelonderrig. Terwyl Bybelonderrig dit het oor geloofs- of lewensbeskoulike uitgangspunte wat eksemplaries uit die Bybel ondersteun word, het Bybelkunde te make met die logiese analise van die Bybel wat krities inspeel op voorveronderstellinge van die student, sodat die wetenskaplike bestudering van die Bybel dialogies-korrigerend op voorveronderstellinge inwerk om sodoende 'n minder dogmatiese en meer Bybelse waardesisteem en houdings by hom te kweek."

Bybelkundedosent:	"Ek bled die wetenskaplike bestudering van die Bybel aan met die wete dat dit lewensvormende en lewensbeskoulike waardes kan oordra."
Bybelonderrigdosent:	"Ek gee onderrig in die lewensvormende en lewensbeskoulike waardes soos dit in die Bybel gevind word."

### 1.2.1.2 Die rol van voorveronderstellings

Omdat die samelewing, wat die vak Bybelonderrig wil dien, uit 'n heterogene kerklike, konfessionele en kulturele gemeenskap bestaan, sou ver wag kan word dat die onderwyser of dosent daarop bedag sal wees om nie sy eie kerklike, godsdienstige of kulturele voorveronderstellings 'n opsetlike rol te laat speel nie. Dit is egter amper 'n onmoontlike opgaaf. Dit gaan immers om lewenswaardes en wanneer die Bybelonderrigdosent of -onderwyser byvoorbeeld die etiese of leerstellige dimensies van lewenswaardes onderrig, is hy aangewese op die patroon waarvolgens hyself geskoei is.<sup>4</sup> 'n Mens sou jou moeilik kon voorstel dat 'n dosent met 'n protestantse Calvinistiese tradisie dieselfde as 'n dosent met 'n Rooms-katolieke tradisie oor 'n onderwerp soos die verhouding tussen geloof en werke, sou deurgee. Dit is die sin van die "+" en die "as bron ....."



in die vergelyking hierbo. Lewensbeskouing en lewenswaardes het 'n sterker subjektiewe dimensie as wetenskaplike kennis en leen hom dus in die mate moeiliker vir objektiewe benadering.

## 1.2.2 Bybelkunde en Teologie

### 1.2.2.1. Studieveld

Die woord "Teologie" word in hierdie verband gebruik nie as noemer vir een vak soos byvoorbeeld ekonomie of wysbegeerte nie. Teologie is 'n konstellasië van vakke wat saamgebind word deur 'n gemeenskaplike sentrum, naamlik hulle blikrigting na God. Ons ken God egter deur sy Woord en daarom is die konkrete vorm van die kern van teologiese vakke die Bybel. Ons sou dit grafies soos volg kan voorstel:

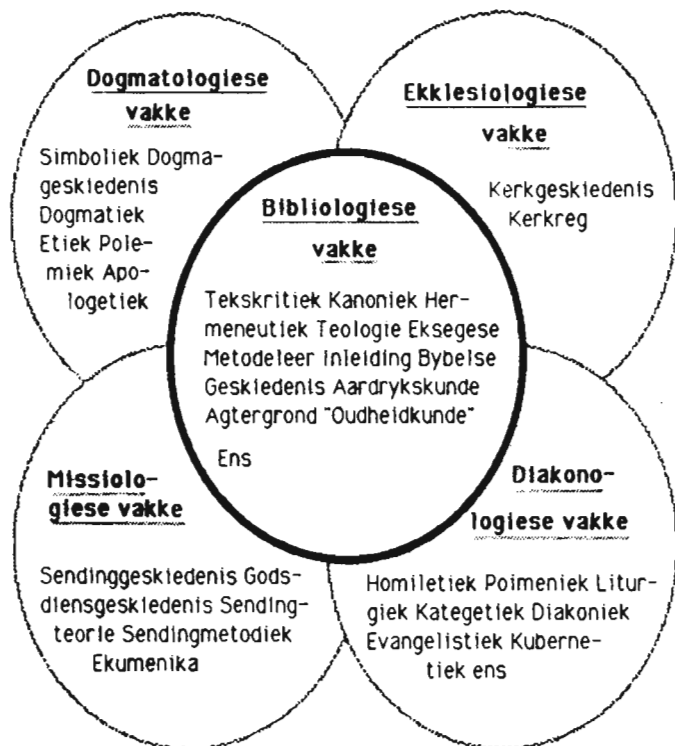

### 1.2.2.1.1 Bybelkunde en die bibliologiese vakke: Ou en Nuwe Testament

Die bibliologiese vakke Ou en Nuwe Testament vorm die basis waarop alle ander teologiese vakrigtings bou omdat die teologie as wetenskap die Skrif tot veld van ondersoek het.<sup>5</sup> Hierdie twee bibliologiese vakke hou hulle besig met die gespesialiseerde wetenskaplike bestudering van die Bybel. Die grense van die studieveld vir Bybelkunde en die bibliologiese vakke val feitlik saam. Daar is egter 'n verskil in aanbieding van leerinhoud. In Ou en Nuwe Testament word voorsiening gemaak vir spesialisasie deur middel van die tale Grieks en Hebreeus waarby Bybelkunde eers op honneursvlak inskakel. In Teologie word die hoofdis van Ou en Nuwe Testament gewoonlik ook eers op nagraadse vlak aangebied.

Die wesenlike eenheid van die studieveld word egter deur Bybelkunde sterker beklemtoon omdat Ou Testament en Nuwe Testament twee komponente van die een vak vorm en die oordra van kennis oor die Bybel meer geïntegreerd, of tenminste parallel, kan plaasvind.<sup>6</sup>

Hieronder sal gewys word op die verskil tussen Ou en Nuwe Testament aan die een kant en Bybelkunde aan die anderkant ten opsigte van die gemeenskap wat bedien word. Hier dien egter daarop gewys te word dat, alhoewel dit teoretiese vir enige student moontlik is om vir Ou en Nuwe Testament in te skryf, die vakke gewoonlik aangebied word vir die opleiding van predikante en teoloë van 'n bepaalde kerk, terwyl Bybelkunde aangebied word vir studente in die algemeen, van watter geloofsoortuigings hulle ookal mag wees.

### 1.2.2.1.2 Bybelkunde en ander teologiese vakke

Met die res van die teologiese vakgebiede het Bybelkunde 'n losser verband en daarin verskil die aanbieding van Bybelkunde aan die Universiteit van Pretoria ook van sommige ander universiteite.

Die student in Bybelkunde word in aanraking gebring met die 'grondstowwe' van alle teologiese dissiplines terwyl dit 'n 'openheid' laat vir die finale konklusies of die uitwerking daarvan.<sup>7</sup> Soos iemand gesê het: "Bybelkunde kan dus gedefinieer word as die studie wat gerig is op die verstaan van die Bybel as sodanig en nie die bestudering van sy uitwerking nie. (Eybers 1973:30; Otto Weber 1959 : 14) Aangesien dit in Bybelkunde gaan om 'n studie van die Bybel, bepaal die Bybel self die leerinhoud en stel die grense vas. Die effek wat die Bybel in die geskiedenis gehad het of die nadenke oor hoe die openbaring van God in die belydenis van die kerk gereflekteer word of die bestudering van die dogma van die kerk of die historiese ontwikkeling wat agter die formulering van die dogmata lê (om

maar 'n paar voorbeelde te noem), val buite hierdie grense.

### **1.2.2.1.2 Die rol van voorveronderstellings, doelstelling en die gemeenskap wat gedien moet word.**

So 'n 'openheid' is noodwendig in Bybelkunde teenoor Teologie (ook wat die bibliologiese vakke betref). Teologie word gewoonlik aangebied vanuit amptelik voorafbepaalde perspektiewe; gewoonlik vanuit 'n bepaalde kerklike perspektief en dus ook vanuit 'n bepaalde belydenisperspektief met die doel om die student te vorm tot eksponent van hierdie perspektiewe.<sup>8</sup> Die Bybelkundedosent sal ook sy persoonlike voorveronderstellings hê en dit moet hy ook rustig kan bely en kan motiveer met erkenning van ander uitgangspunte, maar hy moet sy vak op so 'n wetenskaplike wyse aanbied dat dit op wetenskaplik-geloofwaardige wyse ervaar kan word deur studente uit 'n heterogene gemeenskap wat 'n bonte verskeidenheid van kerklike, konfessionele en kulturele verskille verteenwoordig. As teologie op die "kerkplein" beweeg, beweeg Bybelkunde op die "markplein." (Klinghorn 1982).

So 'n benadering hoef persoonlike geloofsoortuigings nie te relativer nie. James Barr kom ongeveer tot dieselfde gevolgtrekking as hy sê: "Though theology can distort and damage objectivity, as theologians themselves continually admit, strong theological conviction can coexist and rejoice in a very high degree of objectivity." Dan noem hy 'n paar voorbeelde uit die geskiedenis en gaan voort "it is a question of the quality of a theological attitude which will encourage the biblical material to speak for itself....." (Barr 1978:10) Die appellerende krag wat uitgaan van 'n ongedwonge wetenskaplike omgang met die Bybel is onberekenbaar. In en deur die wetenskaplike aktiwiteit van die dosent met die student, kom die Woord self aan die woord. Pogings in 'n teenoorgestelde rigting werk nie. "Attempts in secular educational institutions in the United States to study the Bible as literature cannot ignore its nature as religious literature. The Bible owes its existence to the community-in-God who lived the story and recorded it and to whom, believers maintain, God made his will and his ways known, and continues to do so through the written record. (Kerr 1987:4) So 'n nie-neutrale maar objektiewe benadering maak ruimte vir 'n ontdekkende en ontginnende strukturering van die aanbieding.<sup>9</sup>

Ondanks die verskille is dit tog duidelik dat Bybelkunde ten opsigte van inhoud en metode onlosmaaklik aan "Teologie" verbonde is en daarom is dit wenslik dat die dosentekorps vir Bybelkunde uit teologiese kringe getrek sal word.

Wat die studenteteiken betref loop die weë egter uiteen. In die algemeen stel "Teologie" hom ten doel om predikante en teoloë vir 'n bepaalde kerk op te lei. In hierdie opsig sal Bybelkunde gebruik kan word as diensvak. Bybelkunde is egter primêr gerig op die student in die algemeen en as

sodanig is dit 'n vakwetenskap in die Fakulteit Lettere en Wysbegeerte.

### Die plaaslike situasie

Die opset soos dit op die oomblik aan die Universiteit van Pretoria bestaan, gee ongeveer uitdrukking aan die prinsipiële uiteensetting hierbo.

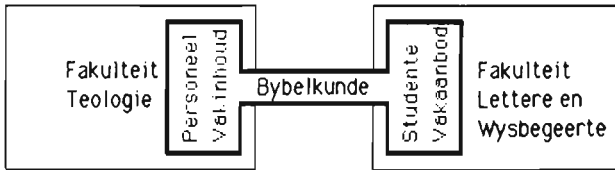

## 2. Die doel en taak van Bybelkunde

Vanuit hierdie opset moet die doel en taak van Bybelkunde aan die Universiteit van Pretoria maar ook in die algemeen in oënskou geneem word.

### 2.1 Doel

Op grond van 'n situasie-analise wat reeds gedoen is (Kotzé 1981:23-29) stel die Departement Bybelkunde hom ten doel om

1. binne die raamwerk van die missie van die Universiteit, studente op te lei in die wetenskaplike bestudering van die Bybel op so 'n wyse dat die student deur sy onderrig- en leerervaring toegerus sal word vir beroepsvervulling, akademiese vaardigheid en lewensvervulling.
2. die gemeenskap te dien deur navorsingsresultate en die produksie van studiemateriaal.

### 2.2 Taak

Word die taak van Bybelkunde vanuit hierdie agtergrond en met die oog op hierdie doel aan die Universiteit van Pretoria en in die algemeen verken, dan is die gevolgtrekking geregverdig dat Bybelkunde 'n onmisbare taak het.

Voortvloeiende uit die algemene doelstelling, is die departement besig om spesifieke doelwitte te formuleer om binne 'n bepaalde tydsbestek te bereik volgens aksteplanne wat by elke doelwit pas. Skematies sou ek dit soos volg wil voorstel:

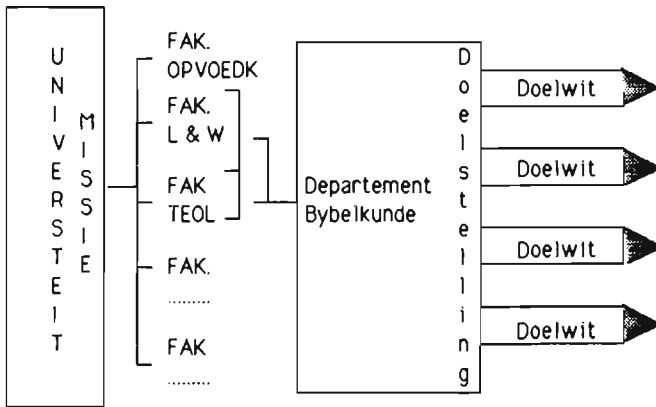

### 3. Doelwitorientering

Ek sal aan die hand doen dat in die formulering van doelwitte die volgende sake intensiewe aandag geniet.

- 3.1 Kurrikulering volgens die jongste kurrikuleringsbeginsels.
- 3.2 Die voorsiening in Bybelkundige handboeke.
- 3.3 'n Diens toegespits op die gewone Bybelleser.

#### 3.1 Kurrikulering

Die departement is op die oomblik besig met wetenskaplik-verantwoorde kurrikulering aan die hand van deskundige leiding. Hierin sal rekening gehou moet word met 'n groter mate van studentebetrokkenheid in die funksionering van die interaksie tussen student, leerinhoude en dosent. Ek glo dat die implementering van studiehandleidings in die departement, 'n poging in hierdie rigting is. Daar moet egter, myns insiens, nie alleen gelet word op 'n verhoogde interaksie *per se* nie, maar ook deeglik rekening gehou word met die aard van hierdie interaksie. Dit geld waarskynlik alle onderrig, maar in besonder die onderrig in Bybelse inhoude. Die woord "leerervaring" in die sin van "eie maak" van leerinhoude (Krüger 1980:79), is nog te vaag en te neutraal om my bedoeling weer te gee. Ek wil my bedoeling graag verduidelik teen die agtergrond van ontwikkelinge wat onder ons aandag gebring is by die jongste kongres van die Suider-Afrikaanse Bybelkundevereniging deur 'n referaat van S E Kerr: The didactics of Biblical Studies. Die ondersoek het te doen gehad met die innerlike van student en dosent, naamlik die verskil in funksionering van die linker- en regter breinlobbe. Daaruit word vërreikende gevolgtrekkings gemaak.

Aan die hand van T R Blakeslee (1980), het Kerr aangetoon dat toetse aan

die lig gebring het dat die linker breinlob van die mens veral ge-assosieer word met die logiese en verbale vermoëns van die mens wat kan rasionaliseer en wat die abstrakte denke in woorde kan formuleer. Gerieflikheidshalwe wil ek die die term "kognitiewe vermoëns" in die verband gebruik. Die regter breinlob word veral ge-assosieer met die emosionele, intuïtiewe, kreatiewe vermoëns wat hom in staat stel tot kuns, vormgewing en klankwaarneming. Gerieflikheidshalwe wil ek hierdie vermoëns voorlopig dek met die begrip "affektiewe vermoëns". Hierbo is die uitdrukking "veral ge-assosieer" gebruik, want die ondersoekers gee toe dat hier nie gepraat kan word van 'n een tot een relasie nie. Blakeslee oordeel nou dat in die onderrig soos dit vandag toegepas word, die aandag veral toegespits word op die vermoëns van die linker breinlob met die klem op die logiese en verbale aspekte met verwaarlosing van die nie-verbale (1980:54)<sup>9</sup>. Hy beweer: "A real reform of the education system will not occur until the individual teachers learn to understand the true duality of their students minds." (1980:59)<sup>10</sup> Hierbo is reeds aangetoon dat pogings om die Bybel slegs as letterkundige werk te bestudeer misluk het omdat die Bybel godsdienstige literatuur is en godsdienste te doen het met dimensies wat op die intuïtiewe, mistiese, rituele, eksperimentele en emosionele vlakke funksioneer. Daar vind 'n dinamiese wisselwerking plaas tussen die kognitiewe en affektiewe menslike vermoëns. Dit kan op verskillende wyses geformuleer word. "Die affektiewe, so kan dit argumentshalwe gestel word, vorm die bedding waarin die kognitiewe sy loop neem" sê R A Krüger (1980:102). Ander beskryf die affektiewe as die springplank wat die veerkrag aan die kognitiewe bied (Sonnekus 1968:226). Hierdie beskrywings ken aan die affektiewe slegs 'n ondersteuningsfunksie toe, terwyl die wisselwerking meer eweredig geskied. Ek meen dat ons hier met 'n waardevolle bydrae te doen het, maar dat die primêre vermoë van die mens nog buite rekening gelaat is, naamlik sy konatiewe vermoëns; dit wat die mens beweeg om 'n ding te "wil" doen. Dit wat 'n mens "wil", lei na sy handeling en dit is per slot van rekening 'n beslissende aspek van menswees in die algemeen, maar dan ook van studentwees in die besonder. Die wilshandeling spruit juis voort uit die wisselwerking tussen die kognitiewe en affektiewe vermoëns. Hoe dit ook al sy, die erkenning van so 'n dinamiese wisselwerking lei tot die konklusie dat dit in kurrikulêring neerslag moet vind langs die weg van leerervaring in bogenoemde ryke sin en betekenis van die woord; om Blakeslee weer 'n keer aan die woord te stel: "In a classroom situation, learning can be greatly improved if verbal material is reinforced by imagery." (1980:71).

Hierdie hele saak wen aan gewig indien navorsers korrek is wanneer hulle sê dat die tegnologiese rewolusie, wat so 'n groot lewensvormende invloed het, veral uitreik na die intuïtiewe en emosionele reaksies van die mens eerder as na sy refleksiewe en logiese reaksies. Ons word dus voor die uitdaging gestel om effektief te kurrikuleer met die oog op die vrugbaarste vorm van interaksie tussen dosent, student en leerinhoud.

### 3.2 Die publikasie van Bybelkundige handboeke

Die behoefte aan Afrikaanse Bybelse vakliteratuur word vir 'n geruime tyd reeds aangevoel en die behoefte is op verskeie plekke op bekwame wyse gemotiveer (Du Toit (red) sonder jaar en bladsyno.). In die lig van 'n dreigende akademiese boikot teen Suid-Afrika, die steeds stygende pryse van ingevoerde werke en, in gekwalifiseerde sin, ook groterwordende eiesoortige teologiese denkklimaat in ons land, word die behoefte aan eie Bybelkundige vakliteratuur met groter intensiteit beleef. Met waardering moet tog melding gemaak word van voortreflike pogings om in die behoefte te voorsien.<sup>11</sup> Sommige van hierdie werke se visier is gerig op die teologiese student. Bybelkunde is egter in ons land 'n relatiewe jong vak en hoe langer ons daarmee op weg is, hoe meer word sy eie aard, aanslag en behoefte geprofileer. Sy eiesoortigheid vra deels eiesoortige inhoud en dit stel nuwe eise aan die aanbieding van stof wat tred hou met die nuwe insigte op onderwysgebied. Dit is 'n uitdaging aan ons vakmanne om in hierdie behoefte te voorsien.

### 3.3 'n Diens toegespits op die gewone Bybelleser

'n Behoefte wat al dringender aan die deur klop, is die behoefte van die gewone Bybelleser. Sy behoefte hang saam met 'n aksentverskuiwing in die bestudering van die Bybel enersyds, maar ook andersyds met tergende vrae waarvoor hy al meer self 'n antwoord wil vind. Die volgende voorbeelde is bedoel om aan te toon dat Bybelgebruik almeer op die praktyk gerig word.

a. Verskillende skrywers het reeds daarop gewys dat, om verskeie redes, die leser van 'n teks en daarom ook die Bybelteks, die fokuspunt van wetenskaplike ondersoek geword het. (Kotzé 1985:50-63; Lategan 1984:1-7) Daar is 'n tendens om die fokus te verskuif van die historiese paradigma waarvolgens die aandag veral toegespits word op die oorsprong van die teks en vervolgens op die verhouding tussen skrywer en teks, na 'n strukturalisties-literêre paradigma wat die aandag toespits op die verhouding verhouding tussen teks en leser:

Historiese benadering	Oorsprong- <u>teks</u> -skrywer
Strukturalistiese literêre benadering	<u>teks</u> -leser-betekenis

b. Die praktiese waarde van die histories-kritiese metode word ook vandag van verskillende kante bevraagteken. Teoloe in nie-Europese en

derdewêreldlande (Indië, Suid-Amerika, Afrika) erken wel die waarde van die metode, maar beweer dat die betekenis daarvan selde oorgedra kan word aan die gewone Bybelleser. Dit bly beperk tot die ingewyde deskundiges en het ontstaan in 'n denkklimaat wat nie eie is aan die derde wêreld nie (Harrington 1982:362-70).

c. Hoewel hierdie stemme dikwels gepaard gaan met 'n soort van onkritiese en naïewe Skrifbenadering, hang dit tog in 'n mate saam met 'n ander meer gesofistikeerde metode, naamlik die resepsiekritiek wat vra na die historiese konteks waarin die verstaan plaasvind en die aandag wil toespits op die sosiologiese situasie van die Ou en Nuwe Testament (Petersen 1985; Thiessen G 1982).

d. In die verbygaan moet ook verwys word na die nieu-marxistiese maatskappykritiek wat op die Bybel toegepas word. Hulle benadering is dat elke teks, en dus ook die Bybelteks, sekere belange dien. Die belange moet geïdentifiseer word deur die omstandighede waarin die teks tot stand gekom het, te ondersoek. Maar veral moet vasgestel word hoe die praktyk van uitleg gemik kan wees om belange te dien of een of ander standpunt te regverdig.

e. In die Suid-Afrikaanse situasie is soortgelyke strominge aanwesig wat duidelike spore toon in die bevrydingsteologie, swart teologie en Afrikateologie. Vanuit hierdie kringe word weer gepraat van wit teologie en elk van hierdie teologieë lok hulle reaksie uit.

f. Die praktykgerigte dimensie van Skrifuitleg word verder sigbaar in die kerke se betrokkenheid in sosiaal-politieke vraagstukke soos die afkondiging van 'n status confessionis deur die NG Sendingkerk en die reaksie van die NG Kerk daarop, die verandering van huwelikswetgewing, die verskyning van 'n Kairosdokument, sinodebesluite oor kerk en samelewing. Hierdie dinge tref die gelowige Bybelleser baie hard. As hy nie die kundigheid het om 'n eie oordeel oor sulke sake te vel nie, moet hy hom verlaat op deskundige of amptelike uitsprake van kerke. Korrespondensie in die pers en onderhoude deur middel van die openbare media laat 'n toestand van verwarring deurskemer vanweë teenstrydige uitsprake van deskundiges wat dikwels op grond van dieselfde Bybelse outoritêit gemaak word. "Bewyse" uit die Skrif en "beroepe" op die gesag van die Bybel word vir die mense problematies en skep vir hom 'n noodsituasie waaruit hy probeer kom deur self antwoorde in die Bybel te soek. Hierdie "selfdoen"-teologie is een van die kenmerke van ons tyd en

dit sal in die toekoms al sterker na vore tree. 

g. Ons tyd beleef 'n ongekende groei in Bybelstudiegroepe, deels as gevolg van die behoeftes wat hierbo genoem is, deels as gevolg van 'n groei tot volwassenheid. Die omvang van hierdie bedrywigheid met die Bybel blyk byvoorbeeld uit die feit dat Bybelkor 'n paar jaar gelede reeds sy miljoenste kursus die lig laat sien het. 'n MA-onderzoek na Bybelhandleidings wat gedurende 1984/85 geloods is, het vasgestel dat afgesien van Bybelkormateriaal, 135 Bybelstudiegids bestaan, sommige



waarvan reeds 14 herdrukke beleef het met oplaes in die koers van 70,000. Die gehalte van hierdie kursusse laat egter veel te wense oor (Lategan 1984:5) maar solank daar nie alternatiewe is nie, sal dit gebruik word.

As ons 'n taak sien met betrekking tot die gemeenskap, dan dring 'n groot behoefte hom juis hier op. Waarom kan die vak Bybelkunde hom nie doelbewus rig op die gewone Bybelleser van watter denominasie ookal, om sy vaardigheid in Skrifgebruik te verbreed nie? Dit kan bestaan in die ontwerp van kursusse en handleidings om die nie-teoloog wetenskaplik en akademies toe te rus. So 'n kursus kan o.a. bestaan uit lesings oor Skrifgesag, metodes van Bybelverklaring: watter metode houdbaar is en watter metode onhoudbaar is, die beoordeling van literatuur oor die Bybel, die beoordeling van populêr wetenskaplike kommentare, tematieke lyne en hoe dit in die totaalbeeld van die Skrif inpas. Hier lê 'n veld braak wat met verbeelding en entoesiasme ontgin kan word. Die Bybelleser het 'n behoefte aan 'n soort van wetenskaplike katalisator vir sy voorwetenskaplike kennis sodat hy goeie oordele kan vel in sy 'seifdoen'-teologie.

Met die plek wat ons vir die vak Bybelkunde aangedui het, sy doelstelling en taak en die omlining van 'n paar doelwitte, wil ek as hoof van die departement Bybelkunde sê:

### **Ad destinatum persequor!!**

\*\*\*\*\*

- 1 Stoker H G, 1969. *Beginselfen Metodesin die Wetenskap.* (Herdr.) Johannesburg: De Jong. Heyns J A en Jonker W D, 1974. *Opwegmet die Teologie.* Pretoria: N G Kerboekhandel. Eybers I H, König A en Stoop J A 1973. *Inleidingin die Teologie.* Pretoria : N G Kerkboekhandel.
- 2 Die naam Godsdiensoonderrig is onlangs verander na Bybelonderrig, deels waarskynlik om dit te onderskei van "Religious Education" wat onder sekere omstandighede ongeveer op die terrein van Godsdienwetenskap beweeg. Dit is myns insiens nie 'n gelukkige verandering nie omdat dit nie reg laat geskied aan die wyse waarop die vak beoefen word nie.
- 3 "Der Bibelunterricht meint den Glauben, die Liebe und das Tun der Schüler und des Lehrers vom ersten bis zum letzten Satz. Er geht vollkommen auf christlichen Existenz aus, und es gibt für ihn kein Aufsuchen blosser Erkenntniseinsichten." G. Stachel, *Der Bibelunterricht*, Benziger-Verlag, Einsiedeln, 1967, 109; "The chief aim in Religious Education 'is not what we taught the pupil to know... It is what the pupil has learnt to be....." Jannie Malan, The role of the Bible in Religious Education, *Scriptura* 4 (1981), 53-72. pag. 58.
- 4 Dit blyk baie duidelik uit die aangehaalde artikel van Jannie Malan hierbo en dit skep 'n dilemma wat mense in sommige kringe laat vra of Bybelonderrig nie 'n suiwer kerklike aangeleentheid moet wees nie.
- 5 Hiermee word nie gesê dat dit die belangrikste vakke is nie, maar dat dit die onontbeerlike grondslag vorm van alle teologiese studie.
- 6 Enige neiging tot die prinsipiële verwerping of tenminste 'n kritiese 'agterstelling' van die een Testament teenoor die ander word so verminder.
- 7 Om te illustreer: al die grondstowwe van die dogmatiek lê in die Bybel, maar die Bybelkundige is nie dogmatikus nie. Die basiese beginsels vir die diakonologiese vakke lê in die Skrif en daar sal die Bybelkundestudent daarmee in aanraking kom, maar hy sal hom daarvan moet weerhou om voorskrifte neer te lê vir die amptelike Woordverkondiging in 'n spesifieke kerk of hoe die erediens in 'n bepaalde kerk vorm gegee moet word.  
In die Bybel leer die Bybelkundestudent van die vroeë geskiedenis van die kerk, maar hy sal hom daarvan weerhou om die werking van die evangelie in en deur die kerk in die wêreld na te speur.
- 8 Daar is natuurlik uitsonderings.
- 9 Soos aangehaal deur Kerr.
- 10 Soos aangehaal deur Kerr.
- 11 Onder andere moet genoem word: 1. Du Toit, A B (red), *Handleiding by die Nuwe Testament* bande I, IV en V. N G Kerkboekhandel: Pretoria; 2. Deist, F E en J J Burden 1980. *'n A B C van Bybeluitleg*, Van Schaik: Pretoria; 3. Deist F E (red), W Vosloo (red), E Pretorius en I du Plessis, 1981, *Van Eden tot Rome*. Van Schaik: Pretoria; 4. Vosloo, W 1987. *Meerasnet 'n storie*, N G Kerkuitgewers: Pretoria; 5. Van Zyl, A H, I H Eybers, J H le Roux, W S Prinsloo, F A Swanepoel, W Vosloo, 1977. *Israelensyburne*, Butterworths: Durban.

## Werke om te raadpleeg

- Barr J, 1978, *Does Biblical Study still belong to Theology?* Oxford: Clarendon Press.
- Blakeslee, T R 1980. *The right brain*. London: Macmillan Press.
- Du Toit, A B (red) en J H Roberts (sine anno), *Handleiding by die Nuwe Testament* (verwys na: 'n Noodsaaklike woord vooraf, bladsye ongenummereer), N G Kerkboekhandel: Pretoria.
- Eybers I H, König A en Stoop J A 1973. *Inleiding in die Teologie*. Pretoria: N G Kerkboekhandel.
- Harrington, D 1982. Some new voices in New Testament interpretation, *Anglican Theological Review* 64 362-70.
- Heyns J A en Jonker W D, 1974. *Op weg met die Teologie* Pretoria: N G Kerkboekhandel.
- Heystek, M C 1987. *Die verhouding Bybelkunde en Bybelonderrig* referaat op 6de Kongres van die Suider-Afrikaanse Bybelkundevereniging, 22-23 Mei 1987, Vista Universiteit.
- Kerr, S E 1987. *The didactics of Biblical Studies* referaat op 6de Kongres van die Suider-Afrikaanse Bybelkundevereniging, 22-23 Mei 1987, Vista Universiteit.
- Kinghorn, J 1982. Bybelkunde: Teologie op die markplein. *Scriptura* 6,
- Kotzé, P P A 1981. Ontwerp en integrasie van Bybelkundefeerplanne, in *Scriptura* 4, 23-29.
- Kotzé, P P A 1985. John and reader's response, in *Neotestamentica* 15 (1985) 50-63.
- Krüger, R A 1980. *Beginnels en Kriteria vir kurrikulumontwerp*, H A U M: Pretoria
- Lategan B C, Die waarde van Bybelkunde vir die gewone Bybelleser, in *Scriptura* 13(1984), 1-7.
- Lombard J C, 1973. *Die betekenis van Bybelkunde as akademiese dissipline*, Universiteit van die Oranje Vrystaat.
- Malan, Jannie The role of the Bible in Religious Education, *Scriptura* 4 (1981), 53-72.
- Petersen, N R 1985. *Rediscovering Paul* Philadelphia: Fortress Press.
- Sonnekus, M C H 1968. *Die leerwêreld van die kind as beleweniswêreld*, Stellenbosch: Universiteitsuitgewers.
- Stachel, G. *Der Bibelunterricht*, Benziger-Verlag, Einsiedeln, 1967, 109
- Stoker H G, 1969. *Beginnels en Metodes in die Wetenskap*. (Herdr.) Johannesburg: De Jong.
- Thiessen, G 1982. *The social setting of Pauline Christianity: Essays on Corinth*. Edinburgh: T & T Clark.
- Van der Ven, J A, 1982. *Kritiese Godsdiensdidaktiek*, Kok: Kampen.
- Van Huyssteen J W V, 1974. *Wat is Bybelkunde?* Universiteit van Port

Elizabeth.

- Van Huyssteen J W V, 1984. Bybelkunde op Universiteit as vormende wetenskap, in *Scriptura 13*(1984), 8-20
- Venter, P M 1987. Die Verhouding Bybelkunde Bybelonderrig Godsdiensoonderrig, referaat op 6de Kongres van die Suider-Afrikaanse Bybelkundevereniging, 22-23 Mei 1987, Vista Universiteit.
- Weber, O 1959. *Grundfragen des Studiums der Theologie*, Berlin.

PUBLIKASIES IN DIE REEKS VAN DIE UNIVERSITEIT

1. "Gids by die voorbereiding van wetenskaplike geskrifte" — Dr P C Coetzee
2. "Die Aard en Wese van Sielkundige Pedagogiek" — Prof B F Nel
3. "Die Toenemende belangrikheid van Afrika" — Adv E H Louw
4. "Op die Drumpel van die Atoomeeu" — Prof J H v d Merwe
5. "Livestock Philosophy" — Prof J C Bonsma
6. "The Interaction Between Environment and Heredity" — Prof J C Bonsma
7. "Verrigtinge van die eerste kongres van die Suid-Afrikaanse Genetiese Vereniging" — Julie 1985
8. "Aspekte van die Prysbeheersingspolitiek in Suid-Afrika na 1948" — Prof H J J Reynders
9. "Suiwelbereiding as Studieveld" — Prof S H Lombard
10. "Die toepassing van fisiologie by die bestryding van Insekte" — Prof J J Mathee
11. "The Problem of Methaemoglobinaemia in man with special reference to poisoning with nitrates and nitrites in infants and children" — Prof D G Steyn
12. "The Trace Elements of the Rocks of the Bushveld Igneous Complex", Part I — Dr C J Liebenberg
13. "The Trace Elements of the Rocks of the Bushveld Igneous Complex, Part II. The Different Rock Types" — Dr C J Liebenberg
14. "Protective action of Fluorine on Teeth" — Prof D G Steyn
15. "A Comparison between the Petrography of South African and some other Palaeozoic Coals" — Dr C P Snyman
16. "Kleinveekunde as vakrigting aan die Universiteit van Pretoria"— Prof D M Joubert
17. "Die Bestryding van Plantsiektes" — Prof P M le Roux
18. "Kernenergie in Suid-Afrika" — Prof A J A Roux
19. "Die soek na Kriteria" — Prof A P Grové
20. "Die Bantoetaalkunde as beskrywende Taalwetenskap" — Prof E B van Wyk
21. "Die Statistiese prosedure: teorie en praktyk" — Prof D J Stoker
22. "Die ontstaan, ontwikkeling en wese van Kaak-, Gesigs- en Mondchirurgie" — Prof P C Snijman
23. "Freedom — What for" — Prof D G Steyn
24. "Once more — Fluoridation" — Prof D G Steyn
25. "Die Ken- en Werkwêreld van die Biblioteekkunde" — Prof P C Coetzee
26. "Instrumente en Kriteria van die Ekonomiese Politiek n.a.v. Enkele Ondervindings van die Europese Ekonomiese Gemeenskap" — Prof J A Lombard
27. "The Trace Elements of the Rocks of the Alkali Complex at Spitskop, Sekukuniland, Eastern Transvaal" — Dr C J Liebenberg
28. "Die Inligtingsprobleem" — Prof C M Kruger
29. "Second Memorandum on the Artificial Fluoridation of Drinking Water Supplies" — Prof D G Steyn
30. "Konstituering in Teoreties-Didaktiese Perspektief" — Prof F van der Stoep

31. "Die Akteur en sy Rol in sy Gemeenskap" — Prof Anna S Pohl
32. "The Urbanization of the Bantu Homelands of the Transvaal" — Dr D Page
33. "Die Ontwikkeling van Publieke Administrasie as Studievak en as Profesie" — Prof J J N Cloete
34. "Duitse Letterkunde as Studievak aan die Universiteit" — Prof J A E Leue
35. "Analitiese Chemie" — Prof C J Liebenberg
36. "Die Aktualiteitsbeginsel in die Geologiese navorsing" — Prof D J L Visser
37. "Moses by die Brandende Braambos" — Prof A H van Zyl
38. "A Qualitative Study of the Nodulation Ability of Legume Species: List 1" — Prof N Grobbelaar, M C van Beyma en C M Todd
39. "Die Messias in die saligsprekinge" — Prof S P J J van Rensburg
40. "Samevatting van Proefskrifte en Verhandeling 1963/1964
41. "Universiteit en Musiek" — Prof J P Malan
42. "Die studie van die Letterkunde in die Bantoetale" — Prof P S Groenewald
43. Samevatting van Proefskrifte en Verhandeling 1964/1965
44. "Die Drama as Siening en Weergawe van die Lewe" — Prof G Cronjé
45. "Die Verboude Grond in Suid-Afrika" — Prof D G Haylett
46. "'n Suid-Afrikaanse Verplegingscredo" — Prof Charlotte Searle
47. Samevatting van Proefskrifte en Verhandeling 1965/1966
48. "Op soek na Pedagogiese Kriteria" — Prof W A Landman
49. "Die Romeins-Hollandse Reg in Oënskou" — Prof D F Mostert
50. Samevatting van Proefskrifte en Verhandeling 1966/1967
51. "Inorganic Fluoride as the cause, and in the prevention and treatment of disease" — Prof Douw G Steyn
52. "Honey as a food and in the prevention and treatment of disease" — Prof D G Steyn
53. "A check list of the vascular plants of the Kruger National Park" — Prof H P van der Schijff
54. "Aspects of Personnel Management" — Prof F W Marx
55. Samevatting van Proefskrifte en Verhandeling 1967/1968
56. "Sport in Perspektief" — Prof J J Botha
57. "Die Huidige Stand van die Gereformeerde Teologie in Nederland en ons Verantwoordelikheid" — Prof J A Heyns
58. "Onkruid en hul beheer met klem op chemiese beheer in Suid-Afrika" — Prof P C Nel
59. "Die Verhoudingstrukture van die Pedagogiese Situatie in Psigopedagogiese Perspektief" — Prof M C H Sonnekus
60. "Kristalhelder Water" — Prof F A van Duuren
61. "Arnold Theiler (1867–1936) — His life and Times" — Dr Gertrud Theiler
62. "Dr Hans Merensky — Mens en Voorbeeld" — Prof P R Skawran
63. "Geskiedenis as Universiteitsvak in Verhouding tot ander Vakgebiede" — Prof F J du Toit Spies
64. "Die Magistergraadstudie in Geneeskundige Praktijk (M Prax Med) van die Universiteit van Pretoria" — Prof H P Botha

65. Samevatting van Proefskrifte/Verhandelinge 1968/1969
66. "Kunskritiek" — Prof F G E Nilant
67. "Anatomie — 'n Ontleding" — Prof D P Knobel
68. "Die Probleem van Vergelyking en Evaluering in die Pedagogiek" — Prof F J Potgieter
69. "Die Eenheid van die Wetenskappe" — Prof P S Dreyer
70. "Aspekte van die Sportfisiologie en die Sportwetenskap" — Dr G W vd Merwe
71. "Die rol van die Fisiologiese Wetenskappe as deel van die Veterinêre Leerplan" — Prof W L Jenkins
72. "Die rol en toekoms van Weidingkunde in Suid-Afrikaanse Ekosisteme" — Prof J O Grunow
73. "Some Problems of Space and Time" — Mnr K A Schrecker
74. "Die Boek Prediker — 'n Smartkreet om die Gevalle Mens" — Prof J P Oberholzer
75. Titels van Proefskrifte en Verhandelinge ingedien gedurende 1969/1970; 1970/1971 en 1971/1972
76. "Die Akademiese Jeug is vir die Sielkunde meer as net 'n Akademiese Onderwerp" — Prof D J Swiegers
77. "'n Homiletiese Herwaarderung van die Prediking vanuit die Gesigshoek van die Koninkryk — Prof J J de Klerk
78. "Analise en Klassifikasie in die Vakdidaktiek" — Prof C J van Dyk
79. "Bantoereg: 'n Vakwetenskaplike Terreinverkenning" — Prof J M T Labuschagne
80. Dosentekursus 1973 — Referate gelewer tydens die Dosentekursus 30 Jan — 9 Feb 1973
81. "Volkekunde en Ontwikkeling" — Prof R D Coertze
82. "Opleiding in Personeelbestuur in Suid-Afrika" — Prof F W Marx
83. "Bakensyfers vir Dierreproduksies" — Prof D R Osterhoff
84. "Die Ontwikkeling van die Geregtelike Geneeskunde" — Prof J Studer
85. "Die Liggaamlike Opvoedkunde: Geesteswetenskap?" — Prof J L Botha
86. Dosentekursus: 1974 — Referate gelewer tydens die Dosentekursus 4 — 7 Feb 1974
87. "Die opleiding van die mediese student in Huisartskunde aan die Universiteit van Pretoria" — Prof H P Botha
88. "Opleiding in bedryfsekonomie in die huidige tydvak" — Prof F W Marx
89. "Swart arbeidsregtelike verhoudings, quo vadis?" — Prof S R van Jaarsveld
90. "The Clinical Psychologist: Training in South Africa". A report on a three-day invitation conference: 11–13 April 1973
91. "Studie van die Letterkunde in die Taalonderrig" — Prof L Peeters
92. "Gedagtes rondom 'n Kontemporêre Kerkgeskiedenis — met besondere verwysing na die Nederduits Gereformeerde Kerk" — Prof P B van der Watt
93. "Die funksionele anatomie van die herkouermaag-vorm is gekristalliseerde funksie" — Prof J M W le Roux
94. Dosentekursus 1975 — Referate gelewer tydens die Dosentekursus 27 Januarie — 6 Februarie 1975

95. “'n Nuwe benadering tot die bepaling van die koopsom in die geval van 'n oorname” — Prof G van N Viljoen
96. “Enkele aspekte in verband met die opleiding van veekundiges” — Prof G N Louw
97. “Die Soogdiernavorsingsinstituut 1966–1975”
98. “Prostetika: 'n doelgerigte benadering” — Prof P J Potgieter
99. “Inligtingsbestuur” — Prof C W I Pistorius
100. “Is die bewaring van ons erfenis ekonomies te regverdig?” — Dr Anton Rupert
101. “Kaak-, Gesigs- en Mondchirurgie — Verlede, Hede en Toekoms” — Prof J D Duvenhage
102. “Keel-, Neus- en Oorheelkunde — Hede en Toekoms” — Prof H Hammersma
103. Dosentesimposia 1975
104. “Die Taak van die Verpleegonderwys” — Prof W H Kotzé
105. “Quo Vadis, Waterboukunde?” — Prof J P Kriel
106. “Geregtelike Geneeskunde: Die Multidissiplinêre Benadering” — Prof J D Loubser
107. “Huishoudkunde — Waarheen?” — Prof E Boshoff
108. Dosentekursus 1976 — Referate gelewer tydens die Dosentekursus 29 Januarie – 4 Februarie 1976
109. Tweede H F Verwoerd-gedenklesing gehou deur die Eerste Minister Sy Edele B J Vorster
110. Titels van proefskrifte en verhandelings ingedien gedurende 1972/73; 1973/74 en 1974/75 en wetenskaplike publikasies van personeellede vir die twaalf maande eindigende op 15 November 1975
111. “Ortodonsie — 'n Oorsig en waardebeplanning” — Prof S T Zietsman
112. “Rede gelewer by die ingebruikneming van die Nuwe Kompleks vir die Tuberkulosenavorsingseenheid van die MNR” — Prof H W Snyman
113. “Die gebruik van Proefdiere in Biomediese Navorsing, met Spesiale Verwysing na Eksperimentele Chirurgie” — Prof D G Steyn
114. “Die Toekoms van die Mynboubedryf in Suid-Afrika” — Prof F O Leiding
115. “Van Krag tot Krag” — Dr Anton Rupert
116. “Carnot, Adieu!” — Prof J P Botha
117. “'n Departement van Hematologie — Mode of Noodsaak” — Prof K Stevens
118. “Farmaka en Farmakologie: Verlede, Hede en Toekoms” — Prof De K Sommers
119. Opleiding en Elektrotegniese Ingenieurswese — Deurbraak of Dwaling?” — Prof L van Biljon
120. “Die Röntgendiagnostiek voor 'n Nuwe Uitdaging — die Toegepaste Fisiologie” — Prof J M van Niekerk
121. “Die Algemene Sisteemteorie as Uitgangspunt by die Beplanning van 'n Basiese Biblioteek- en Inligtingkundige Opleidingsprogram” — Prof M C Boshoff
122. Dosentekursus: 1977
123. “Hulpverlening aan kinders met leerprobleme” — Prof P A van Niekerk
124. “Tuinboukunde Quo Vadis” — Prof L C Holtzhausen



125. "Die plek en toekomsaak van 'n Departement Huisartskunde in 'n Fakulteit van Geneeskunde" — Prof A D P van den Berg
126. "Titels van proefskrifte en verhandelings ingedien gedurende 1975/76 en wetenskaplike publikasies van personeellede vir die twaalf maande eindigende op 15 November 1976
127. "Landbouvoorligting by die kruispad — Uitdagings vir Agrariese Voorligting as Universiteitsdepartement" — Prof G H Düvel
128. "Die ontplooiing van Rekenaarwetenskap as 'n funksie van evolusie op Rekenaargebied" — Prof R J van den Heever
129. "Die rol van navorsing in die opleiding en ontwikkeling van die akademiese chirurg" — Prof C J Miemy
130. "Sport and Somatology in Ischaemic Heart Disease" — Prof P J Smit
131. Dosentekursus 1978
132. "'n Beter Toekoms" — Dr Anton Rupert
133. Toespraak gelewer by geleentheid van die Lentepromosieplegtigheid van die Universiteit van Pretoria op 8 September 1978 — Mnr J A Stegman, Besturende Direkteur van Sasol
134. Geologie in 'n toekoms van Bepaalde Hulpbronne" — Prof G von Gruenewaldt
135. Titels van proefskrifte en verhandelings ingedien gedurende 1976/77 en wetenskaplike publikasies van personeellede vir die twaalf maande eindigend op 15 November 1977
136. "Die Kind met Spesifieke Leergestremdhede" — Proff P A van Niekerk en M C H Sonnekus
137. "Sensore en Tensore" — Prof N Maree
138. "Die Godsdienwetenskappe en die Teologie" — Prof P J van der Merwe
139. "Dierefisiologiese navorsing aan die Universiteit van Pretoria (1928–1978) — Prof J F W Grosskopf
140. Titels van proefskrifte en verhandelings ingedien gedurende 1977/78 en wetenskaplike publikasies van personeellede vir die twaalf maande eindigende op 15 November 1978
141. "Behoeftebepaling en doelformulering in die Opvoeding, Onderwys en Opleiding" — Prof E J Potgieter
142. "Klein sake is 'Grootsake'" — Dr Anton Rupert
143. "Die Pad Vorentoe" — Prof W E G Louw
144. Referate gelewer tydens die jubileumjaarrviering — Prof P S Dreyer
145. "Die gebruikmaking van Kies-en -keur in invulvraestelle" — lesing gelewer tydens 'n kursus vir dosente op 19 en 20 April 1979 en 22 en 23 Oktober 1979
146. "Survey of Disease Patterns in Transkei and the Ciskei" — E Rose, W G Daynes en P J Kloppers
147. Die Ortopedagogiek as Praktykgerigte Pedagogiekperspektief" — Prof P A van Niekerk
148. "Die rol van Kernkrag gesien teen die agtergrond van die energietekort in die wêreld" — Dr A J A Roux
149. "Exchange lists for elected Protein Diets" — Mev J M Crous

150. "Die Universiteit van Pretoria se bydrae tot die Dierefisiologiese Vakliteratuur (1930–1980)" — J F W Grosskopf, J D Skinner en S Christa Daffüe
151. "Professors' Dilemma. Problems, Polemics and Politics in University Departments of English" — Prof P J H Titlestad
152. "Ortopedie, Die Ortopeed en die mens" — Prof R P Gräbe
153. "Die rol van Fisika in die moderne gemeenskap" — Prof E K H Friedland
154. "Interne Geneeskunde: Wetenskap en Kuns" — Prof G P Human
155. "Die opleiding van Chemiese Ingenieurs in Suid-Afrika" — Prof U Grimsehl
156. "Doelwitte vir Musiekopleiding" — Prof S Paxinos
157. "Die stand van die Beeldende Kuns in Suid-Afrika" — Prof N O Roos
158. "Op die spoor van die Onsigbare Lig" — Prof S F Prinsloo
159. "Beroepsoriënteringspedagogiek gereël deur die Fakulteit Opvoedkunde van die Universiteit van Pretoria as deel van die Halfeeufesviering 12 tot 14 Augustus 1980 — Onder redaksie van Prof C J Joubert
160. "Die selfbeeld van die Sosiologie en Sosioloë" — Prof J S Oosthuizen
161. "Onderwysopleiding — 'n Didakties-Pedagogiese en Vakdidaktiese beskouing" — Prof W J Louw
162. "Die teenwoordigheid van Christus in die Erediens" — Prof A C Barnard
163. "Die Stand en taak van Geesteswetenskaplike Navorsing in die RSA" — Prof J G Garbers
164. "Die betekenis van die Regsfilosofie vir Regsnavorsing en Regspleging" — Prof J V van der Westhuizen
165. Titels van proefskrifte en verhandelings ingedien gedurende 1978–1979 en wetenskaplike publikasies van personeellede vir die 12 maande eindigende op 15 November 1979
166. "Die verskynsel van Spesialisering by insekte en entomoloë" — Prof F Holm
167. "Fiftieth Anniversary Lectures": University of Pretoria — August — September 1980 — George D Yonge
168. "Kindergeneeskunde in die jaar 2000" — Prof R E Cronje
169. "Praktiese Regsopleiding in die Akademie" — Prof C F Eckard
170. "Proceedings of the Symposium on Controversies in Surgery" — Edited by Prof C J Miney
171. "The Psychic Life of the Child with Specific Learning disabilities" — Prof M C H Sonnekus
172. "B F Nel Herdenkingsrede — Universiteit van Pretoria" 12 Augustus 1981 — Prof E A van Trotzenburg
173. "Statistiek en die statistikus in diens van die gemeenskap" — Prof H S Schoeman
174. "Menslike Anatomie — basiese geneeskundige vak" — Prof I J M van Niekerk
175. "Môre se uitdaging vir die Suid-Afrikaanse Mynboubedryf" — Prof A N Brown
176. Titels van proefskrifte en verhandelings ingedien gedurende 1979/80 en wetenskaplike publikasies van personeellede vir die 12 maande eindigende op 15/11/1980

177. "Leiding aan Magister en Doktorale studente" — Prof W A Landman
178. "Steekproefneming in die Praktyk" — Prof D G Stoker
179. "Bestuur — Wetenskap of Kultuur?" — Dr A Rupert
180. "Uitdagings wat nuwere tendense aan die Universiteitsbiblioteekwese stel" — Die departement Biblioteek- en Inligtingkunde en die Biblioteekdiens van die Universiteit van Pretoria
181. "Liggaamsbeweging en die Mens in Wording" — "Physical movement and the Becoming of Man" — Onder redaksie van/edited by Prof J L Botha en/and Prof P J Smit
182. "Kriminologie 2000" — Prof D G Steyn
183. "A Horse! A Horse! My Kingdom for a Horse!" — Prof M M S Smuts
184. "Die bydrae van Mondpatologie tot die Geneeskunde" — Prof A J Ligthelm
185. "Lectures on Philosophical Hermeneutics" — Prof Dr Hans-Georg Gadamer
186. "Inhuldigingsrede van Vise-Kanselier en Rektor" — Prof D M Joubert
187. "Uitdagings vir 'n Ginekologie en Obstetrie Departement in die ruimte-eeu" — Prof J V van der Merwe
188. "Die uitdaging van Elektriese Ingenieurswese in Suid-Afrika" — Prof N Wessels
189. "Titels van proefskrifte en verhandelinge ingedien gedurende 1980/81 en wetenskaplike publikasies van personeellede vir die twaalf maande eindigende op 15 November 1981"
190. "Die belangrikheid van Periodonsie en Mondgeneeskunde in Tandheelkunde" — Prof J A Pretorius
191. "Strategieë vir die implementering van navorsingsbevindinge in die Geesteswetenskappe" — Dr J G Garbers
192. "Gesprekke oor die Wiskunde" — Onder redaksie van Prof P J Zietsman
193. "Gemeenskapsgesondheid: 'n Nuwe Naam en 'n Nuwe Benadering" — Prof A M Coetzee
194. "Vrees dat die Wonderboom sal ... (val)?" (J C Styen) — Prof Réna Pretorius
195. "Evaluering van die hedendaagse beroepsoriënteringsteorie en -praktyk" — Prof C J Joubert
196. "Magskonsentrasie! Voor- en Nadele" — Dr A E Rupert
197. "Waarom Chemie?" — Prof A Wiechers
198. "Biblioteek- en Inligtingkunde: Quo Vadis" — Prof J A Boon
199. "B.F. Nel-Gedenklesing" — Prof F van der Stoep
200. "Die opleiding van navorsers in die Geesteswetenskappe" — Dr J G Garbers
201. "'n Konteks vir die Argitektuur" — Onder redaksie van Prof D Holm
202. "Wiskunde in diens van die gemeenskap" — Prof J Swart
203. "Die moderne staatkunde in die Republiek van Suid-Afrika" — Prof F L Ackron
204. "Wetmatigheid en Meganiese Ingenieurswese" — Prof P C Haarhoff
205. "Gesoeke: Die nuwe Entrepreneur" — Dr R E Rupert
206. "Kernreaksies van 'n ander aard" — Prof L Visser
207. "Lifestyle and disease". Symposium of the Hans Snyckers Institute

208. "Verpleegkunde in perspektief: Graadopleiding aan die Universiteit van Pretoria" — Prof J G P van Niekerk
209. "Onderwysvernuwing: 'n Onvermybare Opgaaf" — Prof M J Bondesio
210. "Die Siviele Ingenieursdosent in diens van ..." — Prof A W Rohde
211. "Kontemporêre uitdagings aan Universiteite in die akademiese voorbereiding van openbare Administrateurs" — Prof P S Botes
212. "Historia Augusta. Knolskrywer(s) ... of knollesers ... of knolle vir lesers" — Prof J Scholotemeijer.
213. "Kennis — Graaf en Swaard" — Prof P A Fourie
214. "Die kreatiewer aanwending van Volksmusiek" — Prof C E Lamprecht.
215. "Die noutetiese beraad: Bybels of Bibliisities" — Prof T F J Dreyer.
216. "Ortodonsie: 'n Oorsig" — Prof J J G G de Mûelenaere.
217. "Inhuldigingsrede van Kanselier" — Sy Edele A L Schlebusch.
218. "Kaak-, Gesigs- en Mondchirurgie en Gesplete Gesigsdeformiteite in Perspektief" — Prof Kurt W Bütow.
219. "Ewewig: Stilte en Storm" — Prof J G Swart.
220. "Departement Geneeskunde — die verlede — die hede en die toekoms" — Prof P Bland-Van den Berg.
221. "Die Deurbreking van Isolasië tussen Wetenskapkulture" — Dr J G Garbers.
222. "Van die RGN-Onderwysondersoek tot witskrif en wetgewing — Navorsingsoorewegings" — Dr J G Garbers
223. "Diagnostiek en Röntgenologie — 'n uitdaging" — Prof J E Seeliger
224. "Geweld in die samelewing — Prof S I du Toit
225. "Kernkrag: 'n Vredesreis" — Prof M P Iturralde
226. "Veterinêre Volksgesondheid — vakgebied of beroepstaak? — Prof L W van den Heever
227. "Vakkurikulum: Kaak-, Gesig- en Mondchirurgie" — Prof K W Butow
228. "Gemeenskapsgesondheid: Gesondheidsrealiteite en die verantwoordelikhede van 'n Universiteit" — Prof E Glatthaar
229. "Bestuursopleiding in Perspektief" — Prof L M Brümmer
230. "Fisiologie — struktuur en funksie" — Prof J J Theron
231. "Opvoeding en Onderwys onder maatskaplike druk" — Prof J W M Pretorius.
232. "Wysbegeerte en die Universiteit" — Prof A P du Toit.
233. "Hoekstene" — Prof D Holm.
234. "Akademiese Gesindheid, die Dierkundige en die belangrikheid van Navorsing" — Prof J D Skinner
235. "Maatskaplikewerk - opleiding: Struktuur en Perspektief" — Prof E A K Hugo
236. "Dilektereg 1985 - 'n besinning oor teorie, praktyk en onderrig" — Prof T J Scott
237. "Die stand van mikologie in Suid-Afrika" — Prof A Eicker
238. "Uitdagings vir die SA historikus" — Prof I S Bergh.
239. "Ad Destinatum Persequor: 'n Toekomsvisie vir die Dept Skoolvoortligting" — Prof C D Jacobs.
240. "Veeartsenykundige Anatomie — 'n Historiese oorsig — Prof A J Bezuidenhout

241. “Personeelbestuur: ’n Janus-Perspektief” — Prof L P Vermeulen
242. “Deliktereg 1985 — ’n Besinning oor teorie, praktyk en Onderrig” — Prof T J Scott.